

BOLETIM DA PROPRIEDADE INDUSTRIAL

Nº 2021/05/25 (101/2021) 25 de maio de 2021

Sumário

Aviso.....	3
Códigos	3
TRIBUNAIS	7
Decisões judiciais relativas a processos de propriedade industrial	7
A sentença do Tribunal da Propriedade Intelectual - 1.º Juízo relativa à marca nacional n.º 612190, julga o recurso procedente e recusa o registo. O Tribunal da Relação de Lisboa, Secção da Propriedade Intelectual, Concorrência, Regulação e Supervisão julga improcedente a apelação e mantém a sentença recorrida - recusa o registo.....	7
A sentença do Tribunal da Propriedade Intelectual – 1.º Juízo relativa à marca nacional n.º 621927, julga o recurso improcedente e mantém o despacho recorrido que recusou o registo.	41
PATENTES DE INVENÇÃO	53
Concessões - FG4A.....	53
Patentes europeias vigentes em Portugal - FG4A.....	54
Recusas - FC4A	56
Caducidades por limite de vigência - Patente europeia - MM3A.....	57
Averbamentos - Patente europeia - PD1A, PD3A, PC1A, PC3A	58
Desistências - FA1A	59
Outros Atos - HK4A	60
MODELOS DE UTILIDADE	61
Pedidos - BB/CA1K.....	61
Recusas - FC4K.....	62
DESENHOS OU MODELOS	63
Pedidos - BB/CA1Y	63
Pedidos e Avisos de Deferimento de Revalidação - NF4Y	64
MODELOS INDUSTRIAIS	65
Caducidades por limite de vigência - MM3L.....	65
REGISTO NACIONAL DE MARCAS	66
Pedidos	66
Concessões	114
Recusas.....	116
Renovações	117
Caducidades por sentença	118
Averbamentos.....	119
Outros Atos.....	120
Pedidos e Avisos de Deferimento de Revalidação.....	121
REGISTO INTERNACIONAL DE MARCAS	122
Concessões	122
REGISTO DE LOGÓTIPOS	123
Pedidos	123

Concessões	125
Renovações	126
Pedidos e Avisos de Deferimento de Revalidação.....	127
Conversão para Logótipos ao abrigo do artigo 11.º do Decreto-Lei n.º 143 de 25 de Julho	128
AGENTES OFICIAIS DE PROPRIEDADE INDUSTRIAL.....	129
PROCURADORES AUTORIZADOS	149

Aviso

À matéria publicada no presente Boletim são aplicáveis as disposições do Código da Propriedade Industrial.

Códigos

Códigos das rubricas (St. 17 OMPI)

Títulos de propriedade industrial:

- A — Patente de invenção.
- K — Modelo de utilidade.
- L — Modelo industrial.
- Q — Desenho industrial.
- Y — Desenho ou modelo.
- 1 — Pedido não examinado.
- 3 — Pedido examinado sem pesquisa.
- 4 — Pedido examinado com pesquisa.

Publicação:

BB — Publicação de pedidos e correspondente disponibilização dos documentos ao público, para consulta ou fornecimento de cópias, a pedido.

Oposição:

CA — Fase de oposição.

Procedimento de concessão:

- FA — Desistências.
- FC — Recusas.
- FF — Concessão provisória.
- FG — Concessão; Registo; Estatuto legal; Licenças.
- GA — Transformação de pedido de título de propriedade industrial.
- PC — Transmissão.
- PD — Mudanças de identidade/sede.
- QB — Licenças concedidas e registadas.

Correções; outros:

- HK — Retificações.
- HZ — Requerimentos indeferidos.

Caducidade dos direitos de propriedade industrial:

- MA — Renúncias.
- MM — Caducidades.

Manutenção dos direitos de propriedade industrial:

- NF — Revalidações.

Outras decisões:

RL — Despachos proferidos por sentença alterando despacho anterior.

Lista dos Códigos INID — Identificação Numérica Internacional de Dados Bibliográficos (Normas St. 9, St. 60, St. 80 OMPI)

Patentes, Modelos de Utilidade, Certificados Complementares de Proteção, Desenhos ou Modelos:

- (11) Número de pedido.
- (19) Organismo emissor, país.
- (22) Data do pedido.
- (28) Número de objetos de um pedido múltiplo.
- (30) Data, país e número de prioridade.
- (43) Data de publicação de pedido não examinado.
- (44) Data de publicação de pedido examinado.
- (51) Classificação internacional:
 - A, U — Int. Cl. 7;
 - L, Q, Y — LOC (8).
- (54) Título em português.
- (55) Reprodução fotográfica do desenho ou modelo.
- (57) Resumo e desenho da invenção/descrição do desenho ou modelo.
- (71) Requerente, nacionalidade, profissão, morada.
- (72) Inventor(es)/autor(es).

Marcas, Nomes e Insígnias de Estabelecimento, Logótipos, Denominações de Origem e Indicações Geográficas, Recompensas:

- (210) Número de pedido.
- (220) Data do pedido.
- (300) Data, país e número de prioridade.
- (441) Data de publicação do pedido não examinado.
- (442) Data de publicação do pedido examinado.
- (511) Lista de produtos ou serviços segundo a Classificação Internacional de Nice [NCL (8)].
- (512) Classificação Nacional e/ou lista de produtos ou serviços.
- (531) Descrição dos elementos figurativos das marcas segundo a Classificação Internacional de Viena [CFE (5)].
- (540) Reprodução do sinal.
- (550) Indicação do tipo de marca
- (551) Indicação de que a marca é coletiva, de certificação ou de associação.
- (561) Transliteração da marca.
- (566) Tradução da marca ou das palavras nela contidas.
- (591) Informações de cores reivindicadas.
- (730) Nome do requerente, nacionalidade, profissão, morada.

Outros códigos

MNA — Marca nacional.
MCA — Marca Coletiva de Associação.
MCC — Marca Coletiva de Certificação.
NOM — Nome de estabelecimento.
INS — Insígnia de estabelecimento.
LOG — Logótipo.
DNO — Denominação de Origem Nacional.
DOI — Denominação de Origem Internacional.
IGR — Indicação Geográfica.
RCS — Recompensa.

**Lista alfabética dos códigos de países,
organizações intergovernamentais
e outras entidades
(Norma St. 3 OMPI)**

AD — Andorra.
AE — Emirados Árabes Unidos.
AF — Afeganistão.
AG — Antígua e Barbuda.
AI — Anguila.
AL — Albânia.
AM — Arménia.
AN — Antilhas Holandesas.
AO — Angola.
AP — ARIPO — Organização Regional Africana da Propriedade Industrial.
AR — Argentina.
AT — Áustria.
AU — Austrália.
AW — Aruba.
AZ — Azerbaijão.
BA — Bósnia-Herzegovina.
BB — Barbados.
BD — Bangladesh.
BE — Bélgica.
BF — Burquina Faso.
BG — Bulgária.
BH — Barém.
BI — Burundi.
BJ — Benin.
BM — Bermudas.
BN — Brunei Darussalam.
BO — Bolívia.
BOIP — *Office* da Propriedade Intelectual do Benelux.
BR — Brasil.
BS — Baamas.
BT — Butão.
BV — Ilha Bouvet.
BW — Botswana.
BY — Bielo-Rússia.
BZ — Belize.
CA — Canadá.
CD — República Democrática do Congo.
CF — República Centro-Africana.
CG — Congo.

CH — Suíça.
CI — Costa do Marfim.
CK — Ilhas Cook.
CL — Chile.
CM — Camarões.
CN — China.
CO — Colômbia.
CR — Costa Rica.
CU — Cuba.
CV — Cabo Verde.
CY — Chipre.
CZ — República Checa.
DE — Alemanha.
DJ — Djibuti.
DK — Dinamarca.
DM — Dominica.
DO — República Dominicana.
DZ — Argélia.
EA — EAPO — Organização Euro-Asiática de Patentes.
EC — Equador.
EE — Estónia.
EG — Egipto.
EH — Sara Ocidental.
EM — EUIPO — Instituto da Propriedade Intelectual da União Europeia.
EP — IEP — Instituto Europeu de Patentes.
ER — Eritreia.
ES — Espanha.
ET — Etiópia.
FI — Finlândia.
FJ — Fiji.
FK — Ilhas Malvinas.
FO — Ilhas Faroé.
FR — França.
GA — Gabão.
GB — Reino Unido.
GC — Instituto de Patentes do Conselho de Cooperação dos Estados Árabes do Golfo (GCC).
GD — Granada.
GE — Geórgia.
GG — Guernsey.
GH — Gana.
GI — Gibraltar.
GL — Gronelândia.
GM — Gâmbia.
GN — Guiné.
GQ — Guiné Equatorial.
GR — Grécia.
GS — Geórgia do Sul e as ilhas Sandwich do Sul.
GT — Guatemala.
GW — Guiné-Bissau.
GY — Guiana.
HK — Hong-Kong/China.
HN — Honduras.
HR — Croácia.
HT — Haiti.
HU — Hungria.
IB — Secretaria Internacional da Organização Mundial da Propriedade Intelectual (OMPI).
ID — Indonésia.
IE — Irlanda.

IL — Israel.	NZ — Nova Zelândia.
IM — Ilha de Man.	OA — OAPI — Organização Africana da Propriedade Intelectual.
IN — Índia.	OM — Omã.
IQ — Iraque.	PA — Panamá.
IR — República Islâmica do Irão.	PE — Peru.
IS — Islândia.	PG — Papua Nova Guiné.
IT — Itália.	PH — Filipinas.
JE — Jersey.	PK — Paquistão.
JM — Jamaica.	PL — Polónia.
JO — Jordânia.	PT — Portugal.
JP — Japão.	PW — Palau.
KE — Quênia.	PY — Paraguai.
KG — Quirguistão.	QA — Qatar.
KH — Camboja.	QZ — Instituto Comunitário de Variedades Vegetais (CPVO).
KI — Quiribáti.	RO — Roménia.
KM — Comores.	RS — Sérvia.
KN — S. Kitts e Nevis.	RU — Federação Russa.
KP — República Popular Democrática da Coreia.	RW — Ruanda.
KR — República da Coreia.	SA — Arábia Saudita.
KW — Koweit.	SB — Ilhas Salomão.
KY — Ilhas Caimão.	SC — Seychelles.
KZ — Cazaquistão.	SD — Sudão.
LA — República Popular Democrática do Laos.	SE — Suécia.
LB — Líbano.	SG — Singapura.
LC — Santa Lúcia.	SH — Santa Helena.
LI — Listenstaina.	SI — Eslovénia.
LK — Sri Lanka.	SK — Eslováquia.
LR — Libéria.	SL — Serra Leoa.
LS — Lesoto.	SM — São Marinho.
LT — Lituânia.	SN — Senegal.
LU — Luxemburgo.	SO — Somália.
LV — Letónia.	SR — Suriname.
LY — Líbia.	ST — São Tomé e Príncipe.
MA — Marrocos.	SV — El Salvador.
MC — Mónaco.	SY — República Árabe da Síria.
MD — República da Moldávia.	SZ — Suazilândia.
ME — Montenegro.	TC — Ilhas Turcas e Caicos.
MG — Madagáscar.	TD — Chade.
MK — Ex-República Jugoslava da Macedónia.	TG — Togo.
ML — Mali.	TH — Tailândia.
MM — Myanmar (Birmânia).	TJ — Tajiquistão.
MN — Mongólia.	TL — Timor-Leste.
MO — Macau.	TM — Turquemenistão.
MP — Ilhas Marianas do Norte.	TN — Tunísia.
MR — Mauritânia.	TO — Tonga.
MS — Montserrat.	TR — Turquia.
MT — Malta.	TT — Trinidad e Tobago.
MU — Maurícias.	TV — Tuvalu.
MV — Ilhas Maldivas.	TW — Taiwan/China.
MW — Malavi.	TZ — República Unida da Tanzânia.
MX — México.	UA — Ucrânia.
MY — Malásia.	UG — Uganda.
MZ — Moçambique.	US — Estados Unidos da América.
NA — Namíbia.	UY — Uruguai.
NE — Níger.	UZ — Uzbequistão.
NG — Nigéria.	VA — Vaticano.
NI — Nicarágua.	VC — São Vicente e Granadinas.
NL — Holanda.	VE — Venezuela.
NO — Noruega.	VG — Ilhas Virgens (GB).
NP — Nepal.	VN — Vietname.
NPI — Instituto Nórdico de Patentes.	
NR — Nauru.	

VU — Vanuatu.
WO — OMPI — Organização Mundial da
Propriedade Intelectual.
WS — Samoa.
YE — Iémen.
YU — Jugoslávia. (1)
ZA — África do Sul.
ZM — Zâmbia.
ZW — Zimbabwe.

(1) O código YU foi retirado da lista, em Novembro de 2006. Até essa data identifica a ex-Jugoslávia, a Sérvia e o Montenegro.

TRIBUNAIS

Decisões judiciais relativas a processos de propriedade industrial

A sentença do Tribunal da Propriedade Intelectual - 1º Juízo relativa à marca nacional n.º 612190, julga o recurso procedente e recusa o registo. O Tribunal da Relação de Lisboa, Secção da Propriedade Intelectual, Concorrência, Regulação e Supervisão julga improcedente a apelação e mantém a sentença recorrida - recusa o registo.

Assinado em 01-10-2020, por
Luís Manuel Chaves da Fonseca Ferrão, Juiz de Direito



Tribunal da Propriedade Intelectual

1º Juízo

Rua Marquês da Fronteira - Palácio da Justiça
1098-001 Lisboa

Telef: 213846400 Fax: 211373576 Mail: tribunal.p.intelectual@tribunais.org.pt

Proc. nº 147/20.7YHLSB

Recurso de Propriedade Industrial

410343

CONCLUSÃO - 30-09-2020

(Termo eletrónico elaborado por Escrivão de Direito Célia Maria Catarino)

=CLS=

I – Relatório

Placoplatre Société Anonyme, com sede em 34, Avenue Franklin Roosevelt, 92150 Suresnes, França (adiante também designada 'recorrente'), veio nos termos do artigo 38º e seguintes do Código da Propriedade Industrial (CPI) interpor recurso da decisão do Instituto Nacional da Propriedade Industrial (INPI) que concedeu protecção em Portugal ao pedido de registo da marca nº 1396029



PLACOGESSO, requerido por **Placogesso – Materiais de Construção, Lda.**, pessoa colectiva nº 502672587 com sede na Estrada Nacional 1, Leais, 3100-916 Pombal (adiante também designada 'recorrida'), pedindo que seja revogado o despacho recorrido e recusado o dito registo.

Alegou, em síntese, existir identidade e afinidade entre os produtos assinalados pela marca em questão na classe 19 e os produtos e/ou serviços visados na mesma classe e/ou nas classes 17, 37 e 41 pelas marcas internacionais com designação de Portugal nº 430495 **PLACOPLATRE**, nº 430493 **PLACOPAN**, nº 430492 **PLACOFLAM**, nº 431098 **PLACOSTIL**, nº 458326 **PLACOMIX** e nº 540427 **PLACO** da recorrente, que lhe foram opostas em sede de reclamação perante o INPI, bem como semelhança entre os sinais, pelo que se verifica imitação e inerente risco de confusão e possibilidade de concorrência desleal com os produtos/serviços da

**Tribunal da Propriedade Intelectual****1.º Juízo**Rua Marquês da Fronteira - Palácio da Justiça
1098-001 Lisboa

Telef: 213846400 Fax: 211373576 Mail: tribunal.p.intelectual@tribunais.org.pt

Proc. nº 147/20.7YHLSB

recorrente, bem conhecida no mercado, devendo o respectivo registo ter sido recusado, contrariamente ao entendimento sufragado no despacho recorrido.

Cumprido o artigo 42º do CPI, o INPI remeteu o processo administrativo.

Citada a parte contrária, nos termos e para os efeitos do artigo 43º do CPI, respondeu, invocando dissemelhanças entre os sinais em confronto que permitem distinguir os mesmos, e carácter genérico/descritivo do elemento comum 'PLACO', inexistindo assim imitação ou concorrência desleal que possa motivar a requerida recusa de registo.

II - Saneador

O tribunal é competente e o processo o próprio, não havendo nulidades que o invalidem na totalidade.

As partes têm personalidade e capacidade judiciárias e são legítimas, estando regularmente patrocinadas.

Não existem outras excepções ou questões prévias que obstem ao conhecimento do mérito da causa e de que cumpra conhecer.

III – Fundamentação

Resultam provados os seguintes factos, com interesse para a decisão da causa:

1. A recorrente é titular dos seguintes registos de marca, cfr. docs. 4 a 19 juntos a fls. 20-32 dos autos, que se dão por reproduzidos:

- marca internacional (nominativa) nº 430495 **PLACOPLATRE**, registada em 10.05.1977 com designação de Portugal a 20.10.1986, para assinalar *“Plaque*

**Tribunal da Propriedade Intelectual****1.º Juízo**Rua Marquês da Fronteira - Palácio da Justiça
1098-001 Lisboa

Telef: 213846400 Fax: 211373576 Mail: tribunal.p.intelectual@tribunais.org.pt

Proc. nº 147/20.7YHLSB

*de plâtre armé ou nom, soit nue soit avec revêtement sur une ou deux faces*¹ na classe 19 da Classificação de Nice;

- marca internacional (nominativa) nº 430493 **PLACOPAN**, registada na Organização Mundial da Propriedade Intelectual (OMPI) em 10.05.1977 com designação de Portugal a 13.02.2014, para assinalar *“Building materials and, particularly, prefabricated partitions”*² na classe 19 da Classificação de Nice;

- marca internacional (nominativa) nº 430492 **PLACOFLAM**, registada na OMPI em 10.05.1977 com designação de Portugal a 13.02.2014, para assinalar *“Building materials; natural and artificial stone; plaster; transportable houses, prefabricated partitions and panels”*³ na classe 19 da Classificação de Nice;

- marca internacional (nominativa) nº 431098 **PLACOSTIL**, registada na OMPI em 10.05.1977 com designação de Portugal a 13.02.2014, para assinalar *“Building materials and, particularly, plates on metal structures”*⁴ na classe 19 da Classificação de Nice;

- marca internacional (nominativa) nº 458326 **PLACOMIX**, registada na OMPI em 16.02.1981 com designação de Portugal a 13.02.2014, para assinalar *“Building materials; natural and artificial stones, cement, lime, mortar, plaster and gravel; sandstone or cement pipes; road building products; asphalt, pitch and bitumen; mobile homes; monuments of stone; chimneys; jointing coatings for plaster boards”*⁵ na classe 19 da Classificação de Nice;

- marca internacional (nominativa) nº 540427 **PLACO**, registada na OMPI com designação de Portugal em 28.12.1988, para assinalar *“Building materials;*

¹ *‘Placa de gesso, armado ou não, seja nua ou com revestimento sobre uma ou duas faces’* (tradução livre do original francês).

² *‘Materiais de construção e, em particular, divisórias prefabricadas’* (tradução livre do original inglês).

³ *‘Materiais de construção, pedra natural e artificial; gesso; casas transportáveis, divisórias e painéis prefabricados’* (tradução livre do original inglês).

⁴ *‘Materiais de construção e, em particular, placas em estruturas metálicas’* (tradução livre do original inglês).

⁵ *‘Materiais de construção; pedras naturais e artificiais, cimento, cal, argamassa, gesso e cascalho; tubos de arenito ou cimento; produtos de construção de estradas; asfalto, pez e betume; casas móveis; monumentos de pedra; chaminés; Revestimentos de juntas para placas de gesso’* (tradução livre do original inglês).

**Tribunal da Propriedade Intelectual****1.º Juízo**Rua Marquês da Fronteira - Palácio da Justiça
1098-001 Lisboa

Telef: 213846400 Fax: 211373576 Mail: tribunal.p.intelectual@tribunais.org.pt

Proc. nº 147/20.7YHLSB

*natural and artificial stones, cement, lime, mortar, plaster and gravel; sandstone or cement pipes; road building products; asphalt, pitch and bitumen; mobile homes; monuments of stone; chimneys; jointing coatings for plaster boards*⁶ na classe 19 da Classificação de Nice;

2. Em 16.10.2018, a recorrida solicitou o registo de marca nacional (mista) nº



612190 **PLACOGESSO**, para assinalar *“materiais e elementos de edificação e construção, não metálicos; gesso (material de construção)”* na classe 19 da Classificação de Nice, cfr. doc. Junto a fls. 101-102 dos autos que se dá por reproduzido.

3. Em 9.01.2019, a recorrente apresentou junto do INPI reclamação contra o mencionado pedido de registo de marca nº 612190 (ponto 2 do presente enunciado de factos), invocando imitação das suas aludidas marcas internacionais (ponto 1 do presente enunciado de factos) e possibilidade de concorrência desleal por parte da recorrida, nos termos constantes de fls 103-113 dos autos que aqui se dão por reproduzidos.
4. Em 28.01.2019, a recorrida contestou junto do INPI a reclamação da recorrente, invocando nomeadamente a falta de força distintiva do vocábulo ‘PLACO’, nos termos constantes de fls. 114-121v dos autos, que se dão por reproduzidos.
5. Em 20.02.2019, a recorrente apresentou junto do INPI exposição suplementar, em resposta à dita contestação da recorrida (ponto 4 do presente enunciado de factos), nos termos constantes de fls. 122-128 dos autos, que se dão por reproduzidos.

⁶ *“Materiais de construção; pedras naturais e artificiais, cimento, cal, argamassa, gesso e cascalho; tubos de arenito ou cimento; produtos de construção de estradas; asfalto, pez e betume; casas móveis; monumentos de pedra; chaminés; Revestimentos de juntas para placas de gesso”* (tradução livre do original inglês).



Tribunal da Propriedade Intelectual
1.º Juízo

Rua Marquês da Fronteira - Palácio da Justiça
1098-001 Lisboa

Telef: 213846400 Fax: 211373576 Mail: tribunal.p.intelectual@tribunais.org.pt

Proc. nº 147/20.7YHLSB

6. Por decisão de 20.02.2020, publicada no Boletim da Propriedade Industrial (BPI) de 26.02.2020, o INPI indeferiu a referida reclamação da recorrente (ponto 3 do presente enunciado de factos) e concedeu o registo da marca



nacional nº 612190 **PLACOGESSO** nos termos peticionados (ponto 2 do presente enunciado de factos), cfr. doc. junto a fls. 130-133v dos autos que se dá por reproduzido.

7. A recorrente é uma empresa subsidiária do conhecido grupo empresarial Saint-Gobain, presente em 67 países no sector automóvel, aeronáutica, saúde e energia, que produz e comercializa placas de gesso, divisórias, tectos, perfis, revestimentos e isolamentos e presta serviços relacionados com tais produtos sob as suas marcas acima elencadas, cfr. se explica nos sítios da internet acessíveis em <https://www.placo.pt> e <https://www.saint-gobain.com/fr/groupe>, nos termos constantes dos docs. 27 a 42 juntos a fls. 45-81v que aqui se dão por reproduzidos e captura de ecrã que segue:

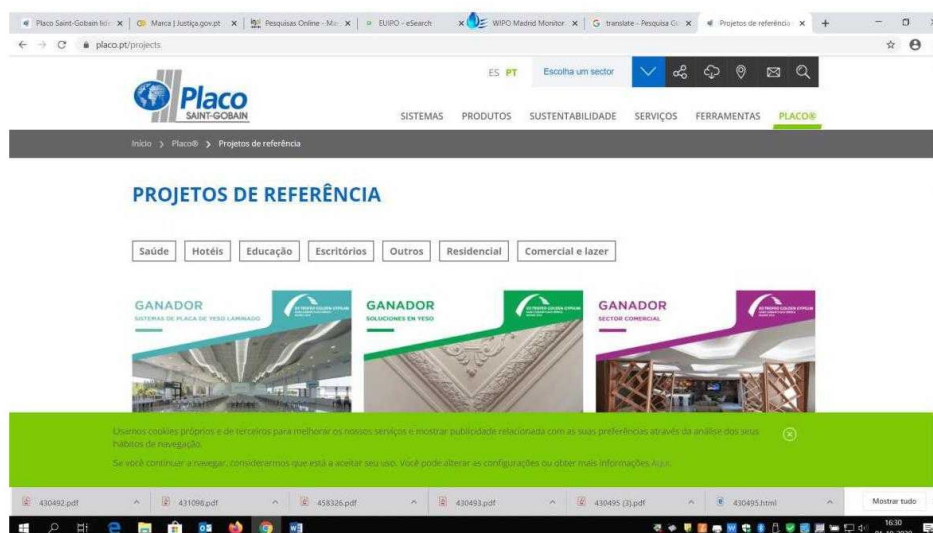

**Tribunal da Propriedade Intelectual****1.º Juízo**Rua Marquês da Fronteira - Palácio da Justiça
1098-001 Lisboa

Telef: 213846400 Fax: 211373576 Mail: tribunal.p.intelectual@tribunais.org.pt

Proc. nº 147/20.7YHLSB

8. Os materiais de construção PLACO da recorrente, já conhecidos em França onde são organizadas visitas à sua fábrica que é a maior da Europa, foram igualmente introduzidos em Portugal, onde o grupo a que a recorrente pertence está presente desde 1962, cfr. docs. 43 e 44 juntos a fls. 82-83
9. O registo de outras marcas integrando o elemento verbal 'PLACO' têm sido concedidos ou rejeitados pelo INPI, cfr. docs. 45 a 51 juntos a fls. 83v-96v dos autos, que se dão por reproduzidos.
10. Por sentença de 30.05.2018, o Tribunal da Propriedade Intelectual revogou o despacho do INPI de concedeu o registo de marca nº 584366 PLACOGOMES, com fundamento em imitação das marcas da recorrente e possibilidade de concorrência desleal, nos termos constantes de fls. 109-113 dos autos, que se dão por reproduzidos.
11. Outras empresas além da recorrida contêm o elemento verbal 'PLACO' na sua denominação social, cfr. doc. junto a fls. 118v-121v dos autos, que se dá por reproduzido.
12. A recorrida é titular do registo de marca nº 307059



para assinalar '*Placas de gesso*' na classe 19 da Classificação de Nice, cfr. doc. junto a fls. 148v-153 dos autos, que se dá por reproduzido.

*

**Tribunal da Propriedade Intelectual****1.º Juízo**Rua Marquês da Fronteira - Palácio da Justiça
1098-001 Lisboa

Telef: 213846400 Fax: 211373576 Mail: tribunal.p.intelectual@tribunais.org.pt

Proc. nº 147/20.7YHLSB

A questão que importa analisar é a de saber se as marcas internacionais com designação de Portugal **PLACOPLATRE, PLACOPAN, PLACOFLAM, PLACOSTIL, PLACOMIX e PLACO**, registadas com anterioridade para assinalar nomeadamente “*materiais de construção*” e/ou “[*placas de] gesso*” na classe 19 da Classificação de



Nice, obstem ao registo da marca nacional **PLACOGESSO** solicitado pela recorrida para assinalar, na classe 19, “*materiais e elementos de edificação e construção, não metálicos; gesso (material de construção)*”, como pretende a recorrente, ou se inexistente entre os sinais a necessária semelhança, para que possa falar-se de imitação ou possível concorrência desleal obstativas do solicitado registo, como pretende a recorrida e entendeu o INPI no despacho recorrido.

Nos termos do artigo 232º, nº 1, alíneas a), b) e h) do CPI, constitui fundamento de recusa do registo de marca:

- a) *a reprodução de marca anteriormente registada por outrem para produtos ou serviços idênticos;*
- b) *a reprodução de marca anteriormente registada por outrem para produtos ou serviços afins ou a imitação, no todo ou em parte, de marca anteriormente registada por outrem para produtos ou serviços idênticos ou afins, que possa induzir em erro ou confusão o consumidor ou que compreenda o risco de associação com a marca registada;*

[...]

- h) *o reconhecimento de que o requerente pretende fazer concorrência desleal ou de que esta é possível independentemente da sua intenção.*

Dispondo-se no artigo 238º, nº 1, do CPI, a respeito do conceito de imitação, o seguinte:

**Tribunal da Propriedade Intelectual****1.º Juízo**Rua Marquês da Fronteira - Palácio da Justiça
1098-001 Lisboa

Telef: 213846400 Fax: 211373576 Mail: tribunal.p.intelectual@tribunais.org.pt

Proc. nº 147/20.7YHLSB

‘1 – A marca registada considera-se imitada ou usurpada por outra, no todo ou em parte, quando cumulativamente:

- a) a marca registada tiver prioridade;*
- b) sejam ambas destinadas a assinalar produtos ou serviços idênticos ou afins;*
- c) tenham tal semelhança gráfica, figurativa, fonética ou outra que induza facilmente o consumidor em erro ou confusão, ou que compreenda um risco de associação com marca anteriormente registada, de forma que o consumidor não as possa distinguir senão depois de exame atento ou confronto.’*

Concorrência desleal vem, por seu lado, definida no artigo 311.º, n.º 1 al. a) do CPI como *‘todo o acto de concorrência contrário às normas e usos honestos de qualquer ramo de actividade económica, nomeadamente:*

- a) os actos susceptíveis de criar confusão com a empresa, o estabelecimento, os produtos ou os serviços dos concorrentes, qualquer que seja o meio empregue’.*

Não há dúvidas quanto à anterioridade do registo das marcas internacionais nº 430495 **PLACOPLATRE**, nº 430493 **PLACOPAN**, nº 430492 **PLACOFLAM**, nº 431098 **PLACOSTIL**, nº 458326 **PLACOMIX** e nº 540427 **PLACO** da recorrente, registadas para Portugal junto da OMPI em 20.10.1986 (a primeira), 13.02.2014 (a 2.ª, 3.ª, 4.ª e 5.ª) e 28.12.1998 (a última), relativamente ao pedido de registo da marca



nacional nº 612190 **PLACOGESSO** da recorrida, apresentado em 16.10.2018.



Tribunal da Propriedade Intelectual
1.º Juízo

Rua Marquês da Fronteira - Palácio da Justiça
1098-001 Lisboa

Telef: 213846400 Fax: 211373576 Mail: tribunal.p.intelectual@tribunais.org.pt

Proc. nº 147/20.7YHLSB

Tão pouco é controvertida a identidade de alguns dos produtos ('materiais de construção, [placas de] gesso) e afinidade dos restantes produtos e/ou serviços assinalados pelos sinais em confronto, constatada no despacho recorrido.

Com efeito, todos esses produtos e/ou serviços visam satisfazer as mesmas necessidades (de construção, isolamento ou edificação) e se complementam ou são acessórios uns dos outros, visando ou podendo visar o mesmo público alvo (profissionais ou consumidores de materiais de construção, em particular placas de gesso), partilhando os mesmos canais de distribuição, promoção e venda.

Vejamos agora se entre os sinais em confronto se constatasem semelhanças tais que possam obstar ao registo da marca do recorrido, nos termos das disposições citadas:

Marcas prioritárias	Marca registanda
PLACO PLACOPLATRE PLACOPAN PLACOMIX PLACOFLAM PLACOSTIL	

**Tribunal da Propriedade Intelectual****1.º Juízo**Rua Marquês da Fronteira - Palácio da Justiça
1098-001 Lisboa

Telef: 213846400 Fax: 211373576 Mail: tribunal.p.intelectual@tribunais.org.pt

Proc. nº 147/20.7YHLSB

Constata-se que o elemento verbal de todas as marcas é composto por um só vocábulo constituído pela mesma sequência de quatro letras iniciais 'PLACO', que no caso da marca prioritária nº 540427 constitui a totalidade da marca.



Assim, a marca registanda **PLACOGESSO** reproduz integralmente a marca internacional nº 540427 **PLACO** da recorrente, autonomizando-o através de cor distinta e mais chamativa da parte final 'GESSO' em tom esbatido, sendo que também são idênticos os produtos (materiais de construção não metálicos e gesso) que ambas assinalam na classe 19 da Classificação de Nice.

Encontra-se assim verificado, relativamente à dita marca da recorrente, o fundamento de recusa do registo previsto no citado artigo 232.º, nº 1, al. a) do CPI, a saber 'reprodução de marca anteriormente registada por outrem para produtos ou serviços idênticos'.

Mas igualmente se reproduz, por tradução da respectiva parte final 'PLATRE' para o seu equivalente em português 'GESSO', a marca internacional prioritária da recorrente nº 430495 **PLACOPLATRE**, registada com anterioridade para assinalar 'placas de gesso', tal como a marca registanda.

Assim, quanto a esta marca da recorrente, não obstante a ligeira dissemelhança gráfica da parte final do seu elemento verbal, há identidade conceptual, pois ambas evocam, em idiomas distintos, a combinação, pela mesma ordem, do vocábulo de fantasia 'PLACO' (derivado ou sugestivo de 'placa' ou o seu equivalente francês 'plaque') com o mesmo material ('GESSO' ou 'PLATRE').

**Tribunal da Propriedade Intelectual****1.º Juízo**

Rua Marquês da Fronteira - Palácio da Justiça
1098-001 Lisboa

Telef: 213846400 Fax: 211373576 Mail: tribunal.p.intelectual@tribunais.org.pt

Proc. nº 147/20.7YHLSB

Em razão de tais semelhanças e identidade dos produtos assinalados, será o consumidor desse tipo de produtos facilmente levado a crer que produtos assinalados pelos sinais em confronto provêm da mesma entidade ou entidades entre si relacionadas, já que identificados pelo mesmo sinal verbal ou sua versão em português.

De resto, sendo a parte final do sinal registando mera descrição do produto assinalado (gesso), carece enquanto tal de força distintiva, que assim fica concentrada no elemento verbal comum de fantasia 'PLACO' e sua combinação com o elemento figurativo formado pelas iniciais 'P' e 'G' estilizadas sobre a expressão PLACOGESSO igualmente em letra estilizada.

Atenta a dominância do elemento verbal, e em particular da sua parte inicial característica PLACO, os referidos elementos figurativos não permitem afastar o forte risco de confusão, e de associação, suscitado pelas semelhanças verbais e conceptuais apontadas.

Tanto mais que comercializando a recorrente materiais de construção e designadamente placas de gesso sob diversas marcas derivadas a partir do elemento inicial comum e característico 'PLACO', será o público levado a crer que se trata de mais uma linha de produtos provenientes da mesma linha comercial, amplamente conhecida e publicitada.

O facto de anteriores decisões do INPI, ou do TPI, terem constatado, ou não, confundibilidade entre as marcas da recorrente e outras marcas que não a que a que é objecto do presente recurso, não releva para apreciação deste, já que cada registo tem de ser apreciado em função das circunstâncias e particularidades que lhe são próprias.

**Tribunal da Propriedade Intelectual****1.º Juízo**Rua Marquês da Fronteira - Palácio da Justiça
1098-001 Lisboa

Telef: 213846400 Fax: 211373576 Mail: tribunal.p.intelectual@tribunais.org.pt

Proc. nº 147/20.7YHLSB

De igual modo, é sem relevância que a denominação social ou outra marca registada da recorrida contenham a expressão 'PLACO' ou 'PLACOGESSO', já que são distintos os critérios para apreciação da novidade das denominações sociais, e distintas as características, nomeadamente figurativas, da marca em questão.

Constata-se, assim, o terceiro pressuposto do conceito de imitação ou usurpação de marca registada, nos termos do citado artigo 238.º, n.º 1 al. c) do CPI.

Existe, por conseguinte, imitação de marca registada, nos termos do artigo 238.º, n.º 1, do CPI, obstativa do registo recorrido, nos termos do artigo 232.º, n.º 1, alíneas a) e b), do mesmo diploma.

Do mesmo modo, atento a assinalado risco de confusão com os produtos ou serviços da recorrente, existe a possibilidade de concorrência desleal para com esta, ainda que sem intenção, por parte da recorrida, nos termos do artigo 311.º, n.º 1, al. a) do CPI.

IV – Decisão

Pelo exposto, e nos termos das disposições citadas, concede-se provimento ao recurso interposto por **Placoplatre, Société Anonyme** e, em consequência, revoga-se a decisão do INPI de 20.02.2020, publicada no BPI de 26.02.2020, que concedeu



o registo da marca nacional nº 612190 **PLACOGESSO**.

Custas pela recorrida (artigo 527.º, n.º 1 do CPC).



Tribunal da Propriedade Intelectual
1.º Juízo

Rua Marquês da Fronteira - Palácio da Justiça
1098-001 Lisboa

Telef: 213846400 Fax: 211373576 Mail: tribunal.p.intelectual@tribunais.org.pt

Proc. nº 147/20.7YHLSB

Valor da causa: 30.000,01 Euros (artigo 303.º, nº 1, do CPC).

Registe e notifique.

Após trânsito da sentença, cumpra-se o artigo 34.º, nº 5, aplicável nos termos do artigo 46.º, do CPI.

Lisboa, 1.10.2020

Assinado em 02-03-2021, por
Eleonora Viegas, Juiz Desembargador

Assinado em 02-03-2021, por
Isoleta Costa, Juiz Desembargador



Processo: 147/20.7YHLSB.L1
Referência: 16697084

Lisboa - Tribunal da Relação
Secção da Propriedade Intelectual e da Concorrência, Regulação e Supervisão
Rua do Arsenal - Letra G 1100-038 Lisboa

Processo nº 147/20.7YHLSB.L1 - Recurso de apelação

Tribunal recorrido: Tribunal da Propriedade Intelectual -1º Juízo

Recorrente: Placogesso – Materiais de Construção, Lda

Recorrido: Placoplatre Société Anonyme

*

Sumário:

. É de recusar o registo de uma marca composta por um sinal misto cujos elementos desenhísticos destacam, reproduzindo, uma marca prioritária de terceiros.

. No caso de uma família ou série de marcas, o risco de confusão resulta do facto de o consumidor se poder enganar quanto à proveniência ou à origem dos produtos ou dos serviços abrangidos pela marca cujo registo é pedido e considerar, erradamente, que esta faz parte dessa família ou série de marcas.

*

Acordam na Secção da Propriedade Intelectual, Concorrência, Regulação e Supervisão do Tribunal da Relação de Lisboa:

I. Relatório

Placoplatre Société Anonyme, com sede em 34, Avenue Franklin Roosevelt, 92150 Suresnes, França, recorreu da decisão do Instituto Nacional da Propriedade Industrial



(INPI) que deferiu o pedido de registo da marca nacional nº 612190 **PLACOGESSO**, requerido por **Placogesso – Materiais de Construção, Lda.**, pessoa colectiva nº 502672587 com sede na Estrada Nacional 1, Leais, 3100-916 Pombal, pedindo que seja revogado o despacho recorrido e recusado o dito registo.



Processo: 147/20.7YHLSB.L1
Referência: 16697084

Lisboa - Tribunal da Relação
Secção da Propriedade Intelectual e da Concorrência, Regulação e Supervisão
Rua do Arsenal - Letra G 1100-038 Lisboa

Pelo Tribunal da Propriedade Intelectual foi proferida sentença concedendo provimento ao recurso interposto e, em consequência, revogou a decisão do INPI de 20.02.2020, publicada no BPI de 26.02.2020, que concedeu o registo da marca nacional nº



612190 **PLACOGESSO**.

Inconformada com a sentença, dela apelou a Placogesso – Materiais de Construção, Lda., formulando as seguintes conclusões:

A) O presente recurso tem como objecto a matéria de facto e de direito da sentença proferida nos autos de recurso de decisão do Examinador do INPI que concedeu o



despacho ao registo de marca nacional nº 612190 **PLACOGESSO**, interposto por PLACOPLATRE contra PLACOGESSO;

B) Como se demonstrou o provou nos autos a Apelante dedica-se há mais de 28 anos ao comércio por grosso de materiais de construção (excepto madeira) e equipamento sanitário”;

C) Tendo a Apelante por denominação social “PLACOGESSO – Materiais de Construção, Lda.”;

D) Também ficou provado que a Apelante é titular do registo de marca nacional



nº 307059

;

E) Ficou provado que outras empresas para além da Apelada contêm o elemento verbal “PLACO” na sua denominação social.



Processo: 147/20.7YHLSB.L1
Referência: 16697084

Lisboa - Tribunal da Relação
Secção da Propriedade Intelectual e da Concorrência, Regulação e Supervisão
Rua do Arsenal - Letra G 1100-038 Lisboa

F) O objecto do presente litígio consiste, em suma, em saber se o sinal

PLACOGESSO viola direitos anteriores da Apelada, sabendo que a Apelante é titular

do sinal  e gira no comércio, há mais de 28 anos, sob a denominação social “PLACOGESSO – Materiais de Construção, Lda.”;

G) Importa determinar se existe ou não risco de confusão (que inclui risco de associação) entre os sinais distintivos prioritários da Apelada e o sinal da Apelante

correspondente ao registo de marca nacional n.º 612190  **PLACOGESSO**;

H) Importa não esquecer a existência de direitos anteriores da Apelante sobre a expressão “PLACOGESSO”, nomeadamente a sua marca nacional n.º 307059 e a sua denominação social.

I) Partindo do pressuposto - a nosso ver totalmente infundado – que o vocábulo “PLACO” tem por si só capacidade distintiva e que é feita uma tradução imediata pelo consumidor médio na qual “PLATRE” corresponde a “GESSO”, o Tribunal a quo entendeu que existe possibilidade de confusão ou de associação entre as entidades e seus produtos.

J) Não se vislumbra como é que um vocábulo indicador do produto que pretende assinalar, é entendido como um elemento de fantasia e como tal, portador de capacidade distintiva.

K) Não se entende quais as razões que levaram o Tribunal “a quo” a não se pronunciar sobre o facto de o vocábulo “PLACO” constar no dicionário português e que “exprime a ideia de placa, superfície plana”. É um vocábulo com origem grega em “pláks” ”plakós”, neste sentido: placo- in Dicionário infopédia da Língua Portuguesa [em linha]. Porto: Porto Editora, 2003-2019. [consult. 2019-01-25 15:09:41]. Disponível na Internet: <https://www.infopedia.pt/dicionarios/lingua-portuguesa/placo->



Processo: 147/20.7YHLSB.L1
Referência: 16697084

Lisboa - Tribunal da Relação
Secção da Propriedade Intelectual e da Concorrência, Regulação e Supervisão
Rua do Arsenal - Letra G 1100-038 Lisboa

L) Estará em causa a interpretação e aplicação do disposto nos artigos 232º, nº 1, al. b) e art. 238, nº 1, al. c) ambos do CPI.

M) Não foi referido pelo Tribunal “a quo” a existência da denominação social da Apelante que contem o sinal marcário em apreço “PLACOGESSO”;

N) Foi errado o Tribunal “a quo” ter referido que não é relevante que a denominação social ou outra marca registada da Apelante contenha a expressão “PLACO” ou “PLACOGESSO” já que são distintos os critérios para a apreciação da novidade das denominações sociais e, distintas as características, nomeadamente figurativas, da marca da Apelante;

O) O Tribunal “a quo” ignora de forma clara e evidente a existência do registo de marca nacional nº 307059.

P) Aceitar como proferido pelo Tribunal “a quo” é desvirtualizar os princípios do Código da Propriedade Industrial e o motivo de protecção dos sinais distintivos do comércio.

Q) Deve, portanto, ser revogada a sentença recorrida, e mantido o despacho do Examinador do INPI que concedeu o registo à marca nacional nº 612190

A Placoplatre Société Anonyme contra-alegou formulando as seguintes conclusões:

A. A ter efeito suspensivo, o recurso é inadmissível, por extemporâneo, porquanto excedeu o prazo de 15 dias para o efeito, previsto no n.º 1 do art. 638.º do Cód. Proc. Civil.

B. Nos termos do n.º 2 do art. 636.º do Cód. Proc. Civil, a Apelada requer a ampliação do âmbito de recurso, impugnando o ponto 11 da matéria de facto dada como provada, onde se pode ler o seguinte: “11. Outras empresas além da recorrida contêm o elemento verbal ‘PLACO’ na sua denominação social, cfr. doc. junto a fls. 118v-121v dos autos, que se dá por reproduzido.”.



Processo: 147/20.7YHLSB.L1
Referência: 16697084

Lisboa - Tribunal da Relação
Secção da Propriedade Intelectual e da Concorrência, Regulação e Supervisão
Rua do Arsenal - Letra G 1100-038 Lisboa

C. A sentença recorrida, que decidiu que existe risco de confusão e de associação entre os sinais em confronto, encontrando-se preenchidos os requisitos de imitação e usurpação de marca, verificando-se ainda a possibilidade de actos de concorrência desleal, não merece qualquer censura.

D. A existência e validade da denominação social invocada pela Apelante não se encontra provada nos autos, nem consta da matéria dada como provada, inexistindo qualquer documento referente àquela, pelo que se desconhece, nomeadamente, o objecto social e as datas relevantes.

E. De qualquer modo, marca registanda não coincide com a denominação social, apresentando uma configuração figurativa que agrava a imitação das marcas anteriores da Apelada e o risco de confusão com as mesmas, destacando visualmente a marca PLACO.

F. De resto, uma eventual denominação social idêntica também não atribuiria um direito automático a um registo de marca, conforme resulta da lei e da jurisprudência.

G. Também não colhe o argumento de uma alegada coexistência pacífica dado que não foi provado o uso efectivo da denominação social no mercado.

H. As marcas registadas da Apelada são válidas e são particularmente distintivas da sua presença no mercado, como é referenciado nos factos 7 e 8 dados como provados, relativos ao conhecimento da Apelada e das suas marcas, aliás, apoiados na documentação apresentada pela ora Apelada na 1ª instância.

I. O tribunal a quo analisou o elemento figurativo da marca solicitada, concluindo que o mesmo destaca de forma evidente a marca da Apelada PLACO que é reproduzida e preenchendo, assim, um dos fundamentos de recusa (art. 232.º n.º 1 a) do CPI).

J. Acresce que o consumidor médio muito provavelmente conhece o termo platre, em francês, quer dizer gesso, em Português, sendo um facto notório a emigração em massa de Portugueses para França, especialmente para trabalho na construção civil, pelo que poderá entender a marca registanda como um decalque da marca PLACOPLATRE.



Processo: 147/20.7YHLSB.L1
Referência: 16697084

Lisboa - Tribunal da Relação
Secção da Propriedade Intelectual e da Concorrência, Regulação e Supervisão
Rua do Arsenal - Letra G 1100-038 Lisboa

K. Além da configuração figurativa da marca registanda evidenciar a imitação e usurpação da marca anterior PLACO, também no plano verbal se dá imitação e risco de confusão/associação, uma vez que Gesso é descritivo do produto assinalado sobrando, no foco de atenção, a marca reproduzida PLACO.

L. Nestas condições, e atento o acima exposto, deverá entender-se, como bem considerou o Tribunal a quo, que os sinais em confronto e PLACO, PLACOPLATRE, PLACOPAN, PLACOFLAM, PLACOSTIL, PLACOMIX, são confundíveis.

*

II. Questões a decidir

Nos termos dos artigos 635.º, nº4 e 639.º, nº1, do Código de Processo Civil, as conclusões delimitam a esfera de atuação do tribunal, exercendo uma função semelhante à do pedido na petição inicial. Esta limitação objectiva da actuação do Tribunal da Relação não ocorre em sede da qualificação jurídica dos factos ou relativamente a questões de conhecimento officioso, desde que o processo contenha os elementos suficientes a tal conhecimento (artigo 5.º, nº3, do Código de Processo Civil). Também não pode este Tribunal conhecer de questões novas que não tenham sido anteriormente apreciadas porquanto, por natureza, os recursos destinam-se apenas a reapreciar decisões proferidas.

Assim sendo, no caso cumpre apreciar as seguintes questões:

- . impugnação da matéria de facto e sua admissibilidade;
- . erro de julgamento no que respeita existência de reprodução e imitação.

*

III. Fundamentação

III.1. Os factos

Na sentença recorrida foram considerados provados os seguintes factos:



Processo: 147/20.7YHLSB.L1
Referência: 16697084

Lisboa - Tribunal da Relação
Secção da Propriedade Intelectual e da Concorrência, Regulação e Supervisão
Rua do Arsenal - Letra G 1100-038 Lisboa

1. A recorrente é titular dos seguintes registos de marca, cfr. docs. 4 a 19 juntos a fls. 20-32 dos autos, que se dão por reproduzidos:

- marca internacional (nominativa) n.º 430495 PLACOPLATRE, registada em 10.05.1977 com designação de Portugal a 20.10.1986, para assinalar “*Plaque de plâtre armé ou nom, soit nue soit avec revêtement sur une ou deux faces*”¹ na classe 19 da Classificação de Nice;

- marca internacional (nominativa) n.º 430493 PLACOPAN, registada na Organização Mundial da Propriedade Intelectual (OMPI) em 10.05.1977 com designação de Portugal a 13.02.2014, para assinalar “*Building materials and, particularly, prefabricated partitions*”² na classe 19 da Classificação de Nice;

- marca internacional (nominativa) n.º 430492 PLACOFLAM, registada na OMPi em 10.05.1977 com designação de Portugal a 13.02.2014, para assinalar “*Building materials; natural and artificial stone; plaster; transportable houses, prefabricated partitions and panels*”³ na classe 19 da Classificação de Nice;

- marca internacional (nominativa) n.º 431098 PLACOSTIL, registada na OMPi em 10.05.1977 com designação de Portugal a 13.02.2014, para assinalar “*Building materials and, particularly, plates on metal structures*”⁴ na classe 19 da Classificação de Nice;

- marca internacional (nominativa) n.º 458326 PLACOMIX, registada na OMPi em 16.02.1981 com designação de Portugal a 13.02.2014, para assinalar “*Building materials; natural and artificial stones, cement, lime, mortar, plaster and gravel; sandstone or cement*”

¹ ‘Placa de gesso, armado ou não, seja nua ou com revestimento sobre uma ou duas faces’ (tradução livre do original francês).

² ‘Materiais de construção e, em particular, divisórias prefabricadas’ (tradução livre do original inglês).

³ ‘Materiais de construção, pedra natural e artificial; gesso; casas transportáveis, divisórias e painéis prefabricados’ (tradução livre do original inglês).

⁴ ‘Materiais de construção e, em particular, placas em estruturas metálicas’ (tradução livre do original inglês).



Processo: 147/20.7YHLSB.L1
Referência: 16697084

Lisboa - Tribunal da Relação
Secção da Propriedade Intelectual e da Concorrência, Regulação e Supervisão
Rua do Arsenal - Letra G 1100-038 Lisboa

*pipes; road building products; asphalt, pitch and bitumen; mobile homes; monuments of stone; chimneys; jointing coatings for plaster boards*⁵ na classe 19 da Classificação de Nice;

- marca internacional (nominativa) nº 540427 PLACO, registada na OMPI com designação de Portugal em 28.12.1988, para assinalar *“Building materials; natural and artificial stones, cement, lime, mortar, plaster and gravel; sandstone or cement pipes; road building products; asphalt, pitch and bitumen; mobile homes; monuments of stone; chimneys; jointing coatings for plaster boards”*⁶ na classe 19 da Classificação de Nice;

2. Em 16.10.2018, a recorrida solicitou o registo de marca nacional (mista) nº



612190 **PLACOGESSO** para assinalar *“materiais e elementos de edificação e construção, não metálicos; gesso (material de construção)”* na classe 19 da Classificação de Nice, cfr. doc. junto a fls. 101-102 dos autos que se dá por reproduzido.

3. Em 9.01.2019, a recorrente apresentou junto do INPI reclamação contra o mencionado pedido de registo de marca nº 612190 (ponto 2 do presente enunciado de factos), invocando imitação das suas aludidas marcas internacionais (ponto 1 do presente enunciado de factos) e possibilidade de concorrência desleal por parte da recorrida, nos termos constantes de fls.103-113 dos autos que aqui se dão por reproduzidos.

4. Em 28.01.2019, a recorrida contestou junto do INPI a reclamação da recorrente, invocando nomeadamente a falta de força distintiva do vocábulo ‘PLACO’, nos termos constantes de fls. 114-121v dos autos, que se dão por reproduzidos.

⁵ “Materiais de construção; pedras naturais e artificiais, cimento, cal, argamassa, gesso e cascalho; tubos de arenito ou cimento; produtos de construção de estradas; asfalto, pez e betume; casas móveis; monumentos de pedra; chaminés; Revestimentos de juntas para placas de gesso” (tradução livre do original inglês).

⁶ “Materiais de construção; pedras naturais e artificiais, cimento, cal, argamassa, gesso e cascalho; tubos de arenito ou cimento; produtos de construção de estradas; asfalto, pez e betume; casas móveis; monumentos de pedra; chaminés; Revestimentos de juntas para placas de gesso” (tradução livre do original inglês).



Processo: 147/20.7YHLSB.L1
Referência: 16697084

Lisboa - Tribunal da Relação
Secção da Propriedade Intelectual e da Concorrência, Regulação e Supervisão
Rua do Arsenal - Letra G 1100-038 Lisboa

5. Em 20.02.2019, a recorrente apresentou junto do INPI exposição suplementar, em resposta à dita contestação da recorrida (ponto 4 do presente enunciado de factos), nos termos constantes de fls. 122-128 dos autos, que se dão por reproduzidos.

6. Por decisão de 20.02.2020, publicada no Boletim da Propriedade Industrial (BPI) de 26.02.2020, o INPI indeferiu a referida reclamação da recorrente (ponto 3 do presente enunciado de factos) e concedeu o registo da marca nacional nº 612190



PLACOGESSO nos termos peticionados (ponto 2 do presente enunciado de factos), cfr. doc. junto a fls. 130-133v dos autos que se dá por reproduzido.

7. A recorrente é uma empresa subsidiária do conhecido grupo empresarial Saint-Gobain, presente em 67 países no sector automóvel, aeronáutica, saúde e energia, que produz e comercializa placas de gesso, divisórias, tectos, perfis, revestimentos e isolamentos e presta serviços relacionados com tais produtos sob as suas marcas acima elencadas, cfr. se explica nos sítios da internet acessíveis em <https://www.placo.pt> e <https://www.saintgobain.com/fr/groupe>, nos termos constantes dos docs. 27 a 42 juntos a fls. 45-81v que aqui se dão por reproduzidos e captura de ecrã que segue:



8. Os materiais de construção PLACO da recorrente, já conhecidos em França onde são organizadas visitas à sua fábrica que é a maior da Europa, foram igualmente introduzidos em Portugal, onde o grupo a que a recorrente pertence está presente desde 1962, cfr. docs. 43 e 44 juntos a fls. 82-83



Processo: 147/20.7YHLSB.L1
Referência: 16697084

Lisboa - Tribunal da Relação
Secção da Propriedade Intelectual e da Concorrência, Regulação e Supervisão
Rua do Arsenal - Letra G 1100-038 Lisboa

9. O registo de outras marcas integrando o elemento verbal ‘PLACO’ têm sido concedidos ou rejeitados pelo INPI, cfr. docs. 45 a 51 juntos a fls. 83v-96v dos autos, que se dão por reproduzidos.

10. Por sentença de 30.05.2018, o Tribunal da Propriedade Intelectual revogou o despacho do INPI de concedeu o registo de marca nº 584366 PLACOGOMES, com fundamento em imitação das marcas da recorrente e possibilidade de concorrência desleal, nos termos constantes de fls. 109-113 dos autos, que se dão por reproduzidos.

11. Outras empresas além da recorrida contêm o elemento verbal ‘PLACO’ na sua denominação social, cfr. doc. junto a fls. 118v-121v dos autos, que se dá por reproduzido.



12. A recorrida é titular do registo de marca nº 307059 para assinalar ‘Placas de gesso’ na classe 19 da Classificação de Nice, cfr. doc. junto a fls. 148v-153 dos autos, que se dá por reproduzido.

*

III.2. Do mérito do recurso

2.1. Impugnação da matéria de facto

A Recorrente refere nas conclusões (A) que o recurso tem como objecto a matéria de facto e de direito da sentença proferida nos autos de recurso de decisão do Examinador do INPI que concedeu o despacho ao registo de marca nacional nº 612190  PLACOGESSO, interposto por PLACOPLATRE contra PLACOGESSO.

Ao abrigo do disposto no art. 636.º, n.º2 do CPC, a Recorrida impugnou nas suas contra-alegações o facto considerado provado no ponto 11. da matéria de facto provada da sentença recorrida (“11. Outras empresas além da recorrida contêm o elemento verbal ‘PLACO’ na sua denominação social, cfr. doc. junto a fls. 118v-121v dos autos, que se dá por reproduzido”), alegando que a



Processo: 147/20.7YHLSB.L1
Referência: 16697084

Lisboa - Tribunal da Relação
Secção da Propriedade Intelectual e da Concorrência, Regulação e Supervisão
Rua do Arsenal - Letra G 1100-038 Lisboa

existência jurídica das denominações sociais das empresas são factos sujeitos a registo, não se baseando a afirmação vertida no ponto 11 da matéria de facto em qualquer documento comprovativo da existência de qualquer registo de denominação social, designadamente certidão do registo comercial.

Dispõe o art. 640.º, n.º1 do Código de Processo Civil que, quando seja impugnada a decisão sobre a matéria de facto, deve o recorrente obrigatoriamente especificar, sob pena de rejeição:

- a) *Os concretos pontos de facto que considera incorrectamente julgados;*
- b) *Os concretos meios probatórios, constantes do processo ou de registo ou gravação nele realizada, que impunham decisão sobre os pontos da matéria de facto impugnados diversa da recorrida;*
- c) *A decisão que, no seu entender, deve ser proferida sobre as questões de facto impugnadas.*

Ora, a Recorrente não cumpriu o ónus que lhe cabia, não indicando nem nas conclusões nem, desde logo, na motivação do recurso, os concretos pontos de facto que considera incorrectamente julgados, os concretos meios de prova constantes do processo ou que nele tenham sido registados que, no seu entender, impunham uma decisão de facto diversa quanto a algum facto e a decisão que, em seu entender, devia ter sido proferida sobre as questões de facto impugnadas tendo em conta a apreciação crítica dos meios de prova produzidos.

Do alegado nas conclusões B) a E) - que reproduzem o que já conclusivamente consta das alegações - não pode retirar-se qualquer impugnação da matéria de facto provada, nomeadamente por insuficiência ou omissão de factos: os factos referidos nas conclusões D) e E) constam, efectivamente, da matéria de facto provada e o alegado na conclusão C) resulta do Relatório da sentença e do ponto 2 da matéria de facto provada. Quanto ao que consta da conclusão B), a Recorrente não cumpre o ónus de indicar os concretos meios probatórios que



Processo: 147/20.7YHLSB.L1
Referência: 16697084

Lisboa - Tribunal da Relação
Secção da Propriedade Intelectual e da Concorrência, Regulação e Supervisão
Rua do Arsenal - Letra G 1100-038 Lisboa

impunham considerar, como se afigura que parece pretender, o que conclusivamente refere ter sido demonstrado nos autos.

Assim, rejeita-se o recurso da Recorrente Placogesso - Materiais de Construção, Lda no que respeita à impugnação da decisão relativa à matéria de facto, ficando prejudicado o conhecimento da impugnação feita pela Recorrida e não se alterando a matéria de facto fixada na sentença.

*

2.2. Da usurpação e imitação de marca

A Recorrente sustenta, em resumo, que não devia ter sido revogada a decisão que concedeu o registo da marca nacional n.º 612190  PLACOGESSO por não se verificarem os pressupostos da imitação cumulativamente previstos no art. 238.º do Código da Propriedade Industrial (CPI), não existindo possibilidade de induzir a confusão do consumidor entre aquela marca e as marcas prioritárias tituladas pela Recorrida. Entende que devia ter sido tomada em consideração a composição da sua denominação social e que está há 28 anos no

mercado, o facto de ser já titular do registo da marca nacional  PLACOGESSO MATERIAIS DE CONSTRUÇÃO, LDA, de o vocábulo “placo” constar do dicionário da língua portuguesa e, também, que o sinal PLACO não tem, por si só, capacidade distintiva.

Vejamos, por partes.

Nos termos do art. 232.º, n.º1 als. a) e b) do CPI, constitui fundamento de recusa do registo da marca:

a) A reprodução de marca anteriormente registada por outrem para produtos ou serviços idênticos;

b) A reprodução de marca anteriormente registada por outrem para produtos ou serviços afins ou a imitação, no todo ou em parte, de marca anteriormente registada por



Processo: 147/20.7YHLSB.L1
Referência: 16697084

Lisboa - Tribunal da Relação
Secção da Propriedade Intelectual e da Concorrência, Regulação e Supervisão
Rua do Arsenal - Letra G 1100-038 Lisboa

outrem para produtos ou serviços idênticos ou afins, que possa induzir em erro ou confusão o consumidor ou que compreenda o risco de associação com a marca registada;

De acordo com o art. 238.º do CPI, a marca registada considera-se imitada ou usurpada por outra, no todo ou em parte, quando, cumulativamente:

- a) A marca registada tiver prioridade;*
- b) Sejam ambas destinadas a assinalar produtos ou serviços idênticos ou afins;*
- c) Tenham tal semelhança gráfica, figurativa, fonética ou outra que induza facilmente o consumidor em erro ou confusão, ou que compreenda um risco de associação com marca anteriormente registada, de forma que o consumidor não as possa distinguir senão depois de exame atento ou confronto.*

A sentença recorrida concluiu pela verificação, no caso, dos motivos de recusa do registo previstos nas als. a) e b) do art. 232.º, com a seguinte fundamentação:

“Constata-se que o elemento verbal de todas as marcas é composto por um só vocábulo constituído pela mesma sequência de quatro letras iniciais ‘PLACO’, que no caso da marca prioritária n.º 540427 constitui a totalidade da marca.

Assim, a marca registanda reproduz integralmente a marca internacional n.º 540427 PLACO da recorrente, autonomizando-o através de cor distinta e mais chamativa da parte final ‘GESSO’ em tom esbatido, sendo que também são idênticos os produtos (materiais de construção não metálicos e gesso) que ambas assinalam na classe 19 da Classificação de Nice.

Encontra-se assim verificado, relativamente à dita marca da recorrente, o fundamento de recusa do registo previsto no citado artigo 232.º, n.º 1, al. a) do CPI, a saber ‘reprodução de marca anteriormente registada por outrem para produtos ou serviços idênticos’.



Processo: 147/20.7YHLSB.L1
Referência: 16697084

Lisboa - Tribunal da Relação
Secção da Propriedade Intelectual e da Concorrência, Regulação e Supervisão
Rua do Arsenal - Letra G 1100-038 Lisboa

Mas igualmente se reproduz, por tradução da respectiva parte final 'PLATRE' para o seu equivalente em português 'GESSO', a marca internacional prioritária da recorrente n.º 430495 PLACOPLATRE, registada com anterioridade para assinalar 'placas de gesso', tal como a marca registanda.

Assim, quanto a esta marca da recorrente, não obstante a ligeira dissemelhança gráfica da parte final do seu elemento verbal, há identidade conceptual, pois ambas evocam, em idiomas distintos, a combinação, pela mesma ordem, do vocábulo de fantasia 'PLACO' (derivado ou sugestivo de 'placa' ou o seu equivalente francês 'plaque') com o mesmo material ('GESSO' ou 'PLATRE').

Em razão de tais semelhanças e identidade dos produtos assinalados, será o consumidor desse tipo de produtos facilmente levado a crer que produtos assinalados pelos sinais em confronto provêm da mesma entidade ou entidades entre si relacionadas, já que identificados pelo mesmo sinal verbal ou sua versão em português.

De resto, sendo a parte final do sinal registando mera descrição do produto assinalado (gesso), carece enquanto tal de força distintiva, que assim fica concentrada no elemento verbal comum de fantasia 'PLACO' e sua combinação com o elemento figurativo formado pelas iniciais 'P' e 'G' estilizadas sobre a expressão PLACOGESSO igualmente em letra estilizada.

Atenta a dominância do elemento verbal, e em particular da sua parte inicial característica PLACO, os referidos elementos figurativos não permitem afastar o forte risco de confusão, e de associação, suscitado pelas semelhanças verbais e conceptuais apontadas.

Tanto mais que comercializando a recorrente materiais de construção e designadamente placas de gesso sob diversas marcas derivadas a partir do elemento inicial comum e característico 'PLACO', será o público levado a crer que se trata de mais uma linha de produtos provenientes da mesma linha comercial, amplamente conhecida e publicitada.



Processo: 147/20.7YHLSB.L1
Referência: 16697084

Lisboa - Tribunal da Relação
Secção da Propriedade Intelectual e da Concorrência, Regulação e Supervisão
Rua do Arsenal - Letra G 1100-038 Lisboa

O facto de anteriores decisões do INPI, ou do TPI, terem constatado, ou não, confundibilidade entre as marcas da recorrente e outras marcas que não a que a que é objecto do presente recurso, não releva para apreciação deste, já que cada registo tem de ser apreciado em função das circunstâncias e particularidades que lhe são próprias.

De igual modo, é sem relevância que a denominação social ou outra marca registada da recorrida contenham a expressão 'PLACO' ou 'PLACOGESSO', já que são distintos os critérios para apreciação da novidade das denominações sociais, e distintas as características, nomeadamente figurativas, da marca em questão.

Constata-se, assim, o terceiro pressuposto do conceito de imitação ou usurpação de marca registada, nos termos do citado artigo 238º, nº 1 al. c) do CPI.

Existe, por conseguinte, imitação de marca registada, nos termos do artigo 238º, nº 1, do CPI, obstativa do registo recorrido, nos termos do artigo 232º, nº 1, alíneas a) e b), do mesmo diploma.

Do mesmo modo, atento a assinalado risco de confusão com os produtos ou serviços da recorrente, existe a possibilidade de concorrência desleal para com esta, ainda que sem intenção, por parte da recorrida, nos termos do artigo 311º, nº 1, al. a) do CPI.”

Resulta da matéria de facto que a Recorrida é titular, entre outros, do registo da marca de registo internacional n.º 540427 PLACO, registada na OMPI e com designação de Portugal em 28.12.1988, assinalando, na classe 19 da classificação de Nice, nomeadamente, materiais de construção, gesso e revestimentos de juntas para placas de gesso.

Ora, como bem sublinhado na sentença, a marca nacional n.º 612190



PLACOGESSO contém, reproduzindo-o, o sinal PLACO que autonomiza do elemento GESSO pela tonalidade mais escura ou carregada e, em todo o caso, mais chamativa do que a tonalidade mais esbatida usada na composição do sinal para o segundo elemento. Na imagem de conjunto da marca que é o que, normalmente, mais sensibiliza o consumidor, surgem dois elementos distintos: PLACO e GESSO. Instintivamente, porque os dois tons distintos assim o



Processo: 147/20.7YHLSB.L1
Referência: 16697084

Lisboa - Tribunal da Relação
Secção da Propriedade Intelectual e da Concorrência, Regulação e Supervisão
Rua do Arsenal - Letra G 1100-038 Lisboa

induzem e também porque reconhece GESSO como descritivo do produto e que PLACOGESSO é um vocábulo de fantasia e foneticamente decomposto em dois elementos.

Sem esquecer que a denominação social da Recorrente tem como elemento mais

distintivo “Placogesso” e que é titular do registo da marca nacional n.º 307059

que contém, entre os elementos nominativos, a denominação social da Recorrente e, nesta, um destaque visual do elemento PLACOGESSO, os elementos desenhísticos do sinal misto registando induzem facilmente a crer que se trata de dois vocábulos distintos, PLACO e GESSO, e não o primeiro vocábulo da denominação social da Recorrente e que consta da marca n.º 30709. O que é reforçado pelas diferentes tonalidades também das iniciais “P” e “G” que compõem o elemento figurativo presente na parte superior do sinal.



PLACO, como refere a Recorrente, exprime a ideia de placa, superfície plana e GESSO é descritivo de um dos produtos que a marca é destinada a assinalar. Ao separar visualmente estes dois elementos, autonomiza o sinal que constitui a marca registada prioritária da Recorrida n.º 540427 PLACO. O consumidor, que reconhece GESSO como descritivo do produto carecendo, por isso e por si só, de força distintiva, é induzido a centrar a sua atenção no elemento PLACO.

Em rigor, placo é uma forma do verbo placar e, podendo ser usada para *exprimir uma ideia de placa ou superfície plana*, não deixa de ser um elemento verbal comum arbitrário, de fantasia como referido na sentença. E é uma marca de registo internacional da Recorrida, protegida em Portugal desde 1988, que se presume válida e confere à titular o direito de propriedade e exclusivo sobre a marca para assinalar os produtos ou serviços para que foi registada.

PLACO associado ao elemento GESSO – que em francês é “platre” – conduz ainda a uma semelhança conceptual com a marca de registo internacional n.º 430495 PLACOPLATRE assinalando placas de gesso, também titulada pela Recorrente “Placoplatre Societé Anonyme” e protegida em Portugal desde 1986.



Processo: 147/20.7YHLSB.L1
Referência: 16697084

Lisboa - Tribunal da Relação
Secção da Propriedade Intelectual e da Concorrência, Regulação e Supervisão
Rua do Arsenal - Letra G 1100-038 Lisboa

A marca prioritária titulada pela Recorrida está, assim, reproduzida na marca registanda, o que, nos termos do art. 232.º, n.º1, al. a) do CPI, constitui motivo de recusa do seu registo.

Nos termos da al. b) do n.º1 do art. 232.º do CPI supra citado, constitui ainda motivo de recusa do registo de uma marca a imitação, no todo ou em parte, de marca anteriormente registada por outrem para produtos ou serviços idênticos ou afins, que possa induzir em erro ou confusão o consumidor ou que compreenda o risco de associação com a marca registada.

No caso, como se concluiu na sentença, verifica-se um risco de associação com as marcas tituladas pela Recorrida, que é titular do registo de marcas caracterizadas por começarem por PLACO seguido de outras letras formando os sinais PLACOPLATRE, PLACOPAN, PLACOFLAM, PLACOSTIL, PLACOMIX.

Como decidido no acórdão desta Secção de 14.04.2020, proc. n.º 49/19.OYHLSB.L1-PICRS, no caso de uma «família» ou «série» de marcas, o risco de confusão resulta do facto de o consumidor se poder enganar quanto à proveniência ou à origem dos produtos ou dos serviços abrangidos pela marca cujo registo é pedido e considerar, erradamente, que esta faz parte dessa família ou série de marcas.



O que, no caso, é susceptível de ocorrer com **PLACOGESSO**. O consumidor que se depare com esta marca - conhecendo ou não a denominação social da Recorrente “Placogesso – Materiais de Construção, Lda” – é facilmente induzido a ver PLACO como elemento dominante da marca (o que retém dela quando não a tem à sua frente, o que mais facilmente memoriza e lhe permite referir-se a ela e reconhecer o sinal quando o voltar a encontrar) e associar a marca e os produtos por ela assinalados à Recorrida, às suas marcas e aos produtos que estas assinalam ou a crer, erradamente, que existe algum tipo de relação entre elas. Correndo o risco de pensar que se trata de mais uma linha de produtos provenientes da mesma linha comercial das “marcas PLACO”, amplamente conhecidas e publicitadas como refere a sentença. Para mais quando uma das “marcas PLACO” tituladas pela Recorrida é composta pelo sinal PLACOPLATRE, que constitui também o elemento mais distintivo da



Processo: 147/20.7YHLSB.L1
Referência: 16697084

Lisboa - Tribunal da Relação
Secção da Propriedade Intelectual e da Concorrência, Regulação e Supervisão
Rua do Arsenal - Letra G 1100-038 Lisboa

sua denominação social e que, significando “platte” gesso em português, será entendido e memorizado como “placas de gesso”, que é o produto que a marca distingue.

Por outro lado, relativamente ao argumento da coexistência no mercado de anterior marca e denominação social da Recorrente contendo o elemento “Placogesso”, conforme se decidiu no Acórdão do Tribunal Geral da União Europeia de 13 de junho de 2019⁷, *“embora não se possa excluir totalmente que, em determinados casos, a coexistência de marcas anteriores no mercado possa eventualmente diminuir o risco de confusão constatado (...) entre duas marcas em conflito, tal eventualidade só pode ser tomada em consideração se, pelo menos, no decurso do processo respeitante aos motivos relativos de recusa (...), o requerente da marca (...) tivesse devidamente demonstrado que a referida coexistência assentava na inexistência de risco de confusão, no espírito do público pertinente, entre as marcas anteriores que invoca e a marca anterior da interveniente na qual a oposição se baseia e sob reserva de as marcas anteriores em causa e as marcas em conflito serem idênticas”*.

Ora, no caso dos autos, não se demonstrou nem aquela identidade nem que a coexistência dos sinais da Recorrente e da Recorrida ou de terceiros assentou na inexistência de risco de confusão.

Quanto à alegada falta de referência na sentença à existência (e composição) da denominação social da Recorrente, bem como à titularidade do registo e a composição da

marca nacional n.º 307059  não lhe assiste razão. Na tese da Recorrente o facto

de a sua denominação social conter o elemento PLACOGESSO, e a marca 

a sua denominação social, conferir-lhe-iam o direito ao registo da marca  PLACOGESSO.

⁷ Proferido no âmbito do processo T 357/18, acessível em ECLI:EU:T:2019:416; Cf. ainda o Acórdão de 8 de dezembro de 2005, Castellblanch/IHMI — Champagne Roederer (CRISTAL CASTELLBLANCH), T 29/04, EU:T:2005:438, n.º 72 e o Acórdão do Tribunal de Primeira Instância de 11.05.2005 (Grupo Sada/IHMI), T-31/03, acessível em <https://eur-lex.europa.eu/legal-content/PT/TXT/PDF>.



Processo: 147/20.7YHLSB.L1
Referência: 16697084

Lisboa - Tribunal da Relação
Secção da Propriedade Intelectual e da Concorrência, Regulação e Supervisão
Rua do Arsenal - Letra G 1100-038 Lisboa

Conclusão que não resulta de qualquer norma ou princípio do Código da Propriedade Industrial. E a sentença ponderou o argumento da Recorrente considerando-o, no entanto, e bem, irrelevante para a decisão *por serem distintos os critérios para apreciação da novidade das denominações sociais e distintas as características, nomeadamente figurativas, da marca em questão.*

Nos termos dos arts. 32.º e 33.º do Regime Jurídico do RNPC a admissibilidade das firmas ou denominações sociais está sujeita aos princípios gerais da verdade e novidade. Dispõe o art. 33.º a respeito do princípio da novidade que:

1. As firmas e denominações devem ser distintas e não susceptíveis de confusão ou erro com as registadas ou licenciadas no mesmo âmbito de exclusividade, mesmo quando a lei permita a inclusão de elementos utilizados por outras já registadas, ou com designações de instituições notoriamente conhecidas.

2. Os juízos sobre a distinção e a não susceptibilidade de confusão ou erro devem ter em conta o tipo de pessoa, o seu domicílio ou sede, a afinidade ou proximidade das suas actividades e o âmbito territorial destas.

3. Não são admitidas denominações constituídas exclusivamente por vocábulos de uso corrente que permitam identificar ou se relacionem com actividade, técnica ou produto, bem como topónimos e qualquer indicação de proveniência geográfica.

4. A incorporação na firma ou denominação de sinais distintivos registados está sujeita à prova do seu uso legítimo.

5. Nos juízos a que se refere o n.º 2 deve ser ainda considerada a existência de marcas e logótipos já concedidos que sejam de tal forma semelhantes que possam induzir em erro sobre a titularidade desses sinais distintivos.



6. Para que possam prevalecer do disposto no número anterior, os titulares das marcas ou logótipos devem ter efectuado anteriormente prova do seu direito junto do RNPC.



Processo: 147/20.7YHLSB.L1
Referência: 16697084

Lisboa - Tribunal da Relação
Secção da Propriedade Intelectual e da Concorrência, Regulação e Supervisão
Rua do Arsenal - Letra G 1100-038 Lisboa

Ora, no caso não está em causa a composição da denominação social da Recorrente - cuja admissibilidade apenas lhe confere uma presunção de exclusividade (art. 35.º do RNPC) – e sim o registo da marca nacional n.º 612190  e a aplicação do disposto no art. 232.º do CPI.

Também o facto de ser titular do registo da marca nacional  não constitui fundamento para, verificando-se motivo para tanto, não recusar o registo da marca nacional n.º 612190 . Os elementos verbais e figurativos dos dois sinais são significativamente diferentes, em especial no que respeita ao já sublinhado destaque, nesta última, do elemento PLACO. E PLACOGESSO e PLACO e GESSO, como o consumidor é facilmente induzido a ver na marca registanda, são diferentes e relevam no caso.

Acresce que resulta da matéria de facto que as marcas de registo internacional da Recorrida, nomeadamente PLACOPLATRE e PLACO, são protegidas em Portugal desde 20.10.1986 e 28.12.1988, respectivamente (há mais de 28 anos, portanto, estando o grupo a que a Recorrida pertence presente em Portugal desde 1962). Ou seja, tendo em conta as datas dos registos das marcas da Recorrente (no caso da marca nacional n.º 307059 foi pedido em 7.02.1995 e concedido em 20.05.1996, cfr. consta do documento junto os autos), as marcas tituladas pela Recorrida são prioritárias.

Deve, assim, ser confirmada a conclusão da sentença recorrida, de que se verificam no caso os motivos de recusa do registo da marca previstos no art. 232.º, n.º1, als. a) e b) do CPI e o presente recurso ser julgado improcedente.

*

*

*



Processo: 147/20.7YHLSB.L1
Referência: 16697084

Lisboa - Tribunal da Relação
Secção da Propriedade Intelectual e da Concorrência, Regulação e Supervisão
Rua do Arsenal - Letra G 1100-038 Lisboa

IV. Decisão

Pelo exposto, acordam em:

- a) Rejeitar o recurso na parte relativa à impugnação matéria facto;
- b) Julgar o recurso improcedente, confirmando na íntegra a sentença recorrida.

Custas pela Recorrente (art. 527.º do CPC).

Notifique.

Lisboa, 2 de Março de 2021

Eleonora Viegas

Eurico José Marques dos Reis

Isoleta de Almeida Costa

A sentença do Tribunal da Propriedade Intelectual – 1.º Juízo relativa à marca nacional n.º 621927, julga o recurso improcedente e mantém o despacho recorrido que recusou o registo.

Assinado em 11-12-2020, por
Luís Manuel Chaves da Fonseca Ferrão, Juiz de Direito

**Tribunal da Propriedade Intelectual****1.º Juízo**Rua Marquês da Fronteira - Palácio da Justiça
1098-001 Lisboa

Telef: 213846400 Fax: 211373576 Mail: tribunal.p.intelectual@tribunais.org.pt

Proc. nº 175/20.2YHLSB

Recurso de Propriedade Industrial

419716

CONCLUSÃO - 04-12-2020*(Termo eletrónico elaborado por Escrivão de Direito Célia Maria Catarino)*

=CLS=

I – Relatório

Lift Consulting – Consultores de Comunicação, S. A., pessoa colectiva nº 504793896 com sede na Quinta da Fonte, Edifício Q57 D. Sancho I, Piso 3, Rua dos Malhões, 4 e 4ª, 2770-071 Paço d'Arcos (adiante também designada 'recorrente'), veio nos termos do artigo 38º e seguintes do Código da Propriedade Industrial (CPI) interpor recurso da decisão do Instituto Nacional da Propriedade Industrial (INPI) de 28.02.2020, publicada no Boletim da Propriedade Industrial (BPI) de 10.03.2020, que



recusou o registo da marca nacional nº 621927 para assinalar

'prestação de informações sobre pesquisas de mercado ; serviços de informações de mercado relacionados com estatísticas de mercado ; fornecimento de serviços de informações sobre mercados ; estudos de mercado ; estudos de sondagens de opinião de mercado ; pesquisas de mercado e estudos de marketing ; recolha de informação relacionada com estudos de mercado ; estudos de análise de mercados ; prestação de informações estatísticas relacionadas com negócios ; prestação de informações comerciais e de negócios ; prestação de informações comerciais e empresariais ; prestação de informações relacionadas com marketing ; prestação de informações comerciais ; prestação de informações de negócios relacionadas com franchising ; prestação de informações comerciais a partir de bases de dados on-line ; prestação de informações relacionadas com publicidade ; prestação de informações de negócios comerciais por meio de uma base de dados informática ; prestação de informações relacionadas com negócios' na classe 35, pedindo que seja revogado o despacho recorrido e concedido o mencionado registo.

**Tribunal da Propriedade Intelectual****1.º Juízo**Rua Marquês da Fronteira - Palácio da Justiça
1098-001 Lisboa

Telef: 213846400 Fax: 211373576 Mail: tribunal.p.intelectual@tribunais.org.pt

Proc. nº 175/20.2YHLSB

Alegou, em síntese, inexistir risco de confusão ou imitação das marcas nacionais nº

575029 , nº 575031 **REP RISK** e nº 575994 **REP SCORE**, registadas com anterioridade para assinalar designadamente '*análises de estudos de mercado; análise de dados de pesquisa de mercado; consultoria em estudos de mercado; relatórios de análise de mercado*' e/ou '*serviços de assessoria relacionados com a gestão de riscos empresariais*' na classe 35 por **On Strategy Lda.**, pessoa colectiva nº 509000053 com sede na Av. Eng.º Duarte Pacheco, Torre 2, Piso 9, Sala 8, 1070-102 Lisboa (adiante também designada 'recorrida') que lhe foram opostas em sede administrativa, devendo assim o mencionado registo ter sido concedido, contrariamente ao entendimento sufragado no despacho recorrido.

Cumprido o artigo 42.º do CPI, o INPI remeteu o processo administrativo.

Citada a parte contrária, nos termos e para os efeitos do artigo 43.º do CPI, pronuncia-se pela manutenção da decisão recorrida.

II - Saneador

O tribunal é competente e o processo o próprio.

Não há nulidades que invalidem o processo na sua totalidade.

As partes têm personalidade e capacidade judiciárias e são legítimas, estando regularmente patrocinadas.

Não existem outras excepções ou questões prévias que obstem ao conhecimento do mérito da causa e de que cumpra conhecer, sendo certo que a apensação requerida

**Tribunal da Propriedade Intelectual****1.º Juízo**

Rua Marquês da Fronteira - Palácio da Justiça

1098-001 Lisboa

Telef: 213846400 Fax: 211373576 Mail: tribunal.p.intelectual@tribunais.org.pt

Proc. nº 175/20.2YHLSB

pela recorrida deste processo ao nº 174/20.4YHLSB se não mostra viável por aí já ter sido proferida sentença como é do conhecimento officioso deste tribunal.

III – Fundamentação

Resultam provados os seguintes factos, com interesse para a decisão da causa:

1. A recorrida é titular dos seguintes registos de marcas nacionais:



- marca (mista) nº 575029 **REPO RISK**, solicitado em 23.12.2016 e concedido em 1.08.2017 para assinalar *análise de dados de pesquisa de mercado; análises de estudos de mercado; consultoria em estudos de mercado; condução de sondagens de opinião pública; consultadoria em avaliação de mercados; estudos de mercado; relatórios de análise de mercado; aconselhamento a empresas comerciais em matéria de condução dos seus negócios; aconselhamento e informações relativos a gestão de negócios comerciais; aconselhamento e informações referentes à gestão de negócios comerciais; aconselhamento na área da eficiência empresarial; assessoria de gestão; assessoria empresarial; consultadoria de gestão; consultadoria estratégica empresarial; consultadoria sobre relatórios de mercado; consultoria empresarial; serviços de assessoria relacionados com gestão de riscos empresariais; serviços de relatórios de mercado* na classe 35 da Classificação de Nice.

- marca (verbal) nº 575031 **REP RISK**, solicitado em 23.12.2016 e concedido em 31.05.2017 para assinalar *análise de dados de pesquisa de mercado; análises de estudos de mercado; condução de sondagens de opinião pública; consultadoria em avaliação de mercados; consultoria em estudos de mercado; estudos de mercado; relatórios de análise de mercado; aconselhamento a empresas comerciais em matéria de condução dos seus negócios; aconselhamento e informações relativos a gestão de negócios comerciais; aconselhamento e informações referentes à gestão de negócios comerciais; aconselhamento na área da eficiência empresarial; assessoria de gestão; assessoria empresarial; consultadoria de gestão; consultadoria estratégica empresarial; consultadoria sobre relatórios de mercado; consultoria empresarial; serviços de assessoria relacionados com gestão de riscos empresariais; serviços de relatórios de mercado* na classe 35 da Classificação de Nice.

- marca (verbal) nº 575994 **REP SCORE**, solicitado em 18.01.2017 e concedido em 19.04.2017 para assinalar *análises de mercado; análises de estudos de mercado; análise de dados de pesquisa de mercado; análises e investigações de mercado; consultoria em estudos de mercado; estudos de mercado; pesquisa [investigação] de mercado; pesquisa de mercado; pesquisas de mercado e estudos de marketing; pesquisas e análises de mercado; preparação de relatórios de análises de mercados; prestação de informações sobre pesquisas de mercado; realização de pesquisas de mercado; relatórios de análise de mercado* na classe 35 da Classificação de Nice.

**Tribunal da Propriedade Intelectual****1.º Juízo**Rua Marquês da Fronteira - Palácio da Justiça
1098-001 Lisboa

Telef: 213846400 Fax: 211373576 Mail: tribunal.p.intelectual@tribunais.org.pt

Proc. nº 175/20.2YHLSB

2. Em 5.04.2019, a recorrente solicitou junto do INPI o registo de marca nacional



(mista) nº 621927 THE REPUTATION PLATFORM para assinalar *prestação de informações sobre pesquisas de mercado ; serviços de informações de mercado relacionados com estatísticas de mercado ; fornecimento de serviços de informações sobre mercados ; estudos de mercado ; estudos de sondagens de opinião de mercado ; pesquisas de mercado e estudos de marketing ; recolha de informação relacionada com estudos de mercado ; estudos de análise de mercados ; prestação de informações estatísticas relacionadas com negócios ; prestação de informações comerciais e de negócios ; prestação de informações comerciais e empresariais ; prestação de informações relacionadas com marketing ; prestação de informações comerciais ; prestação de informações de negócios relacionadas com franchising ; prestação de informações comerciais a partir de bases de dados on-line ; prestação de informações relacionadas com publicidade ; prestação de informações de negócios comerciais por meio de uma base de dados informática ; prestação de informações relacionadas com negócios* na classe 35 da Classificação de Nice, cfr. doc. junto a fls. 19-20v dos autos, que se dá por reproduzido.

3. Em 11.06.2019, a recorrida apresentou junto do INPI reclamação contra o aludido pedido de registo de marca nº 621927 (ponto 2 do presente enunciado de factos), invocando designadamente imitação das suas aludidas

marcas , **REP RISK** e **REP SCORE** (ponto 1 do presente enunciado de factos), nos termos constantes de fls. 50-54v dos autos, que se dão por reproduzidos.

4. Em 19.07.2019, a recorrente contestou a aludida reclamação da recorrida contra o seu pedido de registo de marca (ponto 3 do presente enunciado de factos), nos termos constantes de fls. 55-62 dos autos, que se dão por reproduzidos.
5. Em 12.09.2020, a recorrida apresentou junto do INPI exposição suplementar em resposta à contestação da recorrente, nos termos constantes de fls. 63-67 dos autos, que se dão por reproduzidos.

**Tribunal da Propriedade Intelectual****1.º Juízo**

Rua Marquês da Fronteira - Palácio da Justiça

1098-001 Lisboa

Telef: 213846400 Fax: 211373576 Mail: tribunal.p.intelectual@tribunais.org.pt

Proc. nº 175/20.2YHLSB

6. Por decisão de 31.10.2019, publicado no BPI de 7.11.2019, o INPI concedeu o pedido de registo de marca nacional nº 621927 da recorrente, com fundamento na imitação das aludidas marcas da recorrida (ponto 1 do presente enunciado de factos), nos termos constantes de fls. 21-23 dos autos, que se dão por reproduzidos.
7. Em 6.12.2019, a recorrida apresentou junto do INPI pedido de modificação da aludida decisão de concessão do registo (ponto 6 do presente enunciado de factos) nos termos do artigo 22.º, nº 1 do CPI, cfr. doc. junto a fls. 69-73v dos autos, que se dá por reproduzido.
8. Por decisão de 28.02.2020, publicada no BPI de 10.03.2020, o INPI deferiu o referido o mencionado pedido de modificação da sua decisão de concessão, que revogou, substituindo-a por decisão de recusa do pedido de registo de marca nº 621927 (ponto 2 do presente enunciado de factos).

*



A questão que importa analisar é a de saber se as marcas **REPO RISK**, **REP RISK** e **REP SCORE**, registadas pela recorrida para assinalar designadamente *‘análises de estudos de mercado; análise de dados de pesquisa de mercado; consultoria em estudos de mercado; relatórios de análise de mercado’* e/ou *‘serviços de assessoria relacionados com a gestão de riscos empresariais’* na classe 35,



obstam ao registo da marca **Rep Circle**, solicitado pela recorrente para assinalar *prestação de informações sobre pesquisas de mercado; serviços de informações de mercado relacionados com estatísticas de mercado; fornecimento de serviços de informações sobre mercados; estudos de mercado; estudos de sondagens de opinião de mercado; pesquisas de mercado e estudos de marketing; recolha de informação relacionada com estudos de mercado; estudos de análise de mercado; prestação de informações estatísticas relacionadas com negócios;*

**Tribunal da Propriedade Intelectual****1.º Juízo**

Rua Marquês da Fronteira - Palácio da Justiça

1098-001 Lisboa

Telef: 213846400 Fax: 211373576 Mail: tribunal.p.intelectual@tribunais.org.pt

Proc. nº 175/20.2YHLSB

prestação de informações comerciais e de negócios; prestação de informações comerciais e empresariais; prestação de informações relacionadas com marketing; prestação de informações comerciais ; prestação de informações de negócios relacionadas com franchising; prestação de informações comerciais a partir de bases de dados on-line; prestação de informações relacionadas com publicidade ; prestação de informações de negócios comerciais por meio de uma base de dados informática; prestação de informações relacionadas com negócios na mesma classe 35, como pretende a recorrida e entendeu o despacho recorrido, ou se, em razão das dissemelhanças entre os sinais, inexistente imitação de marca registada, ou possível concorrência desleal, obstativas do solicitado registo, como pretende a recorrente.

Nos termos do artigo 232º, nº 1, alíneas b) e h) do CPI, *'constitui ainda fundamento de recusa do registo de marca:*

- b) a reprodução de marca anteriormente registada por outrem para produtos ou serviços afins ou a imitação, no todo ou em parte, de marca anteriormente registada por outrem para produtos ou serviços idênticos ou afins, que possa induzir em erro ou confusão o consumidor ou que compreenda o risco de associação com a marca registada;*
- h) o reconhecimento de que o requerente pretende fazer concorrência desleal ou de que esta é possível independentemente da sua intenção'.*

E, nos termos do artigo 238º, nº 1, do CPI, *'a marca registada considera-se imitada ou usurpada por outra, no todo ou em parte, quando, cumulativamente:*

- a) A marca registada tiver prioridade;*
- b) Sejam ambas destinadas a assinalar produtos ou serviços idênticos ou afins;*
- c) Tenham tal semelhança gráfica, figurativa, fonética ou outra que induza facilmente o consumidor em erro ou confusão, ou que compreenda o risco de associação com marca anteriormente registada, de forma que o consumidor não as possa distinguir senão depois de exame atento ou confronto.'*



Tribunal da Propriedade Intelectual
1.º Juízo

Rua Marquês da Fronteira - Palácio da Justiça
1098-001 Lisboa

Telef: 213846400 Fax: 211373576 Mail: tribunal.p.intelectual@tribunais.org.pt

Proc. nº 175/20.2YHLSB

Prevendo o artigo 311.º, nº 1, al. a) do mesmo diploma que *‘Constitui concorrência desleal todo o acto de concorrência contrário às normas e usos honestos de qualquer ramo de actividade económica, nomeadamente:*

- a) *Os actos susceptíveis de criar confusão com a empresa, o estabelecimento, os produtos ou os serviços dos concorrentes, qualquer que seja o meio empregue’.*

Não há dúvidas quanto à anterioridade do registo das marcas nacionais nº 575029



, nº 575031 **REP RISK** e nº 575994 **REP SCORE** da recorrida, solicitados em 23.12.2016 (as 2 primeiras) e 18.01.2017 (a terceira), relativamente



ao pedido de registo de marca nacional nº 621927 da recorrente, apresentado em 5.04.2019.

Também existe afinidade, e até identidade quanto à maioria deles, entre os serviços assinalados pelas marcas prioritárias e registanda na mesma classe 35 da Classificação de Nice, como indicado no quadro comparativo infra (serviços idênticos a negra, afins a azul).

Cl.	Marcas prioritárias	Marca registanda
35	<i>análises de estudos de mercado; análise de dados de pesquisa de mercado; consultoria em estudos de mercado; relatórios de análise de mercado</i> [marcas nº 575029, 575031 e 575994] <i>condução de sondagens de opinião pública; consultadoria em avaliação de mercados;</i>	<i>prestação de informações sobre pesquisas de mercado; serviços de informações de mercado relacionados com estatísticas de mercado; fornecimento de serviços de informações sobre mercados; estudos de mercado; estudos de sondagens de</i>



Tribunal da Propriedade Intelectual

1.º Juízo

Rua Marquês da Fronteira - Palácio da Justiça

1098-001 Lisboa

Telef: 213846400 Fax: 211373576 Mail: tribunal.p.intelectual@tribunais.org.pt

Proc. nº 175/20.2YHLSB

<p><i>aconselhamento a empresas comerciais em matéria de condução dos seus negócios; aconselhamento e informações relativos a gestão de negócios comerciais; aconselhamento e informações referentes à gestão de negócios comerciais; aconselhamento na área da eficiência empresarial; assessoria de gestão; assessoria empresarial; consultadoria de gestão; consultadoria estratégica empresarial; consultadoria sobre relatórios de mercado; consultoria empresarial; serviços de assessoria relacionados com gestão de riscos empresariais</i> [marcas nº 575029 e 575031]</p> <p><i>análises de mercado; análises e investigações de mercado; pesquisa [investigação] de mercado; pesquisa de mercado; pesquisas de mercado e estudos de marketing; preparação de relatórios de análises de mercados; prestação de informações sobre pesquisas de mercado; relatórios de análise de mercado</i> [marca nº 575994]</p>	<p><i>opinião de mercado; pesquisas de mercado e estudos de marketing; recolha de informação relacionada com estudos de mercado; estudos de análise de mercados; prestação de informações estatísticas relacionadas com negócios; prestação de informações comerciais e de negócios; prestação de informações comerciais e empresariais; prestação de informações relacionadas com marketing; prestação de informações comerciais; prestação de informações de negócios relacionadas com franchising; prestação de informações comerciais a partir de bases de dados on-line; prestação de informações relacionadas com publicidade; prestação de informações de negócios comerciais por meio de uma base de dados informática; prestação de informações relacionadas com negócios</i></p>
-------------------------------------------------------------------------------------------------------------------------------------------------------------------------------------------------------------------------------------------------------------------------------------------------------------------------------------------------------------------------------------------------------------------------------------------------------------------------------------------------------------------------------------------------------------------------------------------------------------------------------------------------------------------------------------------------------------------------------------------------------------------------------------------------------------------------------------------------------------------------------------------------------------------------------------	--------------------------------------------------------------------------------------------------------------------------------------------------------------------------------------------------------------------------------------------------------------------------------------------------------------------------------------------------------------------------------------------------------------------------------------------------------------------------------------------------------------------------------------------------------------------------------------------------------------------------------------------------------------------------------------------------------------------------------------------------------------------------------------------

Com efeito, todos os sinais assinalam serviços na área dos estudos de mercado e informação e consultoria comercial e de negócios, visando assim satisfazer as mesmas finalidades (informação sobre os mercados e condução de negócios) e o mesmo público-alvo (empresas e investidores que requeiram tal informação/acessoria), sendo os meramente afins acessórios ou complementares dos demais.

Vejamos, pois, se entre os sinais em confronto se constatarem semelhanças tais que possam induzir o consumidor em erro ou confusão em termos de configurar imitação de marca registada, ou possibilitar concorrência desleal, obstativas ao registo de marca solicitado pela recorrente, nos termos das disposições citadas.

Marcas prioritárias	Marca registanda

**Tribunal da Propriedade Intelectual****1.º Juízo**Rua Marquês da Fronteira - Palácio da Justiça
1098-001 Lisboa

Telef: 213846400 Fax: 211373576 Mail: tribunal.p.intelectual@tribunais.org.pt

Proc. nº 175/20.2YHLSB



Constata-se que todos os sinais partilham o mesmo vocábulo '**REP**' em posição proeminente, quer pela sua posição no início do sinal, quer pela sua sobreposição num plano superior ao restante elemento verbal com o '**R**' inicial sobredimensionado (sinais mistos prioritário e registando), associado a outro vocábulo de dimensão equivalente mas àquele subalternizado ('**RISK**', '**SCORE**', '**Circle**').

Assim, no conjunto dos sinais, é o vocábulo '**REP**' que domina e primeiro chama a atenção, e o mais distintivo porque de fantasia e sem particular significado evidente, sendo o segundo vocábulo dos sinais prioritários ('**RISK**' [risco], '**SCORE**' [pontuação]) mais descritivo e desprovido de capacidade distintiva relativamente a serviços direccionados a análise de risco ou avaliação de mercados.

A exiguidade do elemento figurativo e o facto de, em ambos os sinais mistos prioritário e registando, ser essencialmente resumido a um globo e um círculo, respectivamente, colocados sobre as letras finais do elemento verbal, e por forma a, pelo menos parcialmente, ocupar o espaço livre decorrente da sobreposição em planos distintos dos correspondentes vocábulos iniciais de diferente extensão, não são suficientes para diluir, antes pelo contrário, as assinaladas semelhanças gráfica, fonética e conceptual decorrentes do elemento comum **REP**.

**Tribunal da Propriedade Intelectual****1.º Juízo**

Rua Marquês da Fronteira - Palácio da Justiça

1098-001 Lisboa

Telef: 213846400 Fax: 211373576 Mail: tribunal.p.intelectual@tribunais.org.pt

Proc. nº 175/20.2YHLSB

Com efeito, quer seja a abreviatura de ‘representante’, de ‘reputação, de ‘representação’ ou qualquer outra, será sempre um conceito comum a todos os sinais, o que evoca o aludido elemento dominante e característico de todos os sinais.

Sendo também a impressão de conjunto, resultante de tal semelhança e particular disposição dos elementos verbal e figurativo dos sinais, susceptível de evocar uma mesma origem comercial dos serviços em questão, uma outra vertente ou modalidade de prestação dos serviços de assessoria, como a que já vem assinalada

pelos marcas prioritárias da recorrida , **REP RISK** ou **REP SCORE**.

Quanto ao elemento verbal **THE REPUTATIONAL PLATFORM**, discretamente colocado em letra esbatida de muito menor dimensão, num plano inferior, no final do sinal registando, é insusceptível de significativamente acrescentar força distintiva ao sinal, antes sugerindo uma modalidade de prestação dos serviços assinalados, através de uma plataforma dedicada à reputação (comercial) dos visados.

Tratando-se todos de vocábulos estrangeiros ou de fantasia, e atenta identidade do elemento comum **REP** e dos serviços respectivamente assinalados, tenderão facilmente a ser confundidos pelo consumidor dos serviços em causa, ou associados à mesma proveniência comercial.

Trata-se, pois, de sinais sem suficiente distância, quer gráfica, quer fonética quer figurativa ou conceptual, para permitir a sua destrição sem necessidade de qualquer exame atento ou confronto, atenta a afinidade e até identidade dos serviços respectivamente assinalados, tendo em conta o carácter subalterno e relativamente usual e descritivo dos elementos não comuns na área em causa.

**Tribunal da Propriedade Intelectual****1.º Juízo**

Rua Marquês da Fronteira - Palácio da Justiça

1098-001 Lisboa

Telef: 213846400 Fax: 211373576 Mail: tribunal.p.intelectual@tribunais.org.pt

Proc. nº 175/20.2YHLSB

Atentas as assinaladas semelhanças entre os sinais, serão os consumidores facilmente induzidos em erro ou confusão, havendo igualmente o risco de pensar que provêm da mesma entidade ou de entidades entre si relacionadas.

Existe, por conseguinte, imitação de marca registada, nos termos do artigo 238.º, nº 1, do CPI, obstativa dos registos recorridos, nos termos do artigo 232.º, nº 1, alínea b), e 289.º, nº 1, al. d) do mesmo diploma.

Como existe a possibilidade de, com base em tal risco de confusão ou associação, virem a verificar-se situações de concorrência desleal, nos termos do artigo 311.º do CPI, no mesmo mercado – de estudos de mercado e consultoria de negócios – em que concorrem recorrente e recorrida.

Procede, por isso, igualmente, o motivo de recusa do registo de marca nos termos dos artigos 232.º, nº 1, al. h) e 289.º, nº 1, al. h), com referência ao artigo 311.º, nº 1, al. a), todos do CPI.

IV – Decisão

Pelo exposto, e nos termos das disposições citadas, nega-se provimento ao recurso interposto por **Lift Consulting – Consultores de Comunicação, S.A.** e, em consequência, mantem-se a decisão do INPI de 28.02.2020, publicada no BPI de

10.03.2020, que recusou o registo da marca nº 6231927



Custas pela recorrente (artigo 527.º, nº 1 do CPC).

Valor da causa: 30.000,01 Euros (artigo 303.º, nº 1, do CPC).



Tribunal da Propriedade Intelectual

1.º Juízo

Rua Marquês da Fronteira - Palácio da Justiça
1098-001 Lisboa

Telef: 213846400 Fax: 211373576 Mail: tribunal.p.intelectual@tribunais.org.pt

Proc. nº 175/20.2YHLSB

Registe e notifique.

Após trânsito da sentença, cumpra-se o artigo 34.º, nº 5, aplicável nos termos do artigo 46.º, do CPI.

Lisboa, 10.12.2020

PATENTES DE INVENÇÃO**Concessões - FG4A**

Processo	Início de vigência	Data do despacho	Nome do 1º requerente/titular	País resid.	Classificação principal	Observações
<u>108905</u>	2015.10.23	2021.05.20	INSTITUTO SUPERIOR DE ENGENHARIA DO PORTO	PT	G01N 27/26 (2006.01)	nos termos do art. 72.º n.º 1 do cpi, informa-se que o pedido sofreu alterações durante a fase de exame.

Patentes europeias vigentes em Portugal - FG4A

Processo	Início de vigência	Data do despacho	Nome do 1º requerente/titular	País resid.	Classificação principal	Observações
2260314	2009.03.27	2021.05.18	SUEZ GROUPE	FR	G01R 31/36 (2009.01)	ART. 84º DO C.P.I.:
2523897	2011.01.06	2021.05.18	LUMMUS TECHNOLOGY LLC	US	C01B 3/02 (2011.01)	ART. 84º DO C.P.I.:
2558192	2011.02.17	2021.05.18	EVONIK OPERATIONS GMBH	DE	B01J 4/00 (2013.01)	ART. 84º DO C.P.I.:
2588097	2011.06.29	2021.05.17	TROIKAA PHARMACEUTICALS LTD	IN	A61K 31/167 (2013.01)	ART. 84º DO C.P.I.:
2729151	2012.07.03	2021.05.18	BOEHRINGER INGELHEIM INTERNATIONAL GMBH	DE	A61K 31/7004 (2014.01)	ART. 84º DO C.P.I.:
2776567	2012.11.09	2021.05.18	VARIATION BIOTECHNOLOGIES INC.	CA	C12N 15/63 (2014.01)	ART. 84º DO C.P.I.:
2832489	2014.07.11	2021.05.19	MTU AERO ENGINES GMBH	DE	B23P 6/00 (2015.01)	ART. 84º DO C.P.I.:
2912019	2013.10.24	2021.05.19	TETRA DISCOVERY PARTNERS LLC	US	C07D 213/72 (2015.01)	ART. 84º DO C.P.I.:
2943820	2014.01.14	2021.05.14	KALEIDO TECHNOLOGY APS	DK	G02B 3/00 (2016.01)	ART. 84º DO C.P.I.:
3061074	2014.10.06	2021.05.18	SICPA HOLDING SA	CH	G07C 9/00 (2016.01)	ART. 84º DO C.P.I.:
3092043	2015.01.09	2021.05.17	BOXINE GMBH	DE	A63H 3/28 (2016.01)	ART. 84º DO C.P.I.:
3096408	2015.01.15	2021.05.19	MUXUNAV, S.L.	ES	H01R 11/00 (2016.01)	ART. 84º DO C.P.I.:
3164001	2015.07.02	2021.05.18	B.M.V. S.R.L.	IT	A01G 3/08 (2017.01)	ART. 84º DO C.P.I.:
3215518	2015.10.29	2021.05.18	BICYCLERD LIMITED	GB	C07K 7/08 (2017.01)	ART. 84º DO C.P.I.:
3241026	2015.12.15	2021.05.19	IMMATICS BIOTECHNOLOGIES GMBH	DE	G01N 33/68 (2017.01)	ART. 84º DO C.P.I.:
3251675	2016.01.28	2021.05.17	SHANTON PHARMA PTE. LTD.	SG	A61K 31/522 (2017.01)	ART. 84º DO C.P.I.:
3253484	2016.01.29	2021.05.19	ARKEMA FRANCE	FR	B01J 20/18 (2017.01)	ART. 84º DO C.P.I.:
3324994	2016.07.25	2021.05.18	NYMOX CORPORATION	US	A61K 38/10 (2018.01)	ART. 84º DO C.P.I.:
3326626	2016.06.20	2021.05.18	SHIRO YOSHIZAKI	JP	A61K 31/194 (2018.01)	ART. 84º DO C.P.I.:
3355041	2018.01.25	2021.05.17	SANKO TEKSTIL ISLETMELERI SAN. VE TIC. A.S.	TR	G01L 1/14 (2018.01)	ART. 84º DO C.P.I.:
3359542	2016.10.07	2021.05.17	BOEHRINGER INGELHEIM INTERNATIONAL GMBH	DE	C07D 471/22 (2018.01)	ART. 84º DO C.P.I.:
3367897	2016.10.27	2021.05.18	CARDIOLOGS TECHNOLOGIES	FR	A61B 5/452 (2018.01)	ART. 84º DO C.P.I.:
3386548	2016.12.12	2021.05.18	UNIVERSITÄT BERN	CH	A61K 47/50 (2019.01)	ART. 84º DO C.P.I.:
3391521	2016.12.13	2021.05.18	ELECTRICITÉ DE FRANCE	FR	H02M 1/12 (2019.01)	ART. 84º DO C.P.I.:
3416923	2017.02.16	2021.05.18	ETEX BUILDING PERFORMANCE INTERNATIONAL SAS	FR	C04B 28/14 (2019.01)	ART. 84º DO C.P.I.:
3433344	2017.03.21	2021.05.19	SOPURA S.A.	BE	C10M 173/02 (2019.01)	ART. 84º DO C.P.I.:
3452564	2017.04.19	2021.05.18	CHIMEC S.P.A.	IT	C10L 1/02 (2019.01)	ART. 84º DO C.P.I.:
3473779	2017.10.23	2021.05.18	RENÉ BANGRATZ	DE	E04B 1/76 (2019.01)	ART. 84º DO C.P.I.:
3478858	2017.06.29	2021.05.19	ELKEM AS	NO	C21C 1/10 (2019.01)	ART. 84º DO C.P.I.:

Processo	Início de vigência	Data do despacho	Nome do 1º requerente/titular	País resid.	Classificação principal	Observações
3484853	2017.07.13	2021.05.18	MEREO BIOPHARMA 1 LIMITED	GB	C07D 231/38 (2019.01)	ART. 84º DO C.P.I.:
3515676	2017.09.08	2021.05.18	DRESSLER GROUP GMBH & CO. KG	DE	B29B 9/10 (2019.01)	ART. 84º DO C.P.I.:
3554198	2014.08.19	2021.05.18	SIGNIFY HOLDING B.V.	NL	H05B 37/02 (2019.01)	ART. 84º DO C.P.I.:
3555152	2017.12.14	2021.05.17	COATEX	FR	C08F 220/06 (2019.01)	ART. 84º DO C.P.I.:
3558024	2017.12.22	2021.05.19	ARLA FOODS AMBA	DK	A23J 1/20 (2019.01)	ART. 84º DO C.P.I.:
3571131	2018.01.08	2021.05.17	POLYMATERIA LIMITED	GB	B65D 65/46 (2019.01)	ART. 84º DO C.P.I.:
3575293	2018.01.25	2021.05.18	ONO PHARMACEUTICAL CO., LTD.	JP	C07D 401/14 (2019.01)	ART. 84º DO C.P.I.:
3612769	2018.04.12	2021.05.19	BOOSTHEAT	FR	F24D 3/08 (2019.01)	ART. 84º DO C.P.I.:
3617402	2019.06.27	2021.05.17	ANDRITZ AG	AT	D21C 7/00 (2019.01)	ART. 84º DO C.P.I.:
3623784	2017.06.20	2021.05.17	FORCIOT OY	FI	G01L 1/14 (2020.01)	ART. 84º DO C.P.I.:
3626819	2002.02.15	2021.05.18	REGENERON PHARMACEUTICALS, INC.	US	C12N 15/00 (2020.01)	ART. 84º DO C.P.I.:
3631332	2018.05.22	2021.05.18	ARC FRANCE	FR	F27B 19/04 (2020.01)	ART. 84º DO C.P.I.:
3637667	2017.02.03	2021.05.19	TELEFONAKTIEBOLAGET LM ERICSSON (PUBL)	SE	H04L 5/00 (2020.01)	ART. 84º DO C.P.I.:
3641386	2018.06.05	2021.05.17	VIVO MOBILE COMMUNICATION CO., LTD.	CN	H04W 28/02 (2020.01)	ART. 84º DO C.P.I.:
3656765	2011.07.22	2021.05.19	GRÜNENTHAL GMBH	DE	C07D 275/06 (2020.01)	ART. 84º DO C.P.I.:
3669886	2015.07.09	2021.05.17	CAMBRIDGE ENTERPRISE, LTD.	GB	A61K 38/18 (2020.01)	ART. 84º DO C.P.I.:

Recusas - FC4A

Processo	Data do pedido	Data da recusa	Nome do 1º requerente/titular	País resid.	Classificação principal	Observações
115559	2019.05.31	2021.05.20	INSTITUTO POLITÉCNICO DA GUARDA	PT	G16H 50/20 (2018.01)	recusado ao abrigo do disposto no n.º 9 do artigo 70º e nos termos da alínea a) do n.º 1 do art.º 75º do código da propriedade industrial.

Caducidades por limite de vigência - Patente europeia - MM3A

Processo	Início de vigência	Data da caducidade	Nome do 1º requerente/titular	País resid.	Observações
1157912	2001.05.14	2021.05.14	ALSTOM TRANSPORT TECHNOLOGIES	FR	
1282361	2001.05.14	2021.05.14	UNIVERSITY OF SASKATCHEWAN	CA	
1341619	2001.05.14	2021.05.14	PTT POST HOLDINGS B.V.	NL	

Averbamentos - Patente europeia - PD1A, PD3A, PC1A, PC3A**Transmissões - Patente europeia**

Processo	Data do averbamento	Antigo requerente/titular	País resid.	Atual requerente/titular	País resid.	Observações
1889198	2021.05.05	OTSUKA AMERICA PHARMACEUTICAL, INC.	US	OTSUKA PHARMACEUTICAL CO., LTD.	JP	
3235491	2021.05.05	OTSUKA AMERICA PHARMACEUTICAL, INC.	US	OTSUKA PHARMACEUTICAL CO., LTD.	JP	

Desistências - FA1A

Processo	Data do pedido	Data da desistência	Nome do 1º requerente/titular	País resid.	Classificação principal	Observações
116095	2020.02.03	2021.05.18	JORGE ALBERTO FERREIRA NORAS	PT		

Outros Atos - HK4A

115480. – NA PÁGINA 7 DO BPI N° 213/2020, NO MAPA DE RESUMO (57), ONDE SE LÊ 'O PRESENTE INVENTO REFERE-SE A UM DISPOSITIVO CONSTITUÍDO POR DOIS GANCHOS (1) UNIDOS POR UMA BANDA ELÁSTICA (2) COM O OBJETIVO DE IMOBILIZAR OS CONVENCIONAIS ATACADORES DE CALÇADO AO LONGO DO TORNOZELO TORNANDO ESTES MAIS SEGUROS, MAIS EFICAZES E ESTETICAMENTE MAIS AGRADÁVEIS. OS CONVENCIONAIS ATACADORES DE CALÇADO DEPOIS DE APERTADOS ATRAVÉS DE UM LAÇO (4) FORMAM DOIS AROS (3) QUE FICAM CAÍDOS EM DIREÇÃO AO SOLO E LIVRES DE MOVIMENTO. QUANDO SE ENGATA UM DOS GANCHOS (1) DO INVENTO A UM DESTES AROS (3), SE ESTICA A SUA BANDA ELÁSTICA (2) POR TRÁS DO TORNOZELO (5) MANTENDO O LAÇO (4) DOS ATACADORES SEMPRE AJUSTADO, TAL COMO MANTÉM OS ATACADORES IMOBILIZADOS E ELEVADOS PARALELAMENTE EM RELAÇÃO AO SOLO. O PRESENTE INVENTO PODE SER CONSTRUÍDO E UTILIZADO DE FORMA INDEPENDENTE E/OU INTEGRADO NO PRÓPRIO CALÇADO.', DEVE LER-SE 'O PRESENTE INVENTO REFERE-SE A UM DISPOSITIVO CONSTITUÍDO POR DOIS GANCHOS (1) UNIDOS POR UMA BANDA ELÁSTICA (2) COM O OBJETIVO DE IMOBILIZAR OS CONVENCIONAIS ATACADORES DE CALÇADO AO LONGO DO TORNOZELO TORNANDO ESTES MAIS SEGUROS, MAIS EFICAZES E ESTETICAMENTE MAIS AGRADÁVEIS. OS CONVENCIONAIS ATACADORES DE CALÇADOS DEPOIS DE APERTADOS ATRAVÉS DE UM LAÇO (4) FORMAM DOIS AROS (3) QUE FICAM CAÍDOS EM DIREÇÃO AO SOLO E LIVRES DE MOVIMENTOS. QUANDO SE ENGATA UM DOS GANCHOS (1) DO INVENTO A UM DESTES AROS (3), SE ESTICA A SUA BANDA ELÁSTICA (2) POR TRÁS DO TORNOZELO ATÉ O SEGUNDO GANCHO (1) ALCANÇAR E SE ENGATAR NO SEGUNDO DOS AROS (3), ESTES SÃO PUXADOS DE FORMA CONSTANTE EM DIREÇÃO À PARTE DE TRÁS DO TORNOZELO (5) MANTENDO O LAÇO (4) DOS ATACADORES SEMPRE AJUSTADO, TAL COMO MANTÉM OS ATACADORES IMOBILIZADOS E ELEVADOS PARALELAMENTE EM RELAÇÃO AO SOLO. O PRESENTE INVENTO PODE SER CONSTRUÍDO E UTILIZADO DE FORMA INDEPENDENTE E/OU INTEGRADO NO PRÓPRIO CALÇADO.'.

MODELOS DE UTILIDADE

Pedidos - BB/CA1K

A publicação dos pedidos de modelos de utilidade a seguir indicados é efetuada nos termos do disposto no artigo 131.º do Código da Propriedade Industrial; da data de publicação do presente aviso começa a contar-se o prazo de dois meses para a apresentação de reclamações de quem se julgar prejudicado pela eventual concessão dos mesmos, nos termos do artigo 17.º do mesmo Código.

(11) **12006** (13) **U**

(22) 2020.11.25

(30)

(71) **PT C3T TECHNOLOGIES, SA**

(72) **PAULO ALEXANDRE VIDAL SANTOS**

(51) **Int. Cl.**

G02B 6/44 (2006.01)

(54) **REPARTIDOR GERAL DE FIBRA ÓTICA**

(28)

(57) A PRESENTE INVENÇÃO REFERE-SE A UM EQUIPAMENTO PARA REDES DE TELECOMUNICAÇÕES, MAIS ESPECIFICAMENTE, A UM SISTEMA MODULAR REPARTIDOR DE FIBRA ÓTICA, COMPOSTO POR PELO MENOS UM MÓDULO FABRICADO NUM ÚNICO CORPO (1) QUE INCORPORA DUAS PORTAS SUPERIORES (1.2) AMOVÍVEIS E DUAS PORTAS LATERAIS (1.3) AMOVÍVEIS, DIVIDIDO POR MEIO DE UM SUPORTE DE ADAPTADORES (2) ÓTICOS E QUE INTEGRA PELO MENOS UMA CASSETE (3) ORGANIZADORA DE FIBRA ÓTICA E DE FUSÕES, OTIMIZANDO A SECURIZAÇÃO E PERMITINDO QUE SEJA EFETUADO O ACESSO ENTRE A INFRAESTRUTURA DO OPERADOR DE TELECOMUNICAÇÕES E A REDE INTERNA DAS EDIFICAÇÕES.



Figura 1

[Ver Fascículo Completo](#)

Recusas - FC4K

Processo	Data do pedido	Data da recusa	Nome do 1º requerente/titular	País resid.	Classificação principal	Observações
11986	2020.09.29	2021.05.20	ANTONIO MANUEL PEDRA AMORIM CASAL	PT		recusado nos termos do artigo 24º com referência ao nº 4 do artigo 129º do cpi.

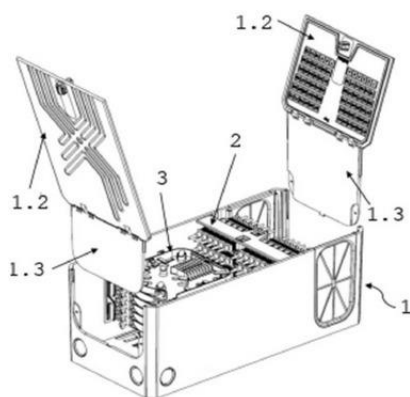
DESENHOS OU MODELOS

Pedidos - BB/CA1Y

A publicação dos pedidos de desenhos ou modelos a seguir indicados é efetuada nos termos do artigo 188.º, n.º 1; da data de publicação do presente aviso começa a contar-se o prazo de dois meses para a apresentação de reclamações de quem se julgar prejudicado pela concessão dos mesmos, de acordo com o artigo 17.º, n.º 1 do Código da Propriedade Industrial.

- (11) **6447** (12) **Y**
(22) 2021.05.08
(30)
(71) **PT RICARDO CARVALHO**
(72) **RICARDO CARVALHO**
(51) **LOC (10) CL. 32-00**
(54) **SÍMBOLOS GRÁFICOS [FIGURAS DE BANDA DESENHADA]**
(28) 1
(57) (55)

DESCRIÇÃO: GALO COM UM SÓ OLHO. CORPO VERDE, AMARELO E CASTANHO, PESCOÇO E CABEÇA AZUIS, CRISTA E BARBELA VERMELHAS. REIVINDICAÇÃO DE CORES: CORPO VERDE, AMARELO E CASTANHO, PESCOÇO E CABEÇA AZUIS, CRISTA E BARBELA VERMELHAS. OLHO BRANCO COM PONTO PRETO. BICO AMARELO.



Figura 1

Pedidos e Avisos de Deferimento de Revalidação - NF4Y

Processo	Data do pedido de revalidação	Data de despacho de deferimento	Requerente / titular	Observações
3860	2021.05.18	2021.05.20	ABÍLIO JOSÉ MEIRA	

MODELOS INDUSTRIAIS**Caducidades por limite de vigência - MM3L**

Processo	Início de vigência	Data da caducidade	Nome do 1º requerente/titular	País resid.	Observações
26491	1996.05.14	2021.05.14	UNILEVER N.V.	NL	

REGISTO NACIONAL DE MARCAS

Pedidos

De acordo com o artigo 226.º do Código da Propriedade Industrial, a seguir se publicam os pedidos de registo de marcas; da data de publicação do presente aviso começa a contar-se o prazo de dois meses para a apresentação de reclamações de quem se julgar prejudicado pela eventual concessão dos mesmos, em conformidade com o artigo 17.º do mesmo Código.

(210) **663812** MNA

(220) 2021.04.15

(300)

(730) **PT JULIO BOIM ESTEVES**

(511) 35 SERVIÇOS DE ASSISTÊNCIA, GESTÃO E ADMINISTRAÇÃO DE NEGÓCIOS; SERVIÇOS DE PUBLICIDADE, DE MARKETING E PROMOCIONAIS; SERVIÇOS DE PUBLICIDADE, PROMOCIONAIS E DE COMERCIALIZAÇÃO

(591)

(540)

JBE
Portugal ScaleUp
& Real Estate

(531) 27.5.10

(210) **663957** MNA

(220) 2021.04.16

(300)

(730) **PT ANÍBAL RIBEIRO**

(511) 25 CALÇADO; VESTUÁRIO

(591) Preto; Vermelho;

(540)



(531) 3.7.17 ; 26.1.18 ; 27.99.1

(210) **664194** MNA

(220) 2021.04.20

(300)

(730) **PT HELDER RODRIGUES**

(511) 42 SERVIÇOS DE DESIGN; SERVIÇOS DE DESIGN GRÁFICO; SERVIÇOS DE DESIGN CUSTOMIZADO; SERVIÇOS DE DESIGN COMERCIAL; SERVIÇOS DE DESIGN CIENTÍFICO; SERVIÇOS DE DESIGN DE CASAS; SERVIÇOS DE DESIGN DE MODA; SERVIÇOS DE DESIGN PARA VESTUÁRIO; SERVIÇOS DE DESIGN DE COZINHAS; SERVIÇOS DE DESIGN DE EMBALAGENS; SERVIÇOS DE DESIGN DE MOBILIÁRIO; SERVIÇOS DE DESIGN DE WEBSITES; SERVIÇOS DE DESIGN DE CALÇADO; SERVIÇOS DE DESIGN DE COMPUTADORES; SERVIÇOS TECNOLÓGICOS RELACIONADOS COM DESIGN; SERVIÇOS DE DESIGN PARA EXPOSIÇÕES; SERVIÇOS DE DESIGN PARA ARQUITETURA; SERVIÇOS DE DESIGN DE BOLOS; SERVIÇOS DE DESIGN DE ARMÁRIOS; SERVIÇOS DE DESIGN DE SOFTWARE INFORMÁTICO; SERVIÇOS DE DESIGN RELACIONADOS COM SINAIS; SERVIÇOS PARA PLANEAMENTO [DESIGN] DE PUBS; SERVIÇOS DE DESIGN RELATIVOS A SOFTWARE; SERVIÇOS DE DESIGN DE ENGENHARIA CIVIL; SERVIÇOS DE DESIGN RELACIONADOS COM ARQUITETURA; SERVIÇOS DE DESIGN ASSISTIDO POR COMPUTADOR; SERVIÇOS DE DESIGN DE INTERIORES PARA BOUTIQUES; SERVIÇOS DE DESIGN RELACIONADOS COM TRABALHOS ARTÍSTICOS; SERVIÇOS DE DESIGN DE INTERIORES E EXTERIORES; SERVIÇOS DE DESIGN PARA PROGRAMAS DE COMPUTADOR; SERVIÇOS PARA O PLANEAMENTO [DESIGN] DE HOSPITAIS; SERVIÇOS DE DESIGN RELACIONADOS COM ENGENHARIA CIVIL; SERVIÇOS PARA O PLANEAMENTO [DESIGN] DE HOTÉIS; SERVIÇOS PARA O PLANEAMENTO [DESIGN] DE CLUBES; SERVIÇOS DE DESIGN DE INSTALAÇÕES PARA EMPRESAS; SERVIÇOS DE CONSULTORIA EM DESIGN DE MODA; SERVIÇOS PARA O PLANEAMENTO [DESIGN] DE ESCRITÓRIOS; SERVIÇOS DE DESIGN E PROGRAMAÇÃO DE COMPUTADORES; SERVIÇOS DE DESIGN DE ARQUITETÓNICO RELACIONADOS COM EXPOSIÇÕES; SERVIÇOS DE ANÁLISE QUÍMICA PARA UTILIZAÇÃO NO DESIGN; SERVIÇOS DE ASSESSORIA RELACIONADOS COM DESIGN DE INTERIORES; SERVIÇOS DE DESIGN RELACIONADOS COM PROCESSADORES DE DADOS; SERVIÇOS DE DESIGN DE ENGENHARIA ASSISTIDOS POR COMPUTADOR; SERVIÇOS DE

DESIGN RELACIONADOS COM TECIDOS DE DECORAÇÃO; SERVIÇOS DE DESIGN NA ÁREA DE CONSTRUÇÃO NAVAL; SERVIÇOS DE DESIGN PARA PEÇAS DE VEÍCULOS A MOTOR; SERVIÇOS DE DESIGN RELACIONADOS COM A REPRODUÇÃO DE DOCUMENTOS; SERVIÇOS DE DESIGN RELACIONADOS COM ARTE GRÁFICA PARA VEÍCULOS; SERVIÇOS DE CONSULTADORIA RELACIONADOS COM O DESIGN DE INTERIORES; SERVIÇOS DE DESIGN RELACIONADOS COM A INSTALAÇÃO DE BANHEIRAS; SERVIÇOS DE DESIGN DE INTERIORES PARA O COMÉRCIO RETALHISTA; SERVIÇOS PARA O PLANEAMENTO [DESIGN] DE ESTABELECIMENTOS DE CATERING; SERVIÇOS DE DESIGN RELACIONADOS COM A CRIAÇÃO DE REDES; SERVIÇOS DE DESIGN PARA SISTEMAS DE MOSTRUÁRIOS PARA EXPOSIÇÕES; SERVIÇOS TECNOLÓGICOS E DE DESIGN RELACIONADOS COM OS MESMOS; SERVIÇOS CIENTÍFICOS E DE DESIGN RELACIONADOS COM OS MESMOS; SERVIÇOS DE DESIGN PARA SISTEMAS DE EXPOSIÇÃO PARA FINS PROMOCIONAIS; SERVIÇOS DE DESIGN DE MOBILIÁRIO PARA O INTERIOR DE NAVIOS; SERVIÇOS DE ENGENHARIA RELACIONADOS COM O DESIGN DE MÁQUINAS FERRAMENTAS; SERVIÇOS DE DESIGN DE INTERIORES E SERVIÇOS DE INFORMAÇÕES E ASSESSORIA RELACIONADOS COM OS MESMOS; SERVIÇOS DE DESIGN RELACIONADOS COM COMPONENTES DE COBERTURAS DE TELHADOS; SERVIÇOS DE DESIGN DE MOBILIÁRIO PARA O INTERIOR DE AUTOMÓVEIS; SERVIÇOS DE DESIGN RELACIONADOS COM A CRIAÇÃO DE CÉLULAS ELEMENTARES; SERVIÇOS DE DESIGN DE MOBILIÁRIO PARA O INTERIOR DE AERONAVES; SERVIÇOS DE DESIGN ASSISTIDO POR COMPUTADOR RELACIONADOS COM PROJETOS DE CONSTRUÇÃO; SERVIÇOS DE DESIGN DE ARQUITETURA NAS ÁREAS DE TRÂNSITO E TRANSPORTE; SERVIÇOS DE DESIGN DE PRODUTOS TÊXTEIS PARA ACABAMENTOS INTERIORES DE VEÍCULOS MOTORIZADOS; SERVIÇOS DE DESIGN RELACIONADOS COM A CONSTRUÇÃO DE MODELOS PARA FINS LÚDICOS; SERVIÇOS DE DESIGN RELACIONADOS COM FERRAMENTAS DE TESTE DE PROCESSAMENTO DE DADOS; SERVIÇOS DE DESIGN E PLANEAMENTO DA DISPOSIÇÃO PARA AMBIENTES DE SALAS LIMPAS; SERVIÇOS DE DESIGN RELACIONADOS COM FERRAMENTAS DE TESTE DE TRANSMISSÃO DE DADOS; SERVIÇOS DE DESIGN RELACIONADOS COM A CONSTRUÇÃO DE MODELOS PARA FINS RECREATIVOS; SERVIÇOS DE DESIGN DA DISPOSIÇÃO DE ESPAÇOS PARA AMBIENTES DE SALAS LIMPAS; SERVIÇOS DE DESIGN RELACIONADOS COM A CONSTRUÇÃO DE MODELOS PARA FINS DE EXPOSIÇÃO; SERVIÇOS DE DESIGN RELACIONADOS COM SISTEMAS DE PROCESSAMENTO PARA A INDÚSTRIA DA BIOTECNOLOGIA; SERVIÇOS DE DESIGN RELACIONADOS COM O DESENVOLVIMENTO DE SISTEMAS INFORMATIZADOS PARA TRATAMENTO DA INFORMAÇÃO

(591)
(540)



(531) 17.2.2

(210) **665293** MNA
(220) 2021.05.04
(300)
(730) **PT MÉDIS - COMPANHIA PORTUGUESA DE SEGUROS DE SAÚDE, S.A.**
(511) 41 SERVIÇOS DE FORMAÇÃO.
42 SERVIÇOS DE PESQUISA E INVESTIGAÇÃO
44 CUIDADOS DE SAÚDE; SERVIÇOS DE PRESTAÇÃO DE INFORMAÇÃO E ACONSELHAMENTO NO DOMÍNIO DA SAÚDE.
(591)
(540)

POTÊNCIA SAÚDE

(210) **665599** MNA
(220) 2021.05.08
(300)
(730) **PT YOUR ORANGE BRANDING LDA**
(511) 35 MARKETING DIGITAL
41 ORGANIZAÇÃO DE EVENTOS RECREATIVOS
(591)
(540)



(531) 26.4.1 ; 26.4.5 ; 26.4.18

(210) **665657** MNA
(220) 2021.05.09
(300)
(730) **PT VITOR MANUEL GASPAR MONTEIRO LIMA MOREIRA**
(511) 16 BANDEIRAS [EM PAPEL]; BANDEIRAS DE PAPEL; BANDEIRAS DE PAPEL (GALHARDETES DE PAPEL); BASES ABSORVENTES DE CARTÃO; BASES DE COCKTAIL EM PAPEL; BASES ABSORVENTES EM PAPEL; BASES DE PAPEL PARA CANECAS DE CERVEJA; BASES EM PAPEL PARA COPOS; CARTAZES EM PAPEL OU EM CARTÃO; CHAPÉUS-DE-SOL EM PAPEL PARA COCKTAILS;

COBERTURAS DE MESA EM PAPEL; CONJUNTOS DE INDIVIDUAIS EM PAPEL; ENFEITES EM CARTÃO PARA PRODUTOS ALIMENTARES; ESTANDARTES EM PAPEL; GUARDANAPOS DE PAPEL; FOLHAS DE PAPEL OU DE PLÁSTICO ABSORVENTE PARA EMBALAGEM DE ALIMENTOS; ESTEIRAS DE MESA EM CARTÃO; GUARDANAPOS EM PAPEL; HIGIÊNICO (PAPEL -); LENÇOS DE PAPEL; PAPEL ABSORVENTE; PAPEL DE COZINHA; PAPEL DE FORRAR; PAPEL PARA USAR NO FORNO; PAPEL PARA USO CULINÁRIO; PLACARDS DE PAPEL; SACOS DE LIXO EM PAPEL; TOALHAS DE MESA [EM PAPEL]; TOALHAS DE MESA DE PAPEL; TOALHAS DE PAPEL; TOALHETES DE BANHO; TOALHITAS DE PAPEL; FILTRO (PAPEL- -); APLIQUES EM PAPEL; ARTIGOS PARA DESENHO; CADERNOS; CANETAS DE COR; CANETAS PARA COLORIR; CANETAS PARA DESENHO; CONJUNTOS DE PINTURA PARA ARTISTAS; EQUIPAMENTO PARA ARTES, ARTESANATOS E MODELAGEM; CONJUNTOS DE PINTURA PARA CRIANÇAS; ESTOJOS PARA DESENHO; FITAS DE PAPEL; FOLHAS DE GRAVURA; FOLHAS PLÁSTICAS AUTOCOLANTES PARA FORRAR PRATELEIRAS; INSTRUMENTOS PARA DESENHO; LÁPIS; LENÇOS; LIVROS DE DESENHO; LÁPIS DE CERA; LÁPIS DE DESENHO; PAPEL DE DESENHO; PAPEL TRANSPARENTE; PINCÉIS; PRANCHETAS PARA DESENHO; RÉGUAS; SUPORTES PARA FOTOGRAFIAS; TELAS DE PINTURA; ARTE IMPRESSA; DESENHOS; GRAVURAS; IMAGENS; LITOGRAFIAS; RETRATOS; CADERNOS DE NOTAS; CARTÃO; CARTOLINA [CARTÃO]; FOLHAS DE PAPEL [PAPELARIA]; PAPEL; PAPEL ADESIVO; PAPEL PARA FOTOCÓPIAS; BOLSAS DE PAPEL PARA EMBALAGEM; CAIXAS CANELADAS; BOLSAS DE PLÁSTICO PARA EMBRULHO; CAIXAS DE ARQUIVO; CAIXAS DE CARTÃO PARA EMBALAGEM; CAIXAS DE PAPEL; CAIXAS EM CARTÃO; EMBALAGENS DE CARTÃO; EMBALAGENS DE PAPEL; ESTOJOS EM CARTÃO CANELADO; ETIQUETAS DE PAPEL PARA PRESENTES; FITAS ADESIVAS [DE SEGURANÇA] EM PLÁSTICO QUE DENUNCIAM O MANUSEAMENTO; FITAS DE PAPEL PARA EMBRULHOS DE PRESENTES; FOLHAS DE PAPEL PARA EMBALAGEM; FOLHAS METÁLICAS PARA EMBRULHAR LIVROS; FOLHAS PARA EMBRULHO DE PRESENTES; INVÓLUCRO EM PLÁSTICO; MATERIAIS DE EMBALAGEM; MATERIAIS DE EMBALAGEM EM PLÁSTICO; PAPEL DE EMBALAGEM; RECIPIENTES CANELADOS; SACOS COM PEGAS; RECIPIENTES EM CARTÃO; RECIPIENTES EM PAPEL; SACOS DE COMPRAS EM PAPEL; SACOS DE PAPEL; SACOS DE PLÁSTICO DE USO DOMÉSTICO PARA GUARDAR ALIMENTOS; SACOS DE PLÁSTICO PARA ACONDICIONAMENTO E EMBALAGEM; SACOS DE PLÁSTICO PARA EMBALAGEM; SACOS DE PLÁSTICO PARA USO GERAL; SACOS DO LIXO

25 CALÇADO; CHAPELARIA; PARTES DE VESTUÁRIO, CALÇADO E CHAPELARIA; VESTUÁRIO

35 SERVIÇOS DE PUBLICIDADE, PROMOCIONAIS E DE COMERCIALIZAÇÃO; SERVIÇOS DE PUBLICIDADE, DE PROMOÇÃO E DE MARKETING; SERVIÇOS DE PUBLICIDADE, DE MARKETING E PROMOCIONAIS; SERVIÇOS DE PUBLICIDADE, DE MARKETING E DE PROMOÇÃO; SERVIÇOS DE ASSISTÊNCIA, GESTÃO E ADMINISTRAÇÃO DE NEGÓCIOS; ADMINISTRAÇÃO DE VENDAS; SERVIÇOS DE ADMINISTRAÇÃO COMERCIAL PARA O PROCESSAMENTO DE VENDAS FEITAS ATRAVÉS DA INTERNET; SERVIÇOS DE ACONSELHAMENTO E INFORMAÇÃO COMERCIAL AOS CONSUMIDORES [LOJA DO CONSUMIDOR]; SERVIÇOS DE GESTÃO DE VENDAS; SERVIÇOS DE IMPORTAÇÃO E EXPORTAÇÃO; SERVIÇOS DE COMÉRCIO A RETALHO ATRAVÉS DE ENCOMENDA POR

CORRESPONDÊNCIA RELACIONADOS COM ACESSÓRIOS DE VESTUÁRIO; SERVIÇOS DE COMÉRCIO A RETALHO RELACIONADOS COM A VENDA DE VESTUÁRIO E ACESSÓRIOS DE VESTUÁRIO; SERVIÇOS DE COMÉRCIO A RETALHO RELACIONADOS COM ARTIGOS DE PAPELARIA; SERVIÇOS DE LOJA DE VENDA A RETALHO SEM PESSOAL RELACIONADO COM BEBIDAS; SERVIÇOS DE LOJA DE VENDA A RETALHO SEM PESSOAL RELACIONADO COM PRODUTOS ALIMENTARES; SERVIÇOS DE LOJA RETALHISTA NOS DOMÍNIOS DO VESTUÁRIO; SERVIÇOS DE LOJA RETALHISTA RELACIONADA COM TAPETES; SERVIÇOS DE LOJAS DE VENDA A RETALHO NO DOMÍNIO DO VESTUÁRIO; SERVIÇOS DE LOJAS DE VENDA A RETALHO NO SETOR DO VESTUÁRIO; SERVIÇOS DE LOJAS DE VENDA A RETALHO ONLINE RELACIONADOS COM PRODUTOS COSMÉTICOS E DE BELEZA; SERVIÇOS DE LOJAS DE VENDA A RETALHO ONLINE RELACIONADOS COM VESTUÁRIO; SERVIÇOS DE VENDA A RETALHO RELACIONADOS COM ALIMENTOS

(591)

(540)



(531) 2.9.1 ; 27.5.10

(210) **665800****MNA**

(220) 2021.05.10

(300)

(730) **PT TELMA FERREIRA PINTO**

(511) 16 MATERIAIS E UTENSÍLIOS PARA DECORAÇÃO E ARTE; MATERIAL IMPRESSO E ARTIGOS DE PAPELARIA E DE INSTRUÇÃO.

25 PARTES DE VESTUÁRIO, CALÇADO E CHAPELARIA; VESTUÁRIO.

35 SERVIÇOS DE PUBLICIDADE, DE MARKETING E DE PROMOÇÃO.

42 SERVIÇOS DE DESIGN.

(591) PANTONE 1235; PANTONE BLACK 6

(540)

(531) 27.5.7 ; 29.1.2 ; 29.1.8

(210) **665805** MNA
 (220) 2021.05.10
 (300)
 (730) **PT JULIEN DE SOUSA GOMES**

(511) 36 MEDIAÇÃO IMOBILIÁRIA; MEDIAÇÃO DE HIPOTECAS COMERCIAIS; MEDIAÇÃO DE HIPOTECAS; SERVIÇOS FINANCEIROS PARA MEDIAÇÃO IMOBILIÁRIA; AGÊNCIA IMOBILIÁRIA; GESTÃO IMOBILIÁRIA; ESTIMATIVAS IMOBILIÁRIAS; AVALIAÇÕES IMOBILIÁRIAS; SERVIÇOS DE CONSULTORIA IMOBILIÁRIA.

42 ARQUITETURA; CONSULTADORIA EM ARQUITETURA; CONSULTORIA DE ARQUITETURA; SERVIÇOS DE ARQUITETURA; DESIGN DE ARQUITETURA; INVESTIGAÇÃO RELACIONADA COM ARQUITETURA; SERVIÇOS DE ARQUITETURA INTERIOR; TESTES DE FERRAGENS PARA ARQUITETURA; SERVIÇOS DE ENGENHARIA E ARQUITETURA; SERVIÇOS DE CONSULTAS EM ARQUITETURA; SERVIÇOS DE CONSULTADORIA EM ARQUITETURA; PREPARAÇÃO DE PROJETOS DE ARQUITETURA; SERVIÇOS DE ASSESSORIA RELACIONADOS COM ARQUITETURA; SERVIÇOS DE CONSULTADORIA RELACIONADOS COM ARQUITETURA; PREPARAÇÃO DE RELATÓRIOS RELACIONADOS COM ARQUITETURA; SERVIÇOS DE DESIGN RELACIONADOS COM ARQUITETURA; DESIGN DE ARQUITETURA PARA PLANEAMENTO URBANO; SERVIÇOS DE ASSESSORIA EM MATÉRIA DE ARQUITETURA; SERVIÇOS DE CONSULTADORIA PROFISSIONAL RELACIONADOS COM ARQUITETURA; SERVIÇOS DE DESIGN ASSISTIDO POR COMPUTADOR RELACIONADOS COM ARQUITETURA; SERVIÇOS DE ARQUITETURA PARA A CONCEÇÃO DE EDIFÍCIOS INDUSTRIAIS; SERVIÇOS DE ARQUITETURA PARA A CONCEÇÃO DE EDIFÍCIOS COMERCIAIS; SERVIÇOS DE ARQUITETURA PARA A CONCEÇÃO DE CENTROS COMERCIAIS; CONSULTORIA EM ARQUITETURA E ELABORAÇÃO DE PLANOS DE CONSTRUÇÃO; SERVIÇOS DE ARQUITETURA PARA A CONCEÇÃO DE INSTALAÇÕES DE ESCRITÓRIOS; SERVIÇOS DE ARQUITETURA PARA A CONCEÇÃO DE EDIFÍCIOS DE ESCRITÓRIO; SERVIÇOS DE DESIGN DE ARQUITETURA NAS ÁREAS DE TRÂNSITO E TRANSPORTE; SERVIÇOS DE ARQUITETURA PARA A CONCEÇÃO DE LOCAIS DE VENDA A RETALHO; SERVIÇOS DE CONSULTORIA E INFORMAÇÃO EM ARQUITETURA DE TECNOLOGIA DA INFORMAÇÃO E INFRAESTRUTURAS.

(591) PRETO, BRANCO
 (540)



(531) 27.99.7

(210) **665812** MNA
 (220) 2021.05.11
 (300)
 (730) **PT NUNES CAMACHO LDA**
 (511) 25 VESTUÁRIO; CALÇADO; PARTES DE VESTUÁRIO, CALÇADO E CHAPELARIA
 (591)
 (540)



(531) 3.7.5 ; 27.3.3 ; 27.5.1

(210) **665868** MNA
 (220) 2021.05.12
 (300)
 (730) **PT JOANA FILIPA FERNANDES MARTINS AMARAL**

(511) 44 SERVIÇOS DE CUIDADOS DE SAÚDE PARA PESSOAS; ACONSELHAMENTO DIETÉTICO E NUTRICIONAL; ACONSELHAMENTO EM TERAPIA OCUPACIONAL; ACONSELHAMENTO EM SAÚDE; CONSULTADORIA PROFISSIONAL RELACIONADA COM SERVIÇOS DE CUIDADOS DE SAÚDE; CUIDADOS DE SAÚDE RELACIONADOS COM A TERAPIA DE RELAXAMENTO; DESENVOLVIMENTO DE PROGRAMAS DE REABILITAÇÃO FÍSICA INDIVIDUAL; REFLEXOLOGIA; PRESTAÇÃO DE SERVIÇOS DE SAÚDE; TERAPIA OCUPACIONAL E REABILITAÇÃO; SERVIÇOS DE TERAPIA OCUPACIONAL; SERVIÇOS DE MEDITAÇÃO; SERVIÇOS DE INFORMAÇÃO E ASSESSORIA EM SAÚDE; SERVIÇOS DE CUIDADOS DE SAÚDE DOMICILIÁRIOS; SERVIÇOS DE ACUPUNCTURA

(591)
 (540)

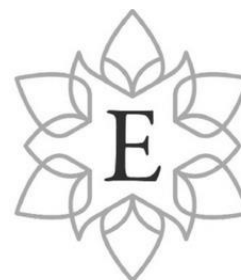

**A ESSÊNCIA
 DA SAÚDE**

(531) 5.5.20 ; 5.5.21 ; 27.5.1 ; 27.99.5

(210) **665870** MNA (531) 24.15.1 ; 27.5.10 ; 27.5.17 ; 29.1.3
 (220) 2021.05.12
 (300)

(730) **PT WORLD IN MOTION-PRODUÇÕES, SOCIEDADE UNIPESSOAL LIMITADA**

(511) 41 PRODUÇÃO DE ÁUDIO, VÍDEO E MULTIMÉDIA, E FOTOGRAFIA

(591)

(540)



(531) 1.5.1 ; 24.17.25 ; 27.3.12 ; 27.5.1 ; 27.5.4

(210) **665895** MNA

(220) 2021.05.12

(300)

(730) **PT PMEBORAE - SOCIEDADE FARMACÊUTICA, UNIPESSOAL LDA.**

(511) 35 PROMOÇÃO DE VENDAS PARA TERCEIROS, NOMEADAMENTE ATRAVÉS DA INTERNET, FARMÁCIAS, PARAFARMÁCIAS E SUPERMERCADOS DE MEDICAMENTOS NÃO SUJEITOS A RECEITA MÉDICA, MEDICAMENTOS SUJEITOS A RECEITA MÉDICA.

(591) Verde claro;Cinzento;

(540)



(531) 27.5.10 ; 27.5.17 ; 29.1.3

(210) **665887** MNA

(220) 2021.05.12

(300)

(730) **PT AMI - ASSOCIAÇÃO MUSEU DA IMPRENSA**

(511) 43 SERVIÇOS DE RESTAURANTES

(591)

(540)



(531) 2.1.1 ; 22.5.13 ; 27.5.10

(210) **666059** MNA

(220) 2021.05.13

(300)

(730) **PT SUSANA BRANCO, UNIPESSOAL, LDA,**

(511) 43 SERVIÇOS DE RESERVAS PARA RESTAURANTES E REFEIÇÕES; SERVIÇOS DE RESTAURANTES QUE FORNECEM COMIDA PARA FORA; SERVIÇOS DE ALIMENTAÇÃO E BEBIDAS EM RESTAURANTES E BARES; BARES; BARES DE COCKTAILS; BARES DE SALADAS; BARES DE VINHOS; CANTINAS/REFEITÓRIOS; DISPONIBILIZAÇÃO DE ALIMENTOS E BEBIDAS EM BISTRÔS; DISPONIBILIZAÇÃO DE ALIMENTOS E BEBIDAS EM CIBERCAFÉS; DISPONIBILIZAÇÃO DE ALIMENTOS E BEBIDAS EM PASTELARIAS; ESCULTURA CULINÁRIA; FORNECIMENTO DE ALIMENTOS E BEBIDAS EM CARRINHAS; FORNECIMENTO DE ALIMENTOS E BEBIDAS EM RESTAURANTES E BARES; FORNECIMENTO DE ALIMENTOS E BEBIDAS PARA CLIENTES DE RESTAURANTES; PIZZARIAS; PREPARAÇÃO DE ALIMENTOS E BEBIDAS; PREPARAÇÃO DE REFEIÇÕES; PREPARAÇÃO DE REFEIÇÕES PARA TERCEIROS POR SUBCONTRATAÇÃO; PREPARAÇÃO E FORNECIMENTO DE ALIMENTOS E BEBIDAS PARA CONSUMO IMEDIATO; RECEÇÃO DE BOAS-VINDAS DE EMPRESAS (FORNECIMENTO DE ALIMENTOS E BEBIDAS); RESTAURANTES DE COMIDA RÁPIDA (FAST FOOD); RESTAURANTES DE GRELHADOS; SERVIÇOS DE ALIMENTAÇÃO E BEBIDAS PARA CLIENTES DE RESTAURANTES; SERVIÇOS DE ALIMENTAÇÃO E BEBIDAS TAKE-AWAY; SERVIÇOS DE ALIMENTOS E BEBIDAS EM CIBERCAFÉS; SERVIÇOS DE ALOJAMENTO E PEQUENO-ALMOÇO; SERVIÇOS DE BANQUETES; SERVIÇOS DE BAR; SERVIÇOS DE BAR DE CACHIMBO TURCO (NARGUILÉ); SERVIÇOS DE BAR DE CERVEJA; SERVIÇOS DE BUFFET PARA BARES DE COCKTAIL; SERVIÇOS DE CAFETERIAS; SERVIÇOS DE CAFÉS; SERVIÇOS DE CANTINA; SERVIÇOS DE CANTINAS [REFEITÓRIOS]; SERVIÇOS DE CASAS DE CHÁ; SERVIÇOS DE CASA

(210) **665893** MNA

(220) 2021.05.12

(300)

(730) **PT SÉCULO LUMINOSO, LDA.**

(511) 35 PROMOÇÃO DE VENDAS PARA TERCEIROS, NOMEADAMENTE ATRAVÉS DA INTERNET, FARMÁCIAS, PARAFARMÁCIAS E SUPERMERCADOS DE MEDICAMENTOS NÃO SUJEITOS A RECEITA MÉDICA, MEDICAMENTOS SUJEITOS A RECEITA MÉDICA.

(591) Verde claro;Cinzento;

(540)



DE CHÁ; SERVIÇOS DE CERVEJARIA AO AR LIVRE; SERVIÇOS DE FORNECIMENTO DE BEBIDAS; SERVIÇOS DE FORNECIMENTO DE COMIDA PARA FORA (TAKEAWAY); SERVIÇOS DE PREPARAÇÃO ALIMENTAR; SERVIÇOS DE RESTAURANTE PARA O FORNECIMENTO DE COMIDA RÁPIDA; SERVIÇOS DE RESTAURANTES; SERVIÇOS DE RESTAURANTES SELF-SERVICE; SERVIÇOS DE RESTAURAÇÃO [ALIMENTAÇÃO E BEBIDAS]; SERVIÇOS DE SNACK-BAR; SERVIÇOS PARA FORNECIMENTO DE ALIMENTOS.

(591)

(540)



(531) 2.9.14

(210) **666100** MNA

(220) 2021.05.14

(300)

(730) PT **M E M PROTEK - EQUIPAMENTOS DE PROTEÇÃO INDIVIDUAL LDA.**

(511) 09 BONÉS DE SEGURANÇA; CONES DE SINALIZAÇÃO; INSTRUMENTOS PARA SINALIZAÇÃO; APARELHOS DE SINALIZAÇÃO; LÂMPADAS DE SINALIZAÇÃO; LANTERNAS DE SINALIZAÇÃO; CONES DE SINALIZAÇÃO DE TRÂNSITO; SINAIS FOTOLUMINESCENTES; ARTIGOS REFLETORES DE USO PESSOAL PARA A PREVENÇÃO DE ACIDENTES; CHUVEIROS DE EMERGÊNCIA; EQUIPAMENTOS DE PROTEÇÃO E SEGURANÇA; EQUIPAMENTO DE CONTROLO DE INCÊNDIOS; EQUIPAMENTO DE SEGURANÇA PARA EXTINGUIÇÃO DE INCÊNDIOS FLORESTAIS; ESTAÇÕES DE LAVAGEM DE OLHOS DE EMERGÊNCIA; LUVAS RESISTENTES AO FOGO; MÁSCARAS DE OXIGÉNIO, NÃO PARA USO MÉDICO; SINALIZADORES DE SEGURANÇA; VESTUÁRIO E ROUPAS REFLETIVAS PARA A PREVENÇÃO DE ACIDENTES; MÁSCARAS DE SOLDADURA; ARNESES DE SALVAMENTO; ARNESES CORPORAIS PARA SUPORTE NO LEVANTAMENTO DE CARGAS; MÁSCARAS PROTETORAS; MÁSCARAS DE PROTEÇÃO; MÁSCARAS DE RESPIRAÇÃO; MÁSCARAS PARA SOLDAR; MÁSCARAS DE SOLDADORES; VISEIRAS PROTETORAS; VISEIRAS PARA CAPACETES; VISEIRAS DE PROTEÇÃO; ÓCULOS; ÓCULOS PROTETORES; ÓCULOS ANTIENCANDEANTES; LUVAS PROTETORAS CONTRA ACIDENTES; LUVAS PARA PROTEÇÃO CONTRA ACIDENTES; BOTAS [CALÇADO DE PROTEÇÃO]; CALÇADO DE PROTEÇÃO CONTRA RADIAÇÕES; CALÇADO DE PROTEÇÃO CONTRA INCÊNDIOS; CALÇADO DE PROTEÇÃO CONTRA ACIDENTES; VESTUÁRIO IGNÍFUGO; VESTUÁRIO PARA PROTEÇÃO CONTRA LESÕES; VESTUÁRIO DE PROTEÇÃO CONTRA ACIDENTES; VESTUÁRIO PARA A PROTEÇÃO CONTRA FOGO; VESTUÁRIO DE SEGURANÇA DE ALTA VISIBILIDADE; VESTUÁRIO REFLETOR PARA A PREVENÇÃO DE

ACIDENTES; VESTUÁRIO PARA A PROTEÇÃO CONTRA SUBSTÂNCIAS QUÍMICAS; VESTUÁRIO ISOLADO PARA PROTEÇÃO CONTRA ACIDENTES OU FERIMENTOS; VESTUÁRIO DE PROTEÇÃO CONTRA ACIDENTES, RADIAÇÕES E FOGO; VESTUÁRIO DE PROTEÇÃO PARA A PREVENÇÃO CONTRA LESÕES; VESTUÁRIO EM COURO PARA PROTEÇÃO CONTRA ACIDENTES OU LESÕES; VESTUÁRIO DE SEGURANÇA PARA PROTEÇÃO CONTRA ACIDENTES OU FERIMENTOS; VESTUÁRIO PROTETOR DE TRABALHO PARA PROTEÇÃO CONTRA ACIDENTES OU LESÕES; AUXILIARES DE PROTEÇÃO TÉRMICA [VESTUÁRIO], PARA PROTEÇÃO CONTRA ACIDENTES OU FERIMENTOS

25 BONÉS; PALMILHAS; LUVAS; LUVAS ISOTÉRMICAS; CALÇADO; SAPATILHAS [CALÇADO]; CALÇADO DE TRABALHO; CALÇADO DE CHUVA; CALÇADO PARA HOMEM E SENHORA; UNIFORMES; UNIFORMES PARA ENFERMEIROS; UNIFORMES PARA ENFERMEIRAS; UNIFORMES PARA USO COMERCIAL; VESTUÁRIO; CASACOS [VESTUÁRIO]; LUVAS (VESTUÁRIO); COMBINADOS [VESTUÁRIO]; VISEIRAS [VESTUÁRIO]; CAPUZES [VESTUÁRIO]; CAMISOLAS [VESTUÁRIO]; CASACOS IMPERMEÁVEIS [VESTUÁRIO]; VESTUÁRIO CORTA-VENTO; VESTUÁRIO DE TRABALHO; VESTUÁRIO COM ISOLAMENTO TÉRMICO; VESTUÁRIO PARA A CHUVA; VESTUÁRIO EXTERIOR PARA HOMEM; VESTUÁRIO RESISTENTE À ÁGUA; VESTUÁRIO RESISTENTE CONTRA INTEMPÉRIES; VESTUÁRIO DE EXTERIOR IMPERMEÁVEL

45 CONSULTADORIA EM MATÉRIA DE NORMAS DE SEGURANÇA NO TRABALHO; CONSULTADORIA EM MATÉRIA DE SEGURANÇA; CONSULTADORIA NO DOMÍNIO DA SEGURANÇA NO LOCAL DE TRABALHO; SERVIÇOS DE CONSULTADORIA RELACIONADOS COM HIGIENE E SEGURANÇA

(591) PANTONE 186 C;

(540)



(531) 27.5.10 ; 27.5.17 ; 29.1.1

(210) **666101**

MNA

(220) 2021.05.14

(300)

(730) PT **ADRIANA ANASTÁCIO DA SILVA**

(511) 35 SERVIÇOS DE PUBLICIDADE, DE MARKETING E PROMOCIONAIS; SERVIÇOS DE PUBLICIDADE, DE PROMOÇÃO E DE MARKETING

(591)

(540)

BIMBYME

(540)

- (210) **666102** MNA
 (220) 2021.05.14
 (300)
 (730) **PT ANA LÚCIA MAGNO FÉLIX**
 (511) 03 ARTIGOS DE HIGIENE PESSOAL; ÓLEOS
 ESSENCIAIS E EXTRATOS AROMÁTICOS
 08 CUTELARIA, FACAS DE COZINHA E
 INSTRUMENTOS DE CORTE PARA USO NA
 COZINHA; UTENSÍLIOS PARA OS CUIDADOS DE
 HIGIENE E BELEZA ACIONADOS MANUALMENTE
 PARA USO HUMANO E ANIMAL
 20 MOBILIÁRIO E MÓVEIS
 21 DISPENSADORES DE GEL DE DUCHE;
 DISPENSADORES DE SABONETE LÍQUIDO [PARA
 USO DOMÉSTICO]; PORTA-ESCOVAS PARA
 LAVATÓRIOS
 28 ARTIGOS E EQUIPAMENTO DE DESPORTO;
 BRINQUEDOS, JOGOS E ARTIGOS DE BRINCAR
 (591)
 (540)

innovo

(531) 27.5.17

- (210) **666103** MNA
 (220) 2021.05.14
 (300)
 (730) **PT FRANCISCO, ANTONIO & MIGUEL
 GUERREIRO, LDA**
 (511) 43 SERVIÇOS DE FORNECIMENTO DE ALIMENTOS E
 BEBIDAS
 (591)
 (540)



(531) 11.3.2 ; 18.7.9 ; 27.3.15 ; 27.5.10

- (210) **666104** MNA
 (220) 2021.05.14
 (300)
 (730) **PT LILIANA PATRICIA OLIVEIRA
 PAREDES**
 (511) 35 SERVIÇOS DE COMÉRCIO A RETALHO
 RELACIONADOS COM A VENDA DE VESTUÁRIO E
 ACESSÓRIOS DE VESTUÁRIO
 (591) PRETO; LARANJA



(531) 1.1.99 ; 27.5.7 ; 27.99.9 ; 29.1.98

- (210) **666105** MNA
 (220) 2021.05.14
 (300)
 (730) **PT ANABELA SANTOS GAMA
 PT MARIA DE FÁTIMA DOS SANTOS PINTO
 CARVALHO**
 (511) 25 CHAPELARIA; PARTES DE VESTUÁRIO, CALÇADO
 E CHAPELARIA; VESTUÁRIO; ARTIGOS DE
 CHAPELARIA
 (591)
 (540)



(531) 2.9.1 ; 2.9.14

- (210) **666106** MNA
 (220) 2021.05.14
 (300)
 (730) **PT SALVADOR MARIA MARQUES
 HENRIQUES E SIMÕES DE MELO**
 (511) 25 CALÇADO; CHAPELARIA; PARTES DE VESTUÁRIO,
 CALÇADO E CHAPELARIA; VESTUÁRIO; ARTIGOS
 DE CHAPELARIA
 (591)
 (540)



(531) 3.5.19

(210) **666107** MNA
 (220) 2021.05.14
 (300)
 (730) **PT LUÍS MIGUEL SOARES, LDA**
 (511) 43 ALUGUER DE ALOJAMENTO TEMPORÁRIO; ALUGUER DE QUARTOS ENQUANTO ALOJAMENTO TEMPORÁRIO; ALUGUER TEMPORÁRIO DE QUARTOS; ARRENDAMENTO DE QUARTOS; FORNECIMENTO DE ALOJAMENTO HABITACIONAL TEMPORÁRIO; FORNECIMENTO DE ALOJAMENTOS TEMPORÁRIOS MOBILADOS; DISPONIBILIZAÇÃO DE ACOMODAÇÕES PARA ALOJAMENTO TEMPORÁRIO; ORGANIZAÇÃO E FORNECIMENTO DE ALOJAMENTO TEMPORÁRIO; SERVIÇOS DE AGÊNCIAS DE ALOJAMENTO; SERVIÇOS DE AGÊNCIA DE ARRENDAMENTO DE ALOJAMENTO [TIME-SHARING]; SERVIÇOS DE ALOJAMENTO; SERVIÇOS DE ALOJAMENTOS PARA FÉRIAS; SERVIÇOS DE ALUGUER DE QUARTOS; SERVIÇOS DE HOSPITALIDADE [ALOJAMENTO]

(591)
 (540)

CASA DO OFÍCIO

(210) **666108** MNA
 (220) 2021.05.14
 (300)
 (730) **PT MARIA MANUELA OLIVEIRA SANTOS MOREIRA**
 (511) 24 ARTIGOS TÊXTEIS À PEÇA; ARTIGOS TÊXTEIS EM PEÇA PARA FINS DE DECORAÇÃO; ARTIGOS TÊXTEIS À PEÇA FEITOS DE MATÉRIAS PLÁSTICAS BORDADOS; ACESSÓRIOS PARA VESTIMENTAS, ARTIGOS DE COSTURA E ARTIGOS DECORATIVOS TÊXTEIS; PEÇAS COLÁVEIS A QUENTE PARA ORNAMENTAR ARTIGOS TEXTIS [RETROSARIA]

(591)
 (540)



(531) 5.5.23 ; 27.5.1

(210) **666109** MNA
 (220) 2021.05.14
 (300)
 (730) **PT SUSANA CRISTINA BERNARDINO LEITÃO**
PT SONIA MARIA DA CRUZ BRAGA
 (511) 16 EQUIPAMENTO PARA ARTES, ARTESANATOS E MODELAGEM

(591)
 (540)

APONTAMENTOS DE VIANA

(210) **666110** MNA
 (220) 2021.05.14
 (300)
 (730) **PT JOSÉ CARLOS RODRIGUES IZES**
 (511) 42 SERVIÇOS DE ENGENHARIA E ARQUITETURA

(591)
 (540)

TRIPLO VÉRTICE

(210) **666111** MNA
 (220) 2021.05.14
 (300)
 (730) **PT HEC - GESTÃO E INVESTIMENTO, LDA**
 (511) 29 OVOS DE AVES E PRODUTOS À BASE DE OVO; PRODUTOS LÁCTEOS E SUBSTITUTOS LÁCTEOS; GEMA DE OVO; OVOS; OVOS DE GALINHA; OVOS DE PATA; OVOS DE CODORNIZ ENLATADOS; OVOS CONGELADOS; OVOS EM PÓ; OVOS PROCESSADOS; OVOS LÍQUIDOS; PUDINS LÁCTEOS; SOBREMESAS ELABORADAS A PARTIR DE PRODUTOS LÁCTEOS; SOBREMESAS LÁCTEAS REFRIGERADAS; SOBREMESAS À BASE DE DERIVADOS DE LEITE; SOBREMESAS À BASE DE LACTICÍNIOS

30 AÇÚCARES, ADOÇANTES NATURAIS, REVESTIMENTOS E COBERTURAS DOCES, PRODUTOS APÍCOLAS; GELO, GELADOS, IOGURTES GELADOS E SORVETES; APERITIVOS À BASE DE CONFEITARIAS; ALIMENTOS PREPARADOS SOB A FORMA DE MOLHOS; APERITIVOS ALIMENTARES À BASE DE CEREAIS; ALMOÇOS PRÉ-EMBALADOS CONSTITUÍDOS PRINCIPALMENTE POR ARROZ, INCLUINDO TAMBÉM CARNE, PEIXE OU LEGUMES; TARTES DE OVO; TARTES FRESCAS; TARTES, DOCES OU SALGADAS; TORTAS DA PRIMAVERA; CONFEITARIA; CONFEITARIA COM AÇÚCAR AROMATIZADO; CONFEITARIA CONGELADA; CONFEITARIA À BASE DE LACTICÍNIOS; CONFEITARIA DE AÇÚCAR COZIDO; CONFEITARIA EM FORMA LÍQUIDA; CONFEITARIA LÁCTEA CONGELADA; CONFEITARIA NÃO MEDICINAL COM RECHEIO DE CARAMELO; CONFEITARIA NÃO MEDICINAL; CONFEITARIA NÃO MEDICINAL CONTENDO LEITE; CONFEITARIA NÃO MEDICINAL SOB A FORMA DE OVOS; CONFEITARIA NÃO MEDICINAL À BASE DE AÇÚCAR; CREMES DE OVOS; CREMES DE LEITE E OVOS [SOBREMESAS DE FORNO]; DOÇARIA COZIDA; FARÓFIAS;

PASTELARIA, BOLOS, TARTES E BISCOITOS (BOLACHAS); PASTELARIA VARIADA; PREPARAÇÕES PARA A ELABORAÇÃO DE PRODUTOS DE CONFEITARIA; PRODUTOS DE CONFEITARIA; PUDIM DE ARROZ OITO TESOUROS; PUDIM DE PÃO; PUDIM DE SÊMOLA; PUDIM FLAN; PUDINS; PUDINS PARA SOBREMESA; PUDINS PARA UTILIZAR COMO SOBREMESAS; PUDINS DE YORKSHIRE; PUDINS PRONTOS A COMER; SOBREMESAS DE PUDIM INSTANTÂNEO; SOBREMESAS PREPARADAS [CONFEITARIA]

- 35 SERVIÇOS DE ASSISTÊNCIA, GESTÃO E ADMINISTRAÇÃO DE NEGÓCIOS; SERVIÇOS DE PUBLICIDADE, DE MARKETING E DE PROMOÇÃO; SERVIÇOS DE PUBLICIDADE, DE MARKETING E PROMOCIONAIS; SERVIÇOS DE PUBLICIDADE, DE PROMOÇÃO E DE MARKETING; SERVIÇOS DE PUBLICIDADE, PROMOCIONAIS E DE COMERCIALIZAÇÃO; ACONSELHAMENTO E INFORMAÇÃO COMERCIAL AOS CONSUMIDORES NA ESCOLHA DE PRODUTOS E SERVIÇOS; ADMINISTRAÇÃO COMERCIAL DO LICENCIAMENTO DE PRODUTOS E SERVIÇOS PARA TERCEIROS; ADMINISTRAÇÃO DE VENDAS; ADMINISTRAÇÃO COMERCIAL DA CONCESSÃO DE LICENÇAS DE PRODUTOS E SERVIÇOS DE TERCEIROS; ADMINISTRAÇÃO COMERCIAL DO LICENCIAMENTO DE PRODUTOS E SERVIÇOS PARA TERCEIROS [SERVIÇOS DE]; AQUISIÇÃO DE CONTRATOS DE COMPRA E VENDA DE PRODUTOS E SERVIÇOS; FORNECIMENTO DE INFORMAÇÕES SOBRE PRODUTOS AO CONSUMIDOR ATRAVÉS DA INTERNET; FORNECIMENTO DE INFORMAÇÕES SOBRE PRODUTOS DE CONSUMO; FORNECIMENTO DE INFORMAÇÕES RELATIVAS A PRODUTOS DE CONSUMO NO ÂMBITO DE PRODUTOS ALIMENTARES E BEBIDAS; FORNECIMENTO DE INFORMAÇÕES DE MERCADO RELACIONADAS COM PRODUTOS DE CONSUMO; FORNECIMENTO DE INFORMAÇÕES COMERCIAIS A CONSUMIDORES; SERVIÇOS DE ENCOMENDAS ON-LINE NA ÁREA DE RESTAURANTES DE COMIDA PARA LEVAR E DE ENTREGA AO DOMICÍLIO; SERVIÇOS DE ENCOMENDA POR GROSSO; SERVIÇOS DE ENCOMENDAS ON-LINE; SERVIÇOS DE ENCOMENDAS PARA TERCEIROS; SERVIÇOS DE GESTÃO DE VENDAS; SERVIÇOS DE IMPORTAÇÃO E EXPORTAÇÃO; SERVIÇOS DE TELEMARKETING; SERVIÇOS DE LOJA DE VENDA A RETALHO SEM PESSOAL RELACIONADO COM PRODUTOS ALIMENTARES; SERVIÇOS DE VENDA A RETALHO RELACIONADOS COM ALIMENTOS; SERVIÇOS DE VENDA A RETALHO RELATIVOS A DOÇARIAS; SERVIÇOS DE VENDA RETALHISTA POR CATÁLOGO RELACIONADOS COM PRODUTOS ALIMENTARES; SERVIÇOS GROSSISTAS RELACIONADOS COM SOBREMESAS; SERVIÇOS GROSSISTAS RELACIONADOS COM CONFEITARIA; SERVIÇOS RETALHISTAS RELACIONADOS COM SOBREMESAS

(591)
(540)

TOUCINILHO

- (210) **666112** MNA
(220) 2021.05.14
(300)
(730) **PT WELCOME COMPLICITY - FITNESS LDA**
(511) 25 VESTUÁRIO PARA EXERCÍCIO FÍSICO

- 41 SERVIÇOS DE GINÁSIOS; SERVIÇOS DE GINÁSIOS RELACIONADOS COM CULTURISMO; SERVIÇOS DE CLUBES DE SAÚDE E GINÁSIOS; SERVIÇOS DE GINÁSIO [EXERCÍCIO FÍSICO]; PRESTAÇÃO DE SERVIÇOS DE ACADEMIA DESPORTIVA E GINÁSIO; SERVIÇOS DE GINÁSIO RELACIONADOS COM TREINO COM PESOS; AULAS DE ATIVIDADES NO GINÁSIO; SERVIÇOS PRESTADOS POR GINÁSIOS (MANUTENÇÃO FÍSICA); SERVIÇOS DE EDUCAÇÃO FÍSICA [MANUTENÇÃO DA FORMA FÍSICA]; AULAS DE MANUTENÇÃO DA FORMA FÍSICA; SERVIÇOS DE CLUBE DE MANUTENÇÃO DA FORMA FÍSICA; SERVIÇOS DE HEALTH CLUB (MANUTENÇÃO DA FORMA FÍSICA); EXPLORAÇÃO DE CENTROS DE MANUTENÇÃO DA FORMA FÍSICA; SERVIÇOS DE CENTROS DE MANUTENÇÃO DA FORMA FÍSICA; SERVIÇOS DESPORTIVOS E DE FITNESS; PRESTAÇÃO DE SERVIÇOS DE EDUCAÇÃO RELACIONADOS COM O FITNESS; EXPLORAÇÃO DE INSTALAÇÕES DESPORTIVAS; REALIZAÇÃO DE AULAS DE CONDICIONAMENTO DA FORMA FÍSICA; PRESTAÇÃO DE SERVIÇOS DE EDUCAÇÃO RELACIONADOS COM EXERCÍCIO FÍSICO

(591)
(540)



- (531) 2.1.23 ; 21.3.13 ; 26.3.1 ; 26.3.12 ; 26.3.23 ; 27.5.10

- (210) **666113** MNA
(220) 2021.05.14
(300)
(730) **PT LUIS PEDRO GOMES MILA**
(511) 29 ÓLEOS E GORDURAS; ÓLEOS E GORDURAS ALIMENTARES
(591)
(540)

DOOLIBAR

- (210) **666114** MNA
(220) 2021.05.14
(300)
(730) **PT RAFAELA ALEXANDRA DE ARAÚJO ALVES MARQUES**
(511) 24 TÊXTEIS PARA DECORAÇÃO; MATÉRIAS TÊXTEIS PARA A DECORAÇÃO DE INTERIORES; CORTINAS; CORTINADOS; CORTINADOS FRANZIDOS [CORTINAS]; CORTINAS PLISSADAS; CORTINAS OPACAS; CORTINADOS CONFECIONADOS; REPOSTEIROS [CORTINADOS]; CORTINAS DE TECIDO; ATOALHADOS DE TECIDO; ALMOFADAS DECORATIVAS; CAPAS PARA EDREDÃO; TECIDOS PARA DECORAÇÃO DE INTERIORES
35 SERVIÇOS DE VENDA A RETALHO RELACIONADOS COM TÊXTEIS PARA O LAR

(591)
(540)



(531) 26.4.2 ; 26.4.5 ; 26.4.18 ; 27.5.10 ; 27.5.17

(210) **666117** MNA

(220) 2021.05.15

(300)

(730) **PT EUGENIO MADRUGA**

(511) 09 APARELHOS DE MEDIÇÃO, DETECÇÃO, MONITORIZAÇÃO E CONTROLO; CONTEÚDO GRAVADO; DISPOSITIVOS DE PROTEÇÃO, SEGURANÇA, DEFESA E SINALIZAÇÃO; DISPOSITIVOS DE TECNOLOGIA DA INFORMAÇÃO E AUDIOVISUAL, MULTIMÉDIA E DE FOTOGRAFIA
42 SERVIÇOS DE TI (TECNOLOGIAS DE INFORMAÇÃO); SERVIÇOS DE DESIGN; SERVIÇOS DE COMPUTADORES

(591)

(540)



(531) 7.3.15

(210) **666118** MNA

(220) 2021.05.15

(300)

(730) **PT LUIS CARLOS BANDEIRA
ENCARNAÇÃO**

(511) 33 AGUARDENTE

(591)

(540)

**AGUARDENTE MEDRONHO DO
AÇOR DE LUIS CARLOS
BANDEIRA DA ENCARNAÇÃO**

(210) **666120** MNA

(220) 2021.05.15

(300)

(730) **PT IZABEL DE PAULA**

(511) 44 TRATAMENTOS DE BELEZA; SERVIÇOS DE ACONSELHAMENTO RELACIONADOS COM TRATAMENTOS DE BELEZA

(591)

(540)

BODY FIT EXPRESS BY IZB

(210) **666121** MNA

(220) 2021.05.15

(300)

(730) **PT IZABEL DE PAULA**

(511) 44 TRATAMENTOS DE BELEZA; SERVIÇOS DE TRATAMENTOS DE BELEZA PARA O ROSTO; SERVIÇOS DE TRATAMENTOS DE BELEZA, ESPECIALMENTE PARA PESTANAS; SERVIÇOS DE ACONSELHAMENTO RELACIONADOS COM TRATAMENTOS DE BELEZA.

(591)

(540)

FACE UP BY IZB

(210) **666122** MNA

(220) 2021.05.15

(300)

(730) **PT IZABEL DE PAULA**

(511) 44 TRATAMENTOS DE BELEZA; SERVIÇOS DE TRATAMENTOS DE BELEZA PARA O ROSTO; SERVIÇOS DE ACONSELHAMENTO RELACIONADOS COM TRATAMENTOS DE BELEZA; ARTE CORPORAL.

(591)

(540)

BODYPLANNER BY IZB

(210) **666124** MNA

(220) 2021.05.15

(300)

(730) **PT JOSÉ RAMOS**

(511) 43 BARES; BARES DE COCKTAILS; BARES DE SALADAS; BARES DE VINHOS; RESTAURANTES DE COMIDA RÁPIDA (FAST FOOD); RESTAURANTES DE GRELHADOS; FORNECIMENTO DE ALIMENTOS E BEBIDAS PARA CLIENTES; ORGANIZAÇÃO DE BANQUETES; PREPARAÇÃO DE ALIMENTOS E BEBIDAS; PREPARAÇÃO DE REFEIÇÕES; SERVIÇOS DE BAR; SERVIÇOS DE ALIMENTAÇÃO E BEBIDAS TAKE-AWAY; RESTAURANTES DE SELF-SERVICE; RESTAURANTES PARA SERVIÇO RÁPIDO E PERMANENTE (SNACK-BARES); SERVIÇOS DE RESTAURANTES; SERVIÇOS DE RESTAURANTE E BAR; SERVIÇOS DE PREPARAÇÃO DE ALIMENTOS; SERVIÇOS PARA FORNECIMENTO DE ALIMENTOS; RESTAURANTES DE IGUARIAS REFINADAS

(591)

(540)

LOST GREENS

(210) **666125** MNA
 (220) 2021.05.15
 (300)
 (730) **PT JOANA PATRÍCIA AFONSO DOS SANTOS SERRA**
 (511) 25 BIQUÍNIS; BERMUDAS; BANDANAS; BLUSAS; CALÇÃO DE BANHO; CALÇÕES; CALÇÕES DE TREINO; CALÇAS DESPORTIVAS [FATO DE TREINO]; CAMISOLAS TIPO SWEATSHIRTS; CAMISOLAS COM CAPUZ; CAMISOLAS; T-SHIRTS DE MANGA CURTA; T-SHIRTS; BONÉS
 (591)
 (540)

GREENBEACH

(210) **666126** MNA
 (220) 2021.05.15
 (300)
 (730) **PT ANDRÉ RICHARD MAIOLINO GUERRA**
 (511) 05 SUPLEMENTOS E PREPARAÇÕES DIETÉTICOS
 28 ARTIGOS E EQUIPAMENTO DE DESPORTO
 (591)
 (540)

TRUE WAY NUTRITION

(210) **666128** MNA
 (220) 2021.05.15
 (300)
 (730) **PT FLOWERSMILE - APARTAMENTOS TURISTICOS E ALOJAMENTO LOCAL. LD^a**
 (511) 43 FORNECIMENTO DE ALOJAMENTO TEMPORÁRIO
 (591)
 (540)

RIBEIRA FLORES 59

(210) **666130** MNA
 (220) 2021.05.15
 (300)
 (730) **PT JOANA CATARINA MARQUES DE MAGALHÃES NOBRE FERREIRA CLARA GOMES**
 (511) 03 ARTIGOS DE HIGIENE PESSOAL; PRODUTOS PARA LIMPAR E PERFUMAR; PRODUTOS PARA TRATAMENTO (LIMPEZA, ETC.) DE ANIMAIS; ÓLEOS ESSENCIAIS E EXTRATOS AROMÁTICOS; PREPARAÇÕES PARA HIGIENE PESSOAL; PRODUTOS DE TOILETTE; COSMÉTICOS; PRODUTOS PARA OS CUIDADOS DA PELE;

COSMÉTICOS E PREPARAÇÕES COSMÉTICAS; PREPARAÇÕES COSMÉTICAS PARA OS CUIDADOS FACIAIS; PREPARAÇÕES COSMÉTICAS PARA O CUIDADO DA PELE; PREPARAÇÕES COSMÉTICAS PARA BANHOS E DUCHES; PREPARAÇÕES COSMÉTICAS PARA O ROSTO; PREPARAÇÕES COSMÉTICAS PARA O BANHO; PREPARAÇÕES COSMÉTICAS PARA TRATAMENTOS CORPORAIS; PREPARAÇÕES COSMÉTICAS ADELGAÇANTES; PREPARAÇÕES COSMÉTICAS PARA PENTEAR OS CABELOS; PREPARAÇÕES COSMÉTICAS PARA REAFIRMAR SEIOS; PREPARAÇÕES COSMÉTICAS PARA A RENOVAÇÃO DA PELE; PREPARAÇÕES COSMÉTICAS PARA O CUIDADO DAS UNHAS; PREPARAÇÕES COSMÉTICAS PARA A PELE SECA DURANTE A GRAVIDEZ; PREPARAÇÕES COSMÉTICAS PARA USO TÓPICO FACIAL PARA MINIMIZAR RUGAS; PREPARAÇÕES COSMÉTICAS PARA O CABELO E PARA O COURO CABELUDO; PRODUTOS E TRATAMENTOS PARA O CABELO; CREMES COSMÉTICOS; CREMES FACIAIS [COSMÉTICOS]; CREMES TONIFICANTES [COSMÉTICOS]; CREMES FLUIDOS (COSMÉTICOS); CREMES COSMÉTICOS NUTRITIVOS; CREMES DE NOITE [COSMÉTICOS]; CREMES DE PROTEÇÃO SOLAR [COSMÉTICOS]; CREMES PARA O CORPO [COSMÉTICOS]; CREMES COSMÉTICOS PARA AS MÃOS; CREMES COSMÉTICOS PARA PELE SECA; COSMÉTICOS SOB A FORMA DE CREMES; CREMES HIDRATANTES PARA A PELE [COSMÉTICOS]; CREMES COSMÉTICOS PARA ROSTO E CORPO; CREMES PARA OS CUIDADOS DA PELE [COSMÉTICOS]; CREMES COSMÉTICOS PARA REAFIRMAR O CONTOURNO DOS OLHOS; CREMES PARA REDUZIR AS MANCHAS ASSOCIADAS AO ENVELHECIMENTO; CREMES ANTIENVELHECIMENTO; LOÇÕES HIDRATANTES PARA A PELE [COSMÉTICOS]; LOÇÕES HIDRATANTES PARA O CORPO [COSMÉTICAS]; CREMES, LOÇÕES E GÉIS HIDRATANTES; CREMES ANTIRRUGAS

05 PREPARAÇÕES E ARTIGOS DE HIGIENE; PRODUTOS PARA DESODORIZAR E PURIFICAR O AR; SUPLEMENTOS E PREPARAÇÕES DIETÉTICOS; PREPARAÇÕES E ARTIGOS HIGIÉNICOS
 35 SERVIÇOS DE ASSISTÊNCIA, GESTÃO E ADMINISTRAÇÃO DE NEGÓCIOS; SERVIÇOS DE PUBLICIDADE, DE MARKETING E DE PROMOÇÃO; SERVIÇOS DE PUBLICIDADE, DE MARKETING E PROMOCIONAIS; SERVIÇOS DE PUBLICIDADE, DE PROMOÇÃO E DE MARKETING; SERVIÇOS DE PUBLICIDADE, PROMOCIONAIS E DE COMERCIALIZAÇÃO; ACONSELHAMENTO E INFORMAÇÃO COMERCIAL AOS CONSUMIDORES NA ESCOLHA DE PRODUTOS E SERVIÇOS; ADMINISTRAÇÃO COMERCIAL DO LICENCIAMENTO DE PRODUTOS E SERVIÇOS PARA TERCEIROS [SERVIÇOS DE]; ADMINISTRAÇÃO COMERCIAL DO LICENCIAMENTO DE PRODUTOS E SERVIÇOS PARA TERCEIROS; AGÊNCIAS DE IMPORTAÇÃO-EXPORTAÇÃO; COMPRA DE PRODUTOS E SERVIÇOS PARA OUTRAS EMPRESAS; CONSULTADORIA RELACIONADA COM O CUSTO DE PEDIDOS DE VENDAS; DISPONIBILIZAÇÃO DE UM ESPAÇO DE MERCADO ONLINE PARA COMPRADORES E VENDEDORES DE PRODUTOS E SERVIÇOS; FORNECIMENTO DE ACONSELHAMENTO RELATIVO A PRODUTOS DE CONSUMO NO ÂMBITO DE COSMÉTICOS; FORNECIMENTO DE INFORMAÇÕES DE MERCADO RELACIONADAS COM PRODUTOS DE CONSUMO; FORNECIMENTO DE INFORMAÇÕES RELACIONADAS COM VENDAS COMERCIAIS; FORNECIMENTO DE INFORMAÇÕES SOBRE PRODUTOS DE CONSUMO RELACIONADOS COM COSMÉTICOS; INFORMAÇÕES E CONSELHOS COMERCIAIS PARA CONSUMIDORES (LOJA DE ACONSELHAMENTO AO CONSUMIDOR); SERVIÇOS

DE AGÊNCIAS DE IMPORTAÇÃO-EXPORTAÇÃO; SERVIÇOS DE INFORMAÇÃO E CONSULTORIA COMERCIAIS PARA OS CONSUMIDORES NO DOMÍNIO DOS PRODUTOS DE MAQUILHAGEM; SERVIÇOS DE INFORMAÇÃO E CONSULTORIA COMERCIAIS PARA OS CONSUMIDORES NO DOMÍNIO DOS PRODUTOS COSMÉTICOS; SERVIÇOS DE CONSULTORIA E ASSESSORIA EMPRESARIAL; ACONSELHAMENTO A EMPRESAS INDUSTRIAIS EM MATÉRIA DE CONDUÇÃO DOS SEUS NEGÓCIOS; SERVIÇOS DE ASSESSORIA DE NEGÓCIOS COMERCIAIS RELACIONADOS COM A EXPLORAÇÃO DE INVENÇÕES; SERVIÇOS DE CONSULTORIA E ASSESSORIA PARA GESTÃO DE NEGÓCIOS COMERCIAIS

- 45 SERVIÇOS DE PROTEÇÃO, SALVAMENTO, SEGURANÇA E EXECUÇÃO DA LEI; SERVIÇOS JURÍDICOS; SERVIÇOS DE INFORMAÇÕES RELACIONADAS COM PADRÕES DE FABRICO; SERVIÇOS DE INFORMAÇÃO EM MATÉRIA DE NORMAS DE COMERCIALIZAÇÃO

(591)

(540)

Covenant
COSMETICS

(531) 27.5.10

(210) **666131**

MNA

(220) 2021.05.15

(300)

(730) **PT POPINAE UNIPESSOAL LDA**

- (511) 36 AGÊNCIAS DE CRÉDITO; CRÉDITO À HABITAÇÃO; FINANCIAMENTO DE CRÉDITO; CONCERTAÇÃO DE CRÉDITO; MEDIAÇÃO DE CRÉDITO; CONSULTORIA SOBRE CRÉDITO; CONSULTADORIA DE CRÉDITO; SERVIÇOS DE CRÉDITO

(591)

(540)



aprova.me

(531) 3.7.5 ; 27.5.17

(210) **666132**

MNA

(220) 2021.05.15

(300)

(730) **PT RICARDO LOBO VERÍSSIMO****PT PEDRO MIGUEL ASSIS MARMELO**

- (511) 25 VESTUÁRIO; CAMISOLAS COM CAPUZ; CAMISOLAS [VESTUÁRIO]; T-SHIRTS; SWEATSHIRTS; T-SHIRTS IMPRESSAS; CHAPÉUS

(591)

(540)

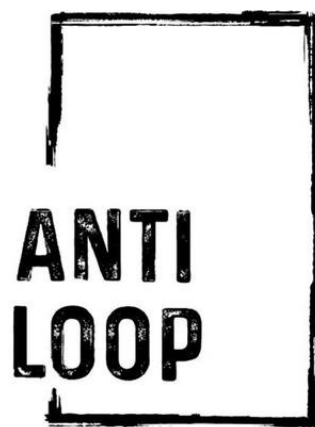

(531) 26.4.2 ; 26.4.5 ; 26.4.19

(210) **666133**

MNA

(220) 2021.05.16

(300)

(730) **PT BRUNA REGO HENRIQUES**

- (511) 14 PORTA-CHAVES E CORRENTES PARA CHAVES, E RESPECTIVOS BERLOQUES; PRODUTOS DE JOALHARIA
22 CORDA EM MACRAMÉ; SUPORTES EM CORDA PARA PLANTAS; SACOS FEITOS DE MATÉRIAS TÊXTEIS
24 ARTIGOS TÊXTEIS NÃO TECIDOS; ARTIGOS TÊXTEIS DOMÉSTICOS FEITOS EM MATERIAIS NÃO TECIDOS; ARTIGOS TÊXTEIS PARA O LAR; TAPEÇARIAS; TÊXTEIS PARA DECORAÇÃO

(591)

(540)

AH-SSÁ! ATELIER

(210) **666134**

MNA

(220) 2021.05.16

(300)

(730) **PT HUGO ANDRÉ DA SILVA MARTINS FERNANDES**

- (511) 43 HOTÉIS, Pousadas e ALBERGUES, ALOJAMENTO PARA FÉRIAS E TURISMO

(591)

(540)

MOÍNHOS DE APÚLIA

(210) **666135**

MNA

(220) 2021.05.16

(300)

(730) **PT JOÃO MIGUEL ALMEIDA LOURENÇO**

- (511) 37 LIMPEZA E TRATAMENTO DE TECIDOS, TÊXTEIS, COUROS, PELES E PRODUTOS FEITOS A PARTIR DOS MESMOS; LIMPEZA DE TAPETES E ALCATIFAS

(591) azul escuro, azul claro, azul cian, preto, branco;
(540)



PURE & CLEAN
HIGIENIZAÇÃO E LIMPEZA

(531) 1.15.15

(210) **666136** MNA
(220) 2021.05.16
(300)
(730) **PT PATRÍCIA HELENA DA CUNHA MARIZ FERREIRA**
(511) 44 FISIOTERAPIA
(591)
(540)



Fisioterapia & Pilates Clínico

(531) 2.9.14

(210) **666137** MNA
(220) 2021.05.16
(300)
(730) **PT ANDRÉ CARMO MARTINS**
PT JOÃO BARRETO RODRIGUES
(511) 25 VESTUÁRIO; CHAPELARIA; CALÇADO; PARTES DE VESTUÁRIO, CALÇADO E CHAPELARIA
(591)
(540)

figo

— SPEAK THROUGH CLOTHING —

(531) 27.5.4 ; 27.99.15

(210) **666138** MNA
(220) 2021.05.16
(300)
(730) **PT DESPERTAR DE VERÃO, UNIPESSOAL LDA**

(511) 37 ALUGUER DE FERRAMENTAS, INSTALAÇÕES E EQUIPAMENTO DE CONSTRUÇÃO, DEMOLIÇÃO, LIMPEZA E MANUTENÇÃO; EDIFICAÇÃO, CONSTRUÇÃO E DEMOLIÇÃO; EXTERMINAÇÃO, DESINFESTAÇÃO E CONTROLO DE PRAGAS; EXTRAÇÃO DE RECURSOS NATURAIS; APLICAÇÃO DE BETONILHA; APLICAÇÃO DE JUNTAS DE EXPANSÃO PARA PONTES; APLICAÇÃO DE PAPEL DE PAREDE; APLICAÇÃO DE REBOCO EM PISCINAS; APLICAÇÃO DE REBOCO EM TÚNEIS; APLICAÇÃO DE REVESTIMENTOS; APLICAÇÃO DE REVESTIMENTOS ANTI-GRAFFITI; APLICAÇÃO DE REVESTIMENTOS DE PROTEÇÃO EM ESCAVAÇÕES DE SUPERFÍCIE; APLICAÇÃO DE REVESTIMENTOS EM PISCINAS; APLICAÇÃO DE REVESTIMENTOS EM SUPERFÍCIES; APLICAÇÃO DE REVESTIMENTOS EM TÚNEIS; APLICAÇÃO DE REVESTIMENTOS IMPERMEÁVEIS; APLICAÇÃO DE REVESTIMENTOS IMPERMEÁVEIS PARA TELHADOS; APLICAÇÃO DE REVESTIMENTOS PARA REPARAÇÃO DE PAREDES; APLICAÇÃO DE REVESTIMENTOS PROTETORES EM SUPERFÍCIES DE TANQUES; APLICAÇÃO DE SELANTES DE SEGURANÇA ANTIDERRAPANTES PARA SOLOS; APLICAÇÃO DE TINTAS DE PROTEÇÃO EM MADEIRA; ARRANJO INTERIOR DE INSTALAÇÕES DE EMPRESAS; ARRANJOS DE INTERIORES DE ESCRITÓRIOS; ASSENTAMENTO DE LADRILHOS, TIJOLOS OU BLOCOS; ASSENTAMENTO DE PARQUÊ; ASSESSORIA RELACIONADA COM A PREVENÇÃO DE BLOQUEIOS EM CONDUTAS DE CANALIZAÇÃO; ASSESSORIA RELACIONADA COM A PREVENÇÃO DE BLOQUEIOS EM FOSSAS SÉPTICAS; ASSISTÊNCIA A CONDUTAS; BOMBAGEM DE FOSSAS SÉPTICAS; BOMBAGEM E LIMPEZA DE FOSSAS SÉPTICAS; COLOCAÇÃO DE ALCATIFAS; COLOCAÇÃO DE CABOS; COLOCAÇÃO DE LADRILHOS DE PAVIMENTOS; COLOCAÇÃO DE PAPÉIS DE PAREDE; COLOCAÇÃO DE PAVIMENTOS DE MADEIRA ARTIFICIAL; COLOCAÇÃO DE PAVIMENTOS EM CAMADAS; COLOCAÇÃO DE PAVIMENTOS LAMINADOS; COLOCAÇÃO DE REDES ELÉTRICAS; DESMONTAGEM DE ANDAIMES; DESBASTE E POLIMENTO; DECORAÇÃO DE EDIFÍCIOS; CONVERSÃO DE INSTALAÇÕES DE LOJAS; ENVIDRAÇAMENTO, INSTALAÇÃO, MANUTENÇÃO E REPARAÇÃO DE VIDROS, JANELAS E PERSIANAS; DESOBSTRUÇÃO DE SISTEMAS DE CANALIZAÇÃO UTILIZADOS NAS INDÚSTRIAS DE MANUFATURA; DESOBSTRUÇÃO DE SISTEMAS DE CANALIZAÇÃO UTILIZADOS NAS INDÚSTRIAS DE REFINAÇÃO; EDIFICAÇÃO DE FACHADAS-CORTINA(PAREDE-CORTINA); ELIMINAÇÃO DE GRAFFITI; ELIMINAÇÃO DE RESÍDUOS [SERVIÇO DE LIMPEZA]; ENVERNIZAMENTO DE MATERIAIS EM MADEIRA; ESTANHAGEM [ESTANHADURA]; FORNECIMENTO DE INFORMAÇÕES RELATIVAS AOS SERVIÇOS DE POLIMENTO DO CHÃO; FORNECIMENTO DE INFORMAÇÕES RELATIVAS À REPARAÇÃO OU MANUTENÇÃO DE BOMBAS; FORNECIMENTO DE INFORMAÇÕES RELATIVAS À REPARAÇÃO OU MANUTENÇÃO DE EQUIPAMENTOS DE CONTROLE DA POLUIÇÃO DA ÁGUA; FORNECIMENTO DE INFORMAÇÕES RELATIVAS À RESTAURAÇÃO DE MÓVEIS; FORNECIMENTO DE INFORMAÇÕES RELATIVAS À INSTALAÇÃO DE APARELHOS ELÉTRICOS; FORNECIMENTO DE INFORMAÇÕES RELATIVAS À REPARAÇÃO OU MANUTENÇÃO DE BANHEIRAS;

FORNECIMENTO DE INFORMAÇÕES RELATIVAS AOS SERVIÇOS DE LIMPEZA DO TANQUE SÉPTICO; HIGIENIZAÇÃO DE BANHEIRAS; HIGIENIZAÇÃO DE ESTRUTURAS MÓVEIS; HIGIENIZAÇÃO DE PISCINAS; IMPERMEABILIZAÇÃO DE CAVES; INFORMAÇÃO SOBRE A MANUTENÇÃO DE EQUIPAMENTO DE TESTE E DE MEDIÇÃO; INFORMAÇÕES EM REPARAÇÕES; INFORMAÇÕES RELACIONADAS COM SERVIÇOS DE REPARAÇÕES; INFORMAÇÕES SOBRE REPARAÇÕES; INSTALAÇÃO DE ACESSÓRIOS DE PORTAS; INSTALAÇÃO DE ACESSÓRIOS PARA EDIFÍCIOS; INSTALAÇÃO DE ALCATIFAS; INSTALAÇÃO DE ALGEROZES; INSTALAÇÃO DE AMACIADORES DE ÁGUA; INSTALAÇÃO DE ANDAIMES E PLATAFORMAS DE TRABALHO E CONSTRUÇÃO; INSTALAÇÃO DE APARELHOS DE ABASTECIMENTO DE ÁGUA; INSTALAÇÃO DE APARELHOS DE ILUMINAÇÃO; INSTALAÇÃO DE APARELHOS PARA COZINHAR; INSTALAÇÃO DE APARELHOS SANITÁRIOS; INSTALAÇÃO DE ARMÁRIOS DE COZINHA; INSTALAÇÃO DE CABOS; INSTALAÇÃO DE CANALIZAÇÕES; INSTALAÇÃO DE COFRAGENS ASCENDENTES; INSTALAÇÃO DE COFRAGENS DESLIZANTES; INSTALAÇÃO DE CONDUTAS DE ÁGUA; INSTALAÇÃO DE CONDUTAS EM TERRA; INSTALAÇÃO DE CONDUTAS EM TERRENOS DE CONSTRUÇÃO; INSTALAÇÃO DE CERCAS TEMPORÁRIAS; INSTALAÇÃO DE COZINHAS; INSTALAÇÃO DE DISPOSITIVOS DE SEGURANÇA PARA EQUIPAMENTOS SOB PRESSÃO; INSTALAÇÃO DE DISPOSITIVOS E ACESSÓRIOS PARA INSTALAÇÕES DOMÉSTICAS; INSTALAÇÃO DE DIVISÓRIAS INTERIORES; INSTALAÇÃO DE DIVISÓRIAS INTERIORES PARA EDIFÍCIOS; INSTALAÇÃO DE ELEMENTOS DE CONSTRUÇÃO PREFABRICADOS; INSTALAÇÃO DE EQUIPAMENTO DE COZINHAS; INSTALAÇÃO DE EQUIPAMENTOS DE COZINHA; INSTALAÇÃO DE EQUIPAMENTOS DE ESCRITÓRIO; INSTALAÇÃO DE EQUIPAMENTOS DE LAVANDARIA E COZINHA; INSTALAÇÃO DE EQUIPAMENTO ELÉTRICO DE LIGAÇÃO À TERRA; INSTALAÇÃO DE EQUIPAMENTO INDUSTRIAL SOB PRESSÃO; INSTALAÇÃO DE EQUIPAMENTOS DE AUTOMAÇÃO PREDIAL; INSTALAÇÃO DE EQUIPAMENTOS DE SEGURANÇA E PROTEÇÃO; INSTALAÇÃO DE EQUIPAMENTOS HIDRÁULICOS; INSTALAÇÃO DE ESTRUTURAS DE ALTA RESISTÊNCIA; INSTALAÇÃO DE FOSSAS SÉPTICAS; INSTALAÇÃO DE FRIGORÍFICOS; INSTALAÇÃO DE GRADES; INSTALAÇÃO DE ISOLAMENTO DE PAREDES OCAS; INSTALAÇÃO DE ISOLAMENTO DE TUBOS; INSTALAÇÃO DE ISOLAMENTOS CONTRA CORRENTES DE AR EM JANELAS DE GUILHOTINA; INSTALAÇÃO DE MATERIAIS DE ISOLAMENTO; INSTALAÇÃO DE MEZANINOS; INSTALAÇÃO DE MOBILIÁRIO POR MEDIDA; INSTALAÇÃO DE MOBILIÁRIO PARA LOJAS; INSTALAÇÃO DE MOBILIÁRIO; INSTALAÇÃO DE MOBILIÁRIO URBANO; INSTALAÇÃO DE PAINÉIS COLORIDOS EM FACHADAS DE EDIFÍCIOS; INSTALAÇÃO DE PAINÉIS DE GESSO; INSTALAÇÃO DE PAINÉIS DE REVESTIMENTO; INSTALAÇÃO DE PARA-RAIOS; INSTALAÇÃO DE PAVIMENTOS DE MADEIRA; INSTALAÇÃO DE PAVIMENTOS FALSOS; INSTALAÇÃO DE PORTAS; INSTALAÇÃO DE PORTAS E JANELAS; INSTALAÇÃO DE PORTÕES; INSTALAÇÃO DE PRATELEIRAS; INSTALAÇÃO DE REDES DE TUBAGEM DE GÁS E ÁGUA; INSTALAÇÃO DE REVESTIMENTOS PARA TETOS; INSTALAÇÃO DE REVESTIMENTOS DE SOALHOS; INSTALAÇÃO DE REVESTIMENTOS TUBULARES EM CORREDORES; INSTALAÇÃO DE SERVIÇOS EM ESTALEIROS DE CONSTRUÇÃO; INSTALAÇÃO DE SISTEMAS DE ASPIRAÇÃO CENTRAL; INSTALAÇÃO DE SISTEMAS DE CIRCUITO FECHADO DE TELEVISÃO; INSTALAÇÃO

DE SISTEMAS DE ILUMINAÇÃO; INSTALAÇÃO DE SISTEMAS DE INSTRUMENTAÇÃO; INSTALAÇÃO DE SISTEMAS DE TELEVISÃO POR CABO; INSTALAÇÃO DE SISTEMAS DE APROVEITAMENTO DE ÁGUAS PLUVIAIS; INSTALAÇÃO DE SISTEMAS DE COFRAGEM DE BETÃO; INSTALAÇÃO DE SISTEMAS DE DRENAGEM DE ÁGUAS PLUVIAIS; INSTALAÇÃO DE SISTEMAS DE EXTRAÇÃO DE FUMOS; INSTALAÇÃO DE SISTEMAS DE ENERGIA SOLAR; INSTALAÇÃO DE SISTEMAS DE LUZ ELÉTRICA E DE ENERGIA; INSTALAÇÃO DE SISTEMAS DE PAINÉIS DE ENERGIA SOLAR NÃO RESIDENCIAIS; INSTALAÇÃO DE SISTEMAS DE PAINÉIS DE ENERGIA SOLAR RESIDENCIAIS; INSTALAÇÃO DE SISTEMAS DE PROTEÇÃO SOLAR; INSTALAÇÃO DE SISTEMAS DE RECOLHA DE ÁGUAS PLUVIAIS; INSTALAÇÃO DE SISTEMAS DE SUPRESSÃO DE INCÊNDIOS; INSTALAÇÃO DE SISTEMAS DE TRACAGEM ELÉTRICA DE AQUECIMENTO; INSTALAÇÃO DE SISTEMAS DE EXTINÇÃO DE INCÊNDIOS; INSTALAÇÃO DE SISTEMAS DE PROTEÇÃO CONTRA RAIOS; INSTALAÇÃO DE SISTEMAS EXTRATORES DE CALOR; INSTALAÇÃO DE TANQUES DE ÁGUA DA CHUVA; INSTALAÇÃO DE TAPUMES; INSTALAÇÃO DE TELHADOS; INSTALAÇÃO DE TELHADOS DE FELTRO; INSTALAÇÃO DE TETOS; INSTALAÇÃO DE TETOS COM ESTRUTURA DE MADEIRA; INSTALAÇÃO DE TUBOS DE ESGOTOS; INSTALAÇÃO DE UNIDADES DE CONSTRUÇÃO PRÉ-FABRICADAS; INSTALAÇÃO DE VEDAÇÕES; INSTALAÇÃO E MANUTENÇÃO DE SISTEMAS DE IRRIGAÇÃO; INSTALAÇÃO E REPARAÇÃO DE ANTENAS; INSTALAÇÃO, MANUTENÇÃO E REPARAÇÃO DE CANALIZAÇÕES; INSTALAÇÃO, MANUTENÇÃO E REPARAÇÃO DE SISTEMAS AVAC (AQUECIMENTO, VENTILAÇÃO E AR CONDICIONADO); INSTALAÇÃO E REPARAÇÃO DE EQUIPAMENTO DE PROTEÇÃO CONTRA INUNDAÇÕES; INSTALAÇÃO, MANUTENÇÃO E REPARAÇÃO DE EQUIPAMENTOS DE COZINHA; INSTALAÇÃO, REPARAÇÃO E MANUTENÇÃO DE TUBOS DE CALDEIRAS; INSTALAÇÕES DE TELHADOS; IRRIGAÇÃO DE SOLOS; ISOLAMENTO [POR REVESTIMENTO] DE TUBAGENS; ISOLAMENTO DE CONDUTAS; ISOLAMENTO DE TUBOS; LIMPEZA ABRASIVA DE SUPERFÍCIES; LIMPEZA ABRASIVA DE SUPERFÍCIES METÁLICAS; LIMPEZA ABRASIVA DE SUPERFÍCIES NÃO METÁLICAS; LIMPEZA DE BANHEIRAS; LIMPEZA DE CANALIZAÇÕES DE DISTRIBUIÇÃO DE ÁGUA; LIMPEZA DE CANOS DE ESCOAMENTO; LIMPEZA DE CHAMINÉS; LIMPEZA DE CONDUTAS ATRAVÉS DE JATOS DE ÁGUA DE ALTA PRESSÃO; LIMPEZA DE DEPÓSITOS DE ARMAZENAMENTO; LIMPEZA DE DEPÓSITOS DE ÁGUA; LIMPEZA DE DRENOS; LIMPEZA DE ESTORES; LIMPEZA DE ESTRUTURAS MÓVEIS; LIMPEZA DE FOSSAS SÉPTICAS; LIMPEZA DE INTERIORES; LIMPEZA DE LOCAIS DE CONSTRUÇÃO; LIMPEZA DE MONUMENTOS; LIMPEZA DE PERSIANAS; LIMPEZA DE PISCINAS; LIMPEZA DE PROPRIEDADES; LIMPEZA DE RESERVATÓRIOS DE ÁGUA; LIMPEZA DE REVESTIMENTOS DE PAVIMENTOS; LIMPEZA DE SUPERFÍCIES DE PAREDES; LIMPEZA DE VIAS DE ACESSO A LOCAIS DE CONSTRUÇÃO; LIXAMENTO DE SOALHOS; MANUTENÇÃO DE APARELHOS DE PURIFICAÇÃO DE ÁGUA; MANUTENÇÃO DE BENS IMÓVEIS; MANUTENÇÃO DE OBRAS DE ENGENHARIA CIVIL ENVOLVENDO A UTILIZAÇÃO DE EQUIPAMENTOS DE CORTE HIDROMECÂNICOS; MANUTENÇÃO DE OBRAS DE ENGENHARIA CIVIL ENVOLVENDO A UTILIZAÇÃO DE EQUIPAMENTOS DE CORTE POR JATO DE ÁGUA; MANUTENÇÃO DE OBRAS DE ENGENHARIA CIVIL ENVOLVENDO A UTILIZAÇÃO DE JATOS DE ÁGUA COM PRESSÃO CONTENDO AGENTES ABRASIVOS; MANUTENÇÃO DE PAVIMENTOS DE MADEIRA; MANUTENÇÃO DE

PAVIMENTOS DE MADEIRA ARTIFICIAL; MANUTENÇÃO DE PAVIMENTOS LAMINADOS; MANUTENÇÃO DE PISCINAS; MANUTENÇÃO DE PLACAS DE AQUECIMENTO NÃO ELÉTRICAS; MANUTENÇÃO DE REFRIGERAÇÃO DOMÉSTICA; MANUTENÇÃO E REPARAÇÃO DE EDIFÍCIOS; MANUTENÇÃO DE SISTEMAS SÉPICOS; MANUTENÇÃO E REPARAÇÃO DE ALGEROZES; MANUTENÇÃO E REPARAÇÃO DE CALHAS DE TELHADOS; MANUTENÇÃO E REPARAÇÃO DE PAVIMENTOS; MANUTENÇÃO E REPARAÇÃO DE SISTEMAS INCORPORANDO MANGUEIRAS PARA TRANSPORTE DE LÍQUIDOS; MANUTENÇÃO E REPARAÇÃO DE DISPOSITIVOS DE SEGURANÇA PARA EQUIPAMENTOS SOB PRESSÃO; MANUTENÇÃO E REPARAÇÃO DE INSTALAÇÕES DE PURIFICAÇÃO DE ÁGUA; MANUTENÇÃO E REPARAÇÃO DE CONDUTAS INDUSTRIAIS; MANUTENÇÃO E REPARAÇÃO DE EQUIPAMENTOS SOB PRESSÃO; MANUTENÇÃO E REPARAÇÃO DE PORTÕES; MANUTENÇÃO E REPARAÇÃO DE SISTEMAS DE ALARME DE INCÊNDIO; MANUTENÇÃO E REPARAÇÃO DE SISTEMAS DE CONTROLO DE ACESSO FÍSICO; MANUTENÇÃO E REPARAÇÃO DE SISTEMAS DE CONTROLO DE ACESSOS; MANUTENÇÃO E REPARAÇÃO DE SISTEMAS DE EXTINÇÃO DE INCÊNDIOS; MANUTENÇÃO E REPARAÇÃO DE SISTEMAS DE PROTEÇÃO CONTRA RAIOS; MANUTENÇÃO E REPARAÇÃO DE PARA-RAIOS; MANUTENÇÃO E REPARAÇÃO DE SISTEMAS DE DETEÇÃO CONTRA INCÊNDIOS; MANUTENÇÃO E REPARAÇÃO DE SISTEMAS ELÉTRICOS DE LIGAÇÃO À TERRA; MONTAGEM DE ANDAIMES; MONTAGEM DE ANDAIMES PARA CONSTRUÇÃO DE ENGENHARIA CIVIL; MONTAGEM DE ANDAIMES PARA EDIFICAÇÃO E CONSTRUÇÃO; MONTAGEM DE COFRAGENS PARA CONSTRUÇÃO DE ENGENHARIA CIVIL; MONTAGEM DE COFRAGENS PARA EDIFICAÇÃO E CONSTRUÇÃO; MONTAGEM DE COFRAGENS PARA RESTAURAÇÃO E MANUTENÇÃO; MONTAGEM [SERVIÇOS DE INSTALAÇÃO] DE ALICERCES; MONTAGEM [SERVIÇOS DE INSTALAÇÃO] DE PRATELEIRAS; MONTAGEM [SERVIÇOS DE INSTALAÇÃO] DOS SISTEMAS DE ARMAZENAMENTO; MONTAGEM DE CONSTRUÇÕES PRÉ-FABRICADAS; PERFURAÇÕES; PINTURA DE INTERIORES E EXTERIORES; PINTURA DE METAIS POR PULVERIZAÇÃO; PINTURA DE SUPERFÍCIES METÁLICAS PARA IMPEDIR A CORROSÃO; PINTURA POR PULVERIZAÇÃO; PINTURA POR SPRAY; POLIMENTO (LIMPEZA); POLIMENTO DE BETÃO; PRESTAÇÃO DE SERVIÇOS DE LIMPEZA; REAPLICAÇÃO DE REBOCO EM TRABALHOS DE ALVENARIA; REBITAGEM; RECOBRIMENTO DE SUPERFÍCIES DE TELHADOS; REMODELAÇÃO DO INTERIOR DE EDIFÍCIOS; REMODELAÇÃO DE INSTALAÇÕES INDUSTRIAIS; REMOÇÃO DE FERRUGEM; REMOÇÃO DE RESÍDUOS [LIMPEZA]; RENOVAÇÃO DE BENS IMOBILIÁRIOS; RENOVAÇÃO DE COZINHAS; RENOVAÇÃO DE FIAÇÃO ELÉTRICA; RENOVAÇÃO DE TELHADOS; RENOVAÇÃO INTERIOR DE INSTALAÇÕES COMERCIAIS; RENOVAÇÃO, REPARAÇÃO E MANUTENÇÃO DA FIAÇÃO ELÉTRICA; REPARAÇÃO DE ANDAIMES; REPARAÇÃO DE APARELHOS DE ABASTECIMENTO DE ÁGUA; REPARAÇÃO DE APARELHOS DE ILUMINAÇÃO; REPARAÇÃO DE ARTIGOS DE METAL; REPARAÇÃO DE BANHEIRAS; REPARAÇÃO DE BETÃO; REPARAÇÃO DE CAIXILHOS DE PORTAS; REPARAÇÃO DE COBERTURAS; REPARAÇÃO DE DANOS CAUSADOS POR INCÊNDIO; REPARAÇÃO DE INSTALAÇÕES DE ABASTECIMENTO DE ÁGUA; REPARAÇÃO DE INSTALAÇÕES DE FORNECIMENTO DE ENERGIA; REPARAÇÃO DE INSTALAÇÕES PARA USO EM PRODUÇÃO DE

METAL, PROCESSAMENTO DE METAIS E TRABALHO DE METAIS; REPARAÇÃO DE INSTALAÇÕES SANITÁRIAS; REPARAÇÃO DE LADRILHOS; REPARAÇÃO DE LINHAS ELÉTRICAS; REPARAÇÃO DE MARCENARIA; REPARAÇÃO DE MOBILIÁRIO DE LOJA; REPARAÇÃO DE PAVIMENTOS DE MADEIRA; REPARAÇÃO DE PAVIMENTOS DE MADEIRA ARTIFICIAL; REPARAÇÃO DE PAVIMENTOS LAMINADOS; REPARAÇÃO DE RECIPIENTES PRESSURIZADOS; REPARAÇÃO DE REVESTIMENTOS DE PAVIMENTOS; REPARAÇÃO DE SANITAS COM AUTOCLISMO; REPARAÇÃO DE SISTEMAS DE ABASTECIMENTO DE GÁS; REPARAÇÃO DE SISTEMAS DE CANALIZAÇÃO; REPARAÇÃO DE TELHADOS; REPARAÇÃO DE TETOS; REPARAÇÃO DE VEDAÇÕES; REPARAÇÃO E MANUTENÇÃO DE ANDAIMES DE CONSTRUÇÃO, PLATAFORMAS PARA TRABALHO E CONSTRUÇÃO; REPARAÇÃO E MANUTENÇÃO DE EDIFÍCIOS; REPARAÇÃO E MANUTENÇÃO DE BOMBAS; REPARAÇÃO E RESTAURAÇÃO DE ARTIGOS DE USO DOMÉSTICO; REPARAÇÃO E RESTAURAÇÃO DE MÓVEIS; REPARAÇÃO OU MANUTENÇÃO DE ESQUENTADORES A GÁS; REPARAÇÃO OU MANUTENÇÃO DE BOMBAS; REPARAÇÃO OU MANUTENÇÃO DE APARELHOS DE ILUMINAÇÃO ELÉTRICA; REPARAÇÃO OU MANUTENÇÃO DE RESERVATÓRIOS; REPARAÇÃO OU MANUTENÇÃO DE BANHEIRAS; REPARAÇÕES DE BETÃO; RESTAURAÇÃO DE ACESSÓRIOS DE CASA DE BANHO; RESTAURAÇÃO DE BANHEIRAS; RESTAURO DE BETÃO; RESTAURO DE OBRAS ARQUITETÓNICAS; RESTAURO, REPARAÇÃO E MANUTENÇÃO DE MOBILIÁRIO; REVESTIMENTO DE BETÃO; REVESTIMENTO DE CANOS; REVESTIMENTO DE CONDUTAS; REVESTIMENTO DE ESGOTOS; REVESTIMENTO DE TIJOLOS; REVESTIMENTO DE TUBOS; REVESTIMENTO DE TUBOS DE ESCOAMENTO; SERVIÇO DE EMERGÊNCIA DE APARELHOS PARA FORNECIMENTO DE ELETRICIDADE; SERVIÇO DE LIMPEZA DE DRENOS; SERVIÇOS CONTRATADOS PARA COLOCAÇÃO DE PLACAS DE GESSO; SERVIÇOS CONTRATADOS PARA TRABALHOS DE ELETRICIDADE; SERVIÇOS DE ASSESSORIA RELACIONADOS COM A INSTALAÇÃO DE CANALIZAÇÕES; SERVIÇOS DE ASSESSORIA RELACIONADOS COM A INSTALAÇÃO DE SISTEMAS DE AQUECIMENTO A COMBUSTÍVEIS SÓLIDOS; SERVIÇOS DE ASSESSORIA RELACIONADOS COM A MANUTENÇÃO DE EDIFÍCIOS; SERVIÇOS DE ASSESSORIA RELACIONADOS COM A REINSTALAÇÃO DE VALAS; SERVIÇOS DE ASSESSORIA RELACIONADOS COM A RENOVAÇÃO DE PROPRIEDADES IMOBILIÁRIAS; SERVIÇOS DE ASSESSORIA RELACIONADOS COM A REPARAÇÃO DE CANALIZAÇÕES; SERVIÇOS DE ASSESSORIA RELACIONADOS COM A REPARAÇÃO DE ESTRUTURAS DE ENGENHARIA CIVIL; SERVIÇOS DE ASSESSORIA RELATIVOS À INSTALAÇÃO DE BOMBAS; SERVIÇOS DE ASSESSORIA RELACIONADOS COM A INSTALAÇÃO DE ACESSÓRIOS DE FIXAÇÃO; SERVIÇOS DE ASSESSORIA RELACIONADOS COM A MANUTENÇÃO DE CANALIZAÇÕES; SERVIÇOS DE ASSESSORIA RELACIONADOS COM A MANUTENÇÃO DE EQUIPAMENTOS AUXILIARES; SERVIÇOS DE ASSESSORIA RELACIONADOS COM PROJETOS DE REVESTIMENTO; SERVIÇOS DE ASSESSORIA RELATIVOS À COLOCAÇÃO DE CONDUTAS; SERVIÇOS DE BOMBAGEM DE LÍQUIDOS; SERVIÇOS DE CABLAGEM ELÉTRICA; SERVIÇOS DE CANALIZAÇÃO E ENVIDRAÇAMENTO; SERVIÇOS DE CARPINTARIA; SERVIÇOS DE CONSTRUÇÃO DE VEDAÇÕES; SERVIÇOS DE CONSULTORIA RELACIONADOS COM

A INSTALAÇÃO DE APARELHOS DE ILUMINAÇÃO; SERVIÇOS DE CONSULTORIA RELACIONADOS COM A INSTALAÇÃO DE EQUIPAMENTOS DE AUTOMAÇÃO PREDIAL; SERVIÇOS DE CONSULTORIA RELACIONADOS COM A INSTALAÇÃO DE EQUIPAMENTOS DE PREVENÇÃO DE INCÊNDIOS; SERVIÇOS DE CONSULTORIA RELACIONADOS COM A INSTALAÇÃO DE EQUIPAMENTOS DE SEGURANÇA E PROTEÇÃO; SERVIÇOS DE CONSULTORIA RELACIONADOS COM A INSTALAÇÃO DE EQUIPAMENTOS HIDRÁULICOS; SERVIÇOS DE CONTROLO DA EROSIÃO DO SOLO; SERVIÇOS DE DESPEJO [LIMPEZA]; SERVIÇOS DE ELETRICISTAS; SERVIÇOS DE ELIMINAÇÃO DE INTERFERÊNCIAS EM APARELHOS ELÉTRICOS; SERVIÇOS DE EMPREITEIRO DE PINTURA; SERVIÇOS DE EMPREITEIRO PARA CARPINTARIA; SERVIÇOS DE ESCAVAÇÃO PARA DETERMINAR A LOCALIZAÇÃO DE CABOS DE REDES DE DISTRIBUIÇÃO DE SERVIÇOS PÚBLICOS; SERVIÇOS DE INFORMAÇÕES RELACIONADAS COM A REMODELAÇÃO DE EDIFÍCIOS; SERVIÇOS DE INFORMAÇÕES RELACIONADOS COM A INSTALAÇÃO DE SISTEMAS DE SEGURANÇA; SERVIÇOS DE INFORMAÇÕES RELACIONADOS COM A MANUTENÇÃO DE SISTEMAS DE SEGURANÇA; SERVIÇOS DE INFORMAÇÕES RELACIONADOS COM REPARAÇÕES; SERVIÇOS DE INSTALAÇÃO DE ANDAIMES PARA A CONSTRUÇÃO; SERVIÇOS DE INSTALAÇÃO DE TIRANTES DE RETENÇÃO EM PAREDES OCAS; SERVIÇOS DE INSTALAÇÃO DE ANDAIMES E PLATAFORMAS DE TRABALHO E CONSTRUÇÃO; SERVIÇOS DE INSTALAÇÃO DE PLATAFORMAS DE TRABALHO E DE CONSTRUÇÃO; SERVIÇOS DE INSTALAÇÃO ELÉTRICA; SERVIÇOS DE INSTALAÇÕES DE TELHADOS; SERVIÇOS DE ISOLAMENTO; SERVIÇOS DE ISOLAMENTO CONTRA A HUMIDADE; SERVIÇOS DE LAVAGEM A PRESSÃO; SERVIÇOS DE LIMPEZA; SERVIÇOS DE LIMPEZA ATRAVÉS DE POLIMENTO; SERVIÇOS DE LIMPEZA DE APARELHOS DE CLIMATIZAÇÃO; SERVIÇOS DE LIMPEZA DE CALDEIRAS; SERVIÇOS DE LIMPEZA DE PISCINAS; SERVIÇOS DE LIMPEZA DE TUBOS; SERVIÇOS DE LIMPEZA POR INTERMÉDIO DE AREAÇÃO; SERVIÇOS DELIMPEZA POR JATO DE ÁGUA; SERVIÇOS DE LUBRIFICAÇÃO; SERVIÇOS DE MANUTENÇÃO DE PAVIMENTOS; SERVIÇOS DE MANUTENÇÃO DE TUBOS; SERVIÇOS DE MANUTENÇÃO E REPARAÇÃO RELACIONADOS COM FECHOS DE PORTA; SERVIÇOS DE MONTAGEM DE ANDAIMES; SERVIÇOS DE MONTAGEM POR MEDIDA DE COZINHAS; SERVIÇOS DE PINTURA DE CASAS; SERVIÇOS DE PINTURA DECORATIVA; SERVIÇOS DE PINTURA E DECORAÇÃO; SERVIÇOS DE PINTURA PARA DECORAÇÃO INTERIOR DE CASAS; SERVIÇOS DE PREENCHIMENTO DE JUNTAS DE ASSENTAMENTO; SERVIÇOS DE RECOLHA DO LIXO; SERVIÇOS DE REMODELAÇÃO DE APARTAMENTOS; SERVIÇOS DE RENOVAÇÃO RELACIONADA COM CONDUTAS DE DESCARGA; SERVIÇOS DE RENOVAÇÃO RELACIONADOS COM CONDUTAS DE ABASTECIMENTO DE ÁGUA; SERVIÇOS DE REPARAÇÃO DE CALDEIRAS; SERVIÇOS DE RESTAURO DE PINTURAS; SERVIÇOS DE REVESTIMENTO [PINTURA]; SERVIÇOS DE REVESTIMENTO DE SOALHOS; SERVIÇOS DOMÉSTICOS RELACIONADOS COM A LIMPEZA DE HABITAÇÕES; SERVIÇOS DOMÉSTICOS RELACIONADOS COM LIMPEZA DE ESCRITÓRIOS; SERVIÇOS PARA A REPARAÇÃO DE CANAIS; SERVIÇOS PARA A REPARAÇÃO DE CONDUTAS; SERVIÇOS PARA A REPARAÇÃO DE PERMUTADORES DE CALOR; SERVIÇOS PARA RECUPERAÇÃO DE REVESTIMENTOS PARA SOALHOS; SERVIÇOS REPARADORES PARA REVESTIMENTOS DE ESCADAS; SERVIÇOS

REPARADORES PARA REVESTIMENTOS DE PAREDE; SOLDADURA PARA FINS DE REPARAÇÃO; SUBSTITUIÇÃO DE CANOS; SUBSTITUIÇÃO DE LUZES; TEXTURIZAÇÃO DE PAREDES; TEXTURIZAÇÃO DE TETOS; TEXTURIZAÇÃO DE TETOS OU PAREDES; TRABALHOS DE CANALIZAÇÃO E INSTALAÇÃO DE GÁS E DE ÁGUA; TRABALHOS DE ENVERNIZAMENTO; TRABALHOS DE PINTURA; TRABALHOS DE PINTURA [INTERIORES E EXTERIORES]; TRABALHOS DE PINTURA E DE ENVERNIZAMENTO; TRABALHOS DE REPARAÇÃO DE CONSTRUÇÕES; TRATAMENTO ANTICORROSÃO; TRATAMENTO CONTRA A FERRUGEM

(591) AZUL PRETO

(540)

BAU
A S S I S T A N C E

(531) 27.5.1 ; 29.1.4

(210) **666139**

MNA

(220) 2021.05.16

(300)

(730) **PT JOÃO FILIPE OLIVEIRA DA COSTA LOPES PIMENTEL FERREIRA**

(511) 41 EDUCAÇÃO; EDUCAÇÃO [ENSINO]; ACADEMIAS [EDUCAÇÃO]; SERVIÇOS DE EDUCAÇÃO; EXAMES PEDAGÓGICOS/EDUCAÇÃO; ORIENTAÇÃO PROFISSIONAL [EDUCAÇÃO]; FORNECIMENTO DE SESSÕES DE ESTUDO NO DOMÍNIO DA MATEMÁTICA; FORNECIMENTO DE SESSÕES DE ESTUDO NO DOMÍNIO DA GEOMETRIA

(591)

(540)

MATEMÁTICA VIVA

(210) **666140**

MNA

(220) 2021.05.16

(300)

(730) **PT ANDREIA ANDRADE MACHADO**

(511) 30 AÇÚCARES, ADOÇANTES NATURAIS, REVESTIMENTOS E COBERTURAS DOCES, PRODUTOS APÍCOLAS; CAFÉ, CHÁS E CACAU E SUBSTITUTOS DOS MESMOS; GELO, GELADOS, IOGURTES GELADOS E SORVETES; GRÃOS PROCESSADOS, AMIDOS, E PRODUTOS FEITOS A PARTIR DOS MESMOS, PREPARAÇÕES DE COZEDURA E LEVEDURAS; SAIS, TEMPEROS, AROMAS E CONDIMENTOS; CHOCOLATE; CONFEITARIA; CONFEITARIA À BASE DE LATICÍNIOS; CREMES DE OVOS; CROISSANTS; MOUSSE [DOÇARIA]; PANQUECAS [CREPES]; PRODUTOS DE CONFEITARIA; PASTELARIA VARIADA; SOBREMESAS DE CHOCOLATE; WAFFLES [GAUFRES]; TIRAMISU; BAGUETES RECHEADAS; BOLOS DE ARROZ; CREPES; EMPADAS [SALGADOS]; LASANHA; PANQUECAS;

QUICHES; SANDUÍCHES; TARTES FRESCAS;
TORTILHAS

(591)

(540)

GARDENIA BOUTIQUE CAFE

(210) **666141**

MNA

(220) 2021.05.16

(300)

(730) **PT FORUMLOGY-VIAGENS E TURISMO,
LDA**

(511) 16 REVISTAS DE VIAGENS
35 PROMOÇÃO [PUBLICIDADE] DE VIAGENS
36 SERVIÇOS FINANCEIROS RELACIONADOS COM
VIAGENS
39 INFORMAÇÕES SOBRE VIAGENS; INFORMAÇÕES
DE VIAGENS; RESERVAS PARA VIAGENS;
RESERVA DE VIAGENS; SERVIÇOS DE VIAGENS;
ORGANIZAÇÃO DE VIAGENS; CONSULTADORIA
EM VIAGENS; PLANEAMENTO DE VIAGENS;
SERVIÇOS DE VIAGENS AÉREAS; SERVIÇOS DE
AGÊNCIA DE VIAGENS PARA VIAGENS DE
NEGÓCIOS; FORNECIMENTO DE INFORMAÇÕES
SOBRE VIAGENS; ORGANIZAÇÃO DE VIAGENS EM
AUTOCARROS

(591)

(540)



(531) 18.5.3 ; 27.5.4 ; 27.99.2

(210) **666142**

MNA

(220) 2021.05.16

(300)

(730) **PT PAULA CASTANHEIRA**

(511) 03 COSMÉTICOS E PREPARAÇÕES COSMÉTICAS;
CREMES E LOÇÕES COSMÉTICAS; MÁSCARAS
COSMÉTICAS DE LAMA; PREPARAÇÕES
COSMÉTICAS PARA O BANHO; PREPARAÇÕES
COSMÉTICAS PARA TRATAMENTOS CORPORAIS;
PREPARAÇÕES COSMÉTICAS PARA O ROSTO;
LOÇÕES COSMÉTICAS PARA OS CABELOS;
COBERTURAS COSMÉTICAS PARA OS LÁBIOS;
EMULSÕES COSMÉTICAS PARA O CORPO;
PREPARAÇÕES COSMÉTICAS PARA PENTEAR OS
CABELOS; PREPARAÇÕES COSMÉTICAS PARA OS
CUIDADOS FACIAIS; LOÇÕES HIDRATANTES PARA
O CORPO [COSMÉTICAS]; PREPARAÇÕES
COSMÉTICAS PARA BANHOS E DUCHES;
PREPARAÇÕES COSMÉTICAS PARA O CUIDADO DA
PELE; LOÇÕES PARA OS CUIDADOS DA PELE

[COSMÉTICAS]; PREPARAÇÕES COSMÉTICAS
PARA A HIGIENE BUCAL E DENTÁRIA;
PREPARAÇÕES COSMÉTICAS E DE HIGIENE
PESSOAL, NÃO MEDICINAIS; PREPARAÇÕES
COSMÉTICAS PARA A PELE SECA DURANTE A
GRAVIDEZ; PREPARAÇÕES COSMÉTICAS PARA
USO TÓPICO FACIAL PARA MINIMIZAR RUGAS;
PASTA COSMÉTICA PARA APLICAÇÃO NO ROSTO
PARA NEUTRALIZAR O BRILHO; PREPARAÇÕES
COSMÉTICAS PARA O CABELO E PARA O COURO
CABELUDO; SABÃO; SABÃO DE BELEZA; SABÃO
EM GEL; PRODUTOS DE SABÃO; SABÃO PARA A
BARBA; SABÃO LÍQUIDO PARA LAVAR LOUÇA;
SABÃO LÍQUIDO PARA LAVAGEM DE ROUPAS;
SABÃO EM CREME PARA USO NA LAVAGEM;
CHAMPÔS SECOS; CHAMPÔS E AMACIADORES.

(591) PRETO, VERMELHO, ROSA

(540)



(531) 4.5.1 ; 5.7.16 ; 24.3.7 ; 24.3.14

(210) **666143**

MNA

(220) 2021.05.16

(300)

(730) **PT JOANA DE SOUSA HENRIQUES**

(511) 08 CUTELARIA

14 JOALHARIA

(591)

(540)



(531) 3.7.24

(210) **666144** MNA
 (220) 2021.05.16
 (300)

(730) **PT JOÃO PEDRO MOTA CARVALHO**

(511) 35 VENDA A GROSSO OU RETALHO DE DESCANSOS PARA MOTOCICLOS; SELINS PARA MOTOCICLOS; PNEUS PARA MOTOCICLOS; GUIADORES DE MOTOCICLOS; AMORTECEDORES PARA MOTOCICLOS; SUPORTES PARA MOTOCICLOS; ASSENTOS PARA MOTOCICLOS; SELINS DE MOTOCICLOS.

(591)
 (540)

MOTOPLACE

VISITAS TURÍSTICAS; TRANSPORTE DE
 PASSAGEIROS POR BARCO

(591)
 (540)



(531) 26.11.13 ; 27.5.1

(210) **666147** MNA
 (220) 2021.05.14
 (300)

(730) **PT CELSO DE LEMOS ESTEVES**

(511) 33 VINHOS E ESPUMANTES

(591)
 (540)



(531) 27.5.13

(210) **666150** MNA
 (220) 2021.05.14
 (300)

(730) **PT RESTAURANTE GINJAL LDA.**

(511) 43 SERVIÇOS DE RESTAURAÇÃO [ALIMENTAÇÃO E BEBIDAS]

(591)
 (540)



(531) 25.1.25 ; 27.5.1

(210) **666149** MNA
 (220) 2021.05.14
 (300)

(730) **PT MIRACLE HORIZON LDA**

(511) 39 CRUZEIROS DE BARCO; ORGANIZAÇÃO DE EXCURSÕES E VISITAS A LOCAIS TURÍSTICOS; ORGANIZAÇÃO DE EXCURSÕES PARA TURISTAS; ORGANIZAÇÃO DE TRANSPORTE DE PASSAGEIROS PELO AR, CAMINHO DE FERRO E POR MAR; ORGANIZAÇÃO DE TRANSPORTE PARA PASSEIOS TURÍSTICOS; ORGANIZAÇÃO DE VIAGENS E PASSEIOS DE BARCO; ORGANIZAÇÃO DE VISITAS TURÍSTICAS; ORGANIZAÇÃO DE VISITAS TURÍSTICAS POR TRANSPORTE SIGHTSEEING; ORGANIZAÇÃO E RESERVA DE EXCURSÕES E VISITAS TURÍSTICAS; SERVIÇOS DE AGÊNCIAS DE VIAGENS, NOMEADAMENTE RESERVAS E MARCAÇÕES DE TRANSPORTES; SERVIÇOS DE PASSEIOS TURÍSTICOS, VISITAS TURÍSTICAS E EXCURSÕES; SERVIÇOS DE RESERVA DE VISITAS TURÍSTICAS; SERVIÇOS DE TRANSPORTE MARÍTIMO DE PASSAGEIROS; SERVIÇOS DE

(210) **666151** MNA
 (220) 2021.05.14
 (300)

(730) **PT CORREIA & BROCHADO LDA.**

(511) 43 ALOJAMENTO TEMPORÁRIO

(591)
 (540)



(531) 5.5.23 ; 26.1.3 ; 26.1.15 ; 27.5.10

(210) **666158** MNA
 (220) 2021.05.14
 (300)
 (730) **PT JOVAGRO - PRODUTOS AGRÍCOLAS, SA**
 (511) 05 BIOCIDAS; COLEIRAS ANTIPARASITÁRIAS;
 INSETICIDAS; VAPORIZADORES INSETICIDAS;
 INSETICIDAS PARA USO DOMÉSTICO;
 INSETICIDAS DESTINADOS À AGRICULTURA;
 CHAMPÔS INSETICIDAS PARA ANIMAIS

(591)
 (540)
PÓCÃO & PRÁGALINHA

(210) **666159** MNA
 (220) 2021.05.14
 (300)
 (730) **PT ALVIM & GONÇALVES - LAVAGEM
 MANUAL E DETALHE AUTOMÓVEL,
 LDA.**

(511) 07 MÁQUINAS-FERRAMENTAS; APARELHOS DE
 LIMPEZA A ALTA PRESSÃO; APARELHOS DE
 LIMPEZA DE ALTA PRESSÃO; INSTALAÇÕES PARA
 LAVAGEM AUTOMÁTICA DE VEÍCULOS;
 INSTALAÇÕES DE LAVAGEM PARA VEÍCULOS;
 INSTALAÇÕES DE LAVAGEM DE VEÍCULOS;
 INSTALAÇÕES DE LAVAGEM DE VEÍCULOS
 ROBÓTICAS; ASPIRADORES PARA AUTOMÓVEIS;
 MÁQUINAS DE LIMPEZA POR SUÇÃO
 [ASPIRADORES DE PÓ]; ACESSÓRIOS DE
 ASPIRADORES PARA DIFUSÃO DE PERFUMES E
 DESINFETANTES; SEPARADORES DE ÁGUA
 [MÁQUINAS]; SEPARADORES DE ÁGUA;
 ASPIRADORES; ASPIRADORES ELÉTRICOS PARA
 TAPETES

37 LAVAGEM DE VEÍCULOS; MANUTENÇÃO DAS
 INSTALAÇÕES DE LAVAGEM DE VEÍCULOS;
 REPARAÇÃO OU MANUTENÇÃO DE INSTALAÇÕES
 PARA LAVAGEM DE VEÍCULOS; REPARAÇÃO DE
 INSTALAÇÕES DE LAVAGEM DE VEÍCULOS;
 SERVIÇOS DE LIMPEZA E LAVAGEM DE
 AUTOMÓVEIS; ALUGUER DE MÁQUINAS E
 EQUIPAMENTOS DE LIMPEZA E LAVAGEM;
 FORNECIMENTO DE INFORMAÇÕES RELATIVAS À
 REPARAÇÃO OU MANUTENÇÃO DE INSTALAÇÕES
 DE LAVAGEM DE VEÍCULOS; LIMPEZA E
 POLIMENTO DE VEÍCULOS MOTORIZADOS;
 LIMPEZA E POLIMENTO DE VEÍCULOS;
 POLIMENTO DE VEÍCULOS

(591)
 (540)



(531) 1.15.15 ; 1.15.21 ; 18.1.9 ; 27.5.10 ; 27.5.11

(210) **666163** MNA
 (220) 2021.05.14
 (300)
 (730) **PT CHURCHILL GRAHAM, LDA.**
 (511) 33 VINHOS DO PORTO, VINHOS DE MESA E
 AGUARDENTES

(591)
 (540)

**CHURCHILL'S ESTATES
 GRAFITE**

(210) **666164** MNA
 (220) 2021.05.14
 (300)
 (730) **PT CHURCHILL GRAHAM, LDA.**
 (511) 33 VINHOS DO PORTO, VINHOS DE MESA E
 AGUARDENTES

(591)
 (540)

**CHURCHILL'S ESTATES
 GRAFITI**

(210) **666165** MNA
 (220) 2021.05.14
 (300)
 (730) **PT CAVES CAMPELO, S.A.**
 (511) 33 VINHOS; AGUARDENTES; BEBIDAS À BASE DE
 VINHO; SANGRIA; VINHOS ESPUMANTES

(591)
 (540)

**QUINTA DO CASAL
 AMARANTE**

(210) **666166** MNA
 (220) 2021.05.14
 (300)
 (730) **PT CAVES CAMPELO, S.A.**
 (511) 33 VINHOS; AGUARDENTES; BEBIDAS À BASE DE
 VINHO; SANGRIA; VINHOS ESPUMANTES

(591)
 (540)

METRALHA

(210) **666167** MNA
 (220) 2021.05.14
 (300)
 (730) **PT VIMASOL - ENERGIAS RENOVÁVEIS, LDA**

(511) 04 PÉLETES COMBUSTÍVEIS; PÉLETES DE FIBRA COMPRIMIDA FABRICADOS A PARTIR DE UM CULTIVO DE PLANTAS PARA SER USADO COMO COMBUSTÍVEL; BRIQUETES; BRIQUETES COMBUSTÍVEIS; COMBUSTÍVEIS SOB A FORMA DE BRIQUETES; COMBUSTÍVEL DE BIOMASSA; MATERIAIS COMBUSTÍVEIS

(591)
 (540)

VIMAPELLETS

(210) **666168** MNA
 (220) 2021.05.14
 (300)
 (730) **PT RAQUEL JOANA TEIXEIRA ANDRADE DOS SANTOS**

(511) 25 VESTUÁRIO; CALÇADO; CHAPELARIA; PARTES DE VESTUÁRIO, CALÇADO E CHAPELARIA
 35 SERVIÇOS DE LOJAS DE VENDA A RETALHO NO SETOR DO VESTUÁRIO; SERVIÇOS DE VENDA A RETALHO RELACIONADOS COM ACESSÓRIOS DE VESTUÁRIO; SERVIÇOS DE LOJAS DE VENDA A RETALHO ONLINE RELACIONADOS COM VESTUÁRIO; SERVIÇOS DE VENDA A RETALHO ON-LINE RELACIONADOS COM VESTUÁRIO; SERVIÇOS DE VENDA A RETALHO RELATIVOS A VESTUÁRIO

(591)
 (540)

ATUMUTA
 STUDIO

(531) 26.11.13 ; 27.5.10

(210) **666169** MNA
 (220) 2021.05.14
 (300)
 (730) **PT WINE FORCE, UNIPessoal LDA.**

(511) 33 BEBIDAS ALCOÓLICAS (EXCLUINDO CERVEJA)

(591)
 (540)

FOZ DO

(210) **666170** MNA
 (220) 2021.05.14
 (300)
 (730) **PT WINE FORCE, UNIPessoal LDA.**
 (511) 33 BEBIDAS ALCOÓLICAS (EXCLUINDO CERVEJA)
 (591)
 (540)

FOZ VELHA

(210) **666171** MNA
 (220) 2021.05.14
 (300)
 (730) **BRMARA CAKES FRANCHISING BRASIL LTDA**

(511) 30 CONFEITARIA; TRUFAS [CONFEITARIA]; MARSHMALLOW (CONFEITARIA); CONFEITARIA CONGELADA; FONDANTS [CONFEITARIA]; PASTILHAS [CONFEITARIA]; GELADOS DE CONFEITARIA; SORVETES DE CONFEITARIA; GLACÉS PARA CONFEITARIA; CONFEITARIA LÁCTEA CONGELADA; MENTA PARA CONFEITARIA; MENTA PARA CONFEITARIA [HORTELÃ PARA CONFEITARIA]; SOBREMESAS PREPARADAS [CONFEITARIA]; CONFEITARIA DE CHOCOLATE; CONFEITARIA DE FARINHA; CONFEITARIA DE GELADO; CONFEITARIA NÃO MEDICINAL; BARRAS DE CONFEITARIA; PRODUTOS DE CONFEITARIA; CONFEITARIA DE FRUTA; CONFEITARIA COM AÇÚCAR AROMATIZADO; CONFEITARIA CONGELADA COM PAU; PASTA DE FRUTA [CONFEITARIA]; GELEIAS DE FRUTOS [CONFEITARIA]; MARSHMALLOWS (PRODUTOS DE CONFEITARIA); PRODUTOS GELADOS DE CONFEITARIA; CONFEITARIA DE AÇÚCAR COZIDO; MOUSSES DE SOBREMESA [CONFEITARIA]; CONFEITARIA GELADA [NÃO MEDICINAL]; CONFEITARIA À BASE DE FRUTA; CONFEITARIA COM SABOR A CHOCOLATE; CONFEITARIA EM FORMA DE TABLETES; PEDAÇOS DE AÇÚCAR CRISTALIZADO [CONFEITARIA]; CONFEITARIA À BASE DE AMENDOIM; CONFEITARIA À BASE DE LATICÍNIOS; CONFEITARIA NÃO MEDICINAL CONTENDO CHOCOLATE; CONFEITARIA COM RECHEIO DE VINHO; PRODUTOS DE CONFEITARIA DE CHOCOLATE; CONFEITARIA À BASE DE AMÊNDOA; CONFEITARIA DE MENTA NÃO MEDICINAL; CONFEITARIA DE FARINHA NÃO MEDICINAL; CONFEITARIA À BASE DE GELADO; DECORAÇÕES DE CONFEITARIA PARA BOLOS; PRODUTOS DE CONFEITARIA NÃO MEDICINAIS; CONFEITARIA NÃO MEDICINAL CONTENDO LEITE; CONFEITARIA COM COBERTURA DE CHOCOLATE; CONFEITARIA NÃO MEDICINAL COM AROMA DE LEITE; CONFEITARIA DE FARINHA NÃO MEDICINAL CONTENDO CHOCOLATE; DOCES [CONFEITARIA] PARA DECORAÇÃO DE ÁRVORES DE NATAL; CONFEITARIA NÃO MEDICINAL SOB A FORMA DE OVOS; INGREDIENTES À BASE DE CACAU PARA PRODUTOS DE CONFEITARIA; BARRAS ALIMENTARES CONTENDO GRÃOS DE CEREAIS E FRUTOS SECOS [CONFEITARIA]; BOLOS; BOLOS SEMIFRIOS; BOLOS GELADOS; BOLOS CONGELADOS; BOLOS VEGANOS; BOLOS CHAMINÉ; MASSA PARA BOLOS; BOLOS DE CHOCOLATE; AROMAS PARA BOLOS; BOLOS DE FRUTA; PREPARAÇÕES PARA BOLOS; MISTURAS

PARA BOLOS; BOLOSPEQUENOS (PASTELARIA); COBERTURAS PARA BOLOS; BOLOS DE GELADO; FARINHA PARA BOLOS; PREPARAÇÕES AROMÁTICAS PARA BOLOS; PREPARAÇÕES PARA FAZER BOLOS; COBERTURA AÇUCARADA PARA BOLOS; BOLOS COBERTOS DE CHOCOLATE; MISTURAS PREPARADAS PARA BOLOS; BOLOS DE GELADO DE IOGURTE

35 SERVIÇOS DE ASSISTÊNCIA, GESTÃO E ADMINISTRAÇÃO DE NEGÓCIOS

43 SERVIÇOS DE FORNECIMENTO DE ALIMENTOS E BEBIDAS

(591)

(540)



(531) 26.1.3 ; 26.1.16 ; 26.1.20

(511) 25 VESTUÁRIO

(591)

(540)

SISTERHOOD - FASHIONSTORE

(210) **666174**

MNA

(220) 2021.05.15

(300)

(730) **PT MANUELA CRISTINA CASTRO AMORIM**

(511) 25 CHAPELARIA; PARTES DE VESTUÁRIO, CALÇADO E CHAPELARIA; VESTUÁRIO; ARTIGOS DE CHAPELARIA; CALÇADO

(591) Preto e Dourado;

(540)



(210) **666172**

MNA

(220) 2021.05.15

(300)

(730) **PT MARIA FERNANDA PEREIRA DE SOUSA**

(511) 14 STRASS [BIJUTERIA]; ACESSÓRIOS EM BIJUTERIA; ARTIGOS DE BIJUTERIA SEMIPRECIOSOS; BIJUTERIA DE IDENTIFICAÇÃO INSTITUCIONAL; CABOCHÕES PARA O FABRICO DE ARTIGOS DE BIJUTERIA; ARTIGOS DECORATIVOS [BIJUTERIA OU JOALHARIA] PARA USO PESSOAL

(591)

(540)



(531) 2.9.1

(531) 26.1.22

(210) **666175**

MNA

(220) 2021.05.15

(300)

(730) **PT ISABEL DA CONCEIÇÃO DA SILVA RIBEIRO**

PT ANTÓNIO MANUEL DA COSTA MENDES

(511) 24 TECIDOS; PRODUTOS TÊXTEIS E SUBSTITUTOS PARA PRODUTOS TÊXTEIS

25 CALÇADO; CHAPELARIA; ARTIGOS DE CHAPELARIA; VESTUÁRIO; PARTES DE VESTUÁRIO, CALÇADO E CHAPELARIA

28 ARTIGOS E EQUIPAMENTO DE DESPORTO

(591)

(540)

(210) **666173**

MNA

(220) 2021.05.15

(300)

(730) **PT FILIPA MARINA PINTO DOS SANTOS**



(531) 26.2.1 ; 27.5.1 ; 27.99.19 ; 27.99.24

(210) **666176** MNA
 (220) 2021.05.15
 (300)
 (730) **PT LIZEDIFICA - EMPREENDIMENTOS IMOBILIÁRIOS LDA.**
 (511) 37 EDIFICAÇÃO, CONSTRUÇÃO E DEMOLIÇÃO
 (591) VERMELHO; PRETO;
 (540)

(531) 7.1.24 ; 26.4.1 ; 26.4.5 ; 26.4.16 ; 27.5.17 ; 29.1.1

(210) **666177** MNA
 (220) 2021.05.15
 (300)
 (730) **PT CATARINA DA GLÓRIA MAGALHÃES CORREIA**
 (511) 28 BRINQUEDOS EDUCATIVOS; BRINQUEDOS INFANTIS; JOGOS
 41 PRODUÇÃO E ALUGUER DE MATERIAL EDUCATIVO E DIDÁTICO; ORGANIZAÇÃO DE OFICINAS DE FORMAÇÃO; WORKSHOPS PARA FINS EDUCATIVOS
 (591)
 (540)

(531) 15.7.1 ; 18.5.10 ; 27.3.15 ; 27.5.10

(210) **666178** MNA
 (220) 2021.05.16
 (300)
 (730) **PT NOVA AÇÃO, AGENCIAMENTO, GESTÃO DE CARREIRAS E PRODUÇÃO DE EVENTOS, UNIPESSOAL LDA**
 (511) 35 SERVIÇOS DE MERCHANDISING; SERVIÇOS DE EXPOSIÇÃO DE MERCHANDISING NO ÂMBITO DOS NEGÓCIOS COMERCIAIS; SERVIÇOS DE PUBLICIDADE, PROMOCIONAIS E DE COMERCIALIZAÇÃO; SERVIÇOS DE PUBLICIDADE E DE PROMOÇÃO DE VENDAS; SERVIÇOS DE PUBLICIDADE, DE MARKETING E DE PROMOÇÃO; CRIAÇÃO DE MATERIAL PUBLICITÁRIO; PRODUÇÃO DE MATERIAL PUBLICITÁRIO; DIFUSÃO DE MATERIAL PUBLICITÁRIO
 41 CONCERTOS DE MÚSICA; ATUAÇÕES MUSICAIS AO VIVO; ATUAÇÕES DE GRUPOS MUSICAIS AO VIVO; APRESENTAÇÃO DE ESPETÁCULOS AO VIVO POR GRUPOS MUSICAIS; APRESENTAÇÃO DE ESPETÁCULOS DE MÚSICA; APRESENTAÇÃO DE CONCERTOS DE MÚSICA; CONCERTOS DE MÚSICA AO VIVO; ENCENAÇÃO DE ESPETÁCULOS MUSICAIS; ESPETÁCULOS DE BANDAS DE MÚSICA AO VIVO; ESPETÁCULOS DE MÚSICA AO VIVO; ESPETÁCULOS MUSICAIS; FORNECIMENTO DE ENTRETENIMENTO MUSICAL; ORGANIZAÇÃO DE DIVERTIMENTO MUSICAL; ORGANIZAÇÃO DE CONCERTOS MUSICAIS; PLANEAMENTO DE PEÇAS DE TEATRO OU DE ESPETÁCULOS MUSICAIS; ORGANIZAÇÃO E DIREÇÃO DE CONCERTOS MUSICAIS; ORGANIZAÇÃO DE EVENTOS MUSICAIS; ORGANIZAÇÃO DE DIVERTIMENTO VISUAL E MUSICAL; SERVIÇOS DE DIVERTIMENTO MUSICAL; SERVIÇOS DE CONCERTOS MUSICAIS; ORGANIZAÇÃO DE FESTIVAIS; SERVIÇOS DE FESTIVAIS DE MÚSICA; ORGANIZAÇÃO DE FESTIVAIS PARA FINS CULTURAIS; ORGANIZAÇÃO DE FESTIVAIS PARA FINS RECREATIVOS; ORGANIZAÇÃO DE FESTIVAIS PARA FINS DE DIVERTIMENTO; REALIZAÇÃO DE FESTIVAIS DE ARTES DO ESPETÁCULO; ESPETÁCULOS DE COMÉDIA AO VIVO; PRODUÇÃO DE ESPETÁCULOS DE COMÉDIA; ORGANIZAÇÃO DE ESPETÁCULOS DE COMÉDIA; APRESENTAÇÃO DE ESPETÁCULOS DE COMÉDIA AO VIVO; SERVIÇOS DE ENTRETENIMENTO; ORGANIZAÇÃO DE ENTRETENIMENTO; ENTRETENIMENTO AO VIVO; INFORMAÇÃO SOBRE ENTRETENIMENTO; SERVIÇOS DE BILHETEIRA [ENTRETENIMENTO]; INFORMAÇÕES RELACIONADAS COM ENTRETENIMENTO; ORGANIZAÇÃO DE EVENTOS DE ENTRETENIMENTO; FORNECIMENTO DE ENTRETENIMENTO AO VIVO; APRESENTAÇÃO DE ESPECTÁCULOS DE MÚSICA; ORGANIZAÇÃO DE ESPECTÁCULOS DE ENTRETENIMENTO; ORGANIZAÇÃO E APRESENTAÇÃO DE ESPECTÁCULOS
 (591)
 (540)

FESTIVAL NO PARQUE

(210) **666180** MNA
 (220) 2021.05.16
 (300)
 (730) **PT SALOMÃO HERNANDEZ LEMOS FIGUEIREDO**

(511) 29 COMPOTAS DE FRUTA
(591)
(540)

COMPOTAS DE FRUTAS DE ALCOBAÇA

(210) **666181** MNA
(220) 2021.05.16
(300)
(730) PT TRANSITIONPLANET, LDA.

(511) 09 SOFTWARE PARA PARTILHA DE FICHEIROS; SOFTWARE PARA AUTOMATIZAÇÃO DE DOCUMENTOS; SOFTWARE PARA AUTOMATIZAR ARMAZENAMENTO DE DADOS; SOFTWARE PARA O TRATAMENTO DA INFORMAÇÃO; SOFTWARE PARA A GESTÃO DE DOCUMENTOS; SOFTWARE E APLICAÇÕES PARA DISPOSITIVOS MÓVEIS; SOFTWARE PARA ELABORAÇÃO DE DECLARAÇÕES FISCAIS; SOFTWARE PARA GESTÃO DE NEGÓCIOS COMERCIAIS; SOFTWARE PARA BASES DE DADOS INTERATIVAS; SOFTWARE PARA GESTÃO DE BASES DE DADOS; SOFTWARE PARA NEGÓCIOS; SOFTWARE PARA USO COMERCIAL; PROGRAMAS PARA PROCESSAMENTO DE DADOS; BANCOS DE DADOS; SOFTWARE PARA ENCRIPTAÇÃO

16 ARTIGOS DE PAPELARIA; ARTIGOS PARA ESCREVER; BLOCOS [PAPELARIA]; ARTIGOS DE PAPELARIA PARA ESCRITÓRIO; ENCADERNAÇÕES; FOLHAS DE PAPEL [PAPELARIA]; FORMULÁRIOS COMERCIAIS; REGISTOS [LIVROS]; LIVRETES [LIVRINHOS].

35 TRANSCRIÇÃO DE DADOS; SERVIÇOS DE TRANSCRIÇÃO; COMPILAÇÃO E SISTEMATIZAÇÃO DE COMUNICAÇÕES E DADOS ESCRITOS; SISTEMATIZAÇÃO DE INFORMAÇÕES EM BASES DE DADOS INFORMÁTICAS; RECOLHA E SISTEMATIZAÇÃO DA INFORMAÇÃO EM BASES DE DADOS INFORMÁTICAS; ATUALIZAÇÃO E MANUTENÇÃO DE DADOS EM BASES DE DADOS INFORMÁTICAS; RECOLHA DE DADOS EM BASES DE DADOS INFORMÁTICAS; GESTÃO DE FICHEIROS INFORMÁTICOS; GESTÃO DE FICHEIROS ATRAVÉS DE COMPUTADOR; SERVIÇOS DE PROCESSAMENTO DE DADOS; SERVIÇOS DE PROCESSAMENTO DE INFORMAÇÃO COMERCIAL INFORMATIZADA; PROCESSAMENTO DE DADOS INFORMÁTICOS; COMPILAÇÃO E SISTEMATIZAÇÃO DE INFORMAÇÃO EM BANCOS DE DADOS; ANÁLISE DE NEGÓCIOS COMERCIAIS; SERVIÇOS DE ANÁLISE DE NEGÓCIOS; TRATAMENTO DE DADOS PARA EMPRESAS; FORNECIMENTO DE ESPAÇO EM WEBSITES PARA PUBLICIDADE DE PRODUTOS E SERVIÇOS; DISPONIBILIZAÇÃO DE ESPAÇOS PUBLICITÁRIOS EM MEIOS ELETRÔNICOS; DISPONIBILIZAÇÃO DE ESPAÇOS EM WEBSITES PARA PUBLICIDADE DE BENS E SERVIÇOS; SERVIÇOS DE PUBLICIDADE E MARKETING FORNECIDOS ATRAVÉS DE CANAIS DE COMUNICAÇÃO; PRESTAÇÃO DE SERVIÇOS DE PUBLICIDADE INFORMATIZADA.

38 ACESSO A INFORMAÇÕES POR INTERNET; ALUGUER DE CAIXAS DE CORREIO ELETRÔNICAS; ALUGUER DE TEMPO DE ACESSO A UM SERVIDOR DE BANCO DE DADOS; COMUNICAÇÃO ATRAVÉS DE REDES DE FIBRAS ÓTICAS; COMUNICAÇÃO ATRAVÉS DE REDES PRIVADAS VIRTUAIS [VPN]; COMUNICAÇÃO ATRAVÉS DE SISTEMAS DE CORREIO ELETRÔNICO; COMUNICAÇÃO

ATRAVÉS DE TERMINAIS DE COMPUTADORES; COMUNICAÇÃO ATRAVÉS DE TERMINAIS DE COMPUTADORES, POR TRANSMISSÃO DIGITAL OU POR SATÉLITE; COMUNICAÇÃO DE DADOS ATRAVÉS DE CORREIO ELETRÔNICO; COMUNICAÇÃO DE INFORMAÇÃO ATRAVÉS DE COMPUTADOR; COMUNICAÇÃO ENTRE COMPUTADORES; COMUNICAÇÃO POR COMPUTADOR; COMUNICAÇÕES ATRAVÉS DE UMA REDE INFORMÁTICA MUNDIAL OU DA INTERNET; COMUNICAÇÕES DE DADOS ELETRÔNICOS; COMUNICAÇÕES DE DADOS INFORMATIZADOS; COMUNICAÇÕES INFORMÁTICAS PARA A TRANSMISSÃO DE INFORMAÇÃO; COMUNICAÇÕES POR COMPUTADOR; CORREIO ELETRÔNICO; DIFUSÃO DE MENSAGENS ATRAVÉS DE MEIOS ELETRÔNICOS; DISPONIBILIZAÇÃO DE LINHAS DE CHAT NA INTERNET; DISTRIBUIÇÃO DE MENSAGENS E DADOS POR TRANSMISSÃO ELETRÔNICA; EMISSÃO DE PROGRAMAS ATRAVÉS DA INTERNET; ENTREGA DE DOCUMENTOS EM LINHA ATRAVÉS DE UMA REDE INFORMÁTICA MUNDIAL; ENTREGA DE MENSAGENS ATRAVÉS DE TRANSMISSÃO ELETRÔNICA; ENVIO DE MENSAGENS ATRAVÉS DE REDES DE COMPUTADORES; ENVIO DE MENSAGENS ATRAVÉS DE UM WEBSITE; ENVIO, RECEÇÃO E ENCAMINHAMENTO DE MENSAGENS ELETRÔNICAS; FLUXO DE DADOS EM TEMPO REAL; FORNECIMENTO DE ACESSO A MÚLTIPLOS UTILIZADORES A UMA REDE INFORMÁTICA MUNDIAL DE INFORMAÇÃO; FORNECIMENTO DE ACESSO A BASES DE DADOS E À INTERNET ATRAVÉS DE TELECOMUNICAÇÕES; FORNECIMENTO DE ACESSO A INFORMAÇÃO VIA REDES DE DADOS; FORNECIMENTO DE COMUNICAÇÕES ENTRE COMPUTADORES; FORNECIMENTO DE INSTALAÇÕES ON-LINE PARA A INTERAÇÃO EM TEMPO REAL COM OUTROS UTILIZADORES DE COMPUTADOR; FORNECIMENTO DE QUADROS DE AVISO ELETRÔNICOS ONLINE PARA A TRANSMISSÃO DE MENSAGENS ENTRE UTILIZADORES DE COMPUTADORES; FORNECIMENTO DE LINKS (HIPERLIGAÇÕES) DE DADOS ELETRÔNICOS; FORNECIMENTO ONLINE DE QUADROS DE AVISOS INTERATIVOS; FORNECIMENTO DE SERVIDORES DE LISTAS ONLINE PARA TRANSMISSÃO DE MENSAGENS ENTRE UTILIZADORES DE COMPUTADORES; INTERCÂMBIO ELETRÔNICO DE DADOS; OPERAÇÃO DE REDES DE ÁREA LOCAL; PRESTAÇÃO DE SERVIÇOS DE CORREIO ELETRÔNICO; RECOLHA E ENTREGA DE MENSAGENS POR CORREIO ELETRÔNICO; RECOLHA E TRANSMISSÃO DE MENSAGENS ELETRÔNICAS; REENVIO DE MENSAGENS DE TODO O TIPO PARA ENDEREÇOS DE INTERNET [MENSAGENS ATRAVÉS DA WEB]; REENCAMINHAMENTO ELETRÔNICO DE MENSAGENS; RETRANSMISSÃO DE MENSAGENS [ELETRÔNICAS]; SERVIÇO DE COMUNICAÇÃO ELETRÔNICA ATRAVÉS DE COMPUTADOR; SERVIÇO DE INTERCÂMBIO ELETRÔNICO DE DADOS; SERVIÇOS DE CORREIO ELETRÔNICO PROTEGIDO; SERVIÇOS DE TRANSFERÊNCIA ELETRÔNICA DE DADOS; SERVIÇOS DE TRANSMISSÃO DE MENSAGENS DE VÍDEO; TRANSMISSÃO DE DOCUMENTOS INFORMATIZADOS; TRANSMISSÃO DE FICHEIROS DIGITAIS; TRANSMISSÃO DE INFORMAÇÃO E IMAGENS ASSISTIDA POR COMPUTADOR; TRANSMISSÃO DE INFORMAÇÃO ATRAVÉS DE CORREIO ELETRÔNICO; TRANSMISSÃO DE INFORMAÇÃO DIGITAL; TRANSMISSÃO DE INFORMAÇÃO E DADOS MEDIANTE SERVIÇOS ONLINE E INTERNET; TRANSMISSÃO DE INFORMAÇÃO POR REDES SEM FIOS OU POR CABO;

TRANSMISSÃO INFORMÁTICA DE INFORMAÇÃO ACESSÍVEL ATRAVÉS DE UM CÓDIGO OU DE UM TERMINAL

42 ATUALIZAÇÃO DA PÁGINA INICIAL [HOMEPAGES] PARA REDES INFORMÁTICAS; ATUALIZAÇÃO DE BASE DE DADOS DE SOFTWARE; ATUALIZAÇÃO DE PROGRAMAS DE COMPUTADOR PARA TERCEIROS; ATUALIZAÇÃO DE PÁGINAS DA INTERNET; ATUALIZAÇÃO DE PROGRAMAS DE COMPUTADOR; ATUALIZAÇÃO DE SOFTWARE INFORMÁTICO; COMPILAÇÃO DE PÁGINAS WEB PARA A INTERNET; COMPILAÇÃO DE PROGRAMAS DE TRATAMENTO DA INFORMAÇÃO; COMPILAÇÃO DE PROGRAMAS INFORMÁTICOS; CONCEÇÃO DE BASES DE DADOS INFORMÁTICAS; CONCEÇÃO DE BASES DE DADOS; CONCEÇÃO DE CÓDIGOS INFORMÁTICOS; CONCEÇÃO DE HOMEPAGES; CONCEÇÃO DE PROGRAMAS PARA O TRATAMENTO DE DADOS; CONCEÇÃO DE SISTEMAS DE INFORMAÇÃO RELACIONADOS COM GESTÃO; CONCEÇÃO DE SITES INFORMÁTICOS; CONCEÇÃO, DESENHO E ESCRITA POR ENCOMENDA DE SOFTWARE INFORMÁTICO; CONCEÇÃO, DESENVOLVIMENTO E IMPLEMENTAÇÃO DE SOFTWARE INFORMÁTICO; CONCEÇÃO, DESENVOLVIMENTO E PROGRAMAÇÃO DE SOFTWARE; CONCEÇÃO E DESENVOLVIMENTO DE SOFTWARE OPERACIONAL PARA ACEDER E UTILIZAR UMA REDE DE COMPUTAÇÃO EM NUVEM; CONCEÇÃO E DESENVOLVIMENTO DE SOFTWARE PARA GESTÃO DE BASES DE DADOS; CONCEÇÃO E DESENVOLVIMENTO DE SOFTWARE PARA DESENVOLVIMENTO DE WEBSITES; CONCEÇÃO E DESENVOLVIMENTO DE SOFTWARE PARA A LEITURA, TRANSMISSÃO E ORGANIZAÇÃO DE DADOS; CONFIGURAÇÃO DE SISTEMAS E REDES INFORMÁTICAS; CONFIGURAÇÃO DE SOFTWARE; CONSTRUÇÃO DE UMA PLATAFORMA NA INTERNET PARA COMÉRCIO ELETRÓNICO; CONSULTADORIA RELACIONADA COM ENSAIOS DE SISTEMAS DE APLICAÇÕES; CONSULTADORIA PROFISSIONAL NO DOMÍNIO DO SOFTWARE INFORMÁTICO; CONSULTORIA EM CONCEÇÃO E DESENVOLVIMENTO DE PROGRAMAS INFORMÁTICOS; CONSULTORIA NA ÁREA DA CRIAÇÃO E DESIGN DE WEBSITES PARA COMÉRCIO ELETRÓNICO; CONSULTORIA EM PROGRAMAS DE BASES DE DADOS INFORMÁTICAS; CONSULTORIA NA ÁREA DA CRIAÇÃO E DESIGN DE WEBSITES; ALOJAMENTO DE BASES DE DADOS INFORMÁTICAS; ALOJAMENTO DE CONTEÚDOS DIGITAIS NA INTERNET; ALOJAMENTO DE ESPAÇO DE MEMÓRIA NA INTERNET; ALOJAMENTO DE INSTALAÇÕES WEB ONLINE PARA OUTROS; ALOJAMENTO DE PÁGINAS WEB PERSONALIZADAS; ALOJAMENTO DE PLATAFORMAS NA INTERNET; ALOJAMENTO DE PLATAFORMAS DE COMÉRCIO ELETRÓNICO NA INTERNET; ALOJAMENTO DE PORTAIS NA WEB; ALOJAMENTO DE SERVIDORES; ALOJAMENTO DE SÍTIOS WEB NA INTERNET; ALOJAMENTO DE UM WEBSITE ONLINE PARA CRIAR E ALOJAR MICRO WEBSITES PARA EMPRESAS; ALOJAMENTO DE SOFTWARE PARA GESTÃO DE BIBLIOTECAS; ALUGUER DE PROGRAMAS DE PROCESSAMENTO DE DADOS; ALUGUER DE SERVIDORES WEB; ARMAZENAMENTO ELETRÓNICO TEMPORÁRIO DE INFORMAÇÕES E DADOS; ARMAZENAMENTO ELETRÓNICO DE DOCUMENTAÇÃO; CÓPIA DE SEGURANÇA ELETRÓNICA DE DADOS; CRIAÇÃO E MANUTENÇÃO DE WEBSITES PARA TELEMÓVEIS; FORNECIMENTO DE ACESSO TEMPORÁRIO A APLICAÇÕES DE SOFTWARE NÃO PASSÍVEIS DE DOWNLOAD, ACESSÍVEIS ATRAVÉS DE UM WEBSITE; GESTÃO DE ATIVOS DIGITAIS; PLATAFORMA COMO UM SERVIÇO (PAAS);

PROVEDOR DE SERVIÇOS DE APLICAÇÃO (ASP); SOFTWARE COMO SERVIÇO (SAAS); ASSESSORIA TÉCNICA EM COMPUTADORES; COMPILAÇÃO DE INFORMAÇÃO RELACIONADA COM A TECNOLOGIA DA INFORMAÇÃO; DIVULGAÇÃO DE INFORMAÇÕES RELACIONADAS COM TECNOLOGIAS DA INFORMAÇÃO; ESTUDOS DE VIABILIDADE INFORMÁTICA; RECONSTITUIÇÃO DE BASE DE DADOS; SERVIÇOS DE PLATAFORMAS INFORMÁTICAS FECHADAS NA INTERNET; CODIFICAÇÃO DE IMAGENS DIGITAIS; CODIFICAÇÃO DE MENSAGENS; COMPRESSÃO DE DADOS PARA ARMAZENAMENTO ELETRÓNICO; COMPRESSÃO DIGITAL DE DADOS INFORMÁTICOS; ENCRIPTAÇÃO, DESENCRIPTAÇÃO E AUTENTICAÇÃO DE INFORMAÇÃO, MENSAGENS E DADOS.; GESTÃO DE CONTEÚDOS EMPRESARIAIS; SERVIÇOS DE ENCRIPTAÇÃO E DESCODIFICAÇÃO DE DADOS

45 LICENCIAMENTO DE BASES DE DADOS [SERVIÇOS JURÍDICOS]; LICENCIAMENTO DE DIREITOS DE PROPRIEDADE INTELECTUAL E DE DIREITOS DE AUTOR; LICENCIAMENTO DE SOFTWARE [SERVIÇOS JURÍDICOS]; CONCESSÃO DE LICENÇAS EM PROPRIEDADE INTELECTUAL; CONCESSÃO DE LICENÇAS DE SOFTWARE INFORMÁTICO; CONCESSÃO DE LICENÇAS DE DIREITOS DE PROPRIEDADE INTELECTUAL; SERVIÇOS DE INFORMAÇÃO RELACIONADOS COM ASSUNTOS JURÍDICOS; SERVIÇOS JURÍDICOS RELACIONADOS COM CONSTITUIÇÃO E REGISTO DE EMPRESAS.

(591)

(540)



(531) 27.5.24

(210) **666183**

MNA

(220) 2021.05.16

(300)

(730) **PT MARIA RAQUEL RAMOS FERREIRA GUEDES RIBEIRO DA SILVA**

(511) 44 SERVIÇOS DE CUIDADOS DE SAÚDE

(591)

(540)

CRIAD- UNIDADE DE DESENVOLVIMENTO DA CRIANÇA E DO ADOLESCENTE

(210) **666184**

MNA

(220) 2021.05.16

(300)

(730) **PT RAFAEL RODRIGUES DA SILVA FÉLIX**

(511) 04 VELAS PARA ILUMINAÇÃO

(591)

(540)



(531) 2.9.1 ; 12.1.3

(210) **666185** MNA
 (220) 2021.05.17
 (300)
 (730) **PT PAULO JORGE ALVES DA ROCHA TORRES**

(511) 33 VINHOS; VINHOS ESPUMANTES; VINHOS GENEROSOS; VINHOS FORTIFICADOS; VINHOS ROSÉ; VINHOS ALCOÓLICOS

(591)
 (540)

BAKALAU

(210) **666188** MNA
 (220) 2021.05.17
 (300)
 (730) **PT DAVID JOSÉ SOUSA PINTO**

(511) 38 TRANSMISSÃO ATRAVÉS DA INTERNET DE VÍDEOS, FILMES, ILUSTRAÇÕES, IMAGENS, TEXTOS, FOTOGRAFIAS, JOGOS, CONTEÚDOS GERADOS POR UTILIZADORES, CONTEÚDOS DE ÁUDIO E INFORMAÇÕES; FORNECIMENTO DE ACESSO A INFORMAÇÃO VIA INTERNET; DISTRIBUIÇÃO DE MENSAGENS E DADOS POR TRANSMISSÃO ELETRÓNICA; FORNECIMENTO DE ACESSO A CONTEÚDOS, SÍTIOS WEB E PORTAIS; ACESSO A INFORMAÇÕES POR INTERNET; TRANSMISSÃO DE CONTEÚDO DE ÁUDIO E VÍDEO ATRAVÉS DE REDES INFORMÁTICAS; DIFUSÃO DE CONTEÚDOS DE SOM, VÍDEO E MULTIMÉDIA ATRAVÉS DA INTERNET E OUTRAS REDES DE COMUNICAÇÃO

(591)
 (540)

TUGA TECH TIPS

(210) **666192** MNA
 (220) 2021.05.17
 (300)
 (730) **PT NUNO GONÇALO CONFRARIA CARREIRA**

(511) 41 ORGANIZAÇÃO DE EVENTOS MUSICAIS; DISPONIBILIZAÇÃO DE EVENTOS RECREATIVOS; ORGANIZAÇÃO DE EVENTOS RECREATIVOS; REALIZAÇÃO DE EVENTOS CULTURAIS; REALIZAÇÃO DE EVENTOS RECREATIVOS; ORGANIZAÇÃO DE EVENTOS DE DANÇA; PRODUÇÃO DE EVENTOS AO VIVO; ORGANIZAÇÃO DE EVENTOS DE ENTRETENIMENTO; ORGANIZAÇÃO DE EVENTOS CULTURAIS E ARTÍSTICOS; ORGANIZAÇÃO DE EVENTOS PARA FINS RECREATIVOS; ORGANIZAÇÃO DE EVENTOS PARA FINS CULTURAIS; SERVIÇOS DE PRODUÇÃO DE ANIMAÇÃO; PRODUÇÃO DE ANIMAÇÃO; SERVIÇOS DE ANIMAÇÃO PRESTADOS POR MÚSICOS; SERVIÇOS DE ENTRETENIMENTO COM ANIMAÇÃO MUSICAL

(591)
 (540)

DREAMSOUNDS

(210) **666227** MNA
 (220) 2021.05.13
 (300)
 (730) **PT RUI JORGE FERREIRA MOREIRA**

(511) 14 ARTIGOS DE JOALHARIA; PRODUTOS DE JOALHARIA; ITENS DE JOALHARIA; PEDRAS PRECIOSAS, PÉROLAS E METAIS PRECIOSOS, E SUAS IMITAÇÕES

(591)
 (540)

UNIOO
 Jewelry

(531) 27.5.12 ; 27.5.22 ; 27.99.15

(210) **666231** MNA
 (220) 2021.05.17
 (300)
 (730) **CHNOVARTIS AG**

(511) 05 PREPARAÇÕES FARMACÉUTICAS PARA USO HUMANO

(591)
 (540)

LEKOFUSIN

(210) **666232** MNA
 (220) 2021.05.17
 (300)
 (730) **CHNOVARTIS AG**
 (511) 05 PREPARAÇÕES FARMACÊUTICAS PARA USO HUMANO
 (591)
 (540)

COMBIFEXIN

(210) **666234** MNA
 (220) 2021.05.18
 (300)
 (730) **GBPRIMO WATER HOLDINGS UK LIMITED**
 (511) 11 REFRIGERADORES E DISTRIBUIDORES DE ÁGUA POTÁVEL; APARELHOS PARA FILTRAÇÃO E PURIFICAÇÃO DE ÁGUA POTÁVEL; DISTRIBUIDORES DE BEBIDAS; APARELHOS PARA O TRATAMENTO DE ÁGUA POTÁVEL
 (591)
 (540)

PRIMO

(210) **666235** MNA
 (220) 2021.05.18
 (300)
 (730) **GBPRIMO WATER HOLDINGS UK LIMITED**
 (511) 32 ÁGUA POTÁVEL
 (591)
 (540)

PRIMO

(210) **666236** MNA
 (220) 2021.05.18
 (300)
 (730) **GBPRIMO WATER HOLDINGS UK LIMITED**
 (511) 35 SERVIÇOS DE MÁQUINAS DE VENDA AUTOMÁTICA DE BEBIDAS; SERVIÇOS DE DISTRIBUIÇÃO DE BEBIDAS; SERVIÇOS DE MÁQUINA DE VENDA AUTOMÁTICA DE ÁGUA; SERVIÇOS DE DISTRIBUIÇÃO NO DOMÍNIO DA ÁGUA POTÁVEL ENGARRAFADA; SERVIÇOS RETALHISTAS E GROSSISTAS NO DOMÍNIO DAS BEBIDAS, DISTRIBUIÇÃO DE BEBIDAS E TRATAMENTO DA ÁGUA E INSTALAÇÕES DISPENSADORAS
 (591)
 (540)

PRIMO

(210) **666237** MNA
 (220) 2021.05.18
 (300)
 (730) **GBPRIMO WATER HOLDINGS UK LIMITED**
 (511) 11 REFRIGERADORES E DISTRIBUIDORES DE ÁGUA POTÁVEL; APARELHOS PARA FILTRAÇÃO E PURIFICAÇÃO DE ÁGUA POTÁVEL; DISTRIBUIDORES DE BEBIDAS; APARELHOS PARA O TRATAMENTO DE ÁGUA POTÁVEL.
 (591)
 (540)



(531) 1.15.21 ; 26.1.6 ; 27.5.4 ; 27.99.15

(210) **666238** MNA
 (220) 2021.05.18
 (300)
 (730) **GBPRIMO WATER HOLDINGS UK LIMITED**
 (511) 11 REFRIGERADORES E DISTRIBUIDORES DE ÁGUA POTÁVEL; APARELHOS PARA FILTRAÇÃO E PURIFICAÇÃO DE ÁGUA POTÁVEL; DISTRIBUIDORES DE BEBIDAS; APARELHOS PARA O TRATAMENTO DE ÁGUA POTÁVEL.
 (591)
 (540)



(531) 1.15.15 ; 26.1.6 ; 27.5.4 ; 27.99.15

(210) **666239** MNA
 (220) 2021.05.18
 (300)
 (730) **GBPRIMO WATER HOLDINGS UK LIMITED**
 (511) 11 REFRIGERADORES E DISTRIBUIDORES DE ÁGUA POTÁVEL; APARELHOS PARA FILTRAÇÃO E PURIFICAÇÃO DE ÁGUA POTÁVEL; DISTRIBUIDORES DE BEBIDAS; APARELHOS PARA O TRATAMENTO DE ÁGUA POTÁVEL.
 (591)
 (540)

PUREFLO

(210) **666240** MNA
 (220) 2021.05.18
 (300)
 (730) **GBPRIMO WATER HOLDINGS UK LIMITED**
 (511) 40 ALUGUER DE UNIDADES DE FILTRAÇÃO E PURIFICAÇÃO DE ÁGUA PARA ÁGUA POTÁVEL
 (591)
 (540)

PUREFLO

(210) **666241** MNA
 (220) 2021.05.18
 (300)
 (730) **GBPRIMO WATER HOLDINGS UK LIMITED**
 (511) 11 REFRIGERADORES E DISTRIBUIDORES DE ÁGUA POTÁVEL; APARELHOS PARA FILTRAÇÃO E PURIFICAÇÃO DE ÁGUA POTÁVEL; DISTRIBUIDORES DE BEBIDAS; APARELHOS PARA O TRATAMENTO DE ÁGUA POTÁVEL.
 (591)
 (540)

FLOW

(210) **666244** MNA
 (220) 2021.05.18
 (300)
 (730) **PT IRMÃDONA SUPERMERCADOS, UNIPESSOAL, LDA.**
 (511) 33 BEBIDAS ALCOÓLICAS, COM EXCEÇÃO DAS CERVEJAS; PREPARAÇÕES ALCOÓLICAS PARA FAZER BEBIDAS.
 (591)
 (540)

VIÑEDO N°50

(210) **666246** MNA
 (220) 2021.05.18
 (300)
 (730) **PT IRMÃDONA SUPERMERCADOS, UNIPESSOAL, LDA.**
 (511) 33 BEBIDAS ALCOÓLICAS, COM EXCEÇÃO DAS CERVEJAS; PREPARAÇÕES ALCOÓLICAS PARA FAZER BEBIDAS.
 (591)
 (540)

BARRIL N°5

(210) **666248** MNA
 (220) 2021.04.30
 (300)
 (730) **PT CÂMARA MUNICIPAL DE LOULÉ**
 (511) 35 SERVIÇOS DE ASSISTÊNCIA, GESTÃO E ADMINISTRAÇÃO DE NEGÓCIOS; SERVIÇOS DE PUBLICIDADE, DE MARKETING E DE PROMOÇÃO; SERVIÇOS DE PUBLICIDADE, DE MARKETING E PROMOCIONAIS; SERVIÇOS DE PUBLICIDADE, DE PROMOÇÃO E DE MARKETING; SERVIÇOS DE PUBLICIDADE, PROMOCIONAIS E DE COMERCIALIZAÇÃO; ACONSELHAMENTO E INFORMAÇÃO COMERCIAL AOS CONSUMIDORES NA ESCOLHA DE PRODUTOS E SERVIÇOS; ADJUDICAÇÃO DE CONTRATOS NO DOMÍNIO DO FORNECIMENTO DE ENERGIA; ADMINISTRAÇÃO COMERCIAL DA CONCESSÃO DE LICENÇAS DE PRODUTOS E SERVIÇOS DE TERCEIROS; ADMINISTRAÇÃO COMERCIAL DO LICENCIAMENTO DE PRODUTOS E SERVIÇOS PARA TERCEIROS; ADMINISTRAÇÃO COMERCIAL DO LICENCIAMENTO DE PRODUTOS E SERVIÇOS PARA TERCEIROS [SERVIÇOS DE]; ADMINISTRAÇÃO DE ASSINATURA DE JORNAL [PARA TERCEIROS]; ADMINISTRAÇÃO DE VENDAS; AGRUPAMENTO, PARA BENEFÍCIO DE TERCEIROS, DE UMA VARIEDADE DE SERVIÇOS DE SEGUROS, PERMITINDO AOS CONSUMIDORES COMPARAR E ADQUIRIR COMODAMENTE ESSES SERVIÇOS; AGRUPAMENTO, PARA BENEFÍCIO DE TERCEIROS, DE UMA VARIEDADE DE SERVIÇOS DE TELECOMUNICAÇÕES, PERMITINDO AOS CONSUMIDORES COMPARAR E ADQUIRIR COMODAMENTE ESSES SERVIÇOS; AGÊNCIAS DE IMPORTAÇÃO-EXPORTAÇÃO; AGÊNCIAS DE IMPORTAÇÃO-EXPORTAÇÃO NO CAMPO DA ENERGIA; ANGARIAÇÃO DE ASSINATURAS DE JORNAIS; ANÁLISES DE PREÇOS; AQUISIÇÃO DE CONTRATOS PARA OUTROS PARA A VENDA DE PRODUTOS; AQUISIÇÃO DE CONTRATOS DE COMPRA E VENDA DE PRODUTOS E SERVIÇOS; FORNECIMENTO DE ACONSELHAMENTO RELATIVO A PRODUTOS DE CONSUMO NO ÂMBITO DE LAPTOPS; ENCOMENDAS INFORMATIZADAS DE STOCK [ESTOQUE]; DISPONIBILIZAÇÃO DE UM ESPAÇO DE MERCADO ONLINE PARA COMPRADORES E VENDEDORES DE PRODUTOS E SERVIÇOS; COTAÇÃO DE PREÇOS DE PRODUTOS OU SERVIÇOS; COTAÇÃO DE LICITAÇÃO; CORRETAGEM DE LISTAS ORGANIZADAS POR NOMES E ENDEREÇOS; CONSULTORIA EM TÉCNICAS E PROGRAMAS DE VENDAS; CONSULTADORIA RELACIONADA COM O CUSTO DE PEDIDOS DE VENDAS; COMPRA DE PRODUTOS E SERVIÇOS PARA OUTRAS EMPRESAS; ASSINATURAS DE JORNAIS ELETRÓNICOS; ASSINATURA DE UM PACOTE DE MEIOS DE INFORMAÇÃO; ASSINATURA DE UM CANAL DETELEVISÃO; ASSESSORIA RELACIONADA COM TROCAS COMERCIAIS; AQUISIÇÃO DE SERVIÇOS DE AGÊNCIAS; AQUISIÇÃO DE PRODUTOS POR CONTA DE EMPRESAS; FORNECIMENTO DE INFORMAÇÕES SOBRE PRODUTOS DE CONSUMO, RELACIONADAS COM SOFTWARE; FORNECIMENTO DE INFORMAÇÕES SOBRE PRODUTOS DE CONSUMO RELACIONADOS COM COSMÉTICOS; FORNECIMENTO DE INFORMAÇÕES SOBRE PRODUTOS DE CONSUMO; FORNECIMENTO DE INFORMAÇÕES SOBRE PRODUTOS AO CONSUMIDOR ATRAVÉS DA INTERNET; FORNECIMENTO DE INFORMAÇÕES SOBRE COMPARAÇÃO DE TAXAS HOTELEIRAS; FORNECIMENTO DE INFORMAÇÕES RELATIVAS A

PRODUTOS DE CONSUMO NO ÂMBITO DE PRODUTOS ALIMENTARES E BEBIDAS; FORNECIMENTO DE INFORMAÇÕES RELATIVAS A PRODUTOS DE CONSUMO NO ÂMBITO DE LAPTOPS; FORNECIMENTO DE INFORMAÇÕES RELACIONADAS COM VENDAS COMERCIAIS; FORNECIMENTO DE INFORMAÇÕES COMERCIAIS A CONSUMIDORES; FORNECIMENTO DE INFORMAÇÕES ATRAVÉS DA INTERNET RELACIONADAS COM A VENDA DE AUTOMÓVEIS; FORNECIMENTO DE INFORMAÇÃO E ASSESSORIA AOS CONSUMIDORES NO ÂMBITO DA SELEÇÃO DE PRODUTOS E ARTIGOS A COMPRAR; FORNECIMENTO DE INFORMAÇÃO AOS CONSUMIDORES RELATIVAS A PRODUTOS E SERVIÇOS; FORNECIMENTO DE ASSESSORIA EM MATÉRIA DE PRODUTOS DE CONSUMO RELACIONADOS COM SOFTWARE; FORNECIMENTO DE ACONSELHAMENTO RELATIVO A PRODUTOS DE CONSUMO; FORNECIMENTO DE ACONSELHAMENTO RELATIVO A PRODUTOS DE CONSUMO NO ÂMBITO DE COSMÉTICOS; ÍNDICE COMPARATIVO DE PREÇOS DE ALOJAMENTO; MEDIAÇÃO DE NEGÓCIOS COMERCIAIS PARA TERCEIROS; MEDIAÇÃO DE CONTRATOS DE COMPRA E VENDA DE PRODUTOS; MEDIAÇÃO DE CONTACTOS COMERCIAIS E EMPRESARIAIS; MEDIAÇÃO DE ACORDOS RELATIVOS À COMPRA E VENDA DE PRODUTOS; INFORMAÇÕES SOBRE A CLASSIFICAÇÃO DAS VENDAS DE PRODUTOS; INFORMAÇÕES E CONSULTADORIA SOBRE COMÉRCIO INTERNACIONAL; INFORMAÇÕES E CONSELHOS COMERCIAIS PARA CONSUMIDORES (LOJA DE ACONSELHAMENTO AO CONSUMIDOR); INFORMAÇÃO SOBRE MÉTODOS DE VENDAS; INFORMAÇÃO E ACONSELHAMENTO COMERCIAL PARA CONSUMIDORES [LOJA DE ACONSELHAMENTO AO CONSUMIDOR]; GESTÃO, EM BENEFÍCIO DE EMPRESAS INDUSTRIAIS E COMERCIAIS, DO FORNECIMENTO DEMATERIAL DE ESCRITÓRIO; FORNECIMENTO DE SERVIÇOS DE COMPARAÇÃO DE PREÇOS EM LINHA; FORNECIMENTO DE RECOMENDAÇÕES SOBRE PRODUTOS A CONSUMIDORES PARA FINS COMERCIAIS; FORNECIMENTO DE RECOMENDAÇÕES RELATIVAS A PRODUTOS DE CONSUMO; FORNECIMENTO DE INFORMAÇÕES DE MERCADO RELACIONADAS COM PRODUTOS DE CONSUMO; ORGANIZAÇÃO DE ASSINATURAS EM SERVIÇOS DE TELEMÁTICA, TELEFONE OU INFORMÁTICOS [INTERNET]; ORGANIZAÇÃO DE ASSINATURAS DAS PUBLICAÇÕES ONLINE DE TERCEIROS; ORGANIZAÇÃO DE AQUISIÇÃO CONJUNTA (POR GRUPOS); ORGANIZAÇÃO DE APRESENTAÇÕES COMERCIAIS RELACIONADAS COM A COMPRA E VENDA DE PRODUTOS; ORGANIZAÇÃO DA COMPRA DE PRODUTOS PARA TERCEIROS; OBTENÇÃO DE CONTRATOS PARA TERCEIROS; OBTENÇÃO DE CONTRATOS PARA COMPRA E VENDA DE MERCADORIAS; NEGOCIAÇÃO E REALIZAÇÃO DE TRANSAÇÕES COMERCIAIS PARA TERCEIROS; NEGOCIAÇÃO E CONCLUSÃO DE TRANSAÇÕES COMERCIAIS PARA TERCEIROS ATRAVÉS DE SISTEMAS DE TELECOMUNICAÇÕES; NEGOCIAÇÃO E CONCLUSÃO DE TRANSAÇÕES COMERCIAIS PARA TERCEIROS; NEGOCIAÇÃO DE TRANSAÇÕES COMERCIAIS PARA TERCEIROS; NEGOCIAÇÃO DE CONTRATOS RELATIVOS À COMPRA E VENDA DE PRODUTOS; NEGOCIAÇÃO DE CONTRATOS COM SISTEMAS DE SAÚDE; MEDIAÇÃO E CONCLUSÃO DE TRANSAÇÕES COMERCIAIS POR CONTA DE OUTREM; MEDIAÇÃO E CONCLUSÃO DE TRANSAÇÕES COMERCIAIS PARA TERCEIROS; ORGANIZAÇÃO DE TRANSAÇÕES COMERCIAIS PARA OUTROS ATRAVÉS DE LOJAS ONLINE; ORGANIZAÇÃO DE TRANSAÇÕES COMERCIAIS E

CONTRATOS COMERCIAIS; ORGANIZAÇÃO DE SERVIÇOS DE TRANSAÇÕES CONTRATUAIS COM TERCEIROS; ORGANIZAÇÃO DE ASSINATURAS PARA UM CANAL DE TELEVISÃO; ORGANIZAÇÃO DE CONTRATOS DE COMPRA E VENDA PARA TERCEIROS; ORGANIZAÇÃO DE ASSINATURAS PARA SERVIÇOS DE TELEFONIA; ORGANIZAÇÃO DE ASSINATURAS PARA SERVIÇOS DE INTERNET; ORGANIZAÇÃO DE ASSINATURAS PARA PERIÓDICOS ELETRÔNICOS; ORGANIZAÇÃO DE ASSINATURAS PARA PACOTES DE MEDIA; ORGANIZAÇÃO DE ASSINATURAS PARA PACOTES DE INFORMAÇÃO; ORGANIZAÇÃO DE ASSINATURAS PARA MEIOS DE INFORMAÇÃO; ORGANIZAÇÃO DE ASSINATURAS PARA LIVROS, REVISTAS, JORNAIS OU BANDAS DESENHADAS; ORGANIZAÇÃO DE ASSINATURAS DE SERVIÇOS DE TELECOMUNICAÇÃO PARA TERCEIROS; ORGANIZAÇÃO DE ASSINATURAS DE PUBLICAÇÕES PARA TERCEIROS; ORGANIZAÇÃO DE ASSINATURAS DE JORNAIS PARA TERCEIROS; PROCESSAMENTO ELETRÔNICO DE PEDIDOS; PROCESSAMENTO E ORGANIZAÇÃO ADMINISTRATIVO DE SERVIÇOS DE ENCOMENDA POSTAL; PROCESSAMENTO ADMINISTRATIVO DE RECLAMAÇÕES DE GARANTIAS; PROCESSAMENTO ADMINISTRATIVO DE ORDENS DE COMPRA INFORMÁTICAS; PROCESSAMENTO ADMINISTRATIVO DE ORDENS DE COMPRA EFECTUADAS POR TELEFONE OU COMPUTADOR; PROCESSAMENTO ADMINISTRATIVO DE ENCOMENDAS; PROCESSAMENTO ADMINISTRATIVO DE ORDENS DE COMPRA; PRESTAÇÃO DE SERVIÇOS EXTERNOS QUE CONSISTE EM ORGANIZAR A AQUISIÇÃO DE PRODUTOS POR CONTA DE TERCEIROS; PREPARAÇÃO DE CONTRATOS DE PRESTAÇÃO DE SERVIÇOS PARA OUTROS; PREPARAÇÃO DE CONTRATOS DE COMPRA E VENDA DE PRODUTOS E SERVIÇOS PARA OUTROS; PREPARAÇÃO DE CONTRATOS DE COMPRA E VENDA DE MERCADORIAS PARA OUTROS; ORGANIZAÇÃO E REALIZAÇÃO DE MERCADOS DE RUA (FEIRAS DA LADRA); ORGANIZAÇÃO E DIREÇÃO DE EVENTOS DE VENDA DE GADO; ORGANIZAÇÃO E DIREÇÃO DE EVENTOS DE VENDA, PARA TERCEIROS, DE GADO E DE BOVINOS REGISTRADOS E COMERCIAIS; ORGANIZAÇÃO E REALIZAÇÃO DE EVENTOS DE VENDA DE GADO; SERVIÇOS DE AGÊNCIAS DE IMPORTAÇÃO-EXPORTAÇÃO; SERVIÇOS DE AGÊNCIAS DE IMPORTAÇÃO; SERVIÇOS DE AGÊNCIAS DE EXPORTAÇÃO; SERVIÇOS DE ADMINISTRAÇÃO COMERCIAL PARA O PROCESSAMENTO DE VENDAS FEITAS ATRAVÉS DA INTERNET; SERVIÇOS DE ACONSELHAMENTO E INFORMAÇÃO COMERCIAL AOS CONSUMIDORES NA ESCOLHA DE PRODUTOS E SERVIÇOS; SERVIÇOS ADMINISTRATIVOS RELATIVOS AO ENCAMINHAMENTO DE PACIENTES; SERVIÇOS DE ACONSELHAMENTO E INFORMAÇÃO COMERCIAL AOS CONSUMIDORES [LOJA DO CONSUMIDOR]; SERVIÇOS ADMINISTRATIVOS RELATIVOS A SEGUROS DE SAÚDE DENTÁRIA; SERVIÇOS ADMINISTRATIVOS RELATIVOS A PROCESSAMENTO DE RECLAMAÇÕES DE GARANTIAS; SERVIÇOS ADMINISTRATIVOS RELATIVOS A PLANOS DE AÇÕES DE FUNCIONÁRIOS; SERVIÇOS ADMINISTRATIVOS RELACIONADOS COM O ENCAMINHAMENTO DE CLIENTES PARA ADVOGADOS; SERVIÇOS ADMINISTRATIVOS DE ESCRITÓRIO PARA ARECEÇÃO DE PEDIDOS DE VENDAS; SERVIÇO AUTOMÁTICO DE EMPRESAS PARA REALIZAR NOVOS PEDIDOS DE ENCOMENDAS; PUBLICIDADE DE SERVIÇOS DE OUTROS VENDEDORES, PERMITINDO AOS CLIENTES VER E COMPARAR COMODAMENTE OS MESMOS; PRODUÇÃO DE PROGRAMAS DE TELEVENDAS; SERVIÇOS DE

CÂMARA DE COMÉRCIO PARA PROMOÇÃO DO COMÉRCIO; SERVIÇOS DE CÂMARA DE COMÉRCIO PARA PROMOÇÃO DE EMPRESAS; SERVIÇOS DE CONSULTORIA RELACIONADOS COM TRANSAÇÕES COMERCIAIS; SERVIÇOS DE CONSULTORIA RELACIONADOS COM A AQUISIÇÃO DE BENS E SERVIÇOS; SERVIÇOS DE COMPRAS COM COMPARAÇÃO DE PREÇOS; SERVIÇOS DE COMPARAÇÃO DE PREÇOS ENERGÉTICOS; SERVIÇOS DE COMPARAÇÃO DE PREÇOS; SERVIÇOS DE ASSESSORIA RELACIONADOS COM A COMPRA DE PRODUTOS POR CONTA DE OUTREM; SERVIÇOS DE ASSINATURA DE JORNAIS [PARA TERCEIROS]; SERVIÇOS DE ASSESSORIA E CONSULTORIA RELACIONADOS COM A AQUISIÇÃO DE BENS PARA TERCEIROS; SERVIÇOS DE AQUISIÇÕES; SERVIÇOS DE ASSESSORIA RELACIONADOS COM A COMPRA DE BENS POR CONTA DE EMPRESAS; SERVIÇOS DE AQUISIÇÃO PARA TERCEIROS NO ÂMBITO DE MATERIAL DE ESCRITÓRIO; SERVIÇOS DE AQUISIÇÃO DE CUPÕES PARA OUTROS; SERVIÇOS DE ANÁLISE DE PREÇOS; SERVIÇOS DE MEDIAÇÃO DE LISTAS BASEADAS EM NOMES E ENDEREÇOS; SERVIÇOS DE INTERMEDIACÃO E ASSESSORIA DE NEGÓCIOS NO DOMÍNIO DA VENDA DE PRODUTOS E DA PRESTAÇÃO DE SERVIÇOS; SERVIÇOS DE INTERMEDIACÃO COMERCIAL RELACIONADOS COM A APROXIMAÇÃO DE POTENCIAIS INVESTIDORES PRIVADOS COM EMPRESÁRIOS COM NECESSIDADE DE FINANCIAMENTO; SERVIÇOS DE INFORMAÇÕES E ACONSELHAMENTO SOBRE TARIFAS; SERVIÇOS DE INFORMAÇÃO E CONSULTORIA COMERCIAIS PARA OS CONSUMIDORES NO DOMÍNIO DOS PRODUTOS DE MAQUILHAGEM; SERVIÇOS DE INFORMAÇÃO E CONSULTORIA COMERCIAIS PARA OS CONSUMIDORES NO DOMÍNIO DOS PRODUTOS COSMÉTICOS; SERVIÇOS DE IMPORTAÇÃO E EXPORTAÇÃO; SERVIÇOS DE GESTÃO DE VENDAS; SERVIÇOS DE FORNECIMENTO PARA TERCEIROS [COMPRA DE PRODUTOS E SERVIÇOS PARA OUTRAS EMPRESAS]; SERVIÇOS DE FORNECIMENTO DE BEBIDAS ALCOÓLICAS PARA TERCEIROS [SERVIÇOS DE COMPRA DE PRODUTOS PARA OUTRAS EMPRESAS]; SERVIÇOS DE ENCOMENDAS ON-LINE NA ÁREA DE RESTAURANTES DE COMIDA PARA LEVAR E DE ENTREGA AO DOMICÍLIO; SERVIÇOS DE ENCOMENDAS PARA TERCEIROS; SERVIÇOS DE LEILÕES; SERVIÇOS DE ENCOMENDA POR GROSSO; SERVIÇOS DE ENCOMENDAS ON-LINE; VENDA EM HASTA PÚBLICA [LEILÃO]; TRATAMENTO ADMINISTRATIVO DE PEDIDOS DE ENCOMENDA; TRATAMENTO ADMINISTRATIVO DE ORDENS DE ENCOMENDA NO ÂMBITO DOS SERVIÇOS PRESTADOS POR EMPRESAS DE VENDAS POR CORRESPONDÊNCIA; TRATAMENTO ADMINISTRATIVO DE ENCOMENDAS DE COMPRAS; TRAMITAÇÃO ADMINISTRATIVA DE ORDENS DE COMPRA; SUBSCRIÇÕES PARA SERVIÇOS DE BASES DE DADOS DE TELECOMUNICAÇÕES; SUBSCRIÇÃO DE SERVIÇOS DE TELECOMUNICAÇÃO PARA TERCEIROS; SUBSCRIÇÃO DE JORNAIS; SERVIÇOS INTERMEDIÁRIOS COMERCIAIS RELACIONADOS COM A CORRESPONDÊNCIA DE POTENCIAIS INVESTIDORES PRIVADOS COM EMPREENDEDORES QUE NECESSITEM DE FINANCIAMENTO; SERVIÇOS INFORMATIZADOS ONLINE DE ORDENS DE COMPRA; SERVIÇOS DE TELEMARKETING; SERVIÇOS INTERMEDIÁRIOS RELATIVOS A PUBLICIDADE; SERVIÇOS DE PROMOÇÃO DE EXPORTAÇÕES; SERVIÇOS DE RECEÇÃO DE PEDIDOS VIA TELEFONE PARA TERCEIROS; ALUGUER DE EXPOSITORES DE VENDA; ALUGUER DE STANDS DE VENDA; ALUGUER DE STANDS DE VENDAS; SERVIÇOS DE

CLUBES DE LIVROS COM VENDA A RETALHO DE LIVROS AOS SEUS MEMBROS; SERVIÇOS DE COMÉRCIO A RETALHO ATRAVÉS DE ENCOMENDA POR CORRESPONDÊNCIA RELACIONADOS COM ACESSÓRIOS DE VESTUÁRIO; SERVIÇOS DE COMÉRCIO A RETALHO RELACIONADOS COM A VENDA DE VESTUÁRIO E ACESSÓRIOS DE VESTUÁRIO; SERVIÇOS DE LOJA DE VENDA A RETALHO SEM PESSOAL RELACIONADO COM BEBIDAS; SERVIÇOS DE COMÉRCIO A RETALHO RELACIONADOS COM ARTIGOS DE PAPELARIA; SERVIÇOS DE LOJA DE VENDA A RETALHO SEM PESSOAL RELACIONADO COM PRODUTOS ALIMENTARES; SERVIÇOS DE LOJA RETALHISTA NOS DOMÍNIOS DO VESTUÁRIO; SERVIÇOS DE LOJA RETALHISTA RELACIONADA COM TAPETES; SERVIÇOS DE LOJAS DE VENDA A RETALHO NO DOMÍNIO DO VESTUÁRIO; SERVIÇOS DE LOJAS DE VENDA A RETALHO NO SETOR DO VESTUÁRIO; SERVIÇOS DE LOJAS DE VENDA A RETALHO ONLINE RELACIONADOS COM PRODUTOS COSMÉTICOS E DE BELEZA; SERVIÇOS DE LOJAS DE VENDA A RETALHO ONLINE RELACIONADOS COM VESTUÁRIO; SERVIÇOS DE VENDA A RETALHO RELATIVOS A VESTUÁRIO; SERVIÇOS DE VENDA A RETALHO RELATIVOS A SOFTWARE DE COMPUTADOR; SERVIÇOS DE VENDA A RETALHO RELATIVOS A MOBILIÁRIO; SERVIÇOS DE VENDA A RETALHO RELACIONADOS COM PROGRAMAS INFORMÁTICOS; SERVIÇOS DE VENDA A RETALHO RELACIONADOS COM MATERIAIS DE CONSTRUÇÃO; SERVIÇOS DE VENDA A RETALHO RELACIONADOS COM JOIAS; SERVIÇOS DE VENDA A RETALHO RELACIONADOS COM HARDWARE INFORMÁTICO; SERVIÇOS DE VENDA A RETALHO RELACIONADOS COM ALIMENTOS; SERVIÇOS DE VENDA A RETALHO PARA SOFTWARE DE COMPUTADOR; SERVIÇOS DE VENDA A RETALHO OU A GROSSO DE PREPARAÇÕES FARMACÉUTICAS, VETERINÁRIAS E HIGIÉNICAS E PROVISÕES MÉDICAS; SERVIÇOS DE VENDA A RETALHO ON-LINE RELACIONADOS COM VESTUÁRIO; SERVIÇOS DE VENDA A RETALHO ON-LINE RELACIONADOS COM PRODUTOS COSMÉTICOS E DE BELEZA; SERVIÇOS DE VENDA A RETALHO ATRAVÉS DE ENCOMENDA POR CORRESPONDÊNCIA RELACIONADOS COM ACESSÓRIOS DE VESTUÁRIO; SERVIÇOS DE VENDA A GROSSO DE PREPARAÇÕES FARMACÉUTICAS, VETERINÁRIAS E HIGIÉNICAS E PROVISÕES MÉDICAS; SERVIÇOS DE REVENDA DE TINTAS; SERVIÇOS DE VENDA A RETALHO RELATIVOS A PRODUTOS DE CHARCUTARIA; SERVIÇOS DE VENDA A RETALHO RELATIVOS A PEÇAS DE AUTOMÓVEIS; SERVIÇOS DE VENDA A RETALHO RELATIVOS A PELES; SERVIÇOS DE VENDA A RETALHO RELATIVOS A FRUTAS; SERVIÇOS DE VENDA A RETALHO RELATIVOS A FLORES; SERVIÇOS DE VENDA A RETALHO RELATIVOS A DOÇARIAS; SERVIÇOS DE VENDA A RETALHO RELATIVOS A ARTIGOS DESPORTIVOS; SERVIÇOS DE VENDA A RETALHO POR CORRESPONDÊNCIA PARA ARTIGOS DE VESTUÁRIO; SERVIÇOS DE VENDA A RETALHO RELACIONADOS COM ACESSÓRIOS PARA AUTOMÓVEIS; SERVIÇOS DE VENDA A RETALHO ON-LINE RELATIVOS A MALAS DE VIAGEM; SERVIÇOS DE VENDA A RETALHO ON-LINE RELATIVOS A JOIAS; SERVIÇOS DE VENDA A RETALHO ON-LINE RELATIVOS A COSMÉTICOS; SERVIÇOS DE VENDA A RETALHO ON-LINE RELATIVOS A BRINQUEDOS; SERVIÇOS DE VENDA A RETALHO ON-LINE RELATIVOS A BOLSAS DE MÃO; SERVIÇOS DE VENDA A RETALHO ON-LINE RELATIVOS A ARTIGOS DE VESTUÁRIO; SERVIÇOS DE VENDA A RETALHO RELACIONADOS COM TELEMÓVEIS; SERVIÇOS DE VENDA A RETALHO RELACIONADOS COM PRODUTOS PARA O CABELO;

SERVIÇOS DE VENDA A RETALHO RELACIONADOS COM PRODUTOS DE PADARIA; SERVIÇOS DE VENDA A RETALHO RELACIONADOS COM PRODUTOS DE JARDINAGEM; SERVIÇOS DE VENDA A RETALHO RELACIONADOS COM PRODUTOS PARA ANIMAIS DE ESTIMAÇÃO; SERVIÇOS DE VENDA A RETALHO RELACIONADOS COM ACESSÓRIOS PARA BICICLETAS; SERVIÇOS DE VENDA A RETALHO RELACIONADOS COM PELES FALSAS; SERVIÇOS DE VENDA A RETALHO RELACIONADOS COM ACESSÓRIOS DE VESTUÁRIO; SERVIÇOS DE VENDA A RETALHO RELACIONADOS COM ACESSÓRIOS DE MODA; SERVIÇOS DE VENDA A RETALHO POR CATÁLOGO RELACIONADOS COM BEBIDAS NÃO ALCÓOLICAS; SERVIÇOS DE VENDA A RETALHO POR CATÁLOGO RELACIONADOS COM BEBIDAS ALCÓOLICAS (COM EXCEÇÃO DE CERVEJAS); SERVIÇOS DE VENDA A RETALHO ONLINE PARA MÚSICA DIGITAL DESCARREGÁVEL; SERVIÇOS DE VENDA A RETALHO DE EQUIPAMENTOS ELÉTRICOS PARA USO DOMÉSTICO; SERVIÇOS DE VENDA A RETALHO DE EQUIPAMENTOS ELETRÔNICOS PARA USO DOMÉSTICO; SERVIÇOS DE VENDA A RETALHO DE APARELHOS DE COZINHA; SERVIÇOS DE VENDA POR GROSSO RELATIVOS A VESTUÁRIO; SERVIÇOS DE VENDA POR GROSSO RELATIVOS A MOBILIÁRIO; SERVIÇOS DE VENDA POR GROSSO RELACIONADOS COM JOIAS; SERVIÇOS DE VENDA POR GROSSO NO DOMÍNIO DO HARDWARE INFORMÁTICO; SERVIÇOS DE VENDA POR GROSSO DE PROGRAMAS INFORMÁTICOS; SERVIÇOS DE VENDA A RETALHO RELACIONADOS COM TÊXTEIS PARA O LAR; SERVIÇOS DE VENDA A RETALHO RELACIONADOS COM BICICLETAS; SERVIÇOS DE VENDA A RETALHO RELACIONADOS COM BATERIAS; SERVIÇOS DE VENDA A RETALHO RELACIONADOS COM ACUMULADORES; SERVIÇOS DE VENDA A RETALHO ONLINE PARA TOQUES TELEFÔNICOS DESCARREGÁVEIS; SERVIÇOS DE VENDA A RETALHO EM LINHA DE MÚSICA E FILMES PRÉ-GRAVADOS E DESCARREGÁVEIS; SERVIÇOS DE VENDA A RETALHO DE PRODUTOS FARMACÊUTICOS, VETERINÁRIOS E HIGIÊNICOS E ARTIGOS MÉDICOS; SERVIÇOS DE VENDA A RETALHO DE PREPARAÇÕES FARMACÊUTICAS, VETERINÁRIAS E HIGIÊNICAS E PROVISÕES MÉDICAS; SERVIÇOS DE VENDA A RETALHO DE OBRAS DE ARTE PRESTADOS POR GALERIAS DE ARTE; SERVIÇOS DE VENDA A RETALHO DE CHÁVENAS E COPOS; SERVIÇOS DE VENDA RETALHISTA POR CATÁLOGO RELACIONADOS COM PRODUTOS ALIMENTARES; SERVIÇOS DE VENDA RETALHISTA POR CATÁLOGO RELACIONADOS COM CERVEJAS; SERVIÇOS DE VENDA RETALHISTA ATRAVÉS DE REDES INFORMÁTICAS MUNDIAIS RELACIONADOS COM BEBIDAS NÃO ALCÓOLICAS; SERVIÇOS DE VENDA RETALHISTA ATRAVÉS DE ENCOMENDA POR CORRESPONDÊNCIA RELACIONADOS COM BEBIDAS NÃO ALCÓOLICAS; SERVIÇOS DE VENDA RETALHISTA ATRAVÉS DE ENCOMENDA POR CORRESPONDÊNCIA RELACIONADOS COM CERVEJAS; SERVIÇOS DE VENDA POR GROSSO RELATIVOS A PEÇAS DE AUTOMÓVEIS; SERVIÇOS DE VENDA POR GROSSO RELATIVOS A PELES; SERVIÇOS DE VENDA POR GROSSO RELATIVOS A FLORES; SERVIÇOS DE VENDA POR GROSSO RELATIVOS A DOÇARIAS; SERVIÇOS DE VENDA POR GROSSO RELATIVOS A ARTIGOS DESPORTIVOS; SERVIÇOS DE VENDA POR GROSSO RELATIVOS A ACESSÓRIOS PARA AUTOMÓVEIS; SERVIÇOS DE VENDA POR GROSSO RELACIONADOS COM PELES FALSAS; SERVIÇOS DE VENDA POR GROSSO DE TAÇAS E COPOS; SERVIÇOS DE VENDA POR GROSSO DE ELETRODOMÉSTICOS; SERVIÇOS DE VENDA POR

GROSSO DE APARELHOS DE COZINHA; SERVIÇOS GROSSISTAS RELACIONADOS COM PAPELARIA; SERVIÇOS GROSSISTAS RELACIONADOS COM MATERIAIS ARTÍSTICOS; SERVIÇOS GROSSISTAS RELACIONADOS COM ILUMINAÇÃO; SERVIÇOS GROSSISTAS RELACIONADOS COM EQUIPAMENTO PARA COZEDURA DE ALIMENTOS; SERVIÇOS GROSSISTAS RELACIONADOS COM EQUIPAMENTO PARA ARREFECIMENTO; SERVIÇOS GROSSISTAS RELACIONADOS COM EQUIPAMENTO PARA AQUECIMENTO; SERVIÇOS GROSSISTAS RELACIONADOS COM APARELHOS DE REFRIGERAÇÃO; SERVIÇOS GROSSISTAS RELACIONADOS COM APARELHOS DE CONGELAÇÃO; SERVIÇOS GROSSISTAS REFERENTES A PREPARAÇÕES FARMACÊUTICAS, VETERINÁRIAS E HIGIÊNICAS E PROVISÕES MÉDICAS; SERVIÇOS GROSSISTAS DE ELETRODOMÉSTICOS; SERVIÇOS DE VENDA RETALHISTA ATRAVÉS DE REDES INFORMÁTICAS MUNDIAIS RELACIONADOS COM PRODUTOS ALIMENTARES; SERVIÇOS DE VENDA RETALHISTA ATRAVÉS DE REDES INFORMÁTICAS MUNDIAIS RELACIONADOS COM CERVEJAS; SERVIÇOS DE VENDA RETALHISTA ATRAVÉS DE REDES INFORMÁTICAS MUNDIAIS RELACIONADOS COM BEBIDAS ALCÓOLICAS (COM EXCEÇÃO DE CERVEJA); SERVIÇOS DE VENDA RETALHISTA ATRAVÉS DE ENCOMENDA POR CORRESPONDÊNCIA RELACIONADOS COM PRODUTOS ALIMENTARES; SERVIÇOS DE VENDA RETALHISTA ATRAVÉS DE ENCOMENDA POR CORRESPONDÊNCIA RELACIONADOS COM BEBIDAS ALCÓOLICAS (COM EXCEÇÃO DE CERVEJAS); SERVIÇOS GROSSISTAS RELACIONADOS COM VEÍCULOS; SERVIÇOS GROSSISTAS RELACIONADOS COM SACOS; SERVIÇOS GROSSISTAS RELACIONADOS COM PRODUTOS QUÍMICOS DESTINADOS À SILVICULTURA; SERVIÇOS GROSSISTAS RELACIONADOS COM PRODUTOS QUÍMICOS DESTINADOS À HORTICULTURA; SERVIÇOS GROSSISTAS RELACIONADOS COM PRODUTOS QUÍMICOS DESTINADOS À AGRICULTURA; SERVIÇOS GROSSISTAS RELACIONADOS COM OBRAS DE ARTE; SERVIÇOS GROSSISTAS RELACIONADOS COM MÓVEIS; SERVIÇOS GROSSISTAS RELACIONADOS COM MATERIAL ESCOLAR; SERVIÇOS GROSSISTAS RELACIONADOS COM GUARDA-CHUVAS; SERVIÇOS GROSSISTAS RELACIONADOS COM FRAGRÂNCIAS; SERVIÇOS GROSSISTAS RELACIONADOS COM CARNES; SERVIÇOS GROSSISTAS RELACIONADOS COM COMBUSTÍVEIS; SERVIÇOS GROSSISTAS RELACIONADOS COM CALÇADO; SERVIÇOS GROSSISTAS RELACIONADOS COM ARTIGOS DE SELARIA; SERVIÇOS GROSSISTAS RELACIONADOS COM ARMAS; SERVIÇOS GROSSISTAS RELACIONADOS COM VESTUÁRIO; SERVIÇOS GROSSISTAS RELACIONADOS COM TECIDOS; SERVIÇOS GROSSISTAS RELACIONADOS COM SUPLEMENTOS DIETÉTICOS; SERVIÇOS GROSSISTAS RELACIONADOS COM PRODUTOS DIETÉTICOS; SERVIÇOS GROSSISTAS RELACIONADOS COM PRODUTOS DE LIMPEZA; SERVIÇOS GROSSISTAS RELACIONADOS COM PREPARAÇÕES PARA A ELABORAÇÃO DE BEBIDAS; SERVIÇOS GROSSISTAS RELACIONADOS COM MALAS; SERVIÇOS GROSSISTAS RELACIONADOS COM LUBRIFICANTES; SERVIÇOS GROSSISTAS RELACIONADOS COM FIOS PARA USO TÊXTIL; SERVIÇOS GROSSISTAS RELACIONADOS COM CHAPELARIA; SERVIÇOS GROSSISTAS RELACIONADOS COM CERVEJA; SERVIÇOS GROSSISTAS RELACIONADOS COM CAMAS PARA ANIMAIS; SERVIÇOS GROSSISTAS RELACIONADOS COM BEBIDAS NÃO ALCÓOLICAS; SERVIÇOS

GROSSISTAS RELACIONADOS COM ARTIGOS E PRODUTOS PARA USO VETERINÁRIO; SERVIÇOS GROSSISTAS RELACIONADOS COM ACESSÓRIOS DE CAMA PARA ANIMAIS; SERVIÇOS GROSSISTAS RELACIONADOS COM UTENSÍLIOS DE COZINHA; SERVIÇOS GROSSISTAS RELACIONADOS COM TALHERES; SERVIÇOS GROSSISTAS RELACIONADOS COM TABACO; SERVIÇOS GROSSISTAS RELACIONADOS COM PRODUTOS PARA USO VETERINÁRIO; SERVIÇOS GROSSISTAS RELACIONADOS COM MOBILIÁRIO; SERVIÇOS GROSSISTAS RELACIONADOS COM INSTRUMENTOS DE HIGIENE PARA SERES HUMANOS; SERVIÇOS GROSSISTAS RELACIONADOS COM INSTRUMENTOS DE BELEZA PARA ANIMAIS; SERVIÇOS GROSSISTAS RELACIONADOS COM EQUIPAMENTO PARA TRABALHOS AGRÍCOLAS; SERVIÇOS GROSSISTAS RELACIONADOS COM EQUIPAMENTO DE TERRAPLANAGEM; SERVIÇOS GROSSISTAS RELACIONADOS COM EQUIPAMENTO DE DESPORTO; SERVIÇOS GROSSISTAS RELACIONADOS COM EQUIPAMENTO DE CONSTRUÇÃO; SERVIÇOS GROSSISTAS RELACIONADOS COM DECORAÇÕES FESTIVAS; SERVIÇOS GROSSISTAS RELACIONADOS COM ARTIGOS PARA USO VETERINÁRIO; SERVIÇOS GROSSISTAS RELACIONADOS COM ARTIGOS DE DESPORTO; SERVIÇOS GROSSISTAS RELACIONADOS COM ARTIGOS DE COSTURA; SERVIÇOS GROSSISTAS RELACIONADOS COM SOBREMESAS; SERVIÇOS GROSSISTAS RELACIONADOS COM REVESTIMENTOS DE PAVIMENTOS; SERVIÇOS GROSSISTAS RELACIONADOS COM REVESTIMENTOS DE PAREDES; SERVIÇOS GROSSISTAS RELACIONADOS COM PRODUTOS LÁCTEOS; SERVIÇOS GROSSISTAS RELACIONADOS COM PRODUTOS DE PADARIA COZIDOS NO FORNO; SERVIÇOS GROSSISTAS RELACIONADOS COM PREPARAÇÕES PARA A ELABORAÇÃO DE BEBIDAS ALCOÓLICAS; SERVIÇOS GROSSISTAS RELACIONADOS COM MARISCOS; SERVIÇOS GROSSISTAS RELACIONADOS COM JOGOS; SERVIÇOS GROSSISTAS RELACIONADOS COM INSTRUMENTOS PARA A PREPARAÇÃO DE ALIMENTOS; SERVIÇOS GROSSISTAS RELACIONADOS COM INSTRUMENTOS MANUAIS PARA A CONSTRUÇÃO; SERVIÇOS GROSSISTAS RELACIONADOS COM INSTRUMENTOS DE HIGIENE PARA ANIMAIS; SERVIÇOS GROSSISTAS RELACIONADOS COM INSTRUMENTOS DE BELEZA PARA SERES HUMANOS; SERVIÇOS GROSSISTAS RELACIONADOS COM FERRAMENTAS MANUAIS PARA A CONSTRUÇÃO; SERVIÇOS GROSSISTAS RELACIONADOS COM FACAS DE COZINHA; SERVIÇOS GROSSISTAS RELACIONADOS COM BEBIDAS ALCOÓLICAS (EXCETO CERVEJA); SERVIÇOS GROSSISTAS RELACIONADOS COM SORVETES; SERVIÇOS GROSSISTAS RELACIONADOS COM IOGURTES CONGELADOS; SERVIÇOS GROSSISTAS RELACIONADOS COM INSTRUMENTOS PARA USO MÉDICO; SERVIÇOS GROSSISTAS RELACIONADOS COM INSTALAÇÕES SANITÁRIAS; SERVIÇOS GROSSISTAS RELACIONADOS COM GELADOS; SERVIÇOS GROSSISTAS RELACIONADOS COM EQUIPAMENTO AUDIOVISUAL; SERVIÇOS GROSSISTAS RELACIONADOS COM DISPOSITIVOS DE NAVEGAÇÃO; SERVIÇOS GROSSISTAS RELACIONADOS COM CUTELARIA; SERVIÇOS GROSSISTAS RELACIONADOS COM CONFEITARIA; SERVIÇOS GROSSISTAS RELACIONADOS COM CHOCOLATES; SERVIÇOS GROSSISTAS RELACIONADOS COM BRINQUEDOS; SERVIÇOS GROSSISTAS RELACIONADOS COM ARTIGOS PARA CONSUMO DE TABACO; SERVIÇOS GROSSISTAS RELACIONADOS COM APARELHOS PARA USO

VETERINÁRIO; SERVIÇOS GROSSISTAS RELACIONADOS COM APARELHOS PARA USO MÉDICO; SERVIÇOS GROSSISTAS RELACIONADOS COM A TECNOLOGIA DE INFORMAÇÃO; SERVIÇOS GROSSISTAS RELACIONADOS COM RAÇÕES PARA ANIMAIS; SERVIÇOS GROSSISTAS RELACIONADOS COM PRODUTOS DE TOILETTE; SERVIÇOS GROSSISTAS RELACIONADOS COM PRODUTOS DE HORTICULTURA; SERVIÇOS GROSSISTAS RELACIONADOS COM PREPARAÇÕES PARA O TRATAMENTO DE BELEZA DE ANIMAIS; SERVIÇOS GROSSISTAS RELACIONADOS COM JOALHARIA; SERVIÇOS GROSSISTAS RELACIONADOS COM FERRAGENS METÁLICAS; SERVIÇOS GROSSISTAS RELACIONADOS COM INSTRUMENTOS PARA USO VETERINÁRIO; SERVIÇOS GROSSISTAS RELACIONADOS COM EQUIPAMENTOS PARA HORTICULTURA; SERVIÇOS GROSSISTAS RELACIONADOS COM EQUIPAMENTO SANITÁRIO; SERVIÇOS GROSSISTAS RELACIONADOS COM EQUIPAMENTO DE DISTRIBUIÇÃO DE ÁGUA; SERVIÇOS GROSSISTAS RELACIONADOS COM CHÁS; SERVIÇOS GROSSISTAS RELACIONADOS COM CAFÉ; SERVIÇOS GROSSISTAS RELACIONADOS COM CACAU; SERVIÇOS GROSSISTAS RELACIONADOS COM ALIMENTOS; SERVIÇOS GROSSISTAS RELACIONADOS COM AQUECEDORES; SERVIÇOS RETALHISTAS RELACIONADOS COM PRODUTOS DE HORTICULTURA; SERVIÇOS RETALHISTAS RELACIONADOS COM ILUMINAÇÃO; SERVIÇOS RETALHISTAS RELACIONADOS COM EQUIPAMENTO SANITÁRIO; SERVIÇOS RETALHISTAS RELACIONADOS COM EQUIPAMENTO PARA COZEDURA DE ALIMENTOS; SERVIÇOS RETALHISTAS RELACIONADOS COM EQUIPAMENTO PARA AQUECIMENTO; SERVIÇOS RETALHISTAS RELACIONADOS COM CHÁS; SERVIÇOS RETALHISTAS RELACIONADOS COM CAFÉ; SERVIÇOS RETALHISTAS RELACIONADOS COM ALIMENTOS; SERVIÇOS RETALHISTAS RELACIONADOS COM CACAU; SERVIÇOS RETALHISTAS ONLINE REFERENTES A TOQUES DE CHAMADA DESCARREGÁVEIS; SERVIÇOS RETALHISTAS ONLINE REFERENTES A MÚSICAS E FILMES PRÉ-GRAVADOS DESCARREGÁVEIS; SERVIÇOS RETALHISTAS REFERENTES A OBRAS DE ARTE PRESTADOS POR GALERIAS DE ARTE; SERVIÇOS RETALHISTAS ONLINE REFERENTES A MÚSICA DIGITAL DESCARREGÁVEL; SERVIÇOS RETALHISTAS DE COMPRA POR REEMBOLSO POSTAL PARA COSMÉTICOS; SERVIÇOS GROSSISTAS RELACIONADOS COM MATERIAL IMPRESSO; SERVIÇOS RETALHISTAS RELACIONADOS COM TABACO; SERVIÇOS RETALHISTAS RELACIONADOS COM SACOS; SERVIÇOS RETALHISTAS RELACIONADOS COM RAÇÕES PARA ANIMAIS; SERVIÇOS RETALHISTAS RELACIONADOS COM MALAS; SERVIÇOS RETALHISTAS RELACIONADOS COM INSTRUMENTOS PARA USO VETERINÁRIO; SERVIÇOS RETALHISTAS RELACIONADOS COM INSTRUMENTOS PARA USO MÉDICO; SERVIÇOS RETALHISTAS RELACIONADOS COM INSTALAÇÕES SANITÁRIAS; SERVIÇOS RETALHISTAS RELACIONADOS COM GUARDA-CHUVAS; SERVIÇOS RETALHISTAS RELACIONADOS COM EQUIPAMENTO DE DISTRIBUIÇÃO DE ÁGUA; SERVIÇOS RETALHISTAS RELACIONADOS COM CERVEJA; SERVIÇOS RETALHISTAS RELACIONADOS COM CAMAS PARA ANIMAIS; SERVIÇOS RETALHISTAS RELACIONADOS COM AQUECEDORES; SERVIÇOS RETALHISTAS RELACIONADOS COM APARELHOS PARA USO VETERINÁRIO; SERVIÇOS RETALHISTAS RELACIONADOS COM APARELHOS PARA USO MÉDICO; SERVIÇOS RETALHISTAS RELACIONADOS COM ACESSÓRIOS DE CAMA

PARA ANIMAIS; SERVIÇOS RETALHISTAS RELACIONADOS COM VEÍCULOS; SERVIÇOS RETALHISTAS RELACIONADOS COM SUPLEMENTOS DIETÉTICOS; SERVIÇOS RETALHISTAS RELACIONADOS COM REVESTIMENTOS DE PAREDES; SERVIÇOS RETALHISTAS RELACIONADOS COM PRODUTOS PARA USO VETERINÁRIO; SERVIÇOS RETALHISTAS RELACIONADOS COM PRODUTOS DIETÉTICOS; SERVIÇOS RETALHISTAS RELACIONADOS COM PAPELARIA; SERVIÇOS RETALHISTAS RELACIONADOS COM OBRAS DE ARTE; SERVIÇOS RETALHISTAS RELACIONADOS COM MATERIAL ESCOLAR; SERVIÇOS RETALHISTAS RELACIONADOS COM EQUIPAMENTO PARA ARREFECIMENTO; SERVIÇOS RETALHISTAS RELACIONADOS COM ARTIGOS DE DESPORTO; SERVIÇOS RETALHISTAS RELACIONADOS COM EQUIPAMENTO DE DESPORTO; SERVIÇOS RETALHISTAS RELACIONADOS COM MATERIAIS ARTÍSTICOS; SERVIÇOS RETALHISTAS RELACIONADOS COM APARELHOS DE REFRIGERAÇÃO; SERVIÇOS RETALHISTAS RELACIONADOS COM APARELHOS DE CONGELAÇÃO; SERVIÇOS RETALHISTAS RELACIONADOS COM ARMAS; SERVIÇOS RETALHISTAS RELACIONADOS COM UTENSÍLIOS DE COZINHA; SERVIÇOS RETALHISTAS RELACIONADOS COM TALHERES; SERVIÇOS RETALHISTAS RELACIONADOS COM REVESTIMENTOS DE PAVIMENTOS; SERVIÇOS RETALHISTAS RELACIONADOS COM PRODUTOS QUÍMICOS DESTINADOS À SILVICULTURA; SERVIÇOS RETALHISTAS RELACIONADOS COM PRODUTOS QUÍMICOS DESTINADOS À HORTICULTURA; SERVIÇOS RETALHISTAS RELACIONADOS COM PRODUTOS QUÍMICOS DESTINADOS À AGRICULTURA; SERVIÇOS RETALHISTAS RELACIONADOS COM MÓVEIS; SERVIÇOS RETALHISTAS RELACIONADOS COM MOBILIÁRIO; SERVIÇOS RETALHISTAS RELACIONADOS COM LUBRIFICANTES; SERVIÇOS RETALHISTAS RELACIONADOS COM FIOS PARA USO TÊXTIL; SERVIÇOS RETALHISTAS RELACIONADOS COM EQUIPAMENTO PARA TRABALHOS AGRÍCOLAS; SERVIÇOS RETALHISTAS RELACIONADOS COM EQUIPAMENTO DE TERRAPLANAGEM; SERVIÇOS RETALHISTAS RELACIONADOS COM ARTIGOS PARA USO VETERINÁRIO; SERVIÇOS RETALHISTAS RELACIONADOS COM ARTIGOS DE SELARIA; SERVIÇOS RETALHISTAS RELACIONADOS COM ARTIGOS DE COSTURA; SERVIÇOS RETALHISTAS RELACIONADOS COM SORVETES; SERVIÇOS RETALHISTAS RELACIONADOS COM SOBREMESAS; SERVIÇOS RETALHISTAS RELACIONADOS COM IOGURTES CONGELADOS; SERVIÇOS RETALHISTAS RELACIONADOS COM INSTRUMENTOS MANUAIS PARA A CONSTRUÇÃO; SERVIÇOS RETALHISTAS RELACIONADOS COM INSTRUMENTOS DE HIGIENE PARA SERES HUMANOS; SERVIÇOS RETALHISTAS RELACIONADOS COM INSTRUMENTOS DE BELEZA PARA SERES HUMANOS; SERVIÇOS RETALHISTAS RELACIONADOS COM GELADOS; SERVIÇOS RETALHISTAS RELACIONADOS COM FERRAMENTAS MANUAIS PARA A CONSTRUÇÃO; SERVIÇOS RETALHISTAS RELACIONADOS COM DISPOSITIVOS DE NAVEGAÇÃO; SERVIÇOS RETALHISTAS RELACIONADOS COM EQUIPAMENTO AUDIOVISUAL; SERVIÇOS RETALHISTAS RELACIONADOS COM CUTELARIA; SERVIÇOS RETALHISTAS RELACIONADOS COM CONFEITARIA; SERVIÇOS RETALHISTAS RELACIONADOS COM COMBUSTÍVEIS; SERVIÇOS RETALHISTAS RELACIONADOS COM CHOCOLATES; SERVIÇOS RETALHISTAS RELACIONADOS COM A TECNOLOGIA DE

INFORMAÇÃO; SERVIÇOS RETALHISTAS RELACIONADOS COM TECIDOS; SERVIÇOS RETALHISTAS RELACIONADOS COM PRODUTOS LÁCTEOS; SERVIÇOS RETALHISTAS RELACIONADOS COM PRODUTOS DE LIMPEZA; SERVIÇOS RETALHISTAS RELACIONADOS COM MATERIAL IMPRESSO IMPRESSÕES; SERVIÇOS RETALHISTAS RELACIONADOS COM MARISCOS; SERVIÇOS RETALHISTAS RELACIONADOS COM JOGOS; SERVIÇOS RETALHISTAS RELACIONADOS COM INSTRUMENTOS DE HIGIENE PARA ANIMAIS; SERVIÇOS RETALHISTAS RELACIONADOS COM EQUIPAMENTOS PARA HORTICULTURA; SERVIÇOS RETALHISTAS RELACIONADOS COM INSTRUMENTOS DE BELEZA PARA ANIMAIS; SERVIÇOS RETALHISTAS RELACIONADOS COM EQUIPAMENTO DE CONSTRUÇÃO; SERVIÇOS RETALHISTAS RELACIONADOS COM DECORAÇÕES FESTIVAS; SERVIÇOS RETALHISTAS RELACIONADOS COM CONTEÚDOS GRAVADOS; SERVIÇOS RETALHISTAS RELACIONADOS COM CHAPELARIA; SERVIÇOS RETALHISTAS RELACIONADOS COM BRINQUEDOS; SERVIÇOS RETALHISTAS RELACIONADOS COM ARTIGOS PARA CONSUMO DE TABACO; SERVIÇOS RETALHISTAS RELACIONADOS COM PRODUTOS DE PAPEL DESCARTÁVEIS; SERVIÇOS RETALHISTAS RELACIONADOS COM PREPARAÇÕES PARA A ELABORAÇÃO PRODUÇÃO DE BEBIDAS ALCOÓLICAS; SERVIÇOS RETALHISTAS RELACIONADOS COM PREPARAÇÕES PARA A ELABORAÇÃO PRODUÇÃO DE BEBIDAS; SERVIÇOS RETALHISTAS RELACIONADOS COM JOALHARIA; SERVIÇOS RETALHISTAS RELACIONADOS COM INSTRUMENTOS MUSICAIS; SERVIÇOS RETALHISTAS RELACIONADOS COM INSTRUMENTOS DE MEDIÇÃO DO TEMPO; SERVIÇOS RETALHISTAS RELACIONADOS COM EQUIPAMENTO DE MERGULHO; SERVIÇOS RETALHISTAS RELACIONADOS COM EQUIPAMENTO DE FISIOTERAPIA; SERVIÇOS RETALHISTAS RELACIONADOS COM DISPOSITIVOS DE PROTEÇÃO AUDITIVA; SERVIÇOS RETALHISTAS RELACIONADOS COM CARNES; SERVIÇOS RETALHISTAS RELACIONADOS COM CALÇADO; SERVIÇOS RETALHISTAS RELACIONADOS COM BEBIDASALCOÓLICAS (EXCETO CERVEJA); SERVIÇOS RETALHISTAS RELACIONADOS COM APARELHOS BRONZEADORES; SERVIÇOS RETALHISTAS RELACIONADOS COM ARTIGOS DE JARDINAGEM; SERVIÇOS RETALHISTAS RELACIONADOS COM AUXILIARES SEXUAIS; SERVIÇOS RETALHISTAS RELATIVOS A COFRES-FORTES; SERVIÇOS RETALHISTAS RELATIVOS A CARRINHOS DE BEBÊ; SERVIÇOS RETALHISTAS RELACIONADOS COM VESTUÁRIO; SERVIÇOS RETALHISTAS RELACIONADOS COM TELEFONES INTELIGENTES; SERVIÇOS RETALHISTAS RELACIONADOS COM RELÓGIOS INTELIGENTES; SERVIÇOS RETALHISTAS RELACIONADOS COM PUBLICAÇÕES ELETRÔNICAS DESCARREGÁVEIS; SERVIÇOS RETALHISTAS RELACIONADOS COM PREPARAÇÕES PARA O TRATAMENTO DE BELEZA DE ANIMAIS; SERVIÇOS RETALHISTAS RELACIONADOS COM INSTRUMENTOS PARA A PREPARAÇÃO DE ALIMENTOS; SERVIÇOS RETALHISTAS RELACIONADOS COM FICHEIROS DE MÚSICA DESCARREGÁVEIS; SERVIÇOS RETALHISTAS RELACIONADOS COM COMPUTADORES PARA USO NO CORPO (WEARABLES); SERVIÇOS RETALHISTAS RELACIONADOS COM FERRAGENS METÁLICAS; SERVIÇOS RETALHISTAS RELACIONADOS COM PRODUTOS DE TOILETTE; SERVIÇOS RETALHISTAS RELACIONADOS COM A VENDA DE CABAZES DE ASSINATURA CONTENDO

ALIMENTOS; SERVIÇOS RETALHISTAS RELACIONADOS COM A VENDA DE CABAZES DE ASSINATURA CONTENDO CERVEJAS; SERVIÇOS RETALHISTAS RELACIONADOS COM BEBIDAS NÃO ALCOÓLICAS; VENDA A RETALHO DE CARTÕES PRÉ-PAGOS PARA COMPRA DE SERVIÇOS DE TELECOMUNICAÇÕES; VENDA A RETALHO DE CARTÕES PRÉ-PAGOS PARA A COMPRA DE VESTUÁRIO; VENDA A RETALHO DE CARTÕES PRÉ-PAGOS DE TERCEIROS PARA A COMPRA DE SERVIÇOS DE ENTRETENIMENTO; VENDA A RETALHO DE CARTÕES PRÉ-PAGOS DE TERCEIROS PARA A COMPRA DE CONTEÚDO MULTIMÉDIA; SERVIÇOS RETALHISTAS RELACIONADOS COM PRODUTOS HORTÍCOLAS; SERVIÇOS RETALHISTAS RELACIONADOS COM FACAS DE COZINHA; SERVIÇOS RETALHISTAS RELACIONADOS COM EQUIPAMENTOS AUDIOVISUAIS; SERVIÇOS RETALHISTAS RELACIONADOS COM BEBIDAS ALCOÓLICAS; SERVIÇOS RETALHISTAS RELACIONADOS COM ANIMAIS VIVOS; SERVIÇOS RETALHISTAS RELACIONADOS COM A VENDA DE CABAZES DE ASSINATURA CONTENDO CHOCOLATES; SERVIÇOS RETALHISTAS RELACIONADOS COM A PREPARAÇÃO DE FRAGRÂNCIAS; SERVIÇOS RETALHISTAS RELACIONADOS COM A VENDA DE CABAZES DE ASSINATURA CONTENDO COSMÉTICOS

- 41 PUBLICAÇÃO, RELATO E REDAÇÃO DE TEXTOS; SERVIÇOS DE EDUCAÇÃO, ENTRETENIMENTO E DESPORTO; SERVIÇOS DE RESERVA DE BILHETES PARA ATIVIDADES E EVENTOS EDUCATIVOS, DE ENTRETENIMENTO E DESPORTIVOS; TRADUÇÃO E INTERPRETAÇÃO; EDUCAÇÃO, ENTRETENIMENTO E DESPORTO; SERVIÇOS DE TRADUÇÃO; SERVIÇOS RELACIONADOS COM TRADUÇÃO; TRADUÇÃO DE LÍNGUAS

(591)

(540)



(531) 7.3.20

(210) 666249

MNA

(220) 2021.04.29

(300)

(730) PT CÂMARA MUNICIPAL DE LOULÉ

- (511) 35 SERVIÇOS DE ASSISTÊNCIA, GESTÃO E ADMINISTRAÇÃO DE NEGÓCIOS; SERVIÇOS DE PUBLICIDADE, DE MARKETING E DE PROMOÇÃO; SERVIÇOS DE PUBLICIDADE, DE MARKETING E PROMOCIONAIS; SERVIÇOS DE PUBLICIDADE, DE PROMOÇÃO E DE MARKETING; SERVIÇOS DE PUBLICIDADE, PROMOCIONAIS E DE COMERCIALIZAÇÃO; ACONSELHAMENTO E INFORMAÇÃO COMERCIAL AOS CONSUMIDORES NA ESCOLHA DE PRODUTOS E SERVIÇOS; ADJUDICAÇÃO DE CONTRATOS NO DOMÍNIO DO

FORNECIMENTO DE ENERGIA; ADMINISTRAÇÃO COMERCIAL DA CONCESSÃO DE LICENÇAS DE PRODUTOS E SERVIÇOS DE TERCEIROS; ADMINISTRAÇÃO COMERCIAL DO LICENCIAMENTO DE PRODUTOS E SERVIÇOS PARA TERCEIROS [SERVIÇOS DE]; ADMINISTRAÇÃO COMERCIAL DO LICENCIAMENTO DE PRODUTOS E SERVIÇOS PARA TERCEIROS; ADMINISTRAÇÃO DE ASSINATURA DE JORNAL [PARA TERCEIROS]; ADMINISTRAÇÃO DE VENDAS; AGRUPAMENTO, PARA BENEFÍCIO DE TERCEIROS, DE UMA VARIEDADE DE SERVIÇOS DE SEGUROS, PERMITINDO AOS CONSUMIDORES COMPARAR E ADQUIRIR COMODAMENTE ESSES SERVIÇOS; AGRUPAMENTO, PARA BENEFÍCIO DE TERCEIROS, DE UMA VARIEDADE DE SERVIÇOS DE TELECOMUNICAÇÕES, PERMITINDO AOS CONSUMIDORES COMPARAR E ADQUIRIR COMODAMENTE ESSES SERVIÇOS; AGÊNCIAS DE IMPORTAÇÃO-EXPORTAÇÃO; AGÊNCIAS DE IMPORTAÇÃO-EXPORTAÇÃO NO CAMPO DA ENERGIA; ANGARIAÇÃO DE ASSINATURAS DE JORNAIS; ANÁLISES DE PREÇOS; AQUISIÇÃO DE CONTRATOS DE COMPRA E VENDA DE PRODUTOS E SERVIÇOS; AQUISIÇÃO DE CONTRATOS PARA OUTROS PARA A VENDA DE PRODUTOS; FORNECIMENTO DE ACONSELHAMENTO RELATIVO A PRODUTOS DE CONSUMO NO ÂMBITO DE LAPTOPS; DISPONIBILIZAÇÃO DE UM ESPAÇO DE MERCADO ONLINE PARA COMPRADORES E VENDEDORES DE PRODUTOS E SERVIÇOS; ENCOMENDAS INFORMATIZADAS DE STOCK [ESTOQUE]; COTAÇÃO DE PREÇOS DE PRODUTOS OU SERVIÇOS; COTAÇÃO DE LICITAÇÃO; CONSULTORIA EM TÉCNICAS E PROGRAMAS DE VENDAS; CONSULTADORIA RELACIONADA COM O CUSTO DE PEDIDOS DE VENDAS; ASSINATURAS DE JORNAIS ELETRÓNICOS; COMPRA DE PRODUTOS E SERVIÇOS PARA OUTRAS EMPRESAS; CORRETAGEM DE LISTAS ORGANIZADAS POR NOMES E ENDEREÇOS; AQUISIÇÃO DE PRODUTOS POR CONTA DE EMPRESAS; AQUISIÇÃO DE SERVIÇOS DE AGÊNCIAS; ASSESSORIA RELACIONADA COM TROCAS COMERCIAIS; ASSINATURA DE UM CANAL DE TELEVISÃO; ASSINATURA DE UM PACOTE DE MEIOS DE INFORMAÇÃO; FORNECIMENTO DE INFORMAÇÕES ATRAVÉS DA INTERNET RELACIONADAS COM A VENDA DE AUTOMÓVEIS; FORNECIMENTO DE INFORMAÇÕES COMERCIAIS A CONSUMIDORES; FORNECIMENTO DE INFORMAÇÕES RELACIONADAS COM VENDAS COMERCIAIS; FORNECIMENTO DE INFORMAÇÕES RELATIVAS A PRODUTOS DE CONSUMO NO ÂMBITO DE LAPTOPS; FORNECIMENTO DE INFORMAÇÕES RELATIVAS A PRODUTOS DE CONSUMO NO ÂMBITO DE PRODUTOS ALIMENTARES E BEBIDAS; FORNECIMENTO DE INFORMAÇÕES SOBRE COMPARAÇÃO DE TAXAS HOTELEIRAS; FORNECIMENTO DE INFORMAÇÕES SOBRE PRODUTOS AO CONSUMIDOR ATRAVÉS DA INTERNET; FORNECIMENTO DE INFORMAÇÕES SOBRE PRODUTOS DE CONSUMO; FORNECIMENTO DE INFORMAÇÕES SOBRE PRODUTOS DE CONSUMO RELACIONADOS COM COSMÉTICOS; FORNECIMENTO DE INFORMAÇÕES SOBRE PRODUTOS DE CONSUMO, RELACIONADAS COM SOFTWARE; FORNECIMENTO DE ACONSELHAMENTO RELATIVO A PRODUTOS DE CONSUMO NO ÂMBITO DE COSMÉTICOS; FORNECIMENTO DE ACONSELHAMENTO RELATIVO A PRODUTOS DE CONSUMO; FORNECIMENTO DE ASSESSORIA EM MATÉRIA DE PRODUTOS DE CONSUMO RELACIONADOS COM SOFTWARE; FORNECIMENTO DE INFORMAÇÃO AOS CONSUMIDORES RELATIVAS A PRODUTOS E SERVIÇOS; FORNECIMENTO DE INFORMAÇÃO E ASSESSORIA AOS CONSUMIDORES NO ÂMBITO DA

SELEÇÃO DE PRODUTOS E ARTIGOS A COMPRAR; ÍNDICE COMPARATIVO DE PREÇOS DE ALOJAMENTO; MEDIAÇÃO DE NEGÓCIOS COMERCIAIS PARA TERCEIROS; MEDIAÇÃO DE CONTRATOS DE COMPRA E VENDA DE PRODUTOS; MEDIAÇÃO DE CONTACTOS COMERCIAIS E EMPRESARIAIS; INFORMAÇÕES SOBRE A CLASSIFICAÇÃO DAS VENDAS DE PRODUTOS; MEDIAÇÃO DE ACORDOS RELATIVOS À COMPRA E VENDA DE PRODUTOS; INFORMAÇÕES E CONSULTADORIA SOBRE COMÉRCIO INTERNACIONAL; INFORMAÇÕES E CONSELHOS COMERCIAIS PARA CONSUMIDORES (LOJA DE ACONSELHAMENTO AO CONSUMIDOR); INFORMAÇÃO SOBRE MÉTODOS DE VENDAS; INFORMAÇÃO E ACONSELHAMENTO COMERCIAL PARA CONSUMIDORES [LOJA DE ACONSELHAMENTO AO CONSUMIDOR]; FORNECIMENTO DE SERVIÇOS DE COMPARAÇÃO DE PREÇOS EM LINHA; GESTÃO, EM BENEFÍCIO DE EMPRESAS INDUSTRIAIS E COMERCIAIS, DO FORNECIMENTO DE MATERIAL DE ESCRITÓRIO; FORNECIMENTO DE INFORMAÇÕES DE MERCADO RELACIONADAS COM PRODUTOS DE CONSUMO; FORNECIMENTO DE RECOMENDAÇÕES RELATIVAS A PRODUTOS DE CONSUMO; FORNECIMENTO DE RECOMENDAÇÕES SOBRE PRODUTOS A CONSUMIDORES PARA FINS COMERCIAIS; ORGANIZAÇÃO DE ASSINATURAS EM SERVIÇOS DE TELEMÁTICA, TELEFONE OU INFORMÁTICOS [INTERNET]; ORGANIZAÇÃO DE ASSINATURAS DAS PUBLICAÇÕES ONLINE DE TERCEIROS; ORGANIZAÇÃO DE AQUISIÇÃO CONJUNTA (POR GRUPOS); ORGANIZAÇÃO DE APRESENTAÇÕES COMERCIAIS RELACIONADAS COM A COMPRA E VENDA DE PRODUTOS; ORGANIZAÇÃO DA COMPRA DE PRODUTOS PARA TERCEIROS; OBTENÇÃO DE CONTRATOS PARA TERCEIROS; OBTENÇÃO DE CONTRATOS PARA COMPRA E VENDA DE MERCADORIAS; NEGOCIAÇÃO E REALIZAÇÃO DE TRANSAÇÕES COMERCIAIS PARA TERCEIROS; NEGOCIAÇÃO E CONCLUSÃO DE TRANSAÇÕES COMERCIAIS PARA TERCEIROS ATRAVÉS DE SISTEMAS DE TELECOMUNICAÇÕES; NEGOCIAÇÃO E CONCLUSÃO DE TRANSAÇÕES COMERCIAIS PARA TERCEIROS; NEGOCIAÇÃO DE TRANSAÇÕES COMERCIAIS PARA TERCEIROS; NEGOCIAÇÃO DE CONTRATOS RELATIVOS À COMPRA E VENDA DE PRODUTOS; NEGOCIAÇÃO DE CONTRATOS COM SISTEMAS DE SAÚDE; MEDIAÇÃO E CONCLUSÃO DE TRANSAÇÕES COMERCIAIS POR CONTA DE OUTREM; MEDIAÇÃO E CONCLUSÃO DE TRANSAÇÕES COMERCIAIS PARA TERCEIROS; ORGANIZAÇÃO DE TRANSAÇÕES COMERCIAIS PARA OUTROS ATRAVÉS DE LOJAS ONLINE; ORGANIZAÇÃO DE TRANSAÇÕES COMERCIAIS E CONTRATOS COMERCIAIS; ORGANIZAÇÃO DE CONTRATOS DE COMPRA E VENDA PARA TERCEIROS; ORGANIZAÇÃO DE SERVIÇOS DE TRANSAÇÕES CONTRATUAIS COM TERCEIROS; ORGANIZAÇÃO DE ASSINATURAS PARA SERVIÇOS DE INTERNET; ORGANIZAÇÃO DE ASSINATURAS PARA UM CANAL DE TELEVISÃO; ORGANIZAÇÃO DE ASSINATURAS PARA SERVIÇOS DE TELEFONIA; ORGANIZAÇÃO DE ASSINATURAS PARA PACOTES DE MEDIA; ORGANIZAÇÃO DE ASSINATURAS PARA PACOTES DE INFORMAÇÃO; ORGANIZAÇÃO DE ASSINATURAS PARA PERIÓDICOS ELETRÔNICOS; ORGANIZAÇÃO DE ASSINATURAS PARA MEIOS DE INFORMAÇÃO; ORGANIZAÇÃO DE ASSINATURAS PARA LIVROS, REVISTAS, JORNAIS OU BANDAS DESENHADAS; ORGANIZAÇÃO DE ASSINATURAS DE SERVIÇOS DE TELECOMUNICAÇÃO PARA TERCEIROS; ORGANIZAÇÃO DE ASSINATURAS DE JORNAIS PARA TERCEIROS; ORGANIZAÇÃO DE ASSINATURAS DE PUBLICAÇÕES PARA

TERCEIROS; PROCESSAMENTO ELETRÔNICO DE PEDIDOS; PROCESSAMENTO E ORGANIZAÇÃO ADMINISTRATIVO DE SERVIÇOS DE ENCOMENDA POSTAL; PROCESSAMENTO ADMINISTRATIVO DE RECLAMAÇÕES DE GARANTIAS; PROCESSAMENTO ADMINISTRATIVO DE ORDENS DE COMPRA INFORMÁTICAS; PROCESSAMENTO ADMINISTRATIVO DE ORDENS DE COMPRA EFECTUADAS POR TELEFONE OU COMPUTADOR; PROCESSAMENTO ADMINISTRATIVO DE ORDENS DE COMPRA; PROCESSAMENTO ADMINISTRATIVO DE ENCOMENDAS; PREPARAÇÃO DE CONTRATOS DE PRESTAÇÃO DE SERVIÇOS PARA OUTROS; PREPARAÇÃO DE CONTRATOS DE COMPRA E VENDA DE PRODUTOS E SERVIÇOS PARA OUTROS; PRESTAÇÃO DE SERVIÇOS EXTERNOS QUE CONSISTE EM ORGANIZAR A AQUISIÇÃO DE PRODUTOS POR CONTA DE TERCEIROS; ORGANIZAÇÃO E DIREÇÃO DE EVENTOS DE VENDA DE GADO; ORGANIZAÇÃO E DIREÇÃO DE EVENTOS DE VENDA, PARA TERCEIROS, DE GADO E DE BOVINOS REGISTRADOS E COMERCIAIS; ORGANIZAÇÃO E REALIZAÇÃO DE EVENTOS DE VENDA DE GADO; PREPARAÇÃO DE CONTRATOS DE COMPRA E VENDA DE MERCADORIAS PARA OUTROS; ORGANIZAÇÃO E REALIZAÇÃO DE MERCADOS DE RUA (FEIRAS DA LADRA); SERVIÇOS DE AGÊNCIAS DE IMPORTAÇÃO-EXPORTAÇÃO; SERVIÇOS DE AGÊNCIAS DE IMPORTAÇÃO; SERVIÇOS DE AGÊNCIAS DE EXPORTAÇÃO; SERVIÇOS DE ADMINISTRAÇÃO COMERCIAL PARA O PROCESSAMENTO DE VENDAS FEITAS ATRAVÉS DA INTERNET; SERVIÇOS DE ACONSELHAMENTO E INFORMAÇÃO COMERCIAL AOS CONSUMIDORES NA ESCOLHA DE PRODUTOS E SERVIÇOS; SERVIÇOS DE ACONSELHAMENTO E INFORMAÇÃO COMERCIAL AOS CONSUMIDORES [LOJA DO CONSUMIDOR]; SERVIÇOS ADMINISTRATIVOS RELATIVOS AO ENCAMINHAMENTO DE PACIENTES; SERVIÇOS ADMINISTRATIVOS RELATIVOS A SEGUROS DE SAÚDE DENTÁRIA; SERVIÇOS ADMINISTRATIVOS RELATIVOS A PLANOS DE AÇÕES DE FUNCIONÁRIOS; SERVIÇOS ADMINISTRATIVOS RELATIVOS A PROCESSAMENTO DE RECLAMAÇÕES DE GARANTIAS; PRODUÇÃO DE PROGRAMAS DE TELEVENDAS; SERVIÇO AUTOMÁTICO DE EMPRESAS PARA REALIZAR NOVOS PEDIDOS DE ENCOMENDAS; PUBLICIDADE DE SERVIÇOS DE OUTROS VENDEDORES, PERMITINDO AOS CLIENTES VER E COMPARAR COMODAMENTE OS MESMOS; SERVIÇOS ADMINISTRATIVOS DE ESCRITÓRIO PARA A RECEÇÃO DE PEDIDOS DE VENDAS; SERVIÇOS ADMINISTRATIVOS RELACIONADOS COM O ENCAMINHAMENTO DE CLIENTES PARA ADVOGADOS; SERVIÇOS DE CÂMARA DE COMÉRCIO PARA PROMOÇÃO DO COMÉRCIO; SERVIÇOS DE CÂMARA DE COMÉRCIO PARA PROMOÇÃO DE EMPRESAS; SERVIÇOS DE CONSULTORIA RELACIONADOS COM TRANSAÇÕES COMERCIAIS; SERVIÇOS DE CONSULTORIA RELACIONADOS COM A AQUISIÇÃO DE BENS E SERVIÇOS; SERVIÇOS DE COMPRAS COM COMPARAÇÃO DE PREÇOS; SERVIÇOS DE COMPARAÇÃO DE PREÇOS; SERVIÇOS DE COMPARAÇÃO DE PREÇOS ENERGÉTICOS; SERVIÇOS DE ASSINATURA DE JORNAIS [PARA TERCEIROS]; SERVIÇOS DE ASSESSORIA RELACIONADOS COM A COMPRA DE PRODUTOS POR CONTA DE OUTREM; SERVIÇOS DE ASSESSORIA RELACIONADOS COM A COMPRA DE BENS POR CONTA DE EMPRESAS; SERVIÇOS DE ASSESSORIA E CONSULTORIA RELACIONADOS COM A AQUISIÇÃO DE BENS PARA TERCEIROS; SERVIÇOS DE AQUISIÇÕES; SERVIÇOS DE AQUISIÇÃO DE CUPÕES PARA OUTROS; SERVIÇOS DE ANÁLISE DE PREÇOS; SERVIÇOS DE

AQUISIÇÃO PARA TERCEIROS NO ÂMBITO DE MATERIAL DE ESCRITÓRIO; SERVIÇOS DE MEDIAÇÃO DE LISTAS BASEADAS EM NOMES E ENDEREÇOS; SERVIÇOS DE INTERMEDIÇÃO E ASSESSORIA DE NEGÓCIOS NO DOMÍNIO DA VENDA DE PRODUTOS E DA PRESTAÇÃO DE SERVIÇOS; SERVIÇOS DE INFORMAÇÕES E ACONSELHAMENTO SOBRE TARIFAS; SERVIÇOS DE INTERMEDIÇÃO COMERCIAL RELACIONADOS COM A APROXIMAÇÃO DE POTENCIAIS INVESTIDORES PRIVADOS COM EMPRESÁRIOS COM NECESSIDADE DE FINANCIAMENTO; SERVIÇOS DE INFORMAÇÃO E CONSULTORIA COMERCIAIS PARA OS CONSUMIDORES NO DOMÍNIO DOS PRODUTOS DE MAQUILHAGEM; SERVIÇOS DE INFORMAÇÃO E CONSULTORIA COMERCIAIS PARA OS CONSUMIDORES NO DOMÍNIO DOS PRODUTOS COSMÉTICOS; SERVIÇOS DE FORNECIMENTO PARA TERCEIROS [COMPRA DE PRODUTOS E SERVIÇOS PARA OUTRAS EMPRESAS]; SERVIÇOS DE FORNECIMENTO DE BEBIDAS ALCOÓLICAS PARA TERCEIROS [SERVIÇOS DE COMPRA DE PRODUTOS PARA OUTRAS EMPRESAS]; SERVIÇOS DE GESTÃO DE VENDAS; SERVIÇOS DE IMPORTAÇÃO E EXPORTAÇÃO; SERVIÇOS DE ENCOMENDAS PARA TERCEIROS; SERVIÇOS DE ENCOMENDAS ON-LINE NA ÁREA DE RESTAURANTES DE COMIDA PARA LEVAR E DE ENTREGA AO DOMICÍLIO; SERVIÇOS DE ENCOMENDAS ON-LINE; SERVIÇOS DE ENCOMENDA POR GROSSO; SERVIÇOS DE LEILÕES; TRATAMENTO ADMINISTRATIVO DE PEDIDOS DE ENCOMENDA; VENDA EM HASTA PÚBLICA [LEILÃO]; TRATAMENTO ADMINISTRATIVO DE ORDENS DE ENCOMENDA NO ÂMBITO DOS SERVIÇOS PRESTADOS POR EMPRESAS DE VENDAS POR CORRESPONDÊNCIA; TRATAMENTO ADMINISTRATIVO DE ENCOMENDAS DE COMPRAS; TRAMITAÇÃO ADMINISTRATIVA DE ORDENS DE COMPRA; SUBSCRIÇÕES PARA SERVIÇOS DE BASES DE DADOS DE TELECOMUNICAÇÕES; SUBSCRIÇÃO DE SERVIÇOS DE TELECOMUNICAÇÃO PARA TERCEIROS; SUBSCRIÇÃO DE JORNAIS; SERVIÇOS INTERMEDIÁRIOS RELATIVOS A PUBLICIDADE; SERVIÇOS INTERMEDIÁRIOS COMERCIAIS RELACIONADOS COM A CORRESPONDÊNCIA DE POTENCIAIS INVESTIDORES PRIVADOS COM EMPREENDEDORES QUE NECESSITEM DE FINANCIAMENTO; SERVIÇOS INFORMATIZADOS ONLINE DE ORDENS DE COMPRA; SERVIÇOS DE RECEÇÃO DE PEDIDOS VIA TELEFONE PARA TERCEIROS; SERVIÇOS DE TELEMARKETING; SERVIÇOS DE PROMOÇÃO DE EXPORTAÇÕES; ALUGUER DE STANDS DE VENDA; ALUGUER DE EXPOSITORES DE VENDA; ALUGUER DE STANDS DE VENDAS; SERVIÇOS DE CLUBES DE LIVROS COM VENDA A RETALHO DE LIVROS AOS SEUS MEMBROS; SERVIÇOS DE COMÉRCIO A RETALHO ATRAVÉS DE ENCOMENDA POR CORRESPONDÊNCIA RELACIONADOS COM ACESSÓRIOS DE VESTUÁRIO; SERVIÇOS DE COMÉRCIO A RETALHO RELACIONADOS COM A VENDA DE VESTUÁRIO E ACESSÓRIOS DE VESTUÁRIO; SERVIÇOS DE COMÉRCIO A RETALHO RELACIONADOS COM ARTIGOS DE PAPELARIA; SERVIÇOS DE LOJA DE VENDA A RETALHO SEM PESSOAL RELACIONADO COM BEBIDAS; SERVIÇOS DE LOJA DE VENDA A RETALHO SEM PESSOAL RELACIONADO COM PRODUTOS ALIMENTARES; SERVIÇOS DE LOJA RETALHISTA RELACIONADA COM TAPETES; SERVIÇOS DE LOJA RETALHISTA NOS DOMÍNIOS DO VESTUÁRIO; SERVIÇOS DE LOJAS DE VENDA A RETALHO NO DOMÍNIO DO VESTUÁRIO; SERVIÇOS DE LOJAS DE VENDA A RETALHO NO SETOR DO VESTUÁRIO; SERVIÇOS DE LOJAS DE VENDA A RETALHO ONLINE RELACIONADOS COM VESTUÁRIO;

SERVIÇOS DE LOJAS DE VENDA A RETALHO ONLINE RELACIONADOS COM PRODUTOS COSMÉTICOS E DE BELEZA; SERVIÇOS DE VENDA A RETALHO OU A GROSSO DE PREPARAÇÕES FARMACÊUTICAS, VETERINÁRIAS E HIGIÊNICAS E PROVISÕES MÉDICAS; SERVIÇOS DE VENDA A RETALHO PARA SOFTWARE DE COMPUTADOR; SERVIÇOS DE VENDA A RETALHO RELACIONADOS COM ALIMENTOS; SERVIÇOS DE VENDA A RETALHO RELACIONADOS COM HARDWARE INFORMÁTICO; SERVIÇOS DE VENDA A RETALHO RELACIONADOS COM JOIAS; SERVIÇOS DE VENDA A RETALHO RELACIONADOS COM MATERIAIS DE CONSTRUÇÃO; SERVIÇOS DE VENDA A RETALHO RELACIONADOS COM PROGRAMAS INFORMÁTICOS; SERVIÇOS DE VENDA A RETALHO RELATIVOS A MOBILIÁRIO; SERVIÇOS DE VENDA A RETALHO RELATIVOS A SOFTWARE DE COMPUTADOR; SERVIÇOS DE VENDA A RETALHO RELATIVOS A VESTUÁRIO; SERVIÇOS DE VENDA A RETALHO ON-LINE RELACIONADOS COM VESTUÁRIO; SERVIÇOS DE VENDA A RETALHO ON-LINE RELACIONADOS COM PRODUTOS COSMÉTICOS E DE BELEZA; SERVIÇOS DE VENDA A RETALHO ATRAVÉS DE ENCOMENDA POR CORRESPONDÊNCIA RELACIONADOS COM ACESSÓRIOS DE VESTUÁRIO; SERVIÇOS DE VENDA A GROSSO DE PREPARAÇÕES FARMACÊUTICAS, VETERINÁRIAS E HIGIÊNICAS E PROVISÕES MÉDICAS; SERVIÇOS DE REVENDA DE TINTAS; SERVIÇOS DE VENDA A RETALHO RELATIVOS A PRODUTOS DE CHARCUTARIA; SERVIÇOS DE VENDA A RETALHO RELATIVOS A PEÇAS DE AUTOMÓVEIS; SERVIÇOS DE VENDA A RETALHO RELATIVOS A PELES; SERVIÇOS DE VENDA A RETALHO RELATIVOS A FRUTAS; SERVIÇOS DE VENDA A RETALHO RELATIVOS A FLORES; SERVIÇOS DE VENDA A RETALHO RELATIVOS A DOÇARIAS; SERVIÇOS DE VENDA A RETALHO RELATIVOS A ARTIGOS DESPORTIVOS; SERVIÇOS DE VENDA A RETALHO RELACIONADOS COM ACESSÓRIOS PARA AUTOMÓVEIS; SERVIÇOS DE VENDA A RETALHO POR CORRESPONDÊNCIA PARA ARTIGOS DE VESTUÁRIO; SERVIÇOS DE VENDA A RETALHO ON-LINE RELATIVOS A MALAS DE VIAGEM; SERVIÇOS DE VENDA A RETALHO ON-LINE RELATIVOS A JOIAS; SERVIÇOS DE VENDA A RETALHO ON-LINE RELATIVOS A COSMÉTICOS; SERVIÇOS DE VENDA A RETALHO ON-LINE RELATIVOS A BOLSAS DE MÃO; SERVIÇOS DE VENDA A RETALHO ON-LINE RELATIVOS A ARTIGOS DE VESTUÁRIO; SERVIÇOS DE VENDA A RETALHO ON-LINE RELATIVOS ABRINQUEDOS; SERVIÇOS DE VENDA A RETALHO RELACIONADOS COM TELEMÓVEIS; SERVIÇOS DE VENDA A RETALHO RELACIONADOS COM PRODUTOS PARA O CABELO; SERVIÇOS DE VENDA A RETALHO RELACIONADOS COM PRODUTOS PARA ANIMAIS DE ESTIMAÇÃO; SERVIÇOS DE VENDA A RETALHO RELACIONADOS COM PRODUTOS DE PADARIA; SERVIÇOS DE VENDA A RETALHO RELACIONADOS COM PRODUTOS DE JARDINAGEM; SERVIÇOS DE VENDA A RETALHO RELACIONADOS COM PELES FALSAS; SERVIÇOS DE VENDA A RETALHO RELACIONADOS COM ACESSÓRIOS PARA BICICLETAS; SERVIÇOS DE VENDA A RETALHO RELACIONADOS COM ACESSÓRIOS DE VESTUÁRIO; SERVIÇOS DE VENDA A RETALHO RELACIONADOS COM ACESSÓRIOS DE MODA; SERVIÇOS DE VENDA A RETALHO POR CATÁLOGO RELACIONADOS COM BEBIDAS NÃO ALCOÓLICAS; SERVIÇOS DE VENDA A RETALHO POR CATÁLOGO RELACIONADOS COM BEBIDAS ALCÓOLICAS (COM EXCEÇÃO DE CERVEJAS); SERVIÇOS DE VENDA A RETALHO ONLINE PARA MÚSICA DIGITAL DESCARREGÁVEL; SERVIÇOS DE VENDA A RETALHO DE APARELHOS DE COZINHA; SERVIÇOS

DE VENDA A RETALHO DE EQUIPAMENTOS ELETRÔNICOS PARA USO DOMÉSTICO; SERVIÇOS DE VENDA A RETALHO DE EQUIPAMENTOS ELÉTRICOS PARA USO DOMÉSTICO; SERVIÇOS DE VENDA POR GROSSO RELATIVOS A VESTUÁRIO; SERVIÇOS DE VENDA POR GROSSO RELATIVOS A MOBILIÁRIO; SERVIÇOS DE VENDA POR GROSSO RELACIONADOS COM JOIAS; SERVIÇOS DE VENDA POR GROSSO DE PROGRAMAS INFORMÁTICOS; SERVIÇOS DE VENDA A RETALHO RELACIONADOS COM TÊXTEIS PARA O LAR; SERVIÇOS DE VENDA A RETALHO RELACIONADOS COM BICICLETAS; SERVIÇOS DE VENDA A RETALHO RELACIONADOS COM ACUMULADORES; SERVIÇOS DE VENDA POR GROSSO NO DOMÍNIO DO HARDWARE INFORMÁTICO; SERVIÇOS DE VENDA A RETALHO RELACIONADOS COM BATERIAS; SERVIÇOS DE VENDA A RETALHO ONLINE PARA TOQUES TELEFÔNICOS DESCARREGÁVEIS; SERVIÇOS DE VENDA A RETALHO EM LINHA DE MÚSICA E FILMES PRÉ-GRAVADOS E DESCARREGÁVEIS; SERVIÇOS DE VENDA A RETALHO DE PRODUTOS FARMACÊUTICOS, VETERINÁRIOS E HIGIÊNICOS E ARTIGOS MÉDICOS; SERVIÇOS DE VENDA A RETALHO DE PREPARAÇÕES FARMACÊUTICAS, VETERINÁRIAS E HIGIÊNICAS E PROVISÕES MÉDICAS; SERVIÇOS DE VENDA A RETALHO DE OBRAS DE ARTE PRESTADOS POR GALERIAS DE ARTE; SERVIÇOS DE VENDA A RETALHO DE CHÁVENAS E COPOS; SERVIÇOS DE VENDA RETALHISTA POR CATÁLOGO RELACIONADOS COM PRODUTOS ALIMENTARES; SERVIÇOS DE VENDA RETALHISTA POR CATÁLOGO RELACIONADOS COM CERVEJAS; SERVIÇOS DE VENDA RETALHISTA ATRAVÉS DE REDES INFORMÁTICAS MUNDIAIS RELACIONADOS COM BEBIDAS NÃO ALCOÓLICAS; SERVIÇOS DE VENDA RETALHISTA ATRAVÉS DE ENCOMENDA POR CORRESPONDÊNCIA RELACIONADOS COM CERVEJAS; SERVIÇOS DE VENDA RETALHISTA ATRAVÉS DE ENCOMENDA POR CORRESPONDÊNCIA RELACIONADOS COM BEBIDAS NÃO ALCOÓLICAS; SERVIÇOS DE VENDA POR GROSSO RELATIVOS A PELES; SERVIÇOS DE VENDA POR GROSSO RELATIVOS A PEÇAS DE AUTOMÓVEIS; SERVIÇOS DE VENDA POR GROSSO RELATIVOS A FLORES; SERVIÇOS DE VENDA POR GROSSO RELATIVOS A DOÇARIAS; SERVIÇOS DE VENDA POR GROSSO RELATIVOS A ARTIGOS DESPORTIVOS; SERVIÇOS DE VENDA POR GROSSO RELATIVOS A ACESSÓRIOS PARA AUTOMÓVEIS; SERVIÇOS DE VENDA POR GROSSO RELACIONADOS COM PELES FALSAS; SERVIÇOS DE VENDA POR GROSSO DE TAÇAS E COPOS; SERVIÇOS DE VENDA POR GROSSO DE ELETRÔDOMÉSTICOS; SERVIÇOS DE VENDA POR GROSSO DE APARELHOS DE COZINHA; SERVIÇOS GROSSISTAS RELACIONADOS COM PAPELARIA; SERVIÇOS GROSSISTAS RELACIONADOS COM MATERIAIS ARTÍSTICOS; SERVIÇOS GROSSISTAS RELACIONADOS COM ILUMINAÇÃO; SERVIÇOS GROSSISTAS RELACIONADOS COM EQUIPAMENTO PARA COZEDURA DE ALIMENTOS; SERVIÇOS GROSSISTAS RELACIONADOS COM EQUIPAMENTO PARA ARREFECIMENTO; SERVIÇOS GROSSISTAS RELACIONADOS COM EQUIPAMENTO PARA AQUECIMENTO; SERVIÇOS GROSSISTAS REFERENTES A PREPARAÇÕES FARMACÊUTICAS, VETERINÁRIAS E HIGIÊNICAS E PROVISÕES MÉDICAS; SERVIÇOS GROSSISTAS DE ELETRÔDOMÉSTICOS; SERVIÇOS GROSSISTAS RELACIONADOS COM APARELHOS DE CONGELAÇÃO; SERVIÇOS GROSSISTAS RELACIONADOS COM APARELHOS DE REFRIGERAÇÃO; SERVIÇOS DE VENDA RETALHISTA ATRAVÉS DE ENCOMENDA POR CORRESPONDÊNCIA RELACIONADOS COM BEBIDAS ALCOÓLICAS (COM EXCEÇÃO DE

CERVEJAS); SERVIÇOS DE VENDA RETALHISTA ATRAVÉS DE ENCOMENDA POR CORRESPONDÊNCIA RELACIONADOS COM PRODUTOS ALIMENTARES; SERVIÇOS DE VENDA RETALHISTA ATRAVÉS DE REDES INFORMÁTICAS MUNDIAIS RELACIONADOS COM BEBIDAS ALCOÓLICAS (COM EXCEÇÃO DE CERVEJA); SERVIÇOS DE VENDA RETALHISTA ATRAVÉS DE REDES INFORMÁTICAS MUNDIAIS RELACIONADOS COM PRODUTOS ALIMENTARES; SERVIÇOS DE VENDA RETALHISTA ATRAVÉS DE REDES INFORMÁTICAS MUNDIAIS RELACIONADOS COM CERVEJAS; SERVIÇOS GROSSISTAS RELACIONADOS COM VEÍCULOS; SERVIÇOS GROSSISTAS RELACIONADOS COM PRODUTOS QUÍMICOS DESTINADOS À SILVICULTURA; SERVIÇOS GROSSISTAS RELACIONADOS COM SACOS; SERVIÇOS GROSSISTAS RELACIONADOS COM PRODUTOS QUÍMICOS DESTINADOS À AGRICULTURA; SERVIÇOS GROSSISTAS RELACIONADOS COM OBRAS DE ARTE; SERVIÇOS GROSSISTAS RELACIONADOS COM MATERIAL ESCOLAR; SERVIÇOS GROSSISTAS RELACIONADOS COM GUARDA-CHUVAS; SERVIÇOS GROSSISTAS RELACIONADOS COM MÓVEIS; SERVIÇOS GROSSISTAS RELACIONADOS COM PRODUTOS QUÍMICOS DESTINADOS À HORTICULTURA; SERVIÇOS GROSSISTAS RELACIONADOS COM FRAGRÂNCIAS; SERVIÇOS GROSSISTAS RELACIONADOS COM COMBUSTÍVEIS; SERVIÇOS GROSSISTAS RELACIONADOS COM CARNES; SERVIÇOS GROSSISTAS RELACIONADOS COM CALÇADO; SERVIÇOS GROSSISTAS RELACIONADOS COM ARMAS; SERVIÇOS GROSSISTAS RELACIONADOS COM ARTIGOS DE SELARIA; SERVIÇOS GROSSISTAS RELACIONADOS COM VESTUÁRIO; SERVIÇOS GROSSISTAS RELACIONADOS COM TECIDOS; SERVIÇOS GROSSISTAS RELACIONADOS COM SUPLEMENTOS DIETÉTICOS; SERVIÇOS GROSSISTAS RELACIONADOS COM PRODUTOS DIETÉTICOS; SERVIÇOS GROSSISTAS RELACIONADOS COM PRODUTOS DE LIMPEZA; SERVIÇOS GROSSISTAS RELACIONADOS COM PREPARAÇÕES PARA A ELABORAÇÃO DE BEBIDAS; SERVIÇOS GROSSISTAS RELACIONADOS COM MALAS; SERVIÇOS GROSSISTAS RELACIONADOS COM LUBRIFICANTES; SERVIÇOS GROSSISTAS RELACIONADOS COM FIOS PARA USO TÊXTIL; SERVIÇOS GROSSISTAS RELACIONADOS COM CHAPELARIA; SERVIÇOS GROSSISTAS RELACIONADOS COM CERVEJA; SERVIÇOS GROSSISTAS RELACIONADOS COM CAMAS PARA ANIMAIS; SERVIÇOS GROSSISTAS RELACIONADOS COM ARTIGOS E PRODUTOS PARA USO VETERINÁRIO; SERVIÇOS GROSSISTAS RELACIONADOS COM ACESSÓRIOS DE CAMA PARA ANIMAIS; SERVIÇOS GROSSISTAS RELACIONADOS COM BEBIDAS NÃO ALCOÓLICAS; SERVIÇOS GROSSISTAS RELACIONADOS COM UTENSÍLIOS DE COZINHA; SERVIÇOS GROSSISTAS RELACIONADOS COM TABACO; SERVIÇOS GROSSISTAS RELACIONADOS COM TALHERES; SERVIÇOS GROSSISTAS RELACIONADOS COM PRODUTOS PARA USO VETERINÁRIO; SERVIÇOS GROSSISTAS RELACIONADOS COM MOBILIÁRIO; SERVIÇOS GROSSISTAS RELACIONADOS COM INSTRUMENTOS DE HIGIENE PARA SERES HUMANOS; SERVIÇOS GROSSISTAS RELACIONADOS COM INSTRUMENTOS DE BELEZA PARA ANIMAIS; SERVIÇOS GROSSISTAS RELACIONADOS COM EQUIPAMENTO PARA TRABALHOS AGRÍCOLAS; SERVIÇOS GROSSISTAS RELACIONADOS COM EQUIPAMENTO DE TERRAPLANAGEM; SERVIÇOS GROSSISTAS RELACIONADOS COM EQUIPAMENTO DE DESPORTO; SERVIÇOS GROSSISTAS

RELACIONADOS COM ARTIGOS DE COSTURA; SERVIÇOS GROSSISTAS RELACIONADOS COM ARTIGOS DE DESPORTO; SERVIÇOS GROSSISTAS RELACIONADOS COM ARTIGOS PARA USO VETERINÁRIO; SERVIÇOS GROSSISTAS RELACIONADOS COM EQUIPAMENTO DE CONSTRUÇÃO; SERVIÇOS GROSSISTAS RELACIONADOS COM DECORAÇÕES FESTIVAS; SERVIÇOS GROSSISTAS RELACIONADOS COM SOBREMESAS; SERVIÇOS GROSSISTAS RELACIONADOS COM REVESTIMENTOS DE PAVIMENTOS; SERVIÇOS GROSSISTAS RELACIONADOS COM REVESTIMENTOS DE PAREDES; SERVIÇOS GROSSISTAS RELACIONADOS COM PRODUTOS LÁCTEOS; SERVIÇOS GROSSISTAS RELACIONADOS COM PREPARAÇÕES PARA A ELABORAÇÃO DE BEBIDAS ALCOÓLICAS; SERVIÇOS GROSSISTAS RELACIONADOS COM PRODUTOS DE PADARIA COZIDOS NO FORNO; SERVIÇOS GROSSISTAS RELACIONADOS COM JOGOS; SERVIÇOS GROSSISTAS RELACIONADOS COM MARISCOS; SERVIÇOS GROSSISTAS RELACIONADOS COM INSTRUMENTOS PARA A PREPARAÇÃO DE ALIMENTOS; SERVIÇOS GROSSISTAS RELACIONADOS COM INSTRUMENTOS MANUAIS PARA A CONSTRUÇÃO; SERVIÇOS GROSSISTAS RELACIONADOS COM BEBIDAS ALCOÓLICAS (EXCETO CERVEJA); SERVIÇOS GROSSISTAS RELACIONADOS COM FACAS DE COZINHA; SERVIÇOS GROSSISTAS RELACIONADOS COM FERRAMENTAS MANUAIS PARA A CONSTRUÇÃO; SERVIÇOS GROSSISTAS RELACIONADOS COM INSTRUMENTOS DE BELEZA PARA SERES HUMANOS; SERVIÇOS GROSSISTAS RELACIONADOS COM INSTRUMENTOS DE HIGIENE PARA ANIMAIS; SERVIÇOS GROSSISTAS RELACIONADOS COM SORVETES; SERVIÇOS GROSSISTAS RELACIONADOS COM INSTRUMENTOS PARA USO MÉDICO; SERVIÇOS GROSSISTAS RELACIONADOS COM IOGURTES CONGELADOS; SERVIÇOS GROSSISTAS RELACIONADOS COM INSTALAÇÕES SANITÁRIAS; SERVIÇOS GROSSISTAS RELACIONADOS COM GELADOS; SERVIÇOS GROSSISTAS RELACIONADOS COM EQUIPAMENTO AUDIOVISUAL; SERVIÇOS GROSSISTAS RELACIONADOS COM DISPOSITIVOS DE NAVEGAÇÃO; SERVIÇOS GROSSISTAS RELACIONADOS COM CUTELARIA; SERVIÇOS GROSSISTAS RELACIONADOS COM CONFEITARIA; SERVIÇOS GROSSISTAS RELACIONADOS COM CHOCOLATES; SERVIÇOS GROSSISTAS RELACIONADOS COM BRINQUEDOS; SERVIÇOS GROSSISTAS RELACIONADOS COM ARTIGOS PARA CONSUMO DE TABACO; SERVIÇOS GROSSISTAS RELACIONADOS COM APARELHOS PARA USO VETERINÁRIO; SERVIÇOS GROSSISTAS RELACIONADOS COM APARELHOS PARA USO MÉDICO; SERVIÇOS GROSSISTAS RELACIONADOS COM A TECNOLOGIA DE INFORMAÇÃO; SERVIÇOS GROSSISTAS RELACIONADOS COM EQUIPAMENTO DE DISTRIBUIÇÃO DE ÁGUA; SERVIÇOS GROSSISTAS RELACIONADOS COM EQUIPAMENTO SANITÁRIO; SERVIÇOS GROSSISTAS RELACIONADOS COM EQUIPAMENTOS PARA HORTICULTURA; SERVIÇOS GROSSISTAS RELACIONADOS COM FERRAGENS METÁLICAS; SERVIÇOS GROSSISTAS RELACIONADOS COM INSTRUMENTOS PARA USO VETERINÁRIO; SERVIÇOS GROSSISTAS RELACIONADOS COM JOALHARIA; SERVIÇOS GROSSISTAS RELACIONADOS COM PRODUTOS DE HORTICULTURA; SERVIÇOS GROSSISTAS RELACIONADOS COM PREPARAÇÕES PARA O TRATAMENTO DE BELEZA DE ANIMAIS; SERVIÇOS GROSSISTAS RELACIONADOS COM PRODUTOS DE TOILETTE; SERVIÇOS GROSSISTAS RELACIONADOS COM RAÇÕES PARA ANIMAIS;

SERVIÇOS GROSSISTAS RELACIONADOS COM AQUECEDORES; SERVIÇOS GROSSISTAS RELACIONADOS COM ALIMENTOS; SERVIÇOS GROSSISTAS RELACIONADOS COM CACAU; SERVIÇOS GROSSISTAS RELACIONADOS COM CAFÉ; SERVIÇOS GROSSISTAS RELACIONADOS COM CHÁS; SERVIÇOS RETALHISTAS RELACIONADOS COM PRODUTOS DE HORTICULTURA; SERVIÇOS RETALHISTAS RELACIONADOS COM ILUMINAÇÃO; SERVIÇOS RETALHISTAS RELACIONADOS COM EQUIPAMENTO SANITÁRIO; SERVIÇOS RETALHISTAS RELACIONADOS COM EQUIPAMENTO PARA AQUECIMENTO; SERVIÇOS RETALHISTAS RELACIONADOS COM EQUIPAMENTO PARA COZEDURA DE ALIMENTOS; SERVIÇOS RETALHISTAS RELACIONADOS COM CHÁS; SERVIÇOS RETALHISTAS RELACIONADOS COM CAFÉ; SERVIÇOS RETALHISTAS RELACIONADOS COM CACAU; SERVIÇOS RETALHISTAS RELACIONADOS COM ALIMENTOS; SERVIÇOS RETALHISTAS REFERENTES A OBRAS DE ARTE PRESTADAS POR GALERIAS DE ARTE; SERVIÇOS RETALHISTAS ONLINE REFERENTES A TOQUES DE CHAMADA DESCARRREGÁVEIS; SERVIÇOS RETALHISTAS ONLINE REFERENTES A MÚSICAS E FILMES PRÉ-GRAVADOS DESCARRREGÁVEIS; SERVIÇOS RETALHISTAS ONLINE REFERENTES A MÚSICA DIGITAL DESCARRREGÁVEL; SERVIÇOS RETALHISTAS DE COMPRA POR REEMBOLSO POSTAL PARA COSMÉTICOS; SERVIÇOS GROSSISTAS RELACIONADOS COM MATERIAL IMPRESSO; SERVIÇOS RETALHISTAS RELACIONADOS COM TABACO; SERVIÇOS RETALHISTAS RELACIONADOS COM RAÇÕES PARA ANIMAIS; SERVIÇOS RETALHISTAS RELACIONADOS COM SACOS; SERVIÇOS RETALHISTAS RELACIONADOS COM MALAS; SERVIÇOS RETALHISTAS RELACIONADOS COM INSTRUMENTOS PARA USO VETERINÁRIO; SERVIÇOS RETALHISTAS RELACIONADOS COM INSTALAÇÕES SANITÁRIAS; SERVIÇOS RETALHISTAS RELACIONADOS COM GUARDA-CHUVAS; SERVIÇOS RETALHISTAS RELACIONADOS COM EQUIPAMENTO DE DISTRIBUIÇÃO DE ÁGUA; SERVIÇOS RETALHISTAS RELACIONADOS COM INSTRUMENTOS PARA USO MÉDICO; SERVIÇOS RETALHISTAS RELACIONADOS COM CAMAS PARA ANIMAIS; SERVIÇOS RETALHISTAS RELACIONADOS COM CERVEJA; SERVIÇOS RETALHISTAS RELACIONADOS COM ACESSÓRIOS DE CAMA PARA ANIMAIS; SERVIÇOS RETALHISTAS RELACIONADOS COM APARELHOS PARA USO VETERINÁRIO; SERVIÇOS RETALHISTAS RELACIONADOS COM AQUECEDORES; SERVIÇOS RETALHISTAS RELACIONADOS COM APARELHOS PARA USO MÉDICO; SERVIÇOS RETALHISTAS RELACIONADOS COM VEÍCULOS; SERVIÇOS RETALHISTAS RELACIONADOS COM SUPLEMENTOS DIETÉTICOS; SERVIÇOS RETALHISTAS RELACIONADOS COM PRODUTOS PARA USO VETERINÁRIO; SERVIÇOS RETALHISTAS RELACIONADOS COM REVESTIMENTOS DE PAREDES; SERVIÇOS RETALHISTAS RELACIONADOS COM PRODUTOS DIETÉTICOS; SERVIÇOS RETALHISTAS RELACIONADOS COM PAPELARIA; SERVIÇOS RETALHISTAS RELACIONADOS COM OBRAS DE ARTE; SERVIÇOS RETALHISTAS RELACIONADOS COM MATERIAL ESCOLAR; SERVIÇOS RETALHISTAS RELACIONADOS COM MATERIAIS ARTÍSTICOS; SERVIÇOS RETALHISTAS RELACIONADOS COM EQUIPAMENTO PARA ARREFECIMENTO; SERVIÇOS RETALHISTAS RELACIONADOS COM EQUIPAMENTO DE DESPORTO; SERVIÇOS RETALHISTAS

RELACIONADOS COM ARMAS; SERVIÇOS RETALHISTAS RELACIONADOS COM APARELHOS DE REFRIGERAÇÃO; SERVIÇOS RETALHISTAS RELACIONADOS COM ARTIGOS DE DESPORTO; SERVIÇOS RETALHISTAS RELACIONADOS COM APARELHOS DE CONGELAÇÃO; SERVIÇOS RETALHISTAS RELACIONADOS COM UTENSÍLIOS DE COZINHA; SERVIÇOS RETALHISTAS RELACIONADOS COM TALHERES; SERVIÇOS RETALHISTAS RELACIONADOS COM REVESTIMENTOS DE PAVIMENTOS; SERVIÇOS RETALHISTAS RELACIONADOS COM PRODUTOS QUÍMICOS DESTINADOS À SILVICULTURA; SERVIÇOS RETALHISTAS RELACIONADOS COM PRODUTOS QUÍMICOS DESTINADOS À HORTICULTURA; SERVIÇOS RETALHISTAS RELACIONADOS COM PRODUTOS QUÍMICOS DESTINADOS À AGRICULTURA; SERVIÇOS RETALHISTAS RELACIONADOS COM MÓVEIS; SERVIÇOS RETALHISTAS RELACIONADOS COM LUBRIFICANTES; SERVIÇOS RETALHISTAS RELACIONADOS COM FIOS PARA USO TÊXTIL; SERVIÇOS RETALHISTAS RELACIONADOS COM MOBILIÁRIO; SERVIÇOS RETALHISTAS RELACIONADOS COM ARTIGOS DE COSTURA; SERVIÇOS RETALHISTAS RELACIONADOS COM ARTIGOS PARA USO VETERINÁRIO; SERVIÇOS RETALHISTAS RELACIONADOS COM ARTIGOS DE SELARIA; SERVIÇOS RETALHISTAS RELACIONADOS COM EQUIPAMENTO DE TERRAPLANAGEM; SERVIÇOS RETALHISTAS RELACIONADOS COM EQUIPAMENTO PARA TRABALHOS AGRÍCOLAS; SERVIÇOS RETALHISTAS RELACIONADOS COM SORVETES; SERVIÇOS RETALHISTAS RELACIONADOS COM SOBREMESAS; SERVIÇOS RETALHISTAS RELACIONADOS COM INSTRUMENTOS MANUAIS PARA A CONSTRUÇÃO; SERVIÇOS RETALHISTAS RELACIONADOS COM IOGURTES CONGELADOS; SERVIÇOS RETALHISTAS RELACIONADOS COM INSTRUMENTOS DE BELEZA PARA SERES HUMANOS; SERVIÇOS RETALHISTAS RELACIONADOS COM INSTRUMENTOS DE HIGIENE PARA SERES HUMANOS; SERVIÇOS RETALHISTAS RELACIONADOS COM GELADOS; SERVIÇOS RETALHISTAS RELACIONADOS COM FERRAMENTAS MANUAIS PARA A CONSTRUÇÃO; SERVIÇOS RETALHISTAS RELACIONADOS COM EQUIPAMENTO AUDIOVISUAL; SERVIÇOS RETALHISTAS RELACIONADOS COM DISPOSITIVOS DE NAVEGAÇÃO; SERVIÇOS RETALHISTAS RELACIONADOS COM A TECNOLOGIA DE INFORMAÇÃO; SERVIÇOS RETALHISTAS RELACIONADOS COM COMBUSTÍVEIS; SERVIÇOS RETALHISTAS RELACIONADOS COM CONFEITARIA; SERVIÇOS RETALHISTAS RELACIONADOS COM CUTELARIA; SERVIÇOS RETALHISTAS RELACIONADOS COM CHOCOLATES; SERVIÇOS RETALHISTAS RELACIONADOS COM TECIDOS; SERVIÇOS RETALHISTAS RELACIONADOS COM PRODUTOS LÁCTEOS; SERVIÇOS RETALHISTAS RELACIONADOS COM PRODUTOS DE LIMPEZA; SERVIÇOS RETALHISTAS RELACIONADOS COM MATERIAL IMPRESSO IMPRESSÕES; SERVIÇOS RETALHISTAS RELACIONADOS COM MARISCOS; SERVIÇOS RETALHISTAS RELACIONADOS COM JOGOS; SERVIÇOS RETALHISTAS RELACIONADOS COM INSTRUMENTOS DE HIGIENE PARA ANIMAIS; SERVIÇOS RETALHISTAS RELACIONADOS COM INSTRUMENTOS DE BELEZA PARA ANIMAIS; SERVIÇOS RETALHISTAS RELACIONADOS COM EQUIPAMENTOS PARA HORTICULTURA; SERVIÇOS RETALHISTAS RELACIONADOS COM EQUIPAMENTO DE CONSTRUÇÃO; SERVIÇOS RETALHISTAS RELACIONADOS COM ARTIGOS PARA CONSUMO DE TABACO; SERVIÇOS RETALHISTAS RELACIONADOS COM BRINQUEDOS;

SERVIÇOS RETALHISTAS RELACIONADOS COM CHAPELARIA; SERVIÇOS RETALHISTAS RELACIONADOS COM CONTEÚDOS GRAVADOS; SERVIÇOS RETALHISTAS RELACIONADOS COM DECORAÇÕES FESTIVAS; SERVIÇOS RETALHISTAS RELACIONADOS COM APARELHOS BRONZEADORES; SERVIÇOS RETALHISTAS RELACIONADOS COM ARTIGOS DE JARDINAGEM; SERVIÇOS RETALHISTAS RELACIONADOS COM AUXILIARES SEXUAIS; SERVIÇOS RETALHISTAS RELACIONADOS COM BEBIDAS ALCOÓLICAS (EXCETO CERVEJA); SERVIÇOS RETALHISTAS RELACIONADOS COM CALÇADO; SERVIÇOS RETALHISTAS RELACIONADOS COM CARNES; SERVIÇOS RETALHISTAS RELACIONADOS COM DISPOSITIVOS DE PROTEÇÃO AUDITIVA; SERVIÇOS RETALHISTAS RELACIONADOS COM EQUIPAMENTO DE FISIOTERAPIA; SERVIÇOS RETALHISTAS RELACIONADOS COM EQUIPAMENTO DE MERGULHO; SERVIÇOS RETALHISTAS RELACIONADOS COM INSTRUMENTOS DE MEDIÇÃO DO TEMPO; SERVIÇOS RETALHISTAS RELACIONADOS COM INSTRUMENTOS MUSICAIS; SERVIÇOS RETALHISTAS RELACIONADOS COM JOALHARIA; SERVIÇOS RETALHISTAS RELACIONADOS COM PREPARAÇÕES PARA A ELABORAÇÃO PRODUÇÃO DE BEBIDAS; SERVIÇOS RETALHISTAS RELACIONADOS COM PREPARAÇÕES PARA A ELABORAÇÃO PRODUÇÃO DE BEBIDAS ALCOÓLICAS; SERVIÇOS RETALHISTAS RELACIONADOS COM PRODUTOS DE PAPEL DESCARTÁVEIS; SERVIÇOS RETALHISTAS RELATIVOS A CARRINHOS DE BEBÉ; SERVIÇOS RETALHISTAS RELATIVOS A COFRES-FORTES; SERVIÇOS RETALHISTAS RELACIONADOS COM VESTUÁRIO; SERVIÇOS RETALHISTAS RELACIONADOS COM RELÓGIOS INTELIGENTES; SERVIÇOS RETALHISTAS RELACIONADOS COM TELEFONES INTELIGENTES; SERVIÇOS RETALHISTAS RELACIONADOS COM PUBLICAÇÕES ELETRÔNICAS DESCARREGÁVEIS; SERVIÇOS RETALHISTAS RELACIONADOS COM PRODUTOS DE TOILETTE; SERVIÇOS RETALHISTAS RELACIONADOS COM INSTRUMENTOS PARA A PREPARAÇÃO DE ALIMENTOS; SERVIÇOS RETALHISTAS RELACIONADOS COM FICHEIROS DE MÚSICA DESCARREGÁVEIS; SERVIÇOS RETALHISTAS RELACIONADOS COM FERRAGENS METÁLICAS; SERVIÇOS RETALHISTAS RELACIONADOS COM PREPARAÇÕES PARA O TRATAMENTO DE BELEZA DE ANIMAIS; SERVIÇOS RETALHISTAS RELACIONADOS COM COMPUTADORES PARA USO NO CORPO (WEARABLES); SERVIÇOS RETALHISTAS RELACIONADOS COM BEBIDAS NÃO ALCOÓLICAS; SERVIÇOS RETALHISTAS RELACIONADOS COM A VENDA DE CABAZES DE ASSINATURA CONTENDO CERVEJAS; SERVIÇOS RETALHISTAS RELACIONADOS COM A VENDA DE CABAZES DE ASSINATURA CONTENDO ALIMENTOS; VENDA A RETALHO DE CARTÕES PRÉ-PAGOS PARA COMPRA DE SERVIÇOS DE TELECOMUNICAÇÕES; VENDA A RETALHO DE CARTÕES PRÉ-PAGOS PARA A COMPRA DE VESTUÁRIO; VENDA A RETALHO DE CARTÕES PRÉ-PAGOS DE TERCEIROS PARA A COMPRA DE CONTEÚDO MULTIMÉDIA; VENDA A RETALHO DE CARTÕES PRÉ-PAGOS DE TERCEIROS PARA A COMPRA DE SERVIÇOS DE ENTRETENIMENTO; SERVIÇOS RETALHISTAS RELACIONADOS COM PRODUTOS HORTÍCOLAS; SERVIÇOS RETALHISTAS RELACIONADOS COM FACAS DE COZINHA; SERVIÇOS RETALHISTAS RELACIONADOS COM EQUIPAMENTOS AUDIOVISUAIS; SERVIÇOS RETALHISTAS RELACIONADOS COM BEBIDAS ALCOÓLICAS; SERVIÇOS RETALHISTAS RELACIONADOS COM

ANIMAIS VIVOS; SERVIÇOS RETALHISTAS RELACIONADOS COM A VENDA DE CABAZES DE ASSINATURA CONTENDO COSMÉTICOS; SERVIÇOS RETALHISTAS RELACIONADOS COM A VENDA DE CABAZES DE ASSINATURA CONTENDO CHOCOLATES; SERVIÇOS RETALHISTAS RELACIONADOS COM A PREPARAÇÃO DE FRAGRÂNCIAS

- 41 PUBLICAÇÃO, RELATO E REDAÇÃO DE TEXTOS; SERVIÇOS DE EDUCAÇÃO, ENTRETENIMENTO E DESPORTO; SERVIÇOS DE RESERVA DE BILHETES PARA ATIVIDADES E EVENTOS EDUCATIVOS, DE ENTRETENIMENTO E DESPORTIVOS; TRADUÇÃO E INTERPRETAÇÃO; EDUCAÇÃO, ENTRETENIMENTO E DESPORTO; SERVIÇOS DE TRADUÇÃO; SERVIÇOS RELACIONADOS COM TRADUÇÃO; TRADUÇÃO DE LÍNGUAS

(591)

(540)

SALIR
NO
TEMPO

(531) 24.13.25

DE PRODUTOS E SERVIÇOS; AQUISIÇÃO DE CONTRATOS PARA OUTROS PARA A VENDA DE PRODUTOS; FORNECIMENTO DE ACONSELHAMENTO RELATIVO A PRODUTOS DE CONSUMO NO ÂMBITO DE LAPTOPS; ENCOMENDAS INFORMATIZADAS DE STOCK [ESTOQUE]; DISPONIBILIZAÇÃO DE UM ESPAÇO DE MERCADO ONLINE PARA COMPRADORES E VENDEDORES DE PRODUTOS E SERVIÇOS; COTAÇÃO DE PREÇOS DE PRODUTOS OU SERVIÇOS; COTAÇÃO DE LICITAÇÃO; CORRETAGEM DE LISTAS ORGANIZADAS POR NOMES E ENDEREÇOS; CONSULTORIA EM TÉCNICAS E PROGRAMAS DE VENDAS; CONSULTADORIA RELACIONADA COM O CUSTO DE PEDIDOS DE VENDAS; COMPRA DE PRODUTOS E SERVIÇOS PARA OUTRAS EMPRESAS; ASSINATURAS DE JORNAIS ELETRÔNICOS; ASSINATURA DE UM PACOTE DE MEIOS DE INFORMAÇÃO; ASSINATURA DE UM CANAL DE TELEVISÃO; ASSESSORIA RELACIONADA COM TROCAS COMERCIAIS; AQUISIÇÃO DE SERVIÇOS DE AGÊNCIAS; AQUISIÇÃO DE PRODUTOS POR CONTA DE EMPRESAS; FORNECIMENTO DE INFORMAÇÃO AOS CONSUMIDORES RELATIVAS A PRODUTOS E SERVIÇOS; FORNECIMENTO DE INFORMAÇÃO E ASSESSORIA AOS CONSUMIDORES NO ÂMBITO DA SELEÇÃO DE PRODUTOS E ARTIGOS A COMPRAR; FORNECIMENTO DE INFORMAÇÕES ATRAVÉS DA INTERNET RELACIONADAS COM A VENDA DE AUTOMÓVEIS; FORNECIMENTO DE INFORMAÇÕES COMERCIAIS A CONSUMIDORES; FORNECIMENTO DE INFORMAÇÕES RELACIONADAS COM VENDAS COMERCIAIS; FORNECIMENTO DE INFORMAÇÕES RELATIVAS A PRODUTOS DE CONSUMO NO ÂMBITO DE LAPTOPS; FORNECIMENTO DE INFORMAÇÕES RELATIVAS A PRODUTOS DE CONSUMO NO ÂMBITO DE PRODUTOS ALIMENTARES E BEBIDAS; FORNECIMENTO DE INFORMAÇÕES SOBRE COMPARAÇÃO DE TAXAS HOTELEIRAS; FORNECIMENTO DE INFORMAÇÕES SOBRE PRODUTOS AO CONSUMIDOR ATRAVÉS DA INTERNET; FORNECIMENTO DE INFORMAÇÕES SOBRE PRODUTOS DE CONSUMO; FORNECIMENTO DE INFORMAÇÕES SOBRE PRODUTOS DE CONSUMO RELACIONADOS COM COSMÉTICOS; FORNECIMENTO DE INFORMAÇÕES SOBRE PRODUTOS DE CONSUMO, RELACIONADAS COM SOFTWARE; FORNECIMENTO DE ASSESSORIA EM MATÉRIA DE PRODUTOS DE CONSUMO RELACIONADOS COM SOFTWARE; FORNECIMENTO DE ACONSELHAMENTO RELATIVO A PRODUTOS DE CONSUMO; FORNECIMENTO DE ACONSELHAMENTO RELATIVO A PRODUTOS DE CONSUMO NO ÂMBITO DE COSMÉTICOS; ÍNDICE COMPARATIVO DE PREÇOS DE ALOJAMENTO; MEDIAÇÃO DE CONTRATOS DE COMPRA E VENDA DE PRODUTOS; MEDIAÇÃO DE NEGÓCIOS COMERCIAIS PARA TERCEIROS; MEDIAÇÃO DE CONTACTOS COMERCIAIS E EMPRESARIAIS; MEDIAÇÃO DE ACORDOS RELATIVOS À COMPRA E VENDA DE PRODUTOS; INFORMAÇÕES SOBRE A CLASSIFICAÇÃO DAS VENDAS DE PRODUTOS; INFORMAÇÕES E CONSULTADORIA SOBRE COMÉRCIO INTERNACIONAL; INFORMAÇÕES E CONSELHOS COMERCIAIS PARA CONSUMIDORES (LOJA DE ACONSELHAMENTO AO CONSUMIDOR); INFORMAÇÃO SOBRE MÉTODOS DE VENDAS; INFORMAÇÃO E ACONSELHAMENTO COMERCIAL PARA CONSUMIDORES [LOJA DE ACONSELHAMENTO AO CONSUMIDOR]; GESTÃO, EM BENEFÍCIO DE EMPRESAS INDUSTRIAIS E COMERCIAIS, DO FORNECIMENTO DEMATERIAL DE ESCRITÓRIO; FORNECIMENTO DE SERVIÇOS DE COMPARAÇÃO DE PREÇOS EM LINHA; FORNECIMENTO DE RECOMENDAÇÕES SOBRE

(210) 666250

MNA

(220) 2021.04.30

(300)

(730) PT CÂMARA MUNICIPAL DE LOULÉ

- (511) 35 SERVIÇOS DE ASSISTÊNCIA, GESTÃO E ADMINISTRAÇÃO DE NEGÓCIOS; SERVIÇOS DE PUBLICIDADE, DE MARKETING E DE PROMOÇÃO; SERVIÇOS DE PUBLICIDADE, DE MARKETING E PROMOCIONAIS; SERVIÇOS DE PUBLICIDADE, DE PROMOÇÃO E DE MARKETING; SERVIÇOS DE PUBLICIDADE, PROMOCIONAIS E DE COMERCIALIZAÇÃO; ACONSELHAMENTO E INFORMAÇÃO COMERCIAL AOS CONSUMIDORES NA ESCOLHA DE PRODUTOS E SERVIÇOS; ADJUDICAÇÃO DE CONTRATOS NO DOMÍNIO DO FORNECIMENTO DE ENERGIA; ADMINISTRAÇÃO COMERCIAL DA CONCESSÃO DE LICENÇAS DE PRODUTOS E SERVIÇOS DE TERCEIROS; ADMINISTRAÇÃO COMERCIAL DO LICENCIAMENTO DE PRODUTOS E SERVIÇOS PARA TERCEIROS; ADMINISTRAÇÃO COMERCIAL DO LICENCIAMENTO DE PRODUTOS E SERVIÇOS PARA TERCEIROS [SERVIÇOS DE]; ADMINISTRAÇÃO DE ASSINATURA DE JORNAL [PARA TERCEIROS]; ADMINISTRAÇÃO DE VENDAS; AGRUPAMENTO, PARA BENEFÍCIO DE TERCEIROS, DE UMA VARIEDADE DE SERVIÇOS DE TELECOMUNICAÇÕES, PERMITINDO AOS CONSUMIDORES COMPARAR E ADQUIRIR COMODAMENTE ESSES SERVIÇOS; AGRUPAMENTO, PARA BENEFÍCIO DE TERCEIROS, DE UMA VARIEDADE DE SERVIÇOS DE SEGUROS, PERMITINDO AOS CONSUMIDORES COMPARAR E ADQUIRIR COMODAMENTE ESSES SERVIÇOS; AGÊNCIAS DE IMPORTAÇÃO-EXPORTAÇÃO; ANGARIAÇÃO DE ASSINATURAS DE JORNAIS; AGÊNCIAS DE IMPORTAÇÃO-EXPORTAÇÃO NO CAMPO DA ENERGIA; ANÁLISES DE PREÇOS; AQUISIÇÃO DE CONTRATOS DE COMPRA E VENDA

PRODUTOS A CONSUMIDORES PARA FINS COMERCIAIS; FORNECIMENTO DE RECOMENDAÇÕES RELATIVAS A PRODUTOS DE CONSUMO; FORNECIMENTO DE INFORMAÇÕES DE MERCADO RELACIONADAS COM PRODUTOS DE CONSUMO; ORGANIZAÇÃO DE ASSINATURAS EM SERVIÇOS DE TELEMÁTICA, TELEFONE OU INFORMÁTICOS [INTERNET]; ORGANIZAÇÃO DE ASSINATURAS DAS PUBLICAÇÕES ONLINE DE TERCEIROS; ORGANIZAÇÃO DE AQUISIÇÃO CONJUNTA (POR GRUPOS); ORGANIZAÇÃO DE APRESENTAÇÕES COMERCIAIS RELACIONADAS COM A COMPRA E VENDA DE PRODUTOS; ORGANIZAÇÃO DA COMPRA DE PRODUTOS PARA TERCEIROS; OBTENÇÃO DE CONTRATOS PARA TERCEIROS; NEGOCIAÇÃO E REALIZAÇÃO DE TRANSAÇÕES COMERCIAIS PARA TERCEIROS; OBTENÇÃO DE CONTRATOS PARA COMPRA E VENDA DE MERCADORIAS; NEGOCIAÇÃO E CONCLUSÃO DE TRANSAÇÕES COMERCIAIS PARA TERCEIROS ATRAVÉS DE SISTEMAS DE TELECOMUNICAÇÕES; NEGOCIAÇÃO E CONCLUSÃO DE TRANSAÇÕES COMERCIAIS PARA TERCEIROS; NEGOCIAÇÃO DE TRANSAÇÕES COMERCIAIS PARA TERCEIROS; NEGOCIAÇÃO DE CONTRATOS RELATIVOS À COMPRA E VENDA DE PRODUTOS; NEGOCIAÇÃO DE CONTRATOS COM SISTEMAS DE SAÚDE; MEDIAÇÃO E CONCLUSÃO DE TRANSAÇÕES COMERCIAIS POR CONTA DE OUTREM; MEDIAÇÃO E CONCLUSÃO DE TRANSAÇÕES COMERCIAIS PARA TERCEIROS; ORGANIZAÇÃO DE TRANSAÇÕES COMERCIAIS PARA OUTROS ATRAVÉS DE LOJAS ONLINE; ORGANIZAÇÃO DE TRANSAÇÕES COMERCIAIS E CONTRATOS COMERCIAIS; ORGANIZAÇÃO DE SERVIÇOS DE TRANSAÇÕES CONTRATUAIS COM TERCEIROS; ORGANIZAÇÃO DE CONTRATOS DE COMPRA E VENDA PARA TERCEIROS; ORGANIZAÇÃO DE ASSINATURAS PARA UM CANAL DE TELEVISÃO; ORGANIZAÇÃO DE ASSINATURAS PARA SERVIÇOS DE TELEFONIA; ORGANIZAÇÃO DE ASSINATURAS PARA SERVIÇOS DE INTERNET; ORGANIZAÇÃO DE ASSINATURAS PARA PERIÓDICOS ELETRÔNICOS; ORGANIZAÇÃO DE ASSINATURAS PARA PACOTES DE MEDIA; ORGANIZAÇÃO DE ASSINATURAS PARA PACOTES DE INFORMAÇÃO; ORGANIZAÇÃO DE ASSINATURAS PARA MEIOS DE INFORMAÇÃO; ORGANIZAÇÃO DE ASSINATURAS PARA LIVROS, REVISTAS, JORNAIS OU BANDAS DESENHADAS; ORGANIZAÇÃO DE ASSINATURAS DE SERVIÇOS DE TELECOMUNICAÇÃO PARA TERCEIROS; ORGANIZAÇÃO DE ASSINATURAS DE PUBLICAÇÕES PARA TERCEIROS; ORGANIZAÇÃO DE ASSINATURAS DE JORNAIS PARA TERCEIROS; PROCESSAMENTO ELETRÔNICO DE PEDIDOS; PROCESSAMENTO E ORGANIZAÇÃO ADMINISTRATIVO DE SERVIÇOS DE ENCOMENDA POSTAL; PROCESSAMENTO ADMINISTRATIVO DE RECLAMAÇÕES DE GARANTIAS; PROCESSAMENTO ADMINISTRATIVO DE ORDENS DE COMPRA INFORMÁTICAS; PROCESSAMENTO ADMINISTRATIVO DE ORDENS DE COMPRA EFETUADAS POR TELEFONE OU COMPUTADOR; PROCESSAMENTO ADMINISTRATIVO DE ORDENS DE COMPRA; PRESTAÇÃO DE SERVIÇOS EXTERNOS QUE CONSISTE EM ORGANIZAR A AQUISIÇÃO DE PRODUTOS POR CONTA DE TERCEIROS; PROCESSAMENTO ADMINISTRATIVO DE ENCOMENDAS; PREPARAÇÃO DE CONTRATOS DE PRESTAÇÃO DE SERVIÇOS PARA OUTROS; PREPARAÇÃO DE CONTRATOS DE COMPRA E VENDA DE PRODUTOS E SERVIÇOS PARA OUTROS; PREPARAÇÃO DE CONTRATOS DE COMPRA E VENDA DE MERCADORIAS PARA OUTROS; ORGANIZAÇÃO E REALIZAÇÃO DE MERCADOS DE RUA (FEIRAS DA LADRA); ORGANIZAÇÃO E REALIZAÇÃO DE EVENTOS DE VENDA DE GADO;

ORGANIZAÇÃO E DIREÇÃO DE EVENTOS DE VENDA, PARA TERCEIROS, DE GADO E DE BOVINOS REGISTRADOS E COMERCIAIS; ORGANIZAÇÃO E DIREÇÃO DE EVENTOS DE VENDA DE GADO; SERVIÇOS DE AGÊNCIAS DE IMPORTAÇÃO-EXPORTAÇÃO; SERVIÇOS DE AGÊNCIAS DE IMPORTAÇÃO; SERVIÇOS DE AGÊNCIAS DE EXPORTAÇÃO; SERVIÇOS DE ADMINISTRAÇÃO COMERCIAL PARA O PROCESSAMENTO DE VENDAS FEITAS ATRAVÉS DA INTERNET; SERVIÇOS DE ACONSELHAMENTO E INFORMAÇÃO COMERCIAL AOS CONSUMIDORES NA ESCOLHA DE PRODUTOS E SERVIÇOS.; SERVIÇOS DE ACONSELHAMENTO E INFORMAÇÃO COMERCIAL AOS CONSUMIDORES [LOJA DO CONSUMIDOR]; SERVIÇOS ADMINISTRATIVOS RELATIVOS AO ENCAMINHAMENTO DE PACIENTES; SERVIÇOS ADMINISTRATIVOS RELATIVOS A SEGUROS DE SAÚDE DENTÁRIA; SERVIÇOS ADMINISTRATIVOS RELATIVOS A PROCESSAMENTO DE RECLAMAÇÕES DE GARANTIAS; SERVIÇOS ADMINISTRATIVOS RELATIVOS A PLANOS DE AÇÕES DE FUNCIONÁRIOS; SERVIÇOS ADMINISTRATIVOS RELACIONADOS COM O ENCAMINHAMENTO DE CLIENTES PARA ADVOGADOS; SERVIÇOS ADMINISTRATIVOS DE ESCRITÓRIO PARA ARECEÇÃO DE PEDIDOS DE VENDAS; SERVIÇO AUTOMÁTICO DE EMPRESAS PARA REALIZAR NOVOS PEDIDOS DE ENCOMENDAS; PUBLICIDADE DE SERVIÇOS DE OUTROS VENDEDORES, PERMITINDO AOS CLIENTES VER E COMPARAR COMODAMENTE OS MESMOS; PRODUÇÃO DE PROGRAMAS DE TELEVENDAS; SERVIÇOS DE CÂMARA DE COMÉRCIO PARA PROMOÇÃO DO COMÉRCIO; SERVIÇOS DE CÂMARA DE COMÉRCIO PARA PROMOÇÃO DE EMPRESAS; SERVIÇOS DE CONSULTORIA RELACIONADOS COM TRANSAÇÕES COMERCIAIS; SERVIÇOS DE CONSULTORIA RELACIONADOS COM A AQUISIÇÃO DE BENS E SERVIÇOS; SERVIÇOS DE COMPRAS COM COMPARAÇÃO DE PREÇOS; SERVIÇOS DE COMPARAÇÃO DE PREÇOS ENERGÉTICOS; SERVIÇOS DE COMPARAÇÃO DE PREÇOS; SERVIÇOS DE ASSINATURA DE JORNAIS [PARA TERCEIROS]; SERVIÇOS DE ASSESSORIA RELACIONADOS COM A COMPRA DE PRODUTOS POR CONTA DE OUTREM; SERVIÇOS DE ASSESSORIA RELACIONADOS COM A COMPRA DE BENS POR CONTA DE EMPRESAS; SERVIÇOS DE ASSESSORIA E CONSULTORIA RELACIONADOS COM A AQUISIÇÃO DE BENS PARA TERCEIROS; SERVIÇOS DE AQUISIÇÕES; SERVIÇOS DE AQUISIÇÃO PARA TERCEIROS NO ÂMBITO DE MATERIAL DE ESCRITÓRIO; SERVIÇOS DE AQUISIÇÃO DE CUPÕES PARA OUTROS; SERVIÇOS DE ANÁLISE DE PREÇOS; SERVIÇOS DE MEDIAÇÃO DE LISTAS BASEADAS EM NOMES E ENDEREÇOS; SERVIÇOS DE INTERMEDIAÇÃO E ASSESSORIA DE NEGÓCIOS NO DOMÍNIO DA VENDA DE PRODUTOS E DA PRESTAÇÃO DE SERVIÇOS; SERVIÇOS DE INTERMEDIAÇÃO COMERCIAL RELACIONADOS COM A APROXIMAÇÃO DE POTENCIAIS INVESTIDORES PRIVADOS COM EMPRESÁRIOS COM NECESSIDADE DE FINANCIAMENTO; SERVIÇOS DE INFORMAÇÕES E ACONSELHAMENTO SOBRE TARIFAS; SERVIÇOS DE INFORMAÇÃO E CONSULTORIA COMERCIAIS PARA OS CONSUMIDORES NO DOMÍNIO DOS PRODUTOS DE MAQUILHAGEM; SERVIÇOS DE IMPORTAÇÃO E EXPORTAÇÃO; SERVIÇOS DE INFORMAÇÃO E CONSULTORIA COMERCIAIS PARA OS CONSUMIDORES NO DOMÍNIO DOS PRODUTOS COSMÉTICOS; SERVIÇOS DE GESTÃO DE VENDAS; SERVIÇOS DE FORNECIMENTO PARA TERCEIROS [COMPRA DE PRODUTOS E SERVIÇOS PARA OUTRAS EMPRESAS]; SERVIÇOS DE FORNECIMENTO DE BEBIDAS ALCOÓLICAS PARA

TERCEIROS [SERVIÇOS DE COMPRA DE PRODUTOS PARA OUTRAS EMPRESAS]; SERVIÇOS DE ENCOMENDAS PARA TERCEIROS; SERVIÇOS DE ENCOMENDAS ON-LINE NA ÁREA DE RESTAURANTES DE COMIDA PARA LEVAR E DE ENTREGA AO DOMICÍLIO; SERVIÇOS DE ENCOMENDAS ON-LINE; SERVIÇOS DE ENCOMENDA POR GROSSO; SERVIÇOS DE LEILÕES; VENDA EM HASTA PÚBLICA [LEILÃO]; TRATAMENTO ADMINISTRATIVO DE PEDIDOS DE ENCOMENDA; TRATAMENTO ADMINISTRATIVO DE ORDENS DE ENCOMENDA NO ÂMBITO DOS SERVIÇOS PRESTADOS POR EMPRESAS DE VENDAS POR CORRESPONDÊNCIA; TRATAMENTO ADMINISTRATIVO DE ENCOMENDAS DE COMPRAS; TRAMITAÇÃO ADMINISTRATIVA DE ORDENS DE COMPRA; SUBSCRIÇÃO DE SERVIÇOS DE TELECOMUNICAÇÃO PARA TERCEIROS; SUBSCRIÇÕES PARA SERVIÇOS DE BASES DE DADOS DE TELECOMUNICAÇÕES; SUBSCRIÇÃO DE JORNAIS; SERVIÇOS INTERMEDIÁRIOS RELATIVOS A PUBLICIDADE; SERVIÇOS INTERMEDIÁRIOS COMERCIAIS RELACIONADOS COM A CORRESPONDÊNCIA DE POTENCIAIS INVESTIDORES PRIVADOS COM EMPREENDEDORES QUE NECESSITEM DE FINANCIAMENTO; SERVIÇOS INFORMATIZADOS ONLINE DE ORDENS DE COMPRA; SERVIÇOS DE TELEMARKETING; SERVIÇOS DE RECEÇÃO DE PEDIDOS VIA TELEFONE PARA TERCEIROS; SERVIÇOS DE PROMOÇÃO DE EXPORTAÇÕES; ALUGUER DE EXPOSITORES DE VENDA; ALUGUER DE STANDS DE VENDA; ALUGUER DE STANDS DE VENDAS; SERVIÇOS DE CLUBES DE LIVROS COM VENDA A RETALHO DE LIVROS AOS SEUS MEMBROS; SERVIÇOS DE COMÉRCIO A RETALHO ATRAVÉS DE ENCOMENDA POR CORRESPONDÊNCIA RELACIONADOS COM ACESSÓRIOS DE VESTUÁRIO; SERVIÇOS DE COMÉRCIO A RETALHO RELACIONADOS COM A VENDA DE VESTUÁRIO E ACESSÓRIOS DE VESTUÁRIO; SERVIÇOS DE COMÉRCIO A RETALHO RELACIONADOS COM ARTIGOS DE PAPELARIA; SERVIÇOS DE LOJA DE VENDA A RETALHO SEM PESSOAL RELACIONADO COM BEBIDAS; SERVIÇOS DE LOJA DE VENDA A RETALHO SEM PESSOAL RELACIONADO COM PRODUTOS ALIMENTARES; SERVIÇOS DE LOJA RETALHISTA NOS DOMÍNIOS DO VESTUÁRIO; SERVIÇOS DE LOJA RETALHISTA RELACIONADA COM TAPETES; SERVIÇOS DE LOJAS DE VENDA A RETALHO NO DOMÍNIO DO VESTUÁRIO; SERVIÇOS DE LOJAS DE VENDA A RETALHO NO SETOR DO VESTUÁRIO; SERVIÇOS DE LOJAS DE VENDA A RETALHO ONLINE RELACIONADOS COM PRODUTOS COSMÉTICOS E DE BELEZA; SERVIÇOS DE LOJAS DE VENDA A RETALHO ONLINE RELACIONADOS COM VESTUÁRIO; SERVIÇOS DE VENDA A RETALHO RELATIVOS A VESTUÁRIO; SERVIÇOS DE VENDA A RETALHO RELATIVOS A SOFTWARE DE COMPUTADOR; SERVIÇOS DE VENDA A RETALHO RELATIVOS A MOBILIÁRIO; SERVIÇOS DE VENDA A RETALHO RELACIONADOS COM PROGRAMAS INFORMÁTICOS; SERVIÇOS DE VENDA A RETALHO RELACIONADOS COM MATERIAIS DE CONSTRUÇÃO; SERVIÇOS DE VENDA A RETALHO RELACIONADOS COM JOIAS; SERVIÇOS DE VENDA A RETALHO RELACIONADOS COM HARDWARE INFORMÁTICO; SERVIÇOS DE VENDA A RETALHO RELACIONADOS COM ALIMENTOS; SERVIÇOS DE VENDA A RETALHO PARA SOFTWARE DE COMPUTADOR; SERVIÇOS DE VENDA A RETALHO OU A GROSSO DE PREPARAÇÕES FARMACÊUTICAS, VETERINÁRIAS E HIGIÊNICAS E PROVISÕES MÉDICAS; SERVIÇOS DE VENDA A RETALHO ON-LINE RELACIONADOS COM VESTUÁRIO; SERVIÇOS DE VENDA A RETALHO ON-LINE RELACIONADOS COM

PRODUTOS COSMÉTICOS E DE BELEZA; SERVIÇOS DE VENDA A RETALHO ATRAVÉS DE ENCOMENDA POR CORRESPONDÊNCIA RELACIONADOS COM ACESSÓRIOS DE VESTUÁRIO; SERVIÇOS DE VENDA A GROSSO DE PREPARAÇÕES FARMACÊUTICAS, VETERINÁRIAS E HIGIÊNICAS E PROVISÕES MÉDICAS; SERVIÇOS DE REVENDA DE TINTAS; SERVIÇOS DE VENDA A RETALHO RELATIVOS A PRODUTOS DE CHARCUTARIA; SERVIÇOS DE VENDA A RETALHO RELATIVOS A PEÇAS DE AUTOMÓVEIS; SERVIÇOS DE VENDA A RETALHO RELATIVOS A PELES; SERVIÇOS DE VENDA A RETALHO RELATIVOS A FRUTAS; SERVIÇOS DE VENDA A RETALHO RELATIVOS A FLORES; SERVIÇOS DE VENDA A RETALHO RELATIVOS A DOÇARIAS; SERVIÇOS DE VENDA A RETALHO RELATIVOS A ARTIGOS DESPORTIVOS; SERVIÇOS DE VENDA A RETALHO POR CORRESPONDÊNCIA PARA ARTIGOS DE VESTUÁRIO; SERVIÇOS DE VENDA A RETALHO RELACIONADOS COM ACESSÓRIOS PARA AUTOMÓVEIS; SERVIÇOS DE VENDA A RETALHO ON-LINE RELATIVOS A MALAS DE VIAGEM; SERVIÇOS DE VENDA A RETALHO ON-LINE RELATIVOS A JOIAS; SERVIÇOS DE VENDA A RETALHO ON-LINE RELATIVOS A COSMÉTICOS; SERVIÇOS DE VENDA A RETALHO ON-LINE RELATIVOS A BRINQUEDOS; SERVIÇOS DE VENDA A RETALHO ON-LINE RELATIVOS A BOLSAS DE MÃO; SERVIÇOS DE VENDA A RETALHO ON-LINE RELATIVOS A ARTIGOS DE VESTUÁRIO; SERVIÇOS DE VENDA A RETALHO RELACIONADOS COM TELEMÓVEIS; SERVIÇOS DE VENDA A RETALHO RELACIONADOS COM PRODUTOS PARA O CABELO; SERVIÇOS DE VENDA A RETALHO RELACIONADOS COM PRODUTOS PARA ANIMAIS DE ESTIMAÇÃO; SERVIÇOS DE VENDA A RETALHO RELACIONADOS COM PRODUTOS DE PADARIA; SERVIÇOS DE VENDA A RETALHO RELACIONADOS COM PRODUTOS DE JARDINAGEM; SERVIÇOS DE VENDA A RETALHO RELACIONADOS COM PELES FALSAS; SERVIÇOS DE VENDA A RETALHO RELACIONADOS COM ACESSÓRIOS PARA BICICLETAS; SERVIÇOS DE VENDA A RETALHO RELACIONADOS COM ACESSÓRIOS DE VESTUÁRIO; SERVIÇOS DE VENDA A RETALHO RELACIONADOS COM ACESSÓRIOS DE MODA; SERVIÇOS DE VENDA A RETALHO POR CATÁLOGO RELACIONADOS COM BEBIDAS NÃO ALCÓOLICAS; SERVIÇOS DE VENDA A RETALHO POR CATÁLOGO RELACIONADOS COM BEBIDAS ALCÓOLICAS (COM EXCEÇÃO DE CERVEJAS); SERVIÇOS DE VENDA A RETALHO ONLINE PARA MÚSICA DIGITAL DESCARREGÁVEL; SERVIÇOS DE VENDA A RETALHO DE EQUIPAMENTOS ELÉTRICOS PARA USO DOMÉSTICO; SERVIÇOS DE VENDA A RETALHO DE EQUIPAMENTOS ELETRÔNICOS PARA USO DOMÉSTICO; SERVIÇOS DE VENDA A RETALHO DE APARELHOS DE COZINHA; SERVIÇOS DE VENDA POR GROSSO RELATIVOS A VESTUÁRIO; SERVIÇOS DE VENDA POR GROSSO RELATIVOS A MOBILIÁRIO; SERVIÇOS DE VENDA POR GROSSO RELACIONADOS COM JOIAS; SERVIÇOS DE VENDA POR GROSSO NO DOMÍNIO DO HARDWARE INFORMÁTICO; SERVIÇOS DE VENDA POR GROSSO DE PROGRAMAS INFORMÁTICOS; SERVIÇOS DE VENDA A RETALHO RELACIONADOS COM TÊXTEIS PARA O LAR; SERVIÇOS DE VENDA A RETALHO RELACIONADOS COM BICICLETAS; SERVIÇOS DE VENDA A RETALHO RELACIONADOS COM BATERIAS; SERVIÇOS DE VENDA A RETALHO RELACIONADOS COM ACUMULADORES; SERVIÇOS DE VENDA A RETALHO ONLINE PARA TOQUES TELEFÔNICOS DESCARREGÁVEIS; SERVIÇOS DE VENDA A RETALHO EM LINHA DE MÚSICA E FILMES PRÉ-GRAVADOS E DESCARREGÁVEIS; SERVIÇOS DE VENDA A RETALHO DE PRODUTOS

FARMACÊUTICOS, VETERINÁRIOS E HIGIÊNICOS E ARTIGOS MÉDICOS; SERVIÇOS DE VENDA A RETALHO DE PREPARAÇÕES FARMACÊUTICAS, VETERINÁRIAS E HIGIÊNICAS E PROVISÕES MÉDICAS; SERVIÇOS DE VENDA A RETALHO DE OBRAS DEARTE PRESTADOS POR GALERIAS DE ARTE; SERVIÇOS DE VENDA A RETALHO DE CHÁVENAS E COPOS; SERVIÇOS DE VENDA POR GROSSO DE APARELHOS DE COZINHA; SERVIÇOS DE VENDA POR GROSSO DE ELETRODOMÉSTICOS; SERVIÇOS DE VENDA POR GROSSO DE TAÇAS E COPOS; SERVIÇOS DE VENDA POR GROSSO RELACIONADOS COM PELES FALSAS; SERVIÇOS DE VENDA POR GROSSO RELATIVOS A ACESSÓRIOS PARA AUTOMÓVEIS; SERVIÇOS DE VENDA POR GROSSO RELATIVOS A ARTIGOS DESPORTIVOS; SERVIÇOS DE VENDA POR GROSSO RELATIVOS A DOÇARIAS; SERVIÇOS DE VENDA POR GROSSO RELATIVOS A FLORES; SERVIÇOS DE VENDA POR GROSSO RELATIVOS A PELES; SERVIÇOS DE VENDA POR GROSSO RELATIVOS A PEÇAS DE AUTOMÓVEIS; SERVIÇOS DE VENDA RETALHISTA ATRAVÉS DE ENCOMENDA POR CORRESPONDÊNCIA RELACIONADOS COM BEBIDAS NÃO ALCOÓLICAS; SERVIÇOS DE VENDA RETALHISTA ATRAVÉS DE ENCOMENDA POR CORRESPONDÊNCIA RELACIONADOS COM CERVEJAS; SERVIÇOS DE VENDA RETALHISTA ATRAVÉS DE REDES INFORMÁTICAS MUNDIAIS RELACIONADOS COM BEBIDAS NÃO ALCOÓLICAS; SERVIÇOS DE VENDA RETALHISTA POR CATÁLOGO RELACIONADOS COM CERVEJAS; SERVIÇOS DE VENDA RETALHISTA POR CATÁLOGO RELACIONADOS COM PRODUTOS ALIMENTARES; SERVIÇOS GROSSISTAS RELACIONADOS COM PAPELARIA; SERVIÇOS GROSSISTAS RELACIONADOS COM MATERIAIS ARTÍSTICOS; SERVIÇOS GROSSISTAS RELACIONADOS COM ILUMINAÇÃO; SERVIÇOS GROSSISTAS RELACIONADOS COM EQUIPAMENTO PARA COZEDURA DE ALIMENTOS; SERVIÇOS GROSSISTAS RELACIONADOS COM EQUIPAMENTO PARA ARREFECIMENTO; SERVIÇOS GROSSISTAS RELACIONADOS COM EQUIPAMENTO PARA AQUECIMENTO; SERVIÇOS GROSSISTAS RELACIONADOS COM APARELHOS DE REFRIGERAÇÃO; SERVIÇOS GROSSISTAS REFERENTES A PREPARAÇÕES FARMACÊUTICAS, VETERINÁRIAS E HIGIÊNICAS E PROVISÕES MÉDICAS; SERVIÇOS GROSSISTAS RELACIONADOS COM APARELHOS DE CONGELAÇÃO; SERVIÇOS GROSSISTAS DE ELETRODOMÉSTICOS; SERVIÇOS DE VENDA RETALHISTA ATRAVÉS DE REDES INFORMÁTICAS MUNDIAIS RELACIONADOS COM PRODUTOS ALIMENTARES; SERVIÇOS DE VENDA RETALHISTA ATRAVÉS DE REDES INFORMÁTICAS MUNDIAIS RELACIONADOS COM CERVEJAS; SERVIÇOS DE VENDA RETALHISTA ATRAVÉS DE REDESINFORMÁTICAS MUNDIAIS RELACIONADOS COM BEBIDAS ALCOÓLICAS (COM EXCEÇÃO DE CERVEJA); SERVIÇOS DE VENDA RETALHISTA ATRAVÉS DE ENCOMENDA POR CORRESPONDÊNCIA RELACIONADOS COM PRODUTOS ALIMENTARES; SERVIÇOS DE VENDA RETALHISTA ATRAVÉS DE ENCOMENDA POR CORRESPONDÊNCIA RELACIONADOS COM BEBIDAS ALCOÓLICAS (COM EXCEÇÃO DE CERVEJAS); SERVIÇOS GROSSISTAS RELACIONADOS COM VEÍCULOS; SERVIÇOS GROSSISTAS RELACIONADOS COM SACOS; SERVIÇOS GROSSISTAS RELACIONADOS COM PRODUTOS QUÍMICOS DESTINADOS À SILVICULTURA; SERVIÇOS GROSSISTAS RELACIONADOS COM PRODUTOS QUÍMICOS DESTINADOS À HORTICULTURA; SERVIÇOS GROSSISTAS RELACIONADOS COM PRODUTOS QUÍMICOS DESTINADOS À AGRICULTURA;

SERVIÇOS GROSSISTAS RELACIONADOS COM OBRAS DE ARTE; SERVIÇOS GROSSISTAS RELACIONADOS COM MÓVEIS; SERVIÇOS GROSSISTAS RELACIONADOS COM MATERIAL ESCOLAR; SERVIÇOS GROSSISTAS RELACIONADOS COM GUARDA-CHUVAS; SERVIÇOS GROSSISTAS RELACIONADOS COM FRAGRÂNCIAS; SERVIÇOS GROSSISTAS RELACIONADOS COM COMBUSTÍVEIS; SERVIÇOS GROSSISTAS RELACIONADOS COM CARNES; SERVIÇOS GROSSISTAS RELACIONADOS COM CALÇADO; SERVIÇOS GROSSISTAS RELACIONADOS COM ARTIGOS DE SELARIA; SERVIÇOS GROSSISTAS RELACIONADOS COM ARMAS; SERVIÇOS GROSSISTAS RELACIONADOS COM VESTUÁRIO; SERVIÇOS GROSSISTAS RELACIONADOS COM TECIDOS; SERVIÇOS GROSSISTAS RELACIONADOS COM SUPLEMENTOS DIETÉTICOS; SERVIÇOS GROSSISTAS RELACIONADOS COM PRODUTOS DIETÉTICOS; SERVIÇOS GROSSISTAS RELACIONADOS COM PRODUTOS DE LIMPEZA; SERVIÇOS GROSSISTAS RELACIONADOS COM PREPARAÇÕES PARA A ELABORAÇÃO DE BEBIDAS; SERVIÇOS GROSSISTAS RELACIONADOS COM MALAS; SERVIÇOS GROSSISTAS RELACIONADOS COM LUBRIFICANTES; SERVIÇOS GROSSISTAS RELACIONADOS COM FIOS PARA USO TÊXTIL; SERVIÇOS GROSSISTAS RELACIONADOS COM CHAPELARIA; SERVIÇOS GROSSISTAS RELACIONADOS COM CERVEJA; SERVIÇOS GROSSISTAS RELACIONADOS COM CAMAS PARA ANIMAIS; SERVIÇOS GROSSISTAS RELACIONADOS COM BEBIDAS NÃO ALCOÓLICAS; SERVIÇOS GROSSISTAS RELACIONADOS COM ARTIGOS E PRODUTOS PARA USO VETERINÁRIO; SERVIÇOS GROSSISTAS RELACIONADOS COM ACESSÓRIOS DE CAMA PARA ANIMAIS; SERVIÇOS GROSSISTAS RELACIONADOS COM UTENSÍLIOS DE COZINHA; SERVIÇOS GROSSISTAS RELACIONADOS COM TALHERES; SERVIÇOS GROSSISTAS RELACIONADOS COM TABACO; SERVIÇOS GROSSISTAS RELACIONADOS COM PRODUTOS PARA USO VETERINÁRIO; SERVIÇOS GROSSISTAS RELACIONADOS COM MOBILIÁRIO; SERVIÇOS GROSSISTAS RELACIONADOS COM INSTRUMENTOS DE HIGIENE PARA SERES HUMANOS; SERVIÇOS GROSSISTAS RELACIONADOS COM INSTRUMENTOS DE BELEZA PARA ANIMAIS; SERVIÇOS GROSSISTAS RELACIONADOS COM EQUIPAMENTO PARA TRABALHOS AGRÍCOLAS; SERVIÇOS GROSSISTAS RELACIONADOS COM EQUIPAMENTO DE TERRAPLANAGEM; SERVIÇOS GROSSISTAS RELACIONADOS COM EQUIPAMENTO DE DESPORTO; SERVIÇOS GROSSISTAS RELACIONADOS COM EQUIPAMENTO DE CONSTRUÇÃO; SERVIÇOS GROSSISTAS RELACIONADOS COM DECORAÇÕES FESTIVAS; SERVIÇOS GROSSISTAS RELACIONADOS COM ARTIGOS PARA USO VETERINÁRIO; SERVIÇOS GROSSISTAS RELACIONADOS COM ARTIGOS DE DESPORTO; SERVIÇOS GROSSISTAS RELACIONADOS COM ARTIGOS DE COSTURA; SERVIÇOS GROSSISTAS RELACIONADOS COM SOBREMESAS; SERVIÇOS GROSSISTAS RELACIONADOS COM REVESTIMENTOS DE PAVIMENTOS; SERVIÇOS GROSSISTAS RELACIONADOS COM REVESTIMENTOS DE PAREDES; SERVIÇOS GROSSISTAS RELACIONADOS COM PRODUTOS LÁCTEOS; SERVIÇOS GROSSISTAS RELACIONADOS COM PRODUTOS DE PADARIA COZIDOS NO FORNO; SERVIÇOS GROSSISTAS RELACIONADOS COM PREPARAÇÕES PARA A ELABORAÇÃO DE BEBIDAS ALCOÓLICAS; SERVIÇOS GROSSISTAS RELACIONADOS COM MARISCOS; SERVIÇOS GROSSISTAS RELACIONADOS COM JOGOS; SERVIÇOS

GROSSISTAS RELACIONADOS COM INSTRUMENTOS PARA A PREPARAÇÃO DE ALIMENTOS; SERVIÇOS GROSSISTAS RELACIONADOS COM INSTRUMENTOS MANUAIS PARA A CONSTRUÇÃO; SERVIÇOS GROSSISTAS RELACIONADOS COM INSTRUMENTOS DE HIGIENE PARA ANIMAIS; SERVIÇOS GROSSISTAS RELACIONADOS COM INSTRUMENTOS DE BELEZA PARA SERES HUMANOS; SERVIÇOS GROSSISTAS RELACIONADOS COM FERRAMENTAS MANUAIS PARA A CONSTRUÇÃO; SERVIÇOS GROSSISTAS RELACIONADOS COM FACAS DE COZINHA; SERVIÇOS GROSSISTAS RELACIONADOS COM BEBIDAS ALCOÓLICAS (EXCETO CERVEJA); SERVIÇOS GROSSISTAS RELACIONADOS COM SORVETES; SERVIÇOS GROSSISTAS RELACIONADOS COM IOGURTES CONGELADOS; SERVIÇOS GROSSISTAS RELACIONADOS COM INSTRUMENTOS PARA USO MÉDICO; SERVIÇOS GROSSISTAS RELACIONADOS COM INSTALAÇÕES SANITÁRIAS; SERVIÇOS GROSSISTAS RELACIONADOS COM GELADOS; SERVIÇOS GROSSISTAS RELACIONADOS COM EQUIPAMENTO AUDIOVISUAL; SERVIÇOS GROSSISTAS RELACIONADOS COM DISPOSITIVOS DE NAVEGAÇÃO; SERVIÇOS GROSSISTAS RELACIONADOS COM CUTELARIA; SERVIÇOS GROSSISTAS RELACIONADOS COM CONFEITARIA; SERVIÇOS GROSSISTAS RELACIONADOS COM CHOCOLATES; SERVIÇOS GROSSISTAS RELACIONADOS COM BRINQUEDOS; SERVIÇOS GROSSISTAS RELACIONADOS COM ARTIGOS PARA CONSUMO DE TABACO; SERVIÇOS GROSSISTAS RELACIONADOS COM APARELHOS PARA USO VETERINÁRIO; SERVIÇOS GROSSISTAS RELACIONADOS COM APARELHOS PARA USO MÉDICO; SERVIÇOS GROSSISTAS RELACIONADOS COM A TECNOLOGIA DE INFORMAÇÃO; SERVIÇOS GROSSISTAS RELACIONADOS COM RAÇÕES PARA ANIMAIS; SERVIÇOS GROSSISTAS RELACIONADOS COM PRODUTOS DE TOILETTE; SERVIÇOS GROSSISTAS RELACIONADOS COM PRODUTOS DE HORTICULTURA; SERVIÇOS GROSSISTAS RELACIONADOS COM PREPARAÇÕES PARA O TRATAMENTO DE BELEZA DE ANIMAIS; SERVIÇOS GROSSISTAS RELACIONADOS COM JOALHARIA; SERVIÇOS GROSSISTAS RELACIONADOS COM INSTRUMENTOS PARA USO VETERINÁRIO; SERVIÇOS GROSSISTAS RELACIONADOS COM FERRAGENS METÁLICAS; SERVIÇOS GROSSISTAS RELACIONADOS COM EQUIPAMENTOS PARA HORTICULTURA; SERVIÇOS GROSSISTAS RELACIONADOS COM EQUIPAMENTO SANITÁRIO; SERVIÇOS GROSSISTAS RELACIONADOS COM EQUIPAMENTO DE DISTRIBUIÇÃO DE ÁGUA; SERVIÇOS GROSSISTAS RELACIONADOS COM CHÁS; SERVIÇOS GROSSISTAS RELACIONADOS COM CAFÉ; SERVIÇOS GROSSISTAS RELACIONADOS COM CACAU; SERVIÇOS GROSSISTAS RELACIONADOS COM AQUECEDORES; SERVIÇOS GROSSISTAS RELACIONADOS COM ALIMENTOS; SERVIÇOS RETALHISTAS RELACIONADOS COM PRODUTOS DE HORTICULTURA; SERVIÇOS RETALHISTAS RELACIONADOS COM ILUMINAÇÃO; SERVIÇOS RETALHISTAS RELACIONADOS COM EQUIPAMENTO SANITÁRIO; SERVIÇOS RETALHISTAS RELACIONADOS COM EQUIPAMENTO PARA COZEDURA DE ALIMENTOS; SERVIÇOS RETALHISTAS RELACIONADOS COM EQUIPAMENTO PARA AQUECIMENTO; SERVIÇOS RETALHISTAS RELACIONADOS COM CAFÉ; SERVIÇOS RETALHISTAS RELACIONADOS COM CHÁS; SERVIÇOS RETALHISTAS RELACIONADOS COM ALIMENTOS; SERVIÇOS RETALHISTAS RELACIONADOS COM CACAU; SERVIÇOS RETALHISTAS ONLINE REFERENTES A TOQUES DE CHAMADA DESCARREGÁVEIS; SERVIÇOS

RETALHISTAS ONLINE REFERENTES A MÚSICAS E FILMES PRÉ-GRAVADOS DESCARREGÁVEIS; SERVIÇOS RETALHISTAS REFERENTES A OBRAS DE ARTE PRESTADOS POR GALERIAS DE ARTE; SERVIÇOS RETALHISTAS DE COMPRA POR REEMBOLSO POSTAL PARA COSMÉTICOS; SERVIÇOS GROSSISTAS RELACIONADOS COM MATERIAL IMPRESSO; SERVIÇOS RETALHISTAS ONLINE REFERENTES A MÚSICA DIGITAL DESCARREGÁVEL; SERVIÇOS RETALHISTAS RELACIONADOS COM TABACO; SERVIÇOS RETALHISTAS RELACIONADOS COM SACOS; SERVIÇOS RETALHISTAS RELACIONADOS COM RAÇÕES PARA ANIMAIS; SERVIÇOS RETALHISTAS RELACIONADOS COM MALAS; SERVIÇOS RETALHISTAS RELACIONADOS COM INSTRUMENTOS PARA USO VETERINÁRIO; SERVIÇOS RETALHISTAS RELACIONADOS COM INSTRUMENTOS PARA USO MÉDICO; SERVIÇOS RETALHISTAS RELACIONADOS COM INSTALAÇÕES SANITÁRIAS; SERVIÇOS RETALHISTAS RELACIONADOS COM GUARDA-CHUVAS; SERVIÇOS RETALHISTAS RELACIONADOS COM EQUIPAMENTO DE DISTRIBUIÇÃO DE ÁGUA; SERVIÇOS RETALHISTAS RELACIONADOS COM CERVEJA; SERVIÇOS RETALHISTAS RELACIONADOS COM CAMAS PARA ANIMAIS; SERVIÇOS RETALHISTAS RELACIONADOS COM AQUECEDORES; SERVIÇOS RETALHISTAS RELACIONADOS COM APARELHOS PARA USO VETERINÁRIO; SERVIÇOS RETALHISTAS RELACIONADOS COM APARELHOS PARA USO MÉDICO; SERVIÇOS RETALHISTAS RELACIONADOS COM ACESSÓRIOS DE CAMA PARA ANIMAIS; SERVIÇOS RETALHISTAS RELACIONADOS COM VEÍCULOS; SERVIÇOS RETALHISTAS RELACIONADOS COM SUPLEMENTOS DIETÉTICOS; SERVIÇOS RETALHISTAS RELACIONADOS COM REVESTIMENTOS DE PAREDES; SERVIÇOS RETALHISTAS RELACIONADOS COM PRODUTOS PARA USO VETERINÁRIO; SERVIÇOS RETALHISTAS RELACIONADOS COM PRODUTOS DIETÉTICOS; SERVIÇOS RETALHISTAS RELACIONADOS COM PAPELARIA; SERVIÇOS RETALHISTAS RELACIONADOS COM MATERIAL ESCOLAR; SERVIÇOS RETALHISTAS RELACIONADOS COM OBRAS DE ARTE; SERVIÇOS RETALHISTAS RELACIONADOS COM MATERIAIS ARTÍSTICOS; SERVIÇOS RETALHISTAS RELACIONADOS COM EQUIPAMENTO PARA ARREFECIMENTO; SERVIÇOS RETALHISTAS RELACIONADOS COM EQUIPAMENTO DE DESPORTO; SERVIÇOS RETALHISTAS RELACIONADOS COM ARTIGOS DE DESPORTO; SERVIÇOS RETALHISTAS RELACIONADOS COM ARMAS; SERVIÇOS RETALHISTAS RELACIONADOS COM APARELHOS DE REFRIGERAÇÃO; SERVIÇOS RETALHISTAS RELACIONADOS COM APARELHOS DE CONGELAÇÃO; SERVIÇOS RETALHISTAS RELACIONADOS COM UTENSÍLIOS DE COZINHA; SERVIÇOS RETALHISTAS RELACIONADOS COM TALHERES; SERVIÇOS RETALHISTAS RELACIONADOS COM REVESTIMENTOS DE PAVIMENTOS; SERVIÇOS RETALHISTAS RELACIONADOS COM PRODUTOS QUÍMICOS DESTINADOS À SILVICULTURA; SERVIÇOS RETALHISTAS RELACIONADOS COM PRODUTOS QUÍMICOS DESTINADOS À HORTICULTURA; SERVIÇOS RETALHISTAS RELACIONADOS COM PRODUTOS QUÍMICOS DESTINADOS À AGRICULTURA; SERVIÇOS RETALHISTAS RELACIONADOS COM MÓVEIS; SERVIÇOS RETALHISTAS RELACIONADOS COM MOBILIÁRIO; SERVIÇOS RETALHISTAS RELACIONADOS COM LUBRIFICANTES; SERVIÇOS RETALHISTAS RELACIONADOS COM FIOS PARA USO TÊXTIL; SERVIÇOS RETALHISTAS RELACIONADOS COM

EQUIPAMENTO PARA TRABALHOS AGRÍCOLAS; SERVIÇOS RETALHISTAS RELACIONADOS COM EQUIPAMENTO DE TERRAPLANAGEM; SERVIÇOS RETALHISTAS RELACIONADOS COM ARTIGOS PARA USO VETERINÁRIO; SERVIÇOS RETALHISTAS RELACIONADOS COM ARTIGOS DE SELARIA; SERVIÇOS RETALHISTAS RELACIONADOS COM ARTIGOS DE COSTURA; SERVIÇOS RETALHISTAS RELACIONADOS COM SORVETES; SERVIÇOS RETALHISTAS RELACIONADOS COM SOBREMESAS; SERVIÇOS RETALHISTAS RELACIONADOS COM IOGURTES CONGELADOS; SERVIÇOS RETALHISTAS RELACIONADOS COM INSTRUMENTOS MANUAIS PARA A CONSTRUÇÃO; SERVIÇOS RETALHISTAS RELACIONADOS COM INSTRUMENTOS DE HIGIENE PARA SERES HUMANOS; SERVIÇOS RETALHISTAS RELACIONADOS COM INSTRUMENTOS DE BELEZA PARA SERES HUMANOS; SERVIÇOS RETALHISTAS RELACIONADOS COM FERRAMENTAS MANUAIS PARA A CONSTRUÇÃO; SERVIÇOS RETALHISTAS RELACIONADOS COM GELADOS; SERVIÇOS RETALHISTAS RELACIONADOS COM EQUIPAMENTO AUDIOVISUAL; SERVIÇOS RETALHISTAS RELACIONADOS COM DISPOSITIVOS DE NAVEGAÇÃO; SERVIÇOS RETALHISTAS RELACIONADOS COM CUTELARIA; SERVIÇOS RETALHISTAS RELACIONADOS COM CONFEITARIA; SERVIÇOS RETALHISTAS RELACIONADOS COM COMBUSTÍVEIS; SERVIÇOS RETALHISTAS RELACIONADOS COM CHOCOLATES; SERVIÇOS RETALHISTAS RELACIONADOS COM A TECNOLOGIA DE INFORMAÇÃO; SERVIÇOS RETALHISTAS RELACIONADOS COM TECIDOS; SERVIÇOS RETALHISTAS RELACIONADOS COM PRODUTOS LÁCTEOS; SERVIÇOS RETALHISTAS RELACIONADOS COM PRODUTOS DE LIMPEZA; SERVIÇOS RETALHISTAS RELACIONADOS COM MATERIAL IMPRESSO IMPRESSÕES; SERVIÇOS RETALHISTAS RELACIONADOS COM MARISCOS; SERVIÇOS RETALHISTAS RELACIONADOS COM JOGOS; SERVIÇOS RETALHISTAS RELACIONADOS COM INSTRUMENTOS DE HIGIENE PARA ANIMAIS; SERVIÇOS RETALHISTAS RELACIONADOS COM INSTRUMENTOS DE BELEZA PARA ANIMAIS; SERVIÇOS RETALHISTAS RELACIONADOS COM EQUIPAMENTOS PARA HORTICULTURA; SERVIÇOS RETALHISTAS RELACIONADOS COM DECORAÇÕES FESTIVAS; SERVIÇOS RETALHISTAS RELACIONADOS COM EQUIPAMENTO DE CONSTRUÇÃO; SERVIÇOS RETALHISTAS RELACIONADOS COM CONTEÚDOS GRAVADOS; SERVIÇOS RETALHISTAS RELACIONADOS COM CHAPELARIA; SERVIÇOS RETALHISTAS RELACIONADOS COM BRINQUEDOS; SERVIÇOS RETALHISTAS RELACIONADOS COM ARTIGOS PARA CONSUMO DE TABACO; SERVIÇOS RETALHISTAS RELACIONADOS COM PRODUTOS DE PAPEL DESCARTÁVEIS; SERVIÇOS RETALHISTAS RELACIONADOS COM PREPARAÇÕES PARA A ELABORAÇÃO PRODUÇÃO DE BEBIDAS ALCOÓLICAS; SERVIÇOS RETALHISTAS RELACIONADOS COM PREPARAÇÕES PARA A ELABORAÇÃO PRODUÇÃO DE BEBIDAS; SERVIÇOS RETALHISTAS RELACIONADOS COM JOALHARIA; SERVIÇOS RETALHISTAS RELACIONADOS COM INSTRUMENTOS DE MEDIÇÃO DO TEMPO; SERVIÇOS RETALHISTAS RELACIONADOS COM INSTRUMENTOS MUSICAIS; SERVIÇOS RETALHISTAS RELACIONADOS COM EQUIPAMENTO DE Mergulho; SERVIÇOS RETALHISTAS RELACIONADOS COM EQUIPAMENTO DE FISIOTERAPIA; SERVIÇOS RETALHISTAS RELACIONADOS COM DISPOSITIVOS DE PROTEÇÃO AUDITIVA; SERVIÇOS RETALHISTAS RELACIONADOS COM CARNES;

SERVIÇOS RETALHISTAS RELACIONADOS COM CALÇADO; SERVIÇOS RETALHISTAS RELACIONADOS COM BEBIDAS ALCOÓLICAS (EXCETO CERVEJA); SERVIÇOS RETALHISTAS RELACIONADOS COM ARTIGOS DE JARDINAGEM; SERVIÇOS RETALHISTAS RELACIONADOS COM APARELHOS BRONZEADORES; SERVIÇOS RETALHISTAS RELACIONADOS COM AUXILIARES SEXUAIS; SERVIÇOS RETALHISTAS RELATIVOS A COFRES-FORTES; SERVIÇOS RETALHISTAS RELATIVOS A CARRINHOS DE BEBÉ; SERVIÇOS RETALHISTAS RELACIONADOS COM VESTUÁRIO; SERVIÇOS RETALHISTAS RELACIONADOS COM RELÓGIOS INTELIGENTES; SERVIÇOS RETALHISTAS RELACIONADOS COM TELEFONES INTELIGENTES; SERVIÇOS RETALHISTAS RELACIONADOS COM PUBLICAÇÕES ELETRÓNICAS DESCARREGÁVEIS; SERVIÇOS RETALHISTAS RELACIONADOS COM PRODUTOS DE TOILETTE; SERVIÇOS RETALHISTAS RELACIONADOS COM PREPARAÇÕES PARA O TRATAMENTO DE BELEZA DE ANIMAIS; SERVIÇOS RETALHISTAS RELACIONADOS COM INSTRUMENTOS PARA A PREPARAÇÃO DE ALIMENTOS; SERVIÇOS RETALHISTAS RELACIONADOS COM FICHEIROS DE MÚSICA DESCARREGÁVEIS; SERVIÇOS RETALHISTAS RELACIONADOS COM FERRAGENS METÁLICAS; SERVIÇOS RETALHISTAS RELACIONADOS COM COMPUTADORES PARA USO NO CORPO (WEARABLES); SERVIÇOS RETALHISTAS RELACIONADOS COM BEBIDAS NÃO ALCOÓLICAS; SERVIÇOS RETALHISTAS RELACIONADOS COM A VENDA DE CABAZES DE ASSINATURA CONTENDO CERVEJAS; SERVIÇOS RETALHISTAS RELACIONADOS COM A VENDA DE CABAZES DE ASSINATURA CONTENDO ALIMENTOS; VENDA A RETALHO DE CARTÕES PRÉ-PAGOS PARA COMPRA DE SERVIÇOS DE TELECOMUNICAÇÕES; VENDA A RETALHO DE CARTÕES PRÉ-PAGOS DE TERCEIROS PARA A COMPRA DE SERVIÇOS DE ENTRETENIMENTO; VENDA A RETALHO DE CARTÕES PRÉ-PAGOS PARA A COMPRA DE VESTUÁRIO; VENDA A RETALHO DE CARTÕES PRÉ-PAGOS DE TERCEIROS PARA A COMPRA DE CONTEÚDO MULTIMÉDIA; SERVIÇOS RETALHISTAS RELACIONADOS COM PRODUTOS HORTÍCOLAS; SERVIÇOS RETALHISTAS RELACIONADOS COM FACAS DE COZINHA; SERVIÇOS RETALHISTAS RELACIONADOS COM BEBIDAS ALCOÓLICAS; SERVIÇOS RETALHISTAS RELACIONADOS COM EQUIPAMENTOS AUDIOVISUAIS; SERVIÇOS RETALHISTAS RELACIONADOS COM ANIMAIS VIVOS; SERVIÇOS RETALHISTAS RELACIONADOS COM A VENDA DE CABAZES DE ASSINATURA CONTENDO COSMÉTICOS; SERVIÇOS RETALHISTAS RELACIONADOS COM A VENDA DE CABAZES DE ASSINATURA CONTENDO CHOCOLATES; SERVIÇOS RETALHISTAS RELACIONADOS COM A PREPARAÇÃO DE FRAGRÂNCIAS

41 PUBLICAÇÃO, RELATO E REDAÇÃO DE TEXTOS; SERVIÇOS DE EDUCAÇÃO, ENTRETENIMENTO E DESPORTO; SERVIÇOS DE RESERVA DE BILHETES PARA ATIVIDADES E EVENTOS EDUCATIVOS, DE ENTRETENIMENTO E DESPORTIVOS; TRADUÇÃO E INTERPRETAÇÃO; EDUCAÇÃO, ENTRETENIMENTO E DESPORTO; SERVIÇOS DE TRADUÇÃO; SERVIÇOS RELACIONADOS COM TRADUÇÃO; TRADUÇÃO DE LÍNGUAS

(591)

(540)

PRAÇA
Natal
Quarteira

(531) 27.5.1

(210) **666251** MNA
(220) 2021.05.15
(300)
(730) PT **BRYAN ASFORA COUTINHO**
(511) 32 CERVEJA E PRODUTOS DE CERVEJARIA.
(591)
(540)

BARBA D'OURO

(210) **666253** MNA
(220) 2021.05.15
(300)
(730) PT **K2FISH, LDA**
(511) 12 CAIAQUES.
28 ARTIGOS E EQUIPAMENTO DE DESPORTO.
(591)
(540)



(531) 27.5.4 ; 27.99.24

(210) **666254** MNA
(220) 2021.05.15
(300)
(730) PT **K2FISH, LDA**
(511) 12 CAIAQUES.
28 ARTIGOS E EQUIPAMENTO DE DESPORTO.
(591)
(540)



(531) 21.3.15 ; 27.3.15

(210) **666255** MNA
(220) 2021.05.15
(300)
(730) PT **INES DE JESUS GONCALVES**
(511) 16 MATERIAL IMPRESSO E ARTIGOS DE PAPELARIA E DE INSTRUÇÃO; OBRAS DE ARTE E ESTATUETAS DE PAPEL E CARTÃO, E MODELOS DE ARQUITETOS; LIVROS; LIVROS INFANTIS; LIVROS ILUSTRADOS
28 BRINQUEDOS, JOGOS E ARTIGOS DE BRINCAR
41 PUBLICAÇÃO, RELATO E REDAÇÃO DE TEXTOS; SERVIÇOS DE EDUCAÇÃO, ENTRETENIMENTO E DESPORTO; EDUCAÇÃO, ENTRETENIMENTO E DESPORTO
(591) CMYK (3, 21, 94, 0); CMYK (0, 87, 52, 0); CMYK (54, 60, 87, 70); CMYK (71, 15, 49, 1); CMYK (73, 0, 31, 0); CMYK (96, 78, 29, 16)
(540)



BAÚ COM ASAS

(531) 3.7.15 ; 3.7.16 ; 29.1.15

(210) **666256** MNA
(220) 2021.05.16
(300)
(730) PT **PAULO JORGE ESTEVES MARTINS**
(511) 35 PROMOÇÃO DE VENDAS PARA TERCEIROS; SERVIÇOS DE COMÉRCIO A RETALHO RELACIONADOS COM A VENDA DE VESTUÁRIO E ACESSÓRIOS DE VESTUÁRIO; SERVIÇOS DE COMÉRCIO A RETALHO ATRAVÉS DE ENCOMENDA POR CORRESPONDÊNCIA RELACIONADOS COM ACESSÓRIOS DE VESTUÁRIO; SERVIÇOS DE COMÉRCIO A RETALHO RELACIONADOS COM A VENDA DE ACESSÓRIOS DE MODA; PROMOÇÃO DE VENDAS PARA OUTROS EM PONTOS DE COMPRA OU VENDA; SERVIÇOS DE VENDA A RETALHO ON-LINE RELATIVOS A ARTIGOS DE VESTUÁRIO
(591) CASTANHO, BEJE
(540)



(531) 26.4.22

(531) 2.3.1 ; 2.3.2 ; 9.7.17 ; 9.7.25

(210) **666258** MNA

(220) 2021.05.16

(300)

(730) **PT ANDRÉ BORBA VIEIRA DE ALMEIDA E SOUSA****PT PATRÍCIA SASPORTES ALMADA DE OLIVEIRA**(210) **666257** MNA

(220) 2021.05.16

(300)

(730) **PT ANDRÉ BORBA VIEIRA DE ALMEIDA E SOUSA****PT PATRÍCIA SASPORTES ALMADA DE OLIVEIRA**

(511) 41 EDUCAÇÃO E FORMAÇÃO; SERVIÇOS RELACIONADOS COM O ENSINO DE ARTE PRESTADO EM ESTABELECIMENTO ESCOLAR; RESIDÊNCIAS ARTÍSTICAS; ESCOLA DE ARTES PLÁSTICAS; DISPONIBILIZAÇÃO DE FORMAÇÃO ARTÍSTICA PARA JOVENS E ADULTOS; DISPONIBILIZAÇÃO DE CURSOS EDUCATIVOS; ORGANIZAÇÃO DE DIAS ESCOLARES, CONCERTOS, SEMINÁRIOS, COLÓQUIOS, PALESTRAS E SIMPÓSIOS PARA FINS RECREATIVOS E EDUCACIONAIS RELACIONADOS COM ARTES PLÁSTICAS; PUBLICAÇÃO E EDIÇÃO DE LIVROS EDUCATIVOS; PUBLICAÇÃO DE MATERIAL EDUCATIVO RELACIONADO COM ARTE; PUBLICAÇÃO DE MATERIAL IMPRESSO E PUBLICAÇÕES IMPRESSAS RELACIONADOS COM ARTE; SERVIÇOS DE PUBLICAÇÃO DE CONTEÚDOS DE ENTRETENIMENTO DE VÍDEO, ÁUDIO E MULTIMÉDIA; SERVIÇOS DE REDAÇÃO DE BLOGUES; CONDUÇÃO DE SEMINÁRIOS PEDAGÓGICOS, DE WORKSHOPS PARA FINS EDUCATIVOS, DE CURSOS DE FORMAÇÃO ONLINE E DE CURSOS DE FORMAÇÃO DE PÓS-GRADUAÇÃO RELACIONADOS COM ARTE; CONDUÇÃO DE CURSOS EDUCATIVOS RELACIONADOS COM DESIGN; DISPONIBILIZAÇÃO DE FORMAÇÃO ARTÍSTICA ONLINE; ORGANIZAÇÃO DE EXPOSIÇÕES PARA FINS EDUCATIVOS, CULTURAIS E RECREATIVOS, ORGANIZAÇÃO DE EVENTOS EDUCATIVOS RELACIONADOS COM ARTE; DISPONIBILIZAÇÃO DE INSTALAÇÕES ESCOLARES PARA EXPOSIÇÕES; DISPONIBILIZAÇÃO DE INSTALAÇÕES ESCOLARES PARA A FORMAÇÃO DE JOVENS E ADULTOS; DISPONIBILIZAÇÃO DE VÍDEOS ON-LINE, NÃO PARA DOWNLOAD; DISPONIBILIZAÇÃO DE TUTORIAIS ONLINE RELACIONADAS COM ARTE; REALIZAÇÃO DE WORKSHOPS E SEMINÁRIOS SOBRE AVALIAÇÃO DE ARTE.

(591)

(540)

(511) 41 EDUCAÇÃO E FORMAÇÃO; SERVIÇOS RELACIONADOS COM O ENSINO DE ARTE PRESTADO EM ESTABELECIMENTO ESCOLAR; RESIDÊNCIAS ARTÍSTICAS; ESCOLA DE ARTES PLÁSTICAS; DISPONIBILIZAÇÃO DE FORMAÇÃO ARTÍSTICA PARA JOVENS E ADULTOS; DISPONIBILIZAÇÃO DE CURSOS EDUCATIVOS; ORGANIZAÇÃO DE DIAS ESCOLARES, CONCERTOS, SEMINÁRIOS, COLÓQUIOS, PALESTRAS E SIMPÓSIOS PARA FINS RECREATIVOS E EDUCACIONAIS RELACIONADOS COM ARTES PLÁSTICAS; PUBLICAÇÃO E EDIÇÃO DE LIVROS EDUCATIVOS; PUBLICAÇÃO DE MATERIAL EDUCATIVO RELACIONADO COM ARTE; PUBLICAÇÃO DE MATERIAL IMPRESSO E PUBLICAÇÕES IMPRESSAS RELACIONADOS COM ARTE; SERVIÇOS DE PUBLICAÇÃO DE CONTEÚDOS DE ENTRETENIMENTO DE VÍDEO, ÁUDIO E MULTIMÉDIA; SERVIÇOS DE REDAÇÃO DE BLOGUES; CONDUÇÃO DE SEMINÁRIOS PEDAGÓGICOS, DE WORKSHOPS PARA FINS EDUCATIVOS, DE CURSOS DE FORMAÇÃO ONLINE E DE CURSOS DE FORMAÇÃO DE PÓS-GRADUAÇÃO RELACIONADOS COM ARTE; CONDUÇÃO DE CURSOS EDUCATIVOS RELACIONADOS COM DESIGN; DISPONIBILIZAÇÃO DE FORMAÇÃO ARTÍSTICA ONLINE; ORGANIZAÇÃO DE EXPOSIÇÕES PARA FINS EDUCATIVOS, CULTURAIS E RECREATIVOS, ORGANIZAÇÃO DE EVENTOS EDUCATIVOS RELACIONADOS COM ARTE; DISPONIBILIZAÇÃO DE INSTALAÇÕES ESCOLARES PARA EXPOSIÇÕES; DISPONIBILIZAÇÃO DE INSTALAÇÕES ESCOLARES PARA A FORMAÇÃO DE JOVENS E ADULTOS; DISPONIBILIZAÇÃO DE VÍDEOS ON-LINE, NÃO PARA DOWNLOAD; DISPONIBILIZAÇÃO DE TUTORIAIS ONLINE RELACIONADAS COM ARTE; REALIZAÇÃO DE WORKSHOPS E SEMINÁRIOS SOBRE AVALIAÇÃO DE ARTE.

(591)

(540)



(531) 26.4.19

- (210) **666261** MNA
 (220) 2021.05.16
 (300)
 (730) PT **HERIKA CRUZ NEVES ESTEVES**
 (511) 05 ALIMENTOS PARA BEBÉS
 21 UTENSÍLIOS DE MESA, COZINHA E RECIPIENTES
 29 REFEIÇÕES PREPARADAS QUE CONTÊM [PRINCIPALMENTE] CARNE; REFEIÇÕES PREPARADAS QUE CONTÊM [PRINCIPALMENTE] OVOS; REFEIÇÕES PREPARADAS QUE CONTÊM [PRINCIPALMENTE] MARISCO; REFEIÇÕES PREPARADAS CONSTITUÍDAS ESSENCIALMENTE POR PEIXE; REFEIÇÕES PREPARADAS CONSTITUÍDAS PRINCIPALMENTE POR LEGUMES; REFEIÇÕES PREPARADAS COM AVES [PRINCIPALMENTE AVES DOMÉSTICAS]; SOPAS E CALDOS, EXTRATOS DE CARNE; PRODUTOS LÁCTEOS E SUBSTITUTOS LÁCTEOS; FRUTOS SECOS
 30 CAFÉ, CHÁS E CACAU E SUBSTITUTOS DOS MESMOS; GELO, GELADOS, IOGURTES GELADOS E SORVETES; BOLOS; BOLACHAS; BISCOITOS; SOBREMESAS PREPARADAS (PASTELARIA); PÃO E BRIOCHES; FARINHAS ALIMENTARES; CEREAIS PARA PEQUENO-ALMOÇO
 32 BEBIDAS (NÃO ALCOÓLICAS); PREPARAÇÕES NÃO ALCOÓLICAS PARA FAZER BEBIDAS
 (591)
 (540)



(531) 9.1.9 ; 26.1.22 ; 27.1.12

- (210) **666262** MNA
 (220) 2021.05.16
 (300)
 (730) PT **ANA CATARINA MALTEZ NOGUEIRA**
 (511) 22 TENDAS PARA EVENTOS
 (591)
 (540)

QUINTA DO CONTO

- (210) **666263** MNA
 (220) 2021.05.16
 (300)
 (730) PT **SORAIA CORREIA TAVARES MOREIRA**
 (511) 30 BOLACHAS
 (591)
 (540)

SORAIA

- (210) **666334** MNA
 (220) 2021.05.18
 (300)
 (730) PT **IRMÃDONA SUPERMERCADOS, UNIPESSOAL, LDA.**
 (511) 33 BEBIDAS ALCOÓLICAS, COM EXCEÇÃO DAS CERVEJAS; PREPARAÇÕES ALCOÓLICAS PARA FAZER BEBIDAS.
 (591)
 (540)

EXÍMIO

- (210) **666335** MNA
 (220) 2021.05.18
 (300)
 (730) PT **IRMÃDONA SUPERMERCADOS, UNIPESSOAL, LDA.**
 (511) 33 BEBIDAS ALCOÓLICAS, COM EXCEÇÃO DAS CERVEJAS; PREPARAÇÕES ALCOÓLICAS PARA FAZER BEBIDAS.
 (591)
 (540)

MONTES SERENOS

- (210) **666336** MNA
 (220) 2021.05.18
 (300)
 (730) PT **IRMÃDONA SUPERMERCADOS, UNIPESSOAL, LDA.**
 (511) 33 BEBIDAS ALCOÓLICAS, COM EXCEÇÃO DAS CERVEJAS; PREPARAÇÕES ALCOÓLICAS PARA FAZER BEBIDAS.
 (591)
 (540)

PRONOIA

(210) **666351** MNA
(220) 2021.05.15
(300)
(730) **PT PAULO SERRA LOPES**
(511) 29 OSTRAS [NÃO VIVAS, PARA CONSUMO HUMANO]
31 OSTRAS VIVAS
(591)
(540)

OSTRAS "LES PORTUGAISES"

Concessões

Processo	Data do registo	Data do despacho	Nome do 1º requerente/titular	País resid.	Classes (Nice)	Observações
653946	2021.05.20	2021.05.20	INÊS ALEXANDRA TORRES TAVARES MACHADO	PT	30	
657428	2021.05.20	2021.05.20	PÉRIPO DE TALENTOS, LDA	PT	35	
657437	2021.05.20	2021.05.20	PAULO MAGALHÃES - PRODUÇÕES DE ESPECTÁCULOS, UNIPessoal, LDA.	PT	09 41	
657496	2021.05.20	2021.05.20	QUALCER, TECNOLOGIA DE CERTIFICAÇÃO, LDA.	PT	09 37 42	
657508	2021.05.20	2021.05.20	QUINTA DE JUGAIS - COMÉRCIO DE PRODUTOS ALIMENTARES, LDA.	PT	29	
657573	2021.05.20	2021.05.20	PEDRO MIGUEL SANTOS LUIS	PT	36	
657655	2021.05.20	2021.05.20	PEDRO COSTA DE JESUS BARRETO	PT	09 31 41 42	
658870	2021.05.20	2021.05.20	BRUNA ROCHA GUEDELHA	PT	25	
659076	2021.05.20	2021.05.20	SOCIEDADE AGRÍCOLA D. DINIZ, S.A.	PT	33	
659077	2021.05.20	2021.05.20	SOCIEDADE AGRÍCOLA D. DINIZ, S.A.	PT	33	
659146	2021.05.20	2021.05.20	RUTE CANDEIAS DOS SANTOS INÁCIO	PT	41	
659153	2021.05.20	2021.05.20	QUATRO LUZINHAS, LDA.	PT	11 28	
659168	2021.05.20	2021.05.20	RICARDO SOUSA RIBEIRO	PT	02	
659170	2021.05.20	2021.05.20	JOANA MARGARIDA CAMALHÃO MARTINS	PT	14 18 25	
659171	2021.05.20	2021.05.20	CARLOS MANUEL ANTUNES GONÇALVES	PT	37	
659181	2021.05.20	2021.05.20	FERNANDO FERRO & IRMÃO S.A.	PT	25	
659192	2021.05.20	2021.05.20	PEDRO COELHO SERVIÇOS MÉDICO-DENTÁRIOS LDA	PT	10 44	
659198	2021.05.20	2021.05.20	FREDERICO BÉNARD GUEDES BASTOS DE CARVALHO	PT	16 20 28	
659226	2021.05.20	2021.05.20	FUTURO SALTEADO, LDA	PT	29 40	
659265	2021.05.20	2021.05.20	FILIPA DE ALBUQUERQUE REBELO CHRISTELLYS SOROMENHO TIRGOALA	PT	16 18 25	
659269	2021.05.20	2021.05.20	INSENSATO - UNIPessoal LDA	PT	43	
659308	2021.05.20	2021.05.20	ARMANDO GONÇALVES & FILHOS, S.A.	PT	18 28 31	
659323	2021.05.20	2021.05.20	PORMENOR CRISTALINO - CLÍNICAS DENTÁRIAS UNIPessoal LDA	PT	44	
659325	2021.05.20	2021.05.20	RICARDO DIOGO ALARCON	PT	39	
659387	2021.05.20	2021.05.20	BIO-ANALÍTICA - LABORATÓRIO, LDA.	PT	16	
659436	2021.05.20	2021.05.20	FERNANDO ANTÓNIO ROCHA ORTIZ DE MONTELLANO	PT	35 41	
659437	2021.05.20	2021.05.20	ISABEL CRISTINA TAVARES PIMENTEL	PT	41 44	
659438	2021.05.20	2021.05.20	DAVID SANTOS JERÓNIMO	PT	42	
659453	2021.05.20	2021.05.20	CRISTÓVÃO JOSÉ MOREIRA MARTINS DE OLIVEIRA E SOUSA	PT	32 33 43	

Processo	Data do registo	Data do despacho	Nome do 1º requerente/titular	País resid.	Classes (Nice)	Observações
659454	2021.05.20	2021.05.20	JOÃO PEDRO GOUVEIA OSÓRIO ANTAS DE BARROS	PT	33	
659483	2021.05.20	2021.05.20	CELINA MARIA DE OLIVEIRA SOARES	PT	35	
659491	2021.05.20	2021.05.20	CONVERSAS VIRTUAIS, LDA	PT	05 09	
659494	2021.05.20	2021.05.20	FRANCISCA COUTINHO MORAIS BARBOSA BARROSO	PT	35	
659496	2021.05.20	2021.05.20	HUGO RENATO BANDEIRA SIMÕES	PT	35 42	
659499	2021.05.20	2021.05.20	FABIO TIRAPICOS	PT	35 41	
659503	2021.05.20	2021.05.20	LUCENA CONSULTADORIA - UNIPESSOAL, LDA	PT	30	
659505	2021.05.20	2021.05.20	KT & G CORPORATION	KR	34	
659506	2021.05.20	2021.05.20	KT & G CORPORATION	KR	34	
659511	2021.05.20	2021.05.20	GRANACER - ADMINISTRAÇÃO DE BENS, S.A.	PT	33	
659525	2021.05.20	2021.05.20	ARTUR JORGE PONTES FREITAS MORNA	PT	35	
659530	2021.05.20	2021.05.20	JOÃO LOPES ANTUNES MARTINS VITORINO	PT	30 43	
659538	2021.05.20	2021.05.20	JOSÉ PEREIRA DE ALMEIDA	PT	45	
659541	2021.05.20	2021.05.20	MPG - METALÚRGICA PINTO & GUERREIRO, LDA.	PT	20	
659546	2021.05.20	2021.05.20	JOSÉ MONTEIRO CORREIA	PT	33	
659558	2021.05.20	2021.05.20	MUNDITAMANHO, LDA	PT	06 19 27	
659561	2021.05.20	2021.05.20	LUCAS GABRIEL MIRANDA GOMES	PT	37	
659576	2021.05.20	2021.05.20	ORQUÍDEA MARIA GARRIDO SILVA	PT	25	
659581	2021.05.20	2021.05.20	ASSOCIAÇÃO LABORATÓRIO COLABORATIVO PARA O TRABALHO, EMPREGO E PROTEÇÃO SOCIAL - LCTEPS	PT	41 42	
659585	2021.05.20	2021.05.20	NUNO MANUEL MARQUES ROSAS	PT	25	
659595	2021.05.20	2021.05.20	ALEXANDRINO MALVEIRA DIOGENES	PT	08 40	
659625	2021.05.20	2021.05.20	INCHEMICA - INDÚSTRIA QUÍMICA DE ESPECIALIDADES, S.A.	PT	01	
659627	2021.05.20	2021.05.20	FRUTAS PATRÍCIA PILAR S.A.	PT	39	
659720	2021.05.20	2021.05.20	MARIA JOÃO PINTO COELHO	PT	11	
659727	2021.05.20	2021.05.20	JOÃO CARLOS SIMÕES MARQUES	PT	30	

Recusas

Processo	Data do pedido	Data da recusa	Nome do 1º requerente/titular	País resid.	Classes (Nice)	Observações
647479	2020.08.05	2021.05.20	FLORBELA PEREIRA DOS SANTOS GONÇALVES FERREIRA	PT	43	nos termos da alínea b) do n.º 1 do artigo 23.º do código da propriedade industrial.
653979	2020.11.22	2021.05.20	QUINTA DE JUGAIS - COMÉRCIO DE PRODUTOS ALIMENTARES, LDA.	PT	30	arts. 232.º, n.º 1, al. b); 229.º n.º 5 do cpi 2018
654339	2020.11.30	2021.05.20	QUINTAS DE SEIA, LDA	PT	25	arts. 209.º, n.º 1, al. a); 231.º, n.º 1, al.b); 229.º, n.º 5 cpi 2018
654559	2020.12.05	2021.05.20	QUINTA TOMÉ MACEDO, UNIPESSOAL LDA.	PT	30 43	arts. 232.º, n.º 1, al. b); 229.º n.º 5 do cpi 2018
654606	2020.12.04	2021.05.20	PONTO ÓPTICO - COMÉRCIO DE ARTIGOS ÓPTICA E SEUS DERIVADOS LDA	PT	44	arts. 209.º, n.º 1, al. a); 231.º, n.º 1, al.b); 229.º, n.º 5 cpi 2018
655456	2020.12.21	2021.05.20	PORTA DO TEMPO,LDA	PT	43	arts. 232.º, n.º 1, al. b); 229.º n.º 5 do cpi 2018
655623	2020.12.23	2021.05.20	QUESTÃO TEMPERADA, LDA	PT	43	arts. 209.º, n.º 1, al. a); 231.º, n.º 1, al.b); 229.º, n.º 5 cpi 2018
656309	2021.01.10	2021.05.18	VITOR MANUEL FERREIRA BAPTISTA	PT	29 43	arts. 232.º, n.º 1, al. b); 229.º n.º 8 do cpi.
656647	2021.01.15	2021.05.18	VITOR TIAGO CARVALHO COELHO	PT	24	arts. 232.º, n.º 1, al. b); 229.º n.º 8 do cpi.
657070	2021.01.20	2021.05.20	ISABEL MARIA GONÇALVES PUGA	PT	33	arts. 232.º, n.º 1, al. b); 229.º n.º 8 do cpi 2018

Renovações

N.ºs 245 308, 245 725, 317 094, 323 626, 329 788, 350 650, 351 380, 351 888, 446 188, 478 954, 478 976, 479 625, 480 460, 480 557, 481 512, 482 804, 487 158, 487 460, 487 654, 487 688 e 487 970.

Caducidades por sentença

Processo	Data do pedido	Data da sentença	Nome do 1º requerente/titular	País resid.	Classes (Nice)	Observações
612190	2018.10.16	2021.03.02	PLACOGESSO-MATERIAIS DE CONSTRUÇÃO, LDA.	PT	19	a sentença do tribunal da propriedade intelectual - 1º juízo relativa à marca nacional n.º 612190, julga o recurso procedente e recusa o registo. o tribunal da relação de lisboa, secção da propriedade intelectual, concorrência, regulação e supervisão julga improcedente a apelação e mantém a sentença recorrida - recusa o registo.
621927	2019.04.05	2020.12.10	LIFT CONSULTING - CONSULTORES DE COMUNICAÇÃO, S.A.	PT	35	a sentença do tribunal da propriedade intelectual 1.º juízo relativa à marca nacional n.º 621927, julga o recurso improcedente e mantém o despacho recorrido que recusou o registo.

Averbamentos**Transmissões**

Processo	Data do averbamento	Antigo requerente/titular	País resid.	Atual requerente/titular	País resid.	Observações
383527	2021.05.05	J.P.M. & ABREU, LDA	PT	MICROABREU - SISTEMAS INFORMÁTICOS, LDA.	PT	
445642	2021.05.03	MENIR BR SOCIEDADE AGRÍCOLA, S. A. LUSOVINI - VINHOS DE PORTUGAL, S.A.	PT PT	LUSOVINI - VINHOS DE PORTUGAL, S.A.	PT	
448292	2021.05.04	RESTAURANTE NATURAL TERRA, LDA.	PT	LUCIANO JOSÉ DOS SANTOS CRUZ	PT	
448293	2021.05.04	RESTAURANTE NATURAL TERRA, LDA.	PT	LUCIANO JOSÉ DOS SANTOS CRUZ	PT	
486166	2021.05.04	MADE BETTER, LDA.	PT	CASPER VENTURES, S.A.	PT	
533748	2021.05.04	DELALANDE & GONÇALVES, LDA.	PT	CARLOS MIGUEL LOPES GONÇALVES TÂNIA ANDREIA DELALANDE ALVES	PT PT	
547064	2021.05.04	DELALANDE & GONÇALVES, LDA.	PT	CARLOS MIGUEL LOPES GONÇALVES TÂNIA ANDREIA DELALANDE ALVES	PT PT	
647065	2021.05.06	PETALAS SELETIVAS LDA	PT	MARIA CAROLINA DE MOURA FAUSTINO CELIDONIO	PT	
658354	2021.05.04	GUSTAVO GOME ARAÚJO	PT	GUSTAVO ARAÚJO - UNIPessoal, LDA.	PT	

Outros Atos

588129. – POR INDICAÇÃO DA OMPI FOI ADICIONADA A CLASSE 36ª. COM OS SEGUINTE SERVIÇOS: LEASING OF PERSONAL PROPERTY IN THE FORM OF ALARM AND SECURITY DEVICES.

Pedidos e Avisos de Deferimento de Revalidação

Processo	Data do pedido de revalidação	Data de despacho de deferimento	Requerente / titular	Observações
439764	2021.04.29	2021.05.20	SOUSA, SILVA & LAVOS - VIAGENS E TURISMO, LDA.	
443075	2021.04.29	2021.05.20	CAMILO AUGUSTO CARNEIRO CARVALHO	
456587	2021.04.29	2021.05.20	ORDEM DOS SOLICITADORES E DOS AGENTES DE EXECUÇÃO	
457647	2021.04.29	2021.05.20	NEXT PLACE - INVESTIMENTOS IMOBILIÁRIOS, L.DA	
458179	2021.04.29	2021.05.20	QUINTA DO LORDE - PROMOÇÃO E EXPLORAÇÃO DE EMPREENDIMENTOS DESPORTIVOS E TURÍSTICOS, S.A.	
468519	2021.04.29	2021.05.20	CLASSPINTA - CONSTRUÇÕES E PINTURAS, UNIPessoal LDA.	
618657	2021.04.29	2021.05.20	LOG.OSCON, LDA	
618710	2021.04.29	2021.05.20	GLINTT - GLOBAL INTELLIGENT TECHNOLOGIES, S.A.	
619519	2021.04.29	2021.05.20	IVO DANIEL CARDOSO DE FIGUEIREDO	
620073	2021.04.29	2021.05.20	RICARDO MIGUEL	
620414	2021.04.29	2021.05.20	CRISÓSTOMO MOTA LÉRIAS PAULO JORGE RODRIGUES MOREIRA	
620520	2021.04.29	2021.05.20	SUMMERPEOPLE LDA	
620565	2021.04.29	2021.05.20	OBVIOUSHADOW, LDA	
620622	2021.04.29	2021.05.20	J,S, CEREJO E FILHOS, LDA	
621032	2021.04.29	2021.05.20	EMEQUATRO-EDUCAÇÃO E SERVIÇOS, LDA	
621039	2021.04.29	2021.05.20	FLORRIEM CONFECÇÕES, LDA	
623158	2021.04.29	2021.05.20	SPRDLUX - UNIPessoal LDA	
623163	2021.04.29	2021.05.20	SPRDLUX - UNIPessoal LDA	
623164	2021.04.29	2021.05.20	SPRDLUX - UNIPessoal LDA	
623167	2021.04.29	2021.05.20	SPRDLUX - UNIPessoal LDA	
623954	2021.04.29	2021.05.20	UNIVERSIDADE DE TRÁS-OS-MONTES E ALTO DOURO	
625496	2021.04.29	2021.05.20	SPRDLUX, UNIPessoal LDA	
632164	2021.04.29	2021.05.20	INSTITUTO SANTANA RUIZ, LDA.	
632987	2021.04.29	2021.05.20	INGREDIENT ODYSSEY, LDA	
635023	2021.04.29	2021.05.20	JOÃO NUNO AGUIAR DE MORAIS VAZ	

REGISTO INTERNACIONAL DE MARCAS**Concessões**

Processo	Data do registo	Data do despacho	Nome do 1º requerente/titular	País resid.	Classes (Nice)	Observações
1548481	2020.07.20	2021.05.18	TABULA RASA HEALTHCARE, INC.	US	42	
1558485	2020.07.27	2021.05.20	KAKAO GAMES CORP.	KR	09 41	
1558862	2020.09.04	2021.05.20	ITM ENTREPRISES SA	FR	09 16 29 30 31 32 33 35 38 41	

REGISTO DE LOGÓTIPOS

Pedidos

De acordo com o artigo 286.º do Código da Propriedade Industrial, a seguir se publicam os pedidos de registo de logótipos; da data de publicação do presente aviso começa a contar-se o prazo de dois meses para a apresentação de reclamações de quem se julgar prejudicado pela eventual concessão dos mesmos, em conformidade com o artigo 17.º do mesmo Código.

- (210) **52230** **LOG**
 (220) 2021.05.06
 (730) PT **GRANDE LOJA SIMBÓLICA DE PORTUGAL DO RITO ANTIGO E PRIMITIVO MEMPHIS MISRAIM**
 (512) 94995 OUTRAS ACTIVIDADES ASSOCIATIVAS, N.E. ASSOCIAÇÃO SEM FINS LUCRATIVOS
 (591)
 (540)



GLSP
**GRANDE LOJA
 SIMBÓLICA DE PORTUGAL**
 MAÇONARIA PORTUGUESA

- (531) 17.5.2 ; 17.5.7 ; 17.5.9 ; 26.1.5 ; 26.1.16 ; 26.1.21 ; 27.5.10

- (210) **52260** **LOG**
 (220) 2021.05.14
 (730) PT **CPG - CENTRAL PHARMA GROUP, UNIPESSOAL LDA**
 (512) 47730 COMÉRCIO A RETALHO DE PRODUTOS FARMACÊUTICOS, EM ESTABELECIMENTOS ESPECIALIZADOS
 COMÉRCIO A RETALHO DE PRODUTOS FARMACÊUTICOS, EM ESTABELECIMENTOS ESPECIALIZADOS.
 (591) PANTONE 7650C;376C;
 (540)



by **CENTRAL PHARMA GROUP**

- (531) 26.1.3 ; 26.1.18 ; 27.5.10 ; 27.99.6 ; 29.1.3 ; 29.1.5

- (210) **52261** **LOG**
 (220) 2021.05.14
 (730) PT **CPG - CENTRAL PHARMA GROUP, UNIPESSOAL, LDA.**
 (512) 47730 COMÉRCIO A RETALHO DE PRODUTOS FARMACÊUTICOS, EM ESTABELECIMENTOS ESPECIALIZADOS
 COMÉRCIO A RETALHO DE PRODUTOS FARMACÊUTICOS, EM ESTABELECIMENTOS ESPECIALIZADOS
 (591) PANTONE 7650C; 376C;
 (540)



- (531) 24.13.1 ; 26.1.3 ; 26.1.16 ; 27.5.1 ; 27.5.17 ; 29.1.3 ; 29.1.5

- (210) **52262** **LOG**
 (220) 2021.05.14
 (730) PT **SÍLVIA ALEXANDRA PEREIRA CALVELA ALVES MARTINS TOME**
 (512) 69101 ACTIVIDADES JURÍDICAS SERVIÇOS JURÍDICOS.
 (591) AZUL ESCURO; BRANCO E DOURADO
 (540)



- (531) 20.1.3 ; 27.3.15

- (210) **52265** **LOG**
 (220) 2021.05.15
 (730) PT **ANABELA ALMEIDA SILVA**

(512) 47112 COMÉRCIO A RETALHO EM OUTROS ESTABELECIMENTOS NÃO ESPECIALIZADOS, COM PREDOMINÂNCIA DE PRODUTOS ALIMENTARES, BEBIDAS OU TABACO
COMÉRCIO PRODUTOS ALIMENTARES.

(591)
(540)

LUMAR MERCEARIA

(210) **52266** **LOG**

(220) 2021.05.16

(730) **PT WASHASSIST LDA**

(512) 45200 MANUTENÇÃO E REPARAÇÃO DE VEÍCULOS AUTOMÓVEIS
MANUTENÇÃO E REPARAÇÃO DE VEÍCULOS AUTOMÓVEIS (APLICAÇÃO EM VIATURAS, VESTUÁRIO, PAPEL)

(591) PRETO E AZUL

(540)



(531) 1.15.15 ; 27.5.22 ; 27.99.1 ; 27.99.23

(210) **52267** **LOG**

(220) 2021.05.17

(730) **PT IRYNA BORSHCH**

(512) 56301 CAFÉS
CAFÉS; CAE 47210 - COMERCIO E RETALHO DAS FRUTAS E ARTIGOS HORTICOLAS.

(591) AZUL, VERDE OLIVEIRA.

(540)



(531) 5.3.11

Concessões

Processo	Data do registo	Data do despacho	Nome do 1º requerente/titular	País resid.	Observações
51265	2021.05.20	2021.05.20	PSG REAL,LDA	PT	
51713	2021.05.20	2021.05.20	DUARTE VARGAS MONIZ MOREIRA RATO	PT	
51718	2021.05.20	2021.05.20	FABIO CUNHA DE ARAUJO	PT	
51729	2021.05.20	2021.05.20	JOANA BAPTISTA VASCONCELOS	PT	
51762	2021.05.20	2021.05.20	CARLA FRANCO SOUSA, UNIPESSOAL, LDA	PT	

Renovações

N.ºs 52 283 e 52 284.

Pedidos e Avisos de Deferimento de Revalidação

Processo	Data do pedido de revalidação	Data de despacho de deferimento	Requerente / titular	Observações
20627	2021.04.27	2021.05.20	UNIVERSIDADE CATÓLICA PORTUGUESA - UCP	
48480	2021.04.27	2021.05.20	FLEXDEAL SIMFE S.A.	

Conversão para Logótipos ao abrigo do artigo 11.º do Decreto-Lei n.º 143 de 25 de Julho

Processo Antigo	Nome do 1º requerente/titular	País resid.	Processo Novo
NOME DE ESTABELECIMENTO 44645	F.S.M. - INDÚSTRIA DE CONFECÇÕES, SA	PT	LOGÓTIPO 52283
INSÍGNIA DE 7844	CENTRO DE FORMAÇÃO PROFISSIONAL DA INDUSTRIA METALÚRGICA E METALOMECÂNICA (CENFIM)	PT	LOGÓTIPO 52284
ESTABELECIMENTO			

AGENTES OFICIAIS DE PROPRIEDADE INDUSTRIAL

(Os Agentes Oficiais da Propriedade Industrial, como tal reconhecidos pelo Instituto Nacional da Propriedade Industrial, podem promover actos e termos do processo sem necessidade de juntar procuração).

Jorge Cruz

- Cartório: Rua Vitor Cordon, 10-A – 1249-103 LISBOA
- Tel.: 21 3475020 – Fax: 21 3421885 e 21 3424583
- E-mail: jorgecruz@jpcruz.pt
- Web: www.jpereiradacruz.pt

João Mascarenhas de Vasconcelos

- Cartório: Av. Duque D'Ávila, 32-1º – 1000-141 LISBOA
- Tel.: 21 3547763 – Fax: 21 3560486
- E-mail: geral@fdnovaes.com

António João Coimbra da Cunha Ferreira

- Cartório: Av. 5 de outubro, 146 - 7º Andar - 1050-061 LISBOA
- Tel.: 21 3241530 – Fax: 21 3422446 e 21 3476656
- E-mail: marcpat@agcunhaferreira.pt
- Web: www.agcunhaferreira.pt

João Pereira da Cruz

- Cartório: Rua Vitor Cordon, 10-A – 1249-103 LISBOA
- Tel.: 21 3475020 – Fax: 21 3421885 e 21 3424583
- E-mail: joaopcruz@jpcruz.pt
- Web: www.jpereiradacruz.pt

Vitor Hugo Ramalho da Costa França

- Cartório: Av. Duque D'Ávila, 32 - 1º – 1000-141 LISBOA
- Tel.: 21 3547574 – Fax: 21 3528473 e 21 35511 03
- E-mail: costa.franca@netcabo.pt

Jorge Afonso Cruz

- Cartório: Rua Vitor Cordon , 10-A – 1249-103 LISBOA
- Tel.: 21 3475020 – Fax: 21 3421885 e 21 3424583
- E-mail: jorgeacruz@jpcruz.pt
- Web: www.jpereiradacruz.pt

Marta Burnay da Costa Pessoa Bobone

- Cartório: Travessa do Jardim à Estrela, 28 – 1350-186 LISBOA
- E-mail: bobone@zonmail.pt

Maria Silvina Vieira Pereira Ferreira

- Cartório: Av. Casal Ribeiro, 50 - 3º, 1000-093 LISBOA
- Tel.: 21 3815050 – Fax: 21 3831150/21 381 33 93
- E-mail: sferreira@clarkemodet.com.pt

Maria Eugénia Martinez

- Cartório: Rua Vitor Cordon, 10-A – 1249-103 LISBOA
- Tel.: 21 3475020 – Fax: 21 3421885 e 21 3424583
- E-mail: mariaeugeniamartinez@jpcruz.pt
- Web: www.jpereiradacruz.pt

Maria do Rosário May Pereira da Cruz

- Cartório: Av. Duque d' Ávila, 66, 7º - 1050-083 LISBOA
- Tel.: 21 387 69 61 - Fax: 21 387 75 96
- E-mail: furtado@furtado.pt

Nuno Cruz

- Cartório: Rua Vitor Cordon , 10-A – 1249-103 LISBOA
- Tel.: 21 3475020 – Fax: 21 3421885 e 21 3424583
- E-mail: nunocruz@jpcruz.pt
- Web: www.jpereiradacruz.pt

Raquel da Costa França

- Cartório: Av. Duque D'Ávila, 32 – 1º – 1000-141 LISBOA
- Tel.: 21 3547574 – Fax: 21 3528473 e 21 3551103
- E-mail: costa.franca@netcabo.pt

António José Pissarra Dias Machado

- Cartório: Av. 5 de outubro, 146 - 7º - 1050-061 LISBOA
- Tel.: 21 3241530 – Fax: 21 3422446 e 21 3476656
- E-mail: marcpat@agcunhaferreira.pt
- Web: www.agcunhaferreira.pt

José Eduardo de Sampaio

- Cartório: Rua do Salitre, 195 – 1269-063 LISBOA
- Tel.: 21 3841300 – Fax: 21 3875775
- E-mail: jedc@jedc.pt
- Web: www.jedc.pt

João Carlos Sardiña de Barros

- Cartório: Rua Rodrigo da Fonseca, 72 – 3º Esq. - 1250-193 LISBOA
- Tel.: 213863466
- E-mail: gmr@magalhaes-adv.pt

Francisco de Novaes C. B. S. Atayde

- Cartório: Av. Duque D'Ávila, 32 – 1º – 1000-141 LISBOA
- Tel.: 21 3547763 e 21 3155038 – Fax: 21 3560486
- E-mail: geral@fdnovaes.com

Isabel Carvalho Franco

- Cartório: Rua do Salitre, 195 – 1269-063 LISBOA
- Tel.: 21 3841300 – Fax: 21 3875775
- E-mail: isabel.franco@jedc.pt
- Web: www.jedc.pt

Álvaro Albano Duarte Catana

- Cartório: Avenida Marquês de Tomar, 44 - 6º - 1069 - 229 LISBOA
- Tel.: 217 613 490 – Fax: 217 613 499
- E-mail: alvaro.duarte@aduarateassoc.com
- Web: www.aduarateassoc.com

José Eduardo Dinis de Carvalho

- Cartório: Rua do Salitre, 195 – 1269-063 LISBOA
- Tel.: 21 3841300 – Fax: 21 3875775
- E-mail: jedc@jedc.pt
- Web: www.jedc.pt

Fernando António Ferreira Magno

- Cartório: Av. 5 de outubro, 146 - 7º Andar - 1050-061 LISBOA
- Tel.: 21 3241530 – Fax: 21 3422446 e 21 3476656
- E-mail: marcpat@agcunhaferreira.pt
- Web: www.agcunhaferreira.pt

António Côrte-Real

- Cartório: Rua Castilho, 167. 2º - 1070-050 LISBOA
- Tel.: 21 7801963 e 21 7801966 – Fax: 21 7975813
- E-mail: sgcr@sgcr.pt
- Web: www.sgcr.pt

José Luís Arnaut

- Cartório: Rua Castilho, 50, 1250-071 LISBOA
- Tel.: 21 0958100 – Fax: 21 0958155
- E-mail: jarnaut@rpa.pt

José Motta Veiga

- Cartório: Rua João Penha, 10 – 1250-131 LISBOA
- Tel.: 21 3882659 e 21 3841120 – Fax: 21 3873752
- E-mail: mottaveiga@mail.telepac.pt
- Web: www.marcaonline.pt

Pedro da Silva Alves Moreira

- Cartório: Rua Dom Francisco Manuel de Melo, nº 15 - 3º, 1070-085 LISBOA
- Tel.: 21 3907373 – Fax: 21 3978754
- E-mail: mail@rcf.pt
- Web: www.rcf.pt

João Luís Garcia

- Cartório: Rua Castilho, 167. 2º - 1070-050 LISBOA
- Tel.: 21 7801963 e 21 7801966 – Fax: 21 7975813
- E-mail: sgcr@sgcr.pt
- Web: www.sgcr.pt

Manuel António Durães da Conceição Rocha

- Cartório: Lagoas Park - Edifício 7, 1º Piso – 2740-244 PORTO SALVO
- Tel.: 21 1224726
- E-mail: info.portugal@herrero.pt

Gonçalo de Magalhães Moreira Rato

- Cartório: Rua Rodrigo da Fonseca, 72 – 3º Esq, 1250-193 LISBOA
- Tel.: 21 3875201 - Fax: 21 3875200
- E-mail: gmr@magalhaes-adv.pt

José Raúl de Magalhães Simões

- Cartório: Rua Castilho, 167. 2º - 1070-050 LISBOA
- Tel.: 21 7801963 e 21 7801966 – Fax: 21 7975813
- E-mail: sgcr@sgcr.pt
- Web: www.sgcr.pt

Maria das Dores Marques Banheiro Meira

- Cartórios: Rua Quirino da Fonseca, 29 – 5º Esq. – 1000-251 LISBOA e Av. Luísa Todi, 277, 2º, E-1 – 2900-452 SETÚBAL
- Tel.: 21 8436250 e 265 540240 – Fax: 21 8436251 e 265 540241
- E-mail: tecnimarca@gmail.com
- Web: www.tecnimarca.pt e www.tecnimarca.com

Martim Luís Gomes de Araújo de Arantes e Oliveira

- Cartório: Rua do Patrocínio, 94 – 1399-019 LISBOA
- Tel.: 21 3907373 – Fax: 21 3978754
- E-mail: rcf@rcf.pt

Dina Maria Martins Pereira Soares

- Cartório: Av. 5 de outubro, 146 - 7º Andar - 1050-061 LISBOA
- Tel.: 21 3241530 – Fax: 21 3422446 e 21 3476656
- E-mail: marcpat@agcunhaferreira.pt
- Web: www.agcunhaferreira.pt

Carmen Cristina Martins Garcia de Pina Alcobia Galinha

- Cartório: Avenida Ressano Garcia nº 6 R/c. Esq. - 1070-237 LISBOA
- Tel.: +351 213 712 737 - Fax:+351 213 874 726
- E-mail: carmenpina@sapo.pt

Ana Maria Ferreira Pereira da Silva Veiga

- Cartório: Rua Ator Chaby Pinheiro, 5 A - 2795-060 LINDA A VELHA
- Tel.: 914930808
- E-mail: apsilvaveiga@netcabo.pt

Luís Silva Carvalho

- Cartório: Rua Vitor Cordon, 10-A, – 1249-103 LISBOA
- Tel.: 21 3475020 – Fax: 21 3421885 e 21 3424583
- E-mail: lsc@jpcruz.pt
- Web: www.jpereiradacruz.pt

Alberto Canelas

- Cartório: Rua Vitor Cordon , 10-A – 1249-103 LISBOA
- Tel.: 21 3475020 – Fax: 21 3421885 e 21 3424583
- E-mail: acanelas@jpcruz.pt
- Web: www.jpereiradacruz.pt

César Manuel de Bessa Monteiro

- Cartório: Av. Infante D. Henrique, 26 - 1149-096 LISBOA
- Tel.: 21 723 18 00 – Fax: 21 723 1899
- E-mail: bessa.monteiro@abreuadvogados.com
- Web: www.abreuadvogados.com

Paulo Alexandre Pinto Correia Rodrigues da Graça

- Cartório: Av. Almirante Reis, 104 - 5º – 1150-022 LISBOA
- Tel.: 21 8110051 – Fax: 21 8141605
- E-mail: paulo.graca-82931@advogados.oa.pt

Miguel Camargo de Sousa Eiró

- Cartório: Av. Fontes Pereira de Melo, 15 – 7º – 1050-115 LISBOA
- Tel.: 21 3160324 – Fax: 21 3150826
- E-mail: miguel.eiro@mail.telepac.pt

Elsa Maria Martins Barreiros Amaral Canhão

- Cartório: Rua Dom Francisco Manuel de Melo, nº 15 - 3º, 1070-085 LISBOA
- Tel.: 21 3907373 – Fax: 21 3978754
- E-mail: mail@rcf.pt
- Web: www.rcf.pt

Joaquim Maria Calado Marques

- Cartório: Av. Álvares Cabral, 47 - R/C - 1250-015 LISBOA
- Tel.: 21 381 46 40 – Fax: 21 381 46 41
- E-mail: jcaladomarques@esc-advogados.pt

José António dos Reis Martinez

- Cartório: Rua Vitor Cordon, 30 –1º – 1200-484 LISBOA
- Tel.: 21 3473860 – Fax: 21 3473548
- E-mail: jamartinez.advogados@esc-advogados.com

Ana Teresa Pulido

- Cartório: R. Braamcamp, 90 -3º – 1250-052 LISBOA
- Tel.: 936792055
- E-mail: anateresa.pulido@nga.pt
- Web: www.nga.pt

Vera Araújo Arnaut

- Cartório: Av. Eng Duarte Pacheco, Torre 2, 9.º - Sala 3. – 1070 – 102 LISBOA
- Tel.: 21 384 01 97/8 – Fax: 21 384 01 99
- E-mail: vera.araujo@notarios.pt

Luísa Guerreiro

- Cartório: Rua Raul Proença, 3 - 2820-478 CHARNECA DA CAPARICA
- Tel: 21 821 23 47
- E-mail: luisague@netcabo.pt
- Web: www.lguerreiro.com

Olga Maria Rocha da Cruz Landim

- Cartório: Av. Casal Ribeiro, 50 - 3º, 1000-093 LISBOA
- Tel.: 21 3815050 e 21 3815054 – Fax: 21 3831150 e 21 3813393
- E-mail: info@clarkemodet.com.pt

Paulo Pelayo de Sousa

- Cartório: Rua de Sá da Bandeira, 706 – 6º. Dto.– 4000-432 PORTO
- Tel.: 22 2046120 – Fax: 22 2080728
- E-mail: geral@arlindodesousa.pt

Pedro Pelayo de Sousa

- Cartório: Rua de Sá da Bandeira, 706 – 2º. Esq. – 4000-432 PORTO
- Tel.: 22 2009106 (3 linhas) – Fax: 222080728
- E-mail: marpat@esoterica.pt

Pedro Manuel Branco da Cruz

- Cartório: Av. Duque de Loulé, 1 – 7º Esq. – 1050-085 LISBOA
- Tel.: 21 3535233 – Fax: 21 3535259
- E-mail: lex@cruzadvogados.com

Vítor Luís Ribeiro Cardoso

- Cartório: Rua Jaime Cortesão, nº 62 - 2910-538 SETÚBAL
- Tel.: 265 233 158 - TLM: 937250536 - Fax: 265 233 158
- E-mail: marcasetentes@ribeirocardoso.com

Abel Dário Pinto de Oliveira

- Cartório: Rua Nossa Senhora de Fátima, 419 - 3º - Frente - 4050-428 PORTO
- Tel.: 22 600 80 94 e 22 016 02 04 – Fax: 22 600 80 95
- E-mail: geral@ampporto.com

Alexandra Maria Viegas Costa Paixão

- Cartório: Av. António Augusto de Aguiar, nº 148, 4C e 5C - 1069-019 LISBOA
- Telemóvel: 919830742
- E-mail: fastfiling@fast-filing.com

Ana Bárbara Emauz de Melo Portugal de Sampaio

- Cartório: Rua do Salitre, 195 – 1269-063 LISBOA
- Tel.: 21 3841300 – Fax: 21 3875775
- E-mail: ana.sampaio@jedc.pt
- Web: www.jedc.pt

Ana Maria Gonçalves Fidalgo

- Cartório: Av. Casal Ribeiro, 50 - 3º, 1000-093 LISBOA
- Tel.: 21 3815050 – Fax: 21 3831150
- E-mail: afidalgo@clarkemodet.com.pt

Anabela Teixeira de Carvalho

- Cartório: Edifício Net - Rua de Salazares, n.º 842 - 4149-002, PORTO
- Tel.: 220028916 - Fax: 225322066
- E-mail: anabela.carvalho@patents.pt
- Web: <http://patentree.eu/>

António Jorge Mateus Andrade

- Cartório: Av. Infante D. Henrique, 26 - 1149-096 LISBOA
- Tel.: 21 7231800 - Fax: 21 7231899
- E-mail: antonio.andrade@abreuadvogados.com
- Web: www.abreuadvogados.com

Bruno Braga da Cruz

- Cartório: Rua Castilho, 67, 1º 1250-068 LISBOA
- Tel.: (+351) 213 849441 - Fax: (+351) 213 849449
- E-mail: brunobragadacruz-127791@adv.oe.pt
- Web: <https://www.glawyers.eu/>

Carla Maria Santos Pinheiro

- Cartório: Edifício Oceanus - Avenida da Boavista, 3265 - 3º andar, Escr. 3.4 – 4100-137 PORTO
- Tel.: 22 5323340 – Fax: 22 5323349
- E-mail: cpinheiro@clarkemodet.com.pt

Cláudia Pimenta Monteiro de Medina Barbosa Xara-Brasil Nogueira

- Cartório: Av. Maria Helena Vieira da Silva, 40, 1º Dto.– 1750-184 LISBOA
- Tm.: 96 297 25 10
- E-mail: cxarabrasil@gmail.com

Cristina Antónia de Almeida Carvalho

- Cartório: Rua do Salitre, 195 – 1269-063 LISBOA
- Tel.: 21 3841300 – Fax: 21 3875775
- E-mail: cristina.carvalho@jedc.pt
- Web: www.jedc.pt

Filipe Teixeira Baptista

- Cartório: Avenida Álvares Cabral, n.º 47, r/c - 1250-015 LISBOA
- Tel.: 211 914 169 - Fax: 211 914 166
- E-mail: filipe.baptista@bma.com.pt
- Web: www.bma.com.pt

Gonçalo de Melo Portugal Saluce de Sampaio

- Cartório: Rua do Salitre, 195 – 1269-063 LISBOA
- Tel.: 21 3841300 – Fax: 21 3875775
- E-mail: goncalo.sampaio@jedc.pt
- Web: www.jedc.pt

Gonçalo Maria Cabral da Cunha Ferreira

- Cartório: Av. Duarte Pacheco, 37 R/C Dtº – 2780-216 OEIRAS
- Tel.: 916093424
- E-mail: goncalo@cfadvogados.com

Gonçalo Santos da Cunha de Paiva e Sousa

- Cartório: Rua dos Bacalhoeiros, 4 – 1100-070 LISBOA
- Tel.: 218 823 990– Fax: 218 823 997
- E-mail: goncalo.sousa@gastao.eu
- Web: www.gastao.eu

Inês de Carvalho Simões

- Cartório: Rua Vitor Cordon , 10-A – 1249-103 LISBOA
- Tel.: 21 3475020/30 – Fax: 21 3421885 e 21 3424583
- E-mail: inessimoes@jpcruz.pt
- Web: www.jpereiradacruz.pt

João M. Pimenta

- Cartório: Rua Vitor Cordon, 10-A – 1249-103 LISBOA
- Tel.: 21 3475020/30 – Fax: 21 3421885 e 21 3424583
- E-mail: joaopimenta@jpcruz.pt
- Web: www.jpereiradacruz.pt

João Sardinha

- Cartório: Rua Vitor Cordon , 10-A – 1249-103 LISBOA
- Tel.: 21 3475020/30 – Fax: 21 3421885 e 21 3424583
- E-mail: joaosardinha@jpcruz.pt
- Web: www.jpereiradacruz.pt

João Paulo Sena Mioludo

- Cartório: Rua Com Francisco Manuel de Melo, 21 - 1070-085 LISBOA
- Tel.: 963075786
- E-mail: joao.mioludo@srslegal.pt

Luís Gonçalo Moura Cavaleiro de Ferreira

- Cartório: Av. Álvares Cabral, 47, 1º – 1250-015 LISBOA
- Tel.: 213 806 530 – Fax: 213 806 531
- E-mail: cavaleiro.ferreira@leonelalves.com

Marco Alexandre Gomes da Silva Pires de Sousa

- Cartório: Rua Quinta do Monte, 96 - 1º Dtº - 4805-151 CALDAS DAS TAIPAS
- Tel. 936954610 – Fax: 253471946
- E-mail: marcopires.sousa-9680p@adv.oa.pt

Maria do Carmo Ferreira Fernandes Simões

- Cartório: Av. Duque de Ávila, 66, 7º - 1050 - 083 LISBOA
- Tel.: 21 3876961 – Fax: 21 3877596
- E-mail: furtado@furtado.pt

Maria Manuel Ramos Lucas

- Cartório: Praça de Portugal nº. 7C - 1ºD - 2910-640 SETÚBAL
- Tel.: 265 228685 – Fax: 265 228637
- E-mail: mmlucas@marquesmarcas.com

Maria Teresa Delgado

- Cartório: Lagoas Park - Edifício 7, 1º Piso – 2740-244 PORTO SALVO
- Tel.: 21 1224726
- E-mail: tdelgado@herrero.pt

Miguel Adolfo Coelho Quintans

- Cartório: Rua Sousa Martins, 10 – 1050-218 LISBOA
- Tel.: 21 0958109 – Fax: 21 0958155
- E-mail: miguel.quintans@cms-rpa.com
- Web: www.rpa.pt

Ricardo Souto Soares Henriques

- Cartório: Av. Infante D. Henrique, 26 – 1149-096 LISBOA
- Tel.: 21 7231800 – Fax: 21 7231899
- E-mail: ricardo.henriques@abreuadvogados.com
- Web: www.abreuadvogados.com

Teresa Colaço Dias

- Cartório: Av. Duque de Ávila, 66, 7º- 1050-083 LISBOA
- Telef.: 351 21 387 69 61 - Fax: 351 21 387 75 96
- E-mail: teresa.dias@furtado.pt
- Web: www.furtado.pt

Teresa Maria Ferreira Pereira da Silva Garcia

- Cartório: R. Soldados da Índia, 72 – 1400-340 LISBOA
- Tel.: 21 3017086
- E-mail: garcia.teresa@netcabo.pt

Paulo Jorge Monteverde Plantier Saraiva Maia

- Cartório: Av. Álvares Cabral, 47 - 1º - 1250-015 LISBOA
- Tel.: 213 806 530 - Fax: 213 806 531
- E-mail: paulo.monteverde@bma.com.pt
- Web: www.bma.com.pt

Águeda Silva

- Cartório: Rua 4 de Outubro, 821 - 4810-485 GUIMARÃES
- E-mail: aguedasilva@gmail.com

Ana Bela Ferreira

- Cartório: Rua Castilho, 167 - 2º - 1070-050 LISBOA
- Tel.: 217801963 – Fax: 217975813
- E-mail: sgcr@sgcr.pt
- Web: www.sgcr.pt

Margarida Martinho do Rosário

- Cartório: Rua dos Bacalhoeiros, 4 - 1100-070 LISBOA
- Tel.: 218823990 – Fax: 218823997
- E-mail: gcf@gastao.eu
- www.gastao.eu

Ana Rita Vilhena

- Cartório: Rua Vitor Cordon, 10-A – 1249-103 LISBOA
- Tel.: 21 3475020 – Fax: 21 3421885 e 21 3424583
- E-mail: anaritavilhena@jpcruz.pt
- Web: www.jpereiradacruz.pt

António Trigueiros de Aragão

- Cartório: Rua Dom Francisco Manuel de Melo, nº 15 - 3º, 1070-085 LISBOA
- Tel.: 213907373 – Fax: 213978754
- E-mail: mail@rcf.pt

Carmina Cardoso

- Cartório: Largo de São Carlos, 3 - 1200-410 LISBOA
- Tel.: 213583620 – Fax: 213159434
- E-mail: c.cardoso-183171@adv.oa.pt.

Elsa Guilherme

- Cartório: Rua José Bento Costa, n. 7 2ºesq.– 2710-428 SINTRA
- Tel.: 963246886
- E-mail: elsagui76@gmail.com

Filipe Pedro

- Cartório: Rua Varela Silva, 3 - 2º Dto. - 2730-233 BARCARENA
- E-mail: filipedro@netcabo.pt

Francisca Ferreira Pinto

- Cartório: Av. da República, 25 - 1º - 1050-186 LISBOA
- Tel.: 213821200 – Fax: 213877109
- E-mail: francisca.ferreira.pinto@garrigues.com / gcf@garrigues.com

Hugo Monteiro de Queirós

- Cartório: Av. Fontes Pereira de Melo, 43 - 1050-119 LISBOA
- Tel.: +351 213 197 311 – Tlm: +351 934 301 498
- E-mail: hugo.monteiroqueiros@plmj.pt
- Web: www.plmj.com

Isabel Bairrão

- Cartório: Avenida da República, 25 - 1º - 1050-196 LISBOA
- Tel.: 213800910 – Fax: 213877109
- E-mail: isabel.bairrao@garrigues.com

Joana da Mata

- Cartório: Rua Bernardo Lima, 3 - 1150-074 LISBOA
- Tel.: 213566400 – Fax: 213566488
- E-mail: joanamata@rsa-advogados.pt

João Jorge

- Cartório: Rua Dom Francisco Manuel de Melo, nº 15 - 3º, 1070-085 LISBOA
- Tel.: 213907373 – Fax: 213978754
- E-mail: mail@rcf.pt

João Pedro Fazendeiro

- Cartório: Av. Marquês de Tomar, 44 - 6º - 1069-229 LISBOA
- Tel.: 217613490 – Fax: 217613499
- E-mail: jp.fazendeiro@aduarteassoc.com

Jorge Faustino

- Cartório: Rua Dom Francisco Manuel de Melo, nº 15 - 3º, 1070-085 LISBOA
- Tel.: 213907373 – Fax: 213978754
- E-mail: mail@rcf.pt

José de Novaes e Ataíde

- Cartório: Av. Duque D'Ávila, 32 - 1º - 1000-141 LISBOA
- Tel.: 213547763 – Fax: 213560486
- E-mail: geral@fdnovaes.com

Lídia Neves

- Cartório: Av. Engenheiro Duarte Pacheco, 7, r/c - 1070-100 LISBOA
- Tel.: 21 78148 00 – Fax: 21 781 48 02
- E-mail: lidia.neves@mirandalawfirm.com

Lourenço de Sampaio

- Cartório: Rua do Salitre, 195 - 1269-063 LISBOA
- Tel.: 213841300 – Fax: 213875775
- E-mail: lourenco.sampaio@jedc.pt

Luís Humberto Ferreira

- Cartório: Edifício Net - Rua de Salazares, n.º 842 - 4149-002, PORTO
- Tel.: 220028916 - Fax: 225322066
- E-mail: luis.ferreira@patents.pt
- Web: <http://patentree.eu/>

Joana Fialho Pinto

- Cartório: Av. 5 de outubro, 146 - 7º Andar - 1050-061 LISBOA
- Tel.: 213241530 – Fax: 213422446
- E-mail: marcpat@agcunhaferreira.pt

Maria Cruz Garcia

- Cartório: Av. Casal Ribeiro, 50, 3º Andar – 1000-093 LISBOA
- Tel.: 91 145 26 59
- E-mail: mcruzgarcia@clarkemodet.com.pt
- Web: www.clarkemodet.com

Mário Castro Marques

- Cartório: Rua António Cardoso, 235, 6º Drt Frt, 4150-081 PORTO
- Tel.: 91 9107557
- E-mail: mariocastromarques@gmail.com

Marisa Coimbra

- Cartório: Rua Dom Francisco Manuel de Melo 21, 1070-085 LISBOA
- Tel.: 21 313 2000 – Fax: 21 313 2001
- E-mail: mail@rcf.pt
- Web: www.srslegal.pt/pt/

Nuno Lourenço

- Cartório: Lusoworld II A25. Rua Pé de Mouro 2710-144 SINTRA
- Tel.: 21 1395721 – Fax: 21 1946681
- E-mail: nuno.lourenco@today.patents.com
- Web: www.todaypatents.com

Rodolfo Condessa

- Cartório: Rua Cidade de Rabat, 31 - 8º Esq. - 1500-159 LISBOA
- Tel.: 966712005
- E-mail: rodolfo.condessa@gmail.com

Rui Duarte Catana

- Cartório: Av. Marquês de Tomar, 44 - 6º - 1069-229 LISBOA
- Tel.: 217613490 – Fax: 217613499
- E-mail: rui.catana@aduarateassoc.com
- Web: www.aduarateassoc.com

Rui Moreira de Resende

- Cartório: Rua Bernardo Lima, 3 - 1150-074 LISBOA
- Tel.: 213566400 – Fax: 213566488
- E-mail: ruiresende@rsa-advogados.pt

Sandra Martins Pinto

- Cartório: Praça General Humberto Delgado, n.º 267 3º Andar Salas 1 /2, 4000-288 PORTO
- Tel.: 222012603 – Fax: 222012605
- E-mail: smp@sgcr.pt
- Web: www.sgcr.pt

Teresa Luísa Catarino Fernandes Gingeira Martins

- Cartório: Edifício Net - Rua de Salazares, n.º 842 - 4149-002, PORTO
- Tel.: 220028916 - Fax: 225322066
- E-mail: teresa.martins@patents.pt
- Web: <http://patentree.eu/>

Vasco Stillwell D'Andrade

- Cartório: Rua Castilho, 165 - 1070-050 LISBOA
- Tel.: 213817400 – Fax: 213826629
- E-mail: vsandrade@mlgts.pt

Vera Correia Alves

- Cartório: Rua Bernardo Sequeira, 78 - 1º Sala M - 4710-359 BRAGA
- Tel.: 253609330 – Fax: 253609311 – Tlm: 919285011
- E-mail: veracorreialves@nadv.pt

Ana Sofia Dinis Chaves

- Cartório: Rua Luis Gonzaga, Edificio Phoenix Garden, 7º andar H, MACAU
- Tel.: 00853 66591201
- E-mail: chaves.anasofia@gmail.com

Ália Mohamade Amadá

- Cartório: Rua Leopoldo de Almeida Nº 1 - 3º A, 1750-137 LISBOA
- E-mail: alia.amada-360741@adv-est.oa.pt

Rita Milhões

- Cartório: Zona Industrial Sapec Bay, Av do Rio Tejo, Lote 4 - 2910-440 SETÚBAL
- Tel.: 265721099
- E-mail: ritamilhoes-21212l@adv.oa.pt

Daniel Reis Nobre

- Cartório: Alameda dos Oceanos, 41K-21, Parque das Nações – 1990-207 LISBOA
- Tel.: 213 150 970 - Fax: 213 531 352
- E-mail: portugal@inventacom
- Web: www.inventa.pt

Tiago Reis Nobre

- Cartório: Alameda dos Oceanos, 41K-21, Parque das Nações – 1990-207 LISBOA
- Tel.: 213 150 970 - Fax: 213 531 352
- E-mail: portugal@inventacom
- Web: www.inventa.pt

David Cardoso

- Cartório: Avenida Defensores de Chaves, 36, 1.º Direito, 1000-119 LISBOA
- Tel.: 218758322 – Fax: 255134816
- E-mail: dc@legalwest.eu

Ágata Pinho

- Cartório: Av. Sidónio Pais, n.º 379, Piso 1, sala 1.14, Ed. HOECHST - 4100-486 BOAVISTA, PORTO
- Tel.: 220167495 – Fax: 226092487
- E-mail: agatapinho@jpcruz.pt
- Web: www.jpereiradacruz.pt

Ana Eugénio

- Cartório: Rua António Enes 18-3D - 1050-025 LISBOA
- E-mail: aeugenio.ana@gmail.com

Ana M. Sebastião

- Cartório: Rua Vitor Cordon , 10-A – 1249-103 LISBOA
- Tel.: 21 3475020/30 – Fax: 21 3421885 e 21 3424583
- E-mail: anamsebastiao@jpcruz.pt
- Web: www.jpereiradacruz.pt

Cátia Ribeiro

- Cartório: Praça de Portugal n.º 7C - 1.ºD - 2910-640 SETÚBAL
- Tel.: 265 228 685 - Fax: 265 228 637
- E-mail: catia@marquesmarcas.com
- Web: www.marquesmarcas.com

Joana Dez-Réis Grilo

- Cartório: Rua de Campolide n.º 164 D, 1070-029 LISBOA
- Tel.: 934954388
- E-mail: joana.grilo@protectdata.pt

Luís Caixinhas

- Cartório: Alameda dos Oceanos, 41K-21, Parque das Nações - 1990-207 LISBOA
- Tel.: 213 150 970 - Fax: 213 531 352
- E-mail: portugal@inventacom.com
- Web: www.inventacom.pt

Ricardo Abrantes

- Cartório: Av. Casal Ribeiro, 50 - 3.º, 1000-093 LISBOA
- Tel.: 213815050 - Fax: 212831150
- E-mail: rabrantes@clarkemodet.com.pt

Patrícia Marques

- Cartório: Associação Empresarial da Região de Leiria, Av. Bernardo Pimenta, sala 9, 2404-010 LEIRIA
- Tel.: 916810463 / 244024415
- E-mail: patriciamarques@jpcruz.pt
- Web: www.jpereiradacruz.pt

Márcia Martinho da Rosa

- Cartório: Rua Rodrigo da Fonseca, n.º 82, 1.º Dt.º, 1250-193 LISBOA
- Tel.: 213714940 - Fax: 213882635
- E-mail: marcia.rosa@pra.pt

Madalena Barradas

- Cartório: Av. 5 de Outubro, 176, 5.º Esq., 1050-063 LISBOA
- Tel.: 21 7931143 - Fax: 21 7931144
- E-mail: madalena_barradas@hotmail.com

Luís Teixeira

- Cartório: Rua Públia Hortênsia de Castro, nº 1, 2º A - 1500-518 LISBOA
- E-mail: teixeira.luismanuel@gmail.com

Manuel Cunha Ferreira

- Cartório: Av. 5 de outubro, 146 - 7º Andar - 1050-061 LISBOA
- Tel.: 213241530 - Fax: 213476656 / 213422446
- E-mail: manuel.cunhaferreira@agcunhaferreira.pt

Ana Fazendeiro

- Cartório: Av. das Forças Armadas, nº 125 - 12º - 1600-079 LISBOA
- Tel.: 217231800 - Fax: 217231899
- E-mail: ana.fazendeiro@abreuadvogados.com

Vítor Palmela Fidalgo

- Cartório: Alameda dos Oceanos, 41K-21, Parque das Nações – 1990-207 LISBOA
- Tel.: 213 150 970 - Fax: 213 531 352
- E-mail: vfidalgo@inventacom.com
- Web: www.inventa.pt

Sérgio Coimbra Henriques

- Cartório: Av de Berna, 30 - 3º A, 1050-148 LISBOA
- Tel.: 211 64 99 99
- E-mail: sergiocoimbrahenriques@gmail.com

Filipa Lopes Galvão

- Cartório: Rua Professor Simões Raposo, nº 5, 4º B - 1600-660 LISBOA
- E-mail: filipa.galvao@eyesee.pt

Jorge Manuel Vaz Machado

- Cartório: Av. da Boavista, Ed. Oceanus, nº 3265 - 3º Andar, Escr. 3.4 - 4100-137 PORTO
- Tel.: 225323340 - Fax: 225323344
- E-mail: jmachado@clarkemodet.com.pt

Vera Albino

- Cartório: Alameda dos Oceanos, 41K-21, Parque das Nações – 1990-207 LISBOA
- Tel.: 213 150 970 - Fax: 213 531 352
- E-mail: portugal@inventacom.com
- Web: www.inventa.pt

Maria João Pereira

- Cartório: Avenida Comendador Silva Araújo, Ap. 30 - 4796-908 VILA DAS AVES
- Tel.: 252874627
- E-mail: mariabaltarpereira@gmail.com

Mário Marques

- Cartório: Avenida 5 de Outubro, nº 10 - 1º - 1050-056 LISBOA
- Tel.: 216081027
- E-mail: mmarques@level-up.pt

Isaura Monteiro

- Cartório: Rua do Centro Comunitário, Lote 96, n.º 8 - 8135-154 ALMANCIL
- Tel.: 933462947
- E-mail: isaura.monteiro@gmail.com

Ana Rita Remígio

- Cartório: Edifício Net, Rua de Salazares 842 - 4149-002 PORTO
- Tel.: 225322064 - Fax: 225322066
- E-mail: ana.remigio@patents.pt
- Web: www.patents.pt

Daniela Dinis

- Cartório: Rua da Fé n.º 10 Casal do Rato 1675-313 PONTINHA
- Tel.: 961294016
- E-mail: danielamdinis-456421@adv.oa.pt

Luís Pinto Monteiro

- Cartório: Av. da Liberdade, 224 - 1250-148 LISBOA
- Tel.: 213197300 - Fax: 213197319
- E-mail: luis.pintomonteiro@plmj.pt

Cláudia Freixinho Serrano

- Cartório: Rua Vitor Cordon , 10-A - 1249-103 LISBOA
- Tel.: 213475020 - Fax: 213421885
- E-mail: claudiaserrano@jpcruz.pt

David Marques

- Cartório: Avenida Cova dos Vidros, Lote 2570 - 2975-333 QUINTA DO CONDE
- E-mail: davidmtfmarques@gmail.com

Filipe Funenga

- Cartório: Vågsgaten, 43, 4306 SANDNES NO
- Tel.: (+47) 908 77 808
- E-mail: filipe.funenga@patent.no

Inês Monteiro Alves

- Cartório: Alameda dos Oceanos, 41K-21, Parque das Nações – 1990-207 LISBOA
- Tel.: 213150970 - Fax: 213531352
- E-mail: ialves@inventia.com

Mariana Bernardino Ferreira

- Cartório: Av. Álvares Cabral, 47 - 1.º - 1250-015 LISBOA
- Tel.: 213806530 - Fax: 213806531
- E-mail: mariana.ferreira@bma.com.pt
- Web: www.bma.pt

Patrícia Lima

- Cartório: Instituto Superior Técnico, Avenida Rovisco Pais - 1049-001 LISBOA
- E-mail: patriciamlima@hotmail.com

Rita Mendonça

- Cartório: Rua Castilho, 167, 2º - 1070-050 LISBOA
- Tel.: 217 801 963 – Fax: 217 975 813
- E-mail: sgcr@sgcr.pt
- Web: www.sgcr.pt

Rui do Nascimento Gomes

- Cartório: Rua Vitor Cordon, 10-A - 1249-103 LISBOA
- Tel.: 213475020 - Fax: 213421885
- E-mail: ruigomes@jpcruz.pt
- Web: www.jpereiradacruz.p

Vasco Rosa Dias

- Cartório: Est. Beira nº 176, 5º A - 3030-173 COIMBRA
- Tel.: 963312134
- E-mail: vasco.rosa.dias@gmail.com

Joana Piriquito Santos

- Cartório: Rua D. Luís I, n.º 28 1200-151 LISBOA
- Tel.: 213113400 - Fax: 213113406
- E-mail: jcs@vda.pt

Sónia Mota Maia

- Cartório: Alameda da Quinta de Sto. António, nº 1 - Núcleo 1 - 2º E - 1600-675 LISBOA
- Tel.: 217160190 - Fax: 213244665
- E-mail: info@ip-smm.com

Pedro Bacelar

- Cartório: Estrada da Chainha, Lote 6, Nº163 R/C - 7005-198 ÉVORA
- Tel: 266040468 e 919654760 - Fax: 266040948
- E-mail: pedro.espanca@gmail.com

Miguel Antunes de Resende

- Cartório: Avenida de São Pedro nº 31 Monte Estoril - 2765-446 ESTORIL
- Tel: 910583778
- E-mail: miguelantunesderesende@gmail.com

Luís Sommer Ribeiro

- Cartório: Rua dos Bacalhoeiros, 4 - 1100-070 LISBOA
- Tel: 218823990 - Fax: 218823997
- E-mail: luis.ribeiro@gastao.eu

João Pereira Cabral

- Cartório: Alameda dos Oceanos, 41, K21, Parque das Nações - 1990-207 LISBOA
- Tel: 213150970 - Fax: 213531352
- E-mail: jcabral@inventacom
- Web: www.inventa.pt

João Francisco Sá

- Cartório: Alameda dos Oceanos, 41, K21, Parque das Nações - 1990-207 LISBOA
- Tel: 213150970 - Fax: 213531352
- E-mail: jfsa@inventacom
- Web: www.inventa.pt

Sousa Ribeiro

- Cartório: Av. Álvares Cabral, n.º 47, 1.º andar - 1250-015 LISBOA
- Tel: 213806530 - Fax: 213806531
- E-mail: sousaribeiro-46899p@adv.oa.pt

Evangelino Marques Ribeiro

- Cartório: Praça de Portugal n.º 7C - 1.ºD - 2910-640 SETÚBAL
- Tel: 265228685 e 932573091 - Fax: 265228637
- E-mail: marquesribeiro@marquesmarcas.com
- Web: www.marquesmarcas.com

Diogo Xavier Santos

- Cartório: Rua Castilho, 167, 2.º Andar - 1070-050 LISBOA
- Tel: 217801963 e 912628247 - Fax: 217975813
- E-mail: dxs@sgcr.pt
- Web: www.sgcr.pt

Saulo Chanoca

- Cartório: Rua Artilharia Um, n.º 51, Páteo Bagatela, Edifício 1, 4.º Andar - 1250-137 LISBOA
- Tel: 211554330 e 935274353
- E-mail: schanoca@bas.pt

Lígia Gata

- Cartório: Av. Dr. Mário Moutinho, Lt 1519, 7.º Esq. - 1400-136 LISBOA
- Tel: 213011684
- E-mail: ligiagata007@gmail.com
- Web: www.megaingenium.eu

Manuel Bastos Moniz Pereira

- Cartório: Rua dos Bacalhoeiros 4, 1100-070 LISBOA
- Tel: 218823990 - Fax: 218823997
- E-mail: manuel.pereira@gastao.eu
- Web: www.gastao.eu

Ana Neves

- Cartório: Estrada da Algazarra, n.º 43, 6.º B, 2810-015 FEIJÓ
- Tel: 936256546
- E-mail: anaisabelneves@gmail.com

Ana Plácido Martins

- Cartório: Rua Feliciano de Castilho, 92, 4150-PORTO
- Tel: 965 062 738
- E-mail: anamartins.adv@outlook.com

André Sarmento

- Cartório: Rua Damião de Góis, n.º 56, 4.º Andar, apt. 43, 4050-221 PORTO
- Tel: 223 751 032
- E-mail: andrevsarmento@gmail.com

Miguel Vaz Serra

- Cartório: Avenida 5 de outubro, n.º 146, 7.º Andar, 1050-061 LISBOA
- Tel: 917169727- Fax: 213422446
- E-mail: miguel.vazserra@agcunhaferreira.pt

Leila Teixeira

- Cartório: Rua 19, 231, 1.º Andar, 4500-256 ESPINHO
- Tel: 935254856
- E-mail: leilateixeiraa@gmail.com

Cristina de Castro

- Cartório: Rua António Sérgio, 49 - 3º Esq. - 6300-665 GUARDA
- Tel: 965028903
- E-mail: cristinacastro@ipg.pt

Mariana Belo de Oliveira

- Cartório: Rua Domingos Ferreira Pinto Basto, nº 45, 3830 -176 ÍLHAVO - AVEIRO
- Tel: 914913442
- E-mail: marianabelooliveira@gmail.com

Natacha Batista

- Cartório: Rua 9 de Março, nº 63, Cajados - 2965-505 ÁGUAS DE MOURA
- Tel: 916187637
- E-mail: anatachabatista@gmail.com

Raquel Antunes

- Cartório: Rua Vitor Cordon, 10A – 1249 -103 LISBOA
- Tel.: 21 3475020
- E-mail: raquelantunes@jpcruz.pt
- Web: www. jpereiradacruz.pt

Sofia Rebelo Ladeira

- Cartório: Rua Ana de Castro Osório, nº 4 - 5º B– 1500-039 LISBOA
- Tel.: 969267585
- E-mail: ladeira.sofia@gmail.com

Adriana Esteves

- Cartório: Av. Casal Ribeiro, 50 - 3º andar – 1000-093 LISBOA
- Tel.: 213815050 – Fax: 212831150
- E-mail: aesteves@clarkemodet.com.pt

Cláudia Tomás Pedro

- Cartório: Avenida Duque de Ávila, n.º 46, 6.º – 1050-083 LISBOA
- Tel.: 213408600 Tlm: 966478360
- E-mail: cpedro@ga-p.com

Diana Pereira

- Cartório: Alameda dos Oceanos, 41, K21, Parque das Nações – 1990-207 LISBOA
- Tel.: 213150970/1 – Fax: 213531352
- E-mail: dpereira@inventacom.com

Inês Sequeira

- Cartório: Alameda dos Oceanos, 41, K21, Parque das Nações – 1990-207 LISBOA
- Tel.: 918860596
- E-mail: isequiera@inventacom.com

Joel David Rodrigues

- Cartório: Rua Escola do Futebol, n.º 11, 1.º dto. – 8700-258 OLHÃO
- Tel.: 961 108 500
- E-mail: jdcruzrodrigues@gmail.com

Inês Guerra

- Cartório: Rua Castilho, 167 - 2º - 1070-050 LISBOA
- Tel.: 217801963 - Fax: 217975813
- E-mail: sgcr@sgcr.pt
- Web: www.sgcr.pt

Luísa Azevedo Soares Rodrigues

- Cartório: Rua António da Silveira, 131 - 2765-300 ESTORIL
- Tel.: 914431158
- E-mail: marialuisa.rodrigues@gmail.com

Marina Ciriani

- Cartório: Estrada Paço do Lumiar, Campus do Lumiar 1649-038 LISBOA
- Tel.: 935933071
- E-mail: ciriani.marinar@gmail.com

Miguel Bibe

- Cartório: Alameda dos Oceanos, 41, K21, Parque das Nações - 1990-207 LISBOA
- Tel.: 918759849
- E-mail: mbibe@inventacom.com

Tiago Andrade

- Cartório: Rua Vitor Cordon, 10-A - 1200-442 LISBOA
- Tel.: 213475020
- E-mail: tiagoandrade@jpcruz.pt
- Web: www.jpereiradacruz.pt

Cláudia Alexandra Maia do Couto

- Cartório: Av. Casal Ribeiro, 50 - 3º andar - 1000-093 LISBOA
- Tlm: 934785837
- E-mail: claudia.amcouto@gmail.com

Cristina Maria Sanches Simões de Faria

- Cartório: Rua António Livramento, n.º3, -5ºC 1600-371 LISBOA
- Tel: 960290166
- E-mail: csdefaria@gmail.com

Diogo de Almeida Antunes

- Cartório: Alameda dos Oceanos 41 K 21-1991-207 LISBOA
- Tel. 21 3150970 - Tlm: 925835323
- E-mail: dantunes@inventacom.com

Dulce de Fátima Varandas de Almeida Andrade

- Cartório: Edifício Net - Rua de Salazares, n.º 842 - 4149-002, PORTO
- Tel.: 220028916 - Fax: 225322066
- E-mail: dulce.varandas@patents.pt
- Web: <http://patentree.eu/>

Filipa João da Gama Franco Marques Pereira

- Cartório: Rua Victor Cordon, n.º 10 - A - 1249-103 LISBOA
- Tlm.: 910075582
- E-mail: filipapereira@jpcruz.pt

Inês Duarte Tavares

- Cartório: Alameda dos Oceanos, 41K-21, Parque das Nações - 1990-207 LISBOA
- Tel.: 213150970 - Fax: 213531352
- E-mail: itavares@inventia.com
- Web: www.inventia.pt

Joana Alves Coelho

- Cartório: Praça General Humberto Delgado, 267 - 3º salas 1 e 2 - 4000-288 PORTO
- Tel.: 222012603 - Fax: 222012605
- E-mail: jac@sgcr.pt
- Web: www.sgcr.pt

Miguel Filipe Duarte

- Cartório: Av. Casal Ribeiro, 50 – 3º andar, 1000-093 LISBOA
- Tel.: +351 213815050
- E-mail: mduarte@clarkemodet.com.pt

Vera Lúcia Faria Viola Gonçalves

- Cartório: Rua Dr. Herminio Laborinho, nº 13 - 2500-214 CALDAS DA RAINHA
- Tel.: 914287287
- E-mail: vera.viola.goncalves@gmail.com

PROCURADORES AUTORIZADOS

(Os Procuradores Autorizados são pessoas singulares que, não sendo Agentes Oficiais da Propriedade Industrial, podem praticar actos e termos do processo, juntando, para o efeito, procuração simples e com poderes especiais para cada processo)

Artur Almeida Pinto Furtado da Luz

- Cartório: Rua da Madalena, 214 – 4º – 1100-325 LISBOA
- Tel.: 21 8870657 – Fax: 21 8879714
- E-mail: abpatentiena@mail.telepac.pt

Carlos António dos Santos Rodrigues

- Cartório: Rua da Madalena, 214 – 4º – 1100-325 LISBOA
- Tel.: 21 8870657 – Fax: 21 8879714
- E-mail: abpatentiena@mail.telepac.pt

Ruy Pelayo de Sousa

- Cartório: Rua de Sá da Bandeira, 706 – 6º Dtº. – 4000-432 PORTO
- Tel.: 22 2046120 (3 linhas) – Fax: 22 2080728
- E-mail: geral@arlindodesousa.pt

Carmen Ferreira Furtado da Luz de Oliveira e Silva

- Cartório: Rua Sousa Martins, N.º 10 - 7º – 1050-218 LISBOA
- Tel.: 21 3876961 – Fax: 21 3877596
- E-mail: furtado.marcas@netcabo.pt

Luís Reinaldo de Oliveira e Silva

- Cartório: Rua Maria Pia, 20 - 3º Dto. – 1350-208 LISBOA
- Tel.: 21 3951814 – Fax: 21 3951842
- E-mail: publamarca@iol.pt

Carlos Eugénio Reis Nobre

- Cartório: Alameda dos Oceanos, 41K-21, Parque das Nações – 1990-207 LISBOA
- Tel.: 213 150 970 - Fax: 213 531 352
- E-mail: portugal@inventacom.com
- Web: www.inventa.pt

Maria Margarida Gomes Sanches Nunes

- Cartório: Av. António José Gomes, 60 - B - 1º E, Apartado 175 – 2801-902 ALMADA
- Tel.: 21 2744129 e 21 2768069 – Fax: 21 2740012
- E-mail: guimarque@guimarque.pt

José Roger Pimenta Rodrigues

- Cartório: Praça Francisco Sá Carneiro, 3 – 4º - Apartado 2874 – 1000-159 LISBOA CODEX
- Tel. 21 8461705 – Fax 21 8478686