

# BOLETIM DA PROPRIEDADE INDUSTRIAL

Nº 2022/07/28 (147/2022) 28 de julho de 2022

## Sumário

Aviso.....	2
Códigos .....	2
TRIBUNAIS .....	6
Decisões judiciais relativas a processos de propriedade industrial.....	6
Sentença do TPI – juiz 2 com o nº de processo 440/21.1.yhlsb julga a acção parcialmente procedente e condena a ré a abster-se de importar, fabricar, armazenar, introduzir no comércio, vender ou oferecer medicamentos genéricos contendo rivaroxabano, enquanto o CCP 346 e/ou as patentes EP 1411932, EP 1689370, EP 1720866, EP 1845961 e EP 20994553, estiverem em vigor, absolvendo-a do demais peticionado.....	6
PATENTES DE INVENÇÃO .....	18
Pedidos - BBKA/1A.....	18
Concessões - FG4A.....	19
Recusas - FC4A .....	20
Caducidades por falta de pagamento de taxa - Patente europeia - MM4A .....	21
Averbamentos - Patente europeia - PD1A, PD3A, PC1A, PC3A .....	22
Pedidos e Avisos de Deferimento de Revalidação - NF3A .....	23
CERTIFICADOS COMPLEMENTARES DE PROTECÇÃO .....	24
Outros Atos.....	24
Pedidos .....	25
DESENHOS OU MODELOS .....	26
Caducidades por falta de pagamento de taxa - MM4Y .....	26
REGISTO NACIONAL DE MARCAS.....	27
Pedidos .....	27
Concessões .....	37
Recusas.....	40
Renovações .....	41
Caducidades por falta de pagamento de taxa .....	42
Averbamentos.....	44
Desistências.....	45
Renúncias.....	46
Outros Atos.....	47
REGISTO DE LOGÓTIPOS .....	48
Pedidos .....	48
Concessões .....	49
Caducidades por falta de pagamento de taxa .....	50
Conversão para Logótipos ao abrigo do artigo 11.º do Decreto-Lei n.º 143 de 25 de Julho .....	51
REGISTO NACIONAL DE DENOMINAÇÕES DE ORIGEM E INDICAÇÕES GEOGRÁFICAS .....	52
Reformulação .....	52
AGENTES OFICIAIS DE PROPRIEDADE INDUSTRIAL.....	53
PROCURADORES AUTORIZADOS .....	74

## Aviso

À matéria publicada no presente Boletim são aplicáveis as disposições do Código da Propriedade Industrial.

## Códigos

### Códigos das rubricas (St. 17 OMPI)

Títulos de propriedade industrial:

- A — Patente de invenção.
- K — Modelo de utilidade.
- L — Modelo industrial.
- Q — Desenho industrial.
- Y — Desenho ou modelo.
- 1 — Pedido não examinado.
- 3 — Pedido examinado sem pesquisa.
- 4 — Pedido examinado com pesquisa.

Publicação:

BB — Publicação de pedidos e correspondente disponibilização dos documentos ao público, para consulta ou fornecimento de cópias, a pedido.

Oposição:

- CA — Fase de oposição.

Procedimento de concessão:

- FA — Desistências.
- FC — Recusas.
- FF — Concessão provisória.
- FG — Concessão; Registo; Estatuto legal; Licenças.
- GA — Transformação de pedido de título de propriedade industrial.
- PC — Transmissão.
- PD — Mudanças de identidade/sede.
- QB — Licenças concedidas e registadas.

Correções; outros:

- HK — Retificações.
- HZ — Requerimentos indeferidos.

Caducidade dos direitos de propriedade industrial:

- MA — Renúncias.
- MM — Caducidades.

Manutenção dos direitos de propriedade industrial:

- NF — Revalidações.

Outras decisões:

RL — Despachos proferidos por sentença alterando despacho anterior.

### Lista dos Códigos INID — Identificação Numérica Internacional de Dados Bibliográficos (Normas St. 9, St. 60, St. 80 OMPI)

Patentes, Modelos de Utilidade, Certificados Complementares de Proteção, Desenhos ou Modelos:

- (11) Número de pedido.
- (19) Organismo emissor, país.
- (22) Data do pedido.
- (28) Número de objetos de um pedido múltiplo.
- (30) Data, país e número de prioridade.
- (43) Data de publicação de pedido não examinado.
- (44) Data de publicação de pedido examinado.
- (51) Classificação internacional:
  - A, U — Int. Cl. 7;
  - L, Q, Y — LOC (8).
- (54) Título em português.
- (55) Reprodução fotográfica do desenho ou modelo.
- (57) Resumo e desenho da invenção/descrição do desenho ou modelo.
- (71) Requerente, nacionalidade, profissão, morada.
- (72) Inventor(es)/autor(es).

Marcas, Nomes e Insígnias de Estabelecimento, Logótipos, Denominações de Origem e Indicações Geográficas, Recompensas:

- (210) Número de pedido.
- (220) Data do pedido.
- (300) Data, país e número de prioridade.
- (441) Data de publicação do pedido não examinado.
- (442) Data de publicação do pedido examinado.
- (511) Lista de produtos ou serviços segundo a Classificação Internacional de Nice [NCL (8)].
- (512) Classificação Nacional e/ou lista de produtos ou serviços.
- (531) Descrição dos elementos figurativos das marcas segundo a Classificação Internacional de Viena [CFE (5)].
- (540) Reprodução do sinal.
- (550) Indicação do tipo de marca
- (551) Indicação de que a marca é coletiva, de certificação ou de associação.
- (561) Transliteração da marca.
- (566) Tradução da marca ou das palavras nela contidas.
- (591) Informações de cores reivindicadas.
- (730) Nome do requerente, nacionalidade, profissão, morada.

**Outros códigos**

MNA — Marca nacional.  
MCA — Marca Coletiva.  
MCC — Marca de Certificação ou de Garantia.  
NOM — Nome de estabelecimento.  
INS — Insígnia de estabelecimento.  
LOG — Logótipo.  
DNO — Denominação de Origem Nacional.  
DOI — Denominação de Origem Internacional.  
IGR — Indicação Geográfica.  
RCS — Recompensa.

**Lista alfabética dos códigos de países,  
organizações intergovernamentais  
e outras entidades  
(Norma St. 3 OMPI)**

AD — Andorra.  
AE — Emirados Árabes Unidos.  
AF — Afeganistão.  
AG — Antígua e Barbuda.  
AI — Anguila.  
AL — Albânia.  
AM — Arménia.  
AN — Antilhas Holandesas.  
AO — Angola.  
AP — ARIPO — Organização Regional Africana da Propriedade Industrial.  
AR — Argentina.  
AT — Áustria.  
AU — Austrália.  
AW — Aruba.  
AZ — Azerbaijão.  
BA — Bósnia-Herzegovina.  
BB — Barbados.  
BD — Bangladesh.  
BE — Bélgica.  
BF — Burquina Faso.  
BG — Bulgária.  
BH — Barém.  
BI — Burundi.  
BJ — Benin.  
BM — Bermudas.  
BN — Brunei Darussalam.  
BO — Bolívia.  
BOIP — *Office* da Propriedade Intelectual do Benelux.  
BR — Brasil.  
BS — Baamas.  
BT — Butão.  
BV — Ilha Bouvet.  
BW — Botswana.  
BY — Bielo-Rússia.  
BZ — Belize.  
CA — Canadá.  
CD — República Democrática do Congo.  
CF — República Centro-Africana.  
CG — Congo.

CH — Suíça.  
CI — Costa do Marfim.  
CK — Ilhas Cook.  
CL — Chile.  
CM — Camarões.  
CN — China.  
CO — Colômbia.  
CR — Costa Rica.  
CU — Cuba.  
CV — Cabo Verde.  
CY — Chipre.  
CZ — República Checa.  
DE — Alemanha.  
DJ — Djibuti.  
DK — Dinamarca.  
DM — Dominica.  
DO — República Dominicana.  
DZ — Argélia.  
EA — EAPO — Organização Euro-Asiática de Patentes.  
EC — Equador.  
EE — Estónia.  
EG — Egipto.  
EH — Sara Ocidental.  
EM — EUIPO — Instituto da Propriedade Intelectual da União Europeia.  
EP — IEP — Instituto Europeu de Patentes.  
ER — Eritreia.  
ES — Espanha.  
ET — Etiópia.  
FI — Finlândia.  
FJ — Fiji.  
FK — Ilhas Malvinas.  
FO — Ilhas Faroé.  
FR — França.  
GA — Gabão.  
GB — Reino Unido.  
GC — Instituto de Patentes do Conselho de Cooperação dos Estados Árabes do Golfo (GCC).  
GD — Granada.  
GE — Geórgia.  
GG — Guernsey.  
GH — Gana.  
GI — Gibraltar.  
GL — Gronelândia.  
GM — Gâmbia.  
GN — Guiné.  
GQ — Guiné Equatorial.  
GR — Grécia.  
GS — Geórgia do Sul e as ilhas Sandwich do Sul.  
GT — Guatemala.  
GW — Guiné-Bissau.  
GY — Guiana.  
HK — Hong-Kong/China.  
HN — Honduras.  
HR — Croácia.  
HT — Haiti.  
HU — Hungria.  
IB — Secretaria Internacional da Organização Mundial da Propriedade Intelectual (OMPI).  
ID — Indonésia.  
IE — Irlanda.

IL — Israel.	NZ — Nova Zelândia.
IM — Ilha de Man.	OA — OAPI — Organização Africana da Propriedade Intelectual.
IN — Índia.	OM — Omã.
IQ — Iraque.	PA — Panamá.
IR — República Islâmica do Irão.	PE — Peru.
IS — Islândia.	PG — Papua Nova Guiné.
IT — Itália.	PH — Filipinas.
JE — Jersey.	PK — Paquistão.
JM — Jamaica.	PL — Polónia.
JO — Jordânia.	PT — Portugal.
JP — Japão.	PW — Palau.
KE — Quênia.	PY — Paraguai.
KG — Quirguistão.	QA — Qatar.
KH — Camboja.	QZ — Instituto Comunitário de Variedades Vegetais (CPVO).
KI — Quiribáti.	RO — Roménia.
KM — Comores.	RS — Sérvia.
KN — S. Kitts e Nevis.	RU — Federação Russa.
KP — República Popular Democrática da Coreia.	RW — Ruanda.
KR — República da Coreia.	SA — Arábia Saudita.
KW — Koweit.	SB — Ilhas Salomão.
KY — Ilhas Caimão.	SC — Seychelles.
KZ — Cazaquistão.	SD — Sudão.
LA — República Popular Democrática do Laos.	SE — Suécia.
LB — Líbano.	SG — Singapura.
LC — Santa Lúcia.	SH — Santa Helena.
LI — Listenstaina.	SI — Eslovénia.
LK — Sri Lanka.	SK — Eslováquia.
LR — Libéria.	SL — Serra Leoa.
LS — Lesoto.	SM — São Marinho.
LT — Lituânia.	SN — Senegal.
LU — Luxemburgo.	SO — Somália.
LV — Letónia.	SR — Suriname.
LY — Líbia.	ST — São Tomé e Príncipe.
MA — Marrocos.	SV — El Salvador.
MC — Mónaco.	SY — República Árabe da Síria.
MD — República da Moldávia.	SZ — Suazilândia.
ME — Montenegro.	TC — Ilhas Turcas e Caicos.
MG — Madagáscar.	TD — Chade.
MK — Ex-República Jugoslava da Macedónia.	TG — Togo.
ML — Mali.	TH — Tailândia.
MM — Myanmar (Birmânia).	TJ — Tajiquistão.
MN — Mongólia.	TL — Timor-Leste.
MO — Macau.	TM — Turquemenistão.
MP — Ilhas Marianas do Norte.	TN — Tunísia.
MR — Mauritânia.	TO — Tonga.
MS — Montserrat.	TR — Turquia.
MT — Malta.	TT — Trinidad e Tobago.
MU — Maurícias.	TV — Tuvalu.
MV — Ilhas Maldivas.	TW — Taiwan/China.
MW — Malavi.	TZ — República Unida da Tanzânia.
MX — México.	UA — Ucrânia.
MY — Malásia.	UG — Uganda.
MZ — Moçambique.	US — Estados Unidos da América.
NA — Namíbia.	UY — Uruguai.
NE — Níger.	UZ — Uzbequistão.
NG — Nigéria.	VA — Vaticano.
NI — Nicarágua.	VC — São Vicente e Granadinas.
NL — Holanda.	VE — Venezuela.
NO — Noruega.	VG — Ilhas Virgens (GB).
NP — Nepal.	VN — Vietname.
NPI — Instituto Nórdico de Patentes.	
NR — Nauru.	

VU — Vanuatu.  
WO — OMPI — Organização Mundial da  
Propriedade Intelectual.  
WS — Samoa.  
YE — Iémen.  
YU — Jugoslávia. (1)  
ZA — África do Sul.  
ZM — Zâmbia.  
ZW — Zimbabwe.

(1) O código YU foi retirado da lista, em Novembro de 2006. Até essa data identifica a ex-Jugoslávia, a Sérvia e o Montenegro.

## TRIBUNAIS

### Decisões judiciais relativas a processos de propriedade industrial

**Sentença do TPI – juiz 2 com o n.º de processo 440/21.1.yhlsb julga a acção parcialmente procedente e condena a ré a abster-se de importar, fabricar, armazenar, introduzir no comércio, vender ou oferecer medicamentos genéricos contendo rivaroxabano, enquanto o CCP 346 e/ou as patentes EP 1411932, EP 1689370, EP 1720866, EP 1845961 e EP 20994553, estiverem em vigor, absolvendo-a do demais peticionado.**

Assinado em 17-05-2022, por  
Luís Manuel Chaves da Fonseca Ferrão, Juiz de Direito



Processo: 440/21.1YHLSB  
Referência: 486699

**Lisboa - Tribunal da Propriedade Intelectual**  
**Juízo da Propriedade Intelectual - Juiz 2**  
Rua Marquês da Fronteira - Palácio da Justiça  
1098-001 Lisboa

Telef: 213846400 Fax: 211373576 Mail: tribunal.p.intelectual@tribunais.org.pt

#### Ação de Processo Comum

#### SENTENÇA

##### I. Relatório

A autora (A.) **Bayer Intellectual Property GmbH**, com sede em Alfred-Nobel-str. 10, 40789 Monheim, Alemanha, veio intentar a presente acção declarativa de condenação contra a ré (R.) **Pharmakern Portugal – Produtos farmacêuticos, Sociedade Unipessoal, Lda.**, com sede na Av. Do Forte, n.º 3, Ed. Suécia I, Piso 0, salas 1.04 e 1.29, 2794-038 Carnaxide, pedindo que seja a R. condenada a:

a) abster-se de importar, fabricar, armazenar, manipular, embalar, colocar em circulação, vender ou pôr à venda, directa ou indirectamente, quer em Portugal, quer para exportação, os medicamentos genéricos constantes das AIMs em causa nos presentes autos, até à caducidade do CCP 346, EO 1411932, EP 1689370, EP 1720866, EP 1845961, EP 2099453 objecto da presente acção;

b) abster-se de importar, fabricar, armazenar, manipular, embalar, colocar em circulação, vender ou pôr à venda, directa ou indirectamente, quer em Portugal, quer para exportação, qualquer medicamento contendo a substância activa 'Rivaroxabano', até à caducidade do CCP 346 objecto da presente acção;

c) abster-se de importar, fabricar, armazenar, manipular, embalar, colocar em circulação, vender ou pôr à venda, directa ou indirectamente, quer em Portugal, quer para exportação, qualquer medicamento contendo a substância activa 'Rivaroxabano', utilizado em conformidade com o âmbito de protecção das EP 1411932, EP 1689370, EP 1720866, EP



Processo: 440/21.1YHLSB  
Referência: 486699

**Lisboa - Tribunal da Propriedade Intelectual**  
**Juízo da Propriedade Intelectual - Juiz 2**

Rua Marquês da Fronteira - Palácio da Justiça  
1098-001 Lisboa  
Telef: 213846400 Fax: 211373576 Mail: tribunal.p.intelectual@tribunais.org.pt

**Ação de Processo Comum**

1845961, EP 2099453, objecto da presente acção, até à caducidade dos referidos direitos;

d) não transmitir a terceiros as AIMs em causa nos presentes autos, até à caducidade das patentes e CCP objecto da presente acção;

e) pagar uma sanção pecuniária compulsória à razão diária de € 35.000, por cada dia de importação, armazenamento, fabrico, manipulação, embalagem, colocação em circulação e a venda, directa ou indirectamente, quer em Portugal quer para exportação, de qualquer produto farmacêutico contendo a substância activa 'Rivaroxabano', em infracção dos direitos de propriedade industrial da Autora e em caso de eventual incumprimento da condenação que vier a ser proferida de acordo com os pedidos supra indicados, nos termos do artigo 829º-A do Código Civil.

Para tanto alega, em suma, que:

A A. é titular dos seguintes direitos que protegem a substância activa 'Rivaroxabano' per se, o respectivo processo da sua preparação, composições farmacêuticas contendo a referida substância activa e a sua utilização:

- certificado complementar de protecção nº 346, concedido com base na patente europeia nº 1261606 (EP 606), ambos com a epígrafe '*Oxazolidinonas substituídas e a sua utilização na área da coagulação sanguínea*', relativo ao '*rivaroxabano*' (adiante também designado 'CCP 346');





Processo: 440/21.1YHLSB  
Referência: 486699

**Lisboa - Tribunal da Propriedade Intelectual**  
**Juízo da Propriedade Intelectual - Juiz 2**

Rua Marquês da Fronteira - Palácio da Justiça  
1098-001 Lisboa  
Telef: 213846400 Fax: 211373576 Mail: tribunal.p.intelectual@tribunais.org.pt

**Ação de Processo Comum**

- patente europeia nº 1411932, com a epígrafe '*Oxazolidinonas substituídas para combinações terapêuticas*' (adiante também designada 'EP 932');

- patente europeia nº 1689370, com a epígrafe '*Método para a preparação de uma composição farmacêutica sólida para administração oral que compreende 5-cloro-n-((5s)-2-oxo-3-[4-(3-oxo-4-morfolinil)-fenil]-11,3-oxazolidina-5-il)-metil)-2-tiofeno-carboxamida*' (adiante também designada 'EP 370');

- patente europeia nº 1720866, com a epígrafe '*Processo de produção*' (adiante também designada 'EP 866');

- patente europeia nº 1845961, com a epígrafe '*Tratamento de distúrbios tromboembólicos com rivaroxabano*' (adiante também designada 'EP 9961');

- patente europeia nº 2099453, com a epígrafe '*Terapia combinatória de oxizolidinonas substituídas*' (adiante também designada 'EP 453').

O rivaroxabano, nome genérico do composto cujo nome químico é *5-cloro-n-((5s)-2-oxo-3-[4-(3-oxo-4-morfolinil)-fenil]-11,3-oxazolidina-5-il)-metil)-2-tiofeno-carboxamida*, normalmente utilizado sob a forma livre como substância activa em medicamentos, é a substância activa do medicamento **Xarelto** comercializado na forma farmacêutica de comprimidos revestidos por película (em blisters) nas doses de 2,5 mg, 10 mg, 15 mg e 20 mg, cujas AIMs foram concedidas à empresa Bayer Pharma AG em 30.09.2008, 9.12.2011 e 22.05.2013, respectivamente, cfr. docs. 3 a 6 juntos a fls. 448v-452v dos autos, que se dão por reproduzidos.





Processo: 440/21.1YHLSB  
Referência: 486699

**Lisboa - Tribunal da Propriedade Intelectual**  
**Juízo da Propriedade Intelectual - Juiz 2**

Rua Marquês da Fronteira - Palácio da Justiça  
1098-001 Lisboa  
Telef: 213846400 Fax: 211373576 Mail: tribunal.p.intelectual@tribunais.org.pt

**Ação de Processo Comum**

O rivaroxabano é um inibidor directo do factor Xa, altamente selectivo, interrompendo as vias intrínseca da cascata de coagulação sanguínea e inibindo a formação de trombina e o desenvolvimento de trombose.

O **Xarelto**, coadministrado com ácido acetilsalicílico (AAS), é indicado na prevenção de acontecimentos aterotrombóticos em doentes adultos com doença arterial coronária (DAC) ou doença arterial periférica (DAP) sintomática com alto risco de acontecimentos isquémicos e, nas dosagens de 10 mg, 15 mg, 15 mg e 20 mg, para prevenção do acidente vascular cerebral e do embolismo sistémico em doentes adultos com fibrilação auricular não-valvular com um ou mais factores de risco, e tratamento da trombose venosa profunda (TVP), embolismo pulmonar (EP) e prevenção da TVP e EP em adultos.

A EP 606, de que a A. foi titular, foi pedida em 11.12.2020 com reivindicação da prioridade das patentes DE 1999162924 de 24.12.1999 e WO2000/EP12492 de 11.12.2000 e concedida em 23.02.2005, tendo caducado em 11.12.2020, cfr. certidão junta como doc. 7 a fls. 456-537v dos autos, que se dá por reproduzido.

Com base na patente EP 606, foi pedido em 18.11.2008 o CCP 346 relativo à substância activa 'rivaroxabano', que está presente no medicamento **Xarelto** e que veio a ser concedido em 7.04.2009, de que é titular a A., com início de vigência em 12.12.2020 e fim de vigência em 2.04.2024 (em virtude da extensão pediátrica), cfr. certidão junta como doc. 8 a fls. 151v-240v dos autos, que se dá por reproduzido.

A EP 932 foi pedida em 7.06.2002 com reivindicação da prioridade da patente DE 2001129725 de 20.06.2001, concedida em 10.02.2010 e validada em Portugal em 1.04.2010, tem 8 reivindicações e protege a combinação do rivaroxabano com outros compostos terapêuticos, o seu processo de produção e o respectivo uso terapêutico, bem como medicamentos contendo a dita combinação e uso



Processo: 440/21.1YHLSB  
Referência: 486699

**Lisboa - Tribunal da Propriedade Intelectual**  
**Juízo da Propriedade Intelectual - Juiz 2**

Rua Marquês da Fronteira - Palácio da Justiça  
1098-001 Lisboa  
Telef: 213846400 Fax: 211373576 Mail: tribunal.p.intelectual@tribunais.org.pt

**Ação de Processo Comum**

terapêutico, sendo a sua data limite de vigência o dia 7.06.2022, cfr. certidão junta como doc. 9 a fls. 241v-338 dos autos, que se dá por reproduzido.

A EP 370 foi pedida em 13.12.2004 com reivindicação da prioridade da patente DE 2003155461 de 27.11.2003, concedida em 13.02.2008, republicada com alterações após oposição em 14.09.2016 e validada em Portugal em 9.05.2008, tem 19 reivindicações e protege um método de produção de uma composição farmacêutica que compreende o rivaroxabano, bem como as composições farmacêuticas contendo rivaroxabano obtidas através do dito método e sua utilização para produção de um medicamento, sendo a sua data limite de vigência o dia 13.11.2024, cfr. certidão junta como doc. 10 a fls. 338v-386 dos autos, que se dá por reproduzido.

A EP 866 foi pedida em 31.12.2004 com reivindicação da prioridade da patente DE 20041002044 de 15.01.2004, concedida em 3.08.2011 e validada em Portugal em 12.10.2011, tem 13 reivindicações e protege um método de produção de rivaroxabano, sendo a sua data limite de vigência o dia 13.11.2024, cfr. certidão junta como doc. 11 a fls. 386v-409 dos autos, que se dá por reproduzido.

A EP 961 foi pedida em 19.01.2006 com reivindicação da prioridade das patentes WO2006/EP00431 de 19.01.2006, concedida em 22.04.2015 e validada em Portugal em 31.08.2015, revogada por decisão do EPO de 30.04.2018 actualmente pendente do recurso dela interposto, tem 2 reivindicações e protege um regime terapêutico do rivaroxabano, sendo a sua data limite de vigência o dia 19.01.2026, cfr. certidão junta como doc. 12 a fls. 409v-424 dos autos, que se dá por reproduzido.

A EP 453 foi pedida em 19.10.2007 com reivindicação da prioridade das patentes DE 20061051625 de 2.11.2006, concedida em 6.09.2017 e validada em



Processo: 440/21.1YHLSB  
Referência: 486699

**Lisboa - Tribunal da Propriedade Intelectual**  
**Juízo da Propriedade Intelectual - Juiz 2**

Rua Marquês da Fronteira - Palácio da Justiça  
1098-001 Lisboa  
Telef: 213846400 Fax: 211373576 Mail: tribunal.p.intelectual@tribunais.org.pt

**Ação de Processo Comum**

Portugal em 31.10.2017, tem 7 reivindicações e protege uma combinação com acção antitrombótica contendo rivaroxabano, sendo a sua data limite de vigência o dia 19.10.2027, cfr. certidão junta como doc. 13 a fls. 425-445v dos autos, que se dá por reproduzido.

De acordo com as listas publicadas no dia 14.11.2021 na página electrónica do INFARMED, a R. requereu em 2.11.2021 as Autorizações de Introdução no Mercado (AIMs) dos medicamentos que contêm a substância activa 'rivaroxabano', sob a forma farmacêutica de comprimido revestido por película, nas dosagens de 10 mg, 15 mg e 20 mg, tendo por medicamento de referência o **Xarelto** da A., cfr. docs. 14 a 16 juntos a fls. 445v-446v dos autos, que se dão por reproduzidos.

A substância activa, as dosagens e formas farmacêuticas dos medicamentos genéricos para os quais a R. pediu AIMs e que se propõe lançar no mercado são as mesmas do medicamento de referência **Xarelto**, que contem a substancia activa rivaroxabano, protegida pelos referidos CCP e patentes da A..

A comercialização dos genéricos da R. constituirá uma violação dos direitos da A. emergentes do CCP 346 e das EP 606, EP 932, EP 370, EP 866, EP 961 e EP 453.

A R. nunca solicitou nem obteve autorização da A. para explorar a invenção protegida pela EP 606 e respectivo CCP 346, EP 932, EP 370, EP 866, EP 961 e EP 453.

Resulta indubitável que a R. tem intenção de lançar os seus medicamentos genéricos contendo rivaroxabano no mercado português antes da caducidade daqueles direitos da A..



Processo: 440/21.1YHLSB  
Referência: 486699

**Lisboa - Tribunal da Propriedade Intelectual**  
**Juízo da Propriedade Intelectual - Juiz 2**

Rua Marquês da Fronteira - Palácio da Justiça  
1098-001 Lisboa  
Telef: 213846400 Fax: 211373576 Mail: tribunal.p.intelectual@tribunais.org.pt

**Ação de Processo Comum**

Regularmente citada, a R. não contestou, embora se tenha feito representar por advogado e até solicitado prorrogação do prazo para o efeito, que lhe foi concedida.

Por despacho de 1.04.2022 (ref.ª 479979) foram considerados confessados os factos articulados pela A., sem prejuízo do disposto no artigo 568º do CPC.

Cumprido o artigo 567º, nº 2 do CPC, não foram apresentadas alegações.

**II. Saneamento**

O tribunal é competente e o processo o próprio, não enfermando de nulidades que o invalidem na totalidade.

As partes dispõem de personalidade e capacidade judiciárias e são legítimas, encontrando-se devidamente patrocinadas.

Não há outras excepções ou questões prévias que obstem ao conhecimento do mérito da causa, de que cumpra conhecer.

**III. Fundamentação de facto**

Nos termos do disposto no artigo 567.º, n.º 1, do Código de Processo Civil, a falta de contestação do réu importa a confissão dos factos alegados pelo autor. Assim, dão-se aqui por reproduzidos os factos articulados pela A. considerados confessados, os quais, no essencial, constam do relatório supra enunciado.





Processo: 440/21.1YHLSB  
Referência: 486699

**Lisboa - Tribunal da Propriedade Intelectual**  
**Juízo da Propriedade Intelectual - Juiz 2**

Rua Marquês da Fronteira - Palácio da Justiça  
1098-001 Lisboa  
Telef: 213846400 Fax: 211373576 Mail: tribunal.p.intelectual@tribunais.org.pt

**Ação de Processo Comum**

**IV. Fundamentação de direito**

A questão a dirimir consiste em apurar a R., ao apresentar em 2.11.2021 pedidos de AIM com vista à introdução no mercado de medicamentos genéricos contendo rivaroxabano, viola ou ameaça violar direitos privativos da A., consubstanciados nas patentes EP 932, EP 370, EP 866, EP 961 e EP 453, ou no CCP 346.

Nos termos do artigo 64º, nºs 1 e 3 da Convenção sobre a Patente Europeia (CPE), *[...] a patente europeia confere ao seu titular, a contar da data da publicação da menção da sua concessão no Boletim Europeu de Patentes e em cada um dos Estados Contratantes em relação aos quais foi concedida, os mesmos direitos que lhe conferiria uma patente nacional concedida nesse Estado, sendo 'qualquer contrafacção da patente europeia apreciada em conformidade com a legislação nacional.'*

O artigo 102º, nºs 1, 2 e 3 do Código da Propriedade Industrial (CPI) consagra os direitos conferidos pela patente nos seguintes termos:

*'1. A Patente confere o direito exclusivo de explorar a invenção em qualquer parte do território português.*

*2. A patente confere ainda ao seu titular o direito de impedir a terceiros, sem o seu consentimento:*

*a) o fabrico, a oferta, a armazenagem, a colocação no mercado ou a utilização de um produto objecto de patente, ou a importação ou posse do mesmo, para algum dos fins mencionados;*

*b) a utilização do processo objecto da patente ou, se o terceiro tem ou devia ter conhecimento de que a utilização do processo é proibida sem o consentimento do titular da patente, a oferta da sua utilização;*

*c) a oferta, a armazenagem, a colocação no mercado e a utilização, ou a importação ou posse para esses fins, de produtos obtidos directamente pelo processo objecto da patente.*

*3. A patente confere também ao seu titular o direito de impedir a terceiros, sem o seu consentimento, a oferta ou a disponibilização, ou a importação ou posse para esses fins, de produtos obtidos directamente pelo processo objecto da patente.'*



Processo: 440/21.1YHLSB  
Referência: 486699

**Lisboa - Tribunal da Propriedade Intelectual**  
**Juízo da Propriedade Intelectual - Juiz 2**

Rua Marquês da Fronteira - Palácio da Justiça  
1098-001 Lisboa  
Telef: 213846400 Fax: 211373576 Mail: tribunal.p.intelectual@tribunais.org.pt

**Ação de Processo Comum**

Ressalvando o artigo 103º, nº 1, al. c) do CPI que [ênfase aditado] **'Os direitos conferidos pela patente não abrangem:**

*c) os actos realizados exclusivamente para fins de ensaio ou experimentais, relacionados com o objecto da invenção patenteada, incluindo experiências para preparação dos processos administrativos necessários à aprovação de produtos pelos organismos oficiais competentes, não podendo, contudo, iniciar-se a exploração industrial ou comercial desses produtos antes de se verificar a caducidade da patente que os protege'.*

Por seu lado, os artigos 4º e 5º do Regulamento 469/2009/CE relativo ao certificado complementar de protecção para os medicamentos consagra o âmbito da protecção e efeitos de um CCP nos seguintes termos [ênfase aditado]:

**'Artigo 4º - Objecto da protecção**

*Dentro dos limites da protecção assegurada pela patente de base, a protecção conferida pelo certificado abrange apenas o produto coberto pela autorização de introdução no mercado do medicamento correspondente para qualquer utilização do produto, como medicamento, que tenha sido autorizada antes do termo da validade do certificado.*

**Artigo 5º - Efeitos do certificado**

*Sem prejuízo do disposto no artigo 4º, o certificado confere os mesmos direitos que os conferidos pela patente de base e **está sujeito às mesmas limitações e obrigações.**'*

Dispondo os artigos 14º nº 1, 15º nº 1, 18º, 19º nºs 1 e 8, e 25º nº 2 do DL 176/2006 de 30 de Agosto que institui o regime jurídico dos medicamentos de uso humano (redacção actual) o seguinte [ênfase aditado]:

**Artigo 14º - Autorização**

*'1. Salvo disposição em contrário, a comercialização de medicamentos no território nacional está sujeita a autorização do órgão máximo do INFARMED, I.P.*

**Artigo 15º - Requerimento**

*'1. A autorização é concedida a requerimento do interessado, dirigido ao presidente do órgão máximo do INFARMED, I.P. [...].*



Processo: 440/21.1YHLSB  
Referência: 486699

**Lisboa - Tribunal da Propriedade Intelectual**  
**Juízo da Propriedade Intelectual - Juiz 2**

Rua Marquês da Fronteira - Palácio da Justiça  
1098-001 Lisboa  
Telef: 213846400 Fax: 211373576 Mail: tribunal.p.intelectual@tribunais.org.pt

**Ação de Processo Comum**

**19º - Ensaio**

1. *Sem prejuízo dos direitos da propriedade industrial, o requerente [de uma AIM] fica dispensado de apresentar os ensaios pré-clínicos e clínicos previstos na alínea 1) do nº 2 do artigo 15º se puder demonstrar que o medicamento é um genérico de um medicamento de referência que tenha sido autorizado num dos Estados membros ou na Comunidade, há pelo menos oito anos.*

8. *A realização dos estudos e ensaios necessários à aplicação dos números 1 a 6 e as exigências práticas daí decorrentes, incluindo a correspondente concessão de autorização prevista no artigo 14º, não são contrárias aos direitos relativos a patentes ou a certificados complementares de protecção de medicamentos.'*

**Artigo 25º - Indeferimento**

*'2. O pedido de autorização de introdução no mercado não pode ser indeferido com fundamento na eventual existência de direitos de propriedade industrial [...].'*

Não resulta dos autos que a R. explore os produtos visados pelo CCP 346 ou as invenções protegidas pelas patentes EP 932, EP 370, EP 866, EP 961 e EP 453 no território nacional, nem que aí fabrique ofereça, armazene, coloque no mercado, importe ou utilize os ditos produtos.

Resulta apenas dos autos que a R. apresentou pedidos de AIMs para genéricos do medicamento de referência protegido pelas ditas patentes e CCP, o que constitui exercício de um direito e condição legalmente imposta em vista da sua ulterior introdução no mercado, que não interfere com direitos de propriedade industrial nem depende do consentimento dos respectivos titulares, nos termos dos citados artigos 14º nº 1, 15º nº 1, 19º nº 8 e 25º nº 2 do DL 176/2006, 103º, nº 1, al. c) do CPI e 5º do Regulamento 469/2009/CE.

O pedido de AIM, enquanto acto realizado exclusivamente para instrução de processo administrativo necessário à aprovação de produtos pelos organismos oficiais competentes, está excluída dos direitos conferidos pela patente, e por extensão do





Processo: 440/21.1YHLSB  
Referência: 486699

**Lisboa - Tribunal da Propriedade Intelectual**  
**Juízo da Propriedade Intelectual - Juiz 2**

Rua Marquês da Fronteira - Palácio da Justiça  
1098-001 Lisboa  
Telef: 213846400 Fax: 211373576 Mail: tribunal.p.intelectual@tribunais.org.pt

**Ação de Processo Comum**

CCP, nos termos dos artigos 103º, nº 1, al. c), 19º, nº 8 do DL 176/2006 e 5º do Regulamento 469/2009/CE.

Não se demonstra que a R. tenha iniciado qualquer exploração de medicamento contendo rivaroxabano, ou sequer que para tal tenha obtido a solicitada autorização, como legalmente exigido.

Deve, pois, proceder a presente acção, não porque a R. haja violado algum direito decorrente das patentes ou CCP em causa, mas porque assim decorre da falta de contestação nos termos do artigo 3º nº 2 da Lei 62/2011, pelo que devem as custas ser suportadas pela A., e não pela R. que não deu causa à acção.

Com efeito, o exercício de um direito (de pedir uma AIM, como condição legalmente requerida para ulterior comercialização de um medicamento), não pode, enquanto tal, ser entendido como dando causa a uma acção de protecção de um direito que expressamente exclui tais actos do seu âmbito de protecção.

O facto de se dispor no artigo 3º nº 1 da Lei 62/2011 de 12 de Dezembro que *'no prazo de 30 dias a contar da publicitação na página electrónica do INFARMED [...] de todos os pedidos de autorização [...] de introdução no mercado de medicamentos genéricos, o interessado que pretenda invocar o seu direito de propriedade industrial nos termos do artigo anterior deve fazê-lo junto do Tribunal da propriedade Intelectual [...]'*, apenas prevê prazo para invocação de direitos de propriedade industrial *'nos termos do artigo 2º do mesmo diploma, intitulado 'Arbitragem voluntária', sem qualquer vocação a reger ou alterar o regime geral de responsabilidade pelas correspondentes custas processuais.*

Tão pouco se pode retirar qualquer extrapolação, em matéria de custas, do facto de no nº 2 do mesmo artigo 3º da Lei 62/2011 se prever que *'a não dedução de contestação, no prazo de 30 dias após citação na acção intentada no Tribunal da Propriedade Intelectual ou da notificação para o efeito pelo tribunal arbitral, implica que o requerente de autorização, ou registo, de*



Processo: 440/21.1YHLSB  
Referência: 486699

**Lisboa - Tribunal da Propriedade Intelectual**  
**Juízo da Propriedade Intelectual - Juiz 2**

Rua Marquês da Fronteira - Palácio da Justiça  
1098-001 Lisboa  
Telef: 213846400 Fax: 211373576 Mail: tribunal.p.intelectual@tribunais.org.pt

**Ação de Processo Comum**

*introdução no mercado de medicamento genérico não pode iniciar a sua exploração industrial ou comercial na vigência dos direitos de propriedade industrial invocados [...]’.*

Com efeito, a proibição de iniciar a exploração dos produtos em causa antes da caducidade da patente que os protege já resulta do artigo 103º, nº 1 al. c) do CPI, aplicável aos CCP por força do artigo 5º do Regulamento 469/2009/CE, que o dispositivo citado apenas vem realçar para o caso específico dos medicamentos.

**IV. Decisão**

Pelo exposto, e nos termos das disposições citadas, julgo a presente acção movida pela A. **Bayer Intellectual property GmbH** parcialmente procedente e provada e, em consequência, condeno a R. **Pharmakern Portugal – Produtos Farmacêuticos, Sociedade Unipessoal, Lda.** a abster-se de importar, fabricar, armazenar, introduzir no comércio, vender ou oferecer medicamentos genéricos contendo rivaroxabano, enquanto o CCP 346 e/ou as patentes EP 1411932, EP 1689370, EP 1720866, EP 1845961 e EP 2099453 estiverem em vigor, absolvendo-se do demais peticionado.

Custas pela A., atenta a falta de contestação por parte da R., que se não mostra ter dado causa à acção (artigo 535º, nº 1 e 2, al. a) do CPC).

Registe e notifique, comunicando-se a falta de dedução da contestação ao Infarmed e ao INPI, nos termos e para os efeitos do artigo 3º, nºs 5 e 6, da Lei nº 62/2011, de 12 de Dezembro.

Lisboa, 17.05.2022

## PATENTES DE INVENÇÃO

### Pedidos - BBCA/1A

A publicação dos pedidos de patentes de invenção a seguir indicados é efetuada nos termos do disposto no artigo 69.º do Código da Propriedade Industrial; da data de publicação do presente aviso começa a contar-se o prazo de dois meses para a apresentação de reclamações de quem se julgar prejudicado pela eventual concessão dos mesmos, nos termos do artigo 17.º do mesmo Código.

(11) **117037** (13) **A**

(22) 2021.01.28

(30)

(71) **PT EDUARDO FERREIRA DE CASTRO  
PINHEIRO**

(72) EDUARDO FERREIRA DE CASTRO PINHEIRO

(51) **Int. Cl.**

*A47C 7/54 (2006.01) A47C 7/68 (2006.01) A47C  
31/02 (2006.01)*

(54) **DISPOSITIVO DE APOIO A PESSOAS  
CONFIGURADO PARA SER CONECTÁVEL  
A UM ASSENTO INDIVIDUAL**

(57) A INVENÇÃO REFERE-SE A UM DISPOSITIVO DE APOIO A PESSOAS CONFIGURADO PARA SER CONECTÁVEL A UM ASSENTO INDIVIDUAL COMPREENDENDO UM ELEMENTO DE CONEXÃO A UM ASSENTO INDIVIDUAL (1), O QUAL INCLUI UM COMPONENTE PERFILADO EM FORMA DE  $\zeta U_{\zeta}$  (2) E UM PRIMEIRO COMPONENTE TUBULAR (4); UM PRIMEIRO COMPONENTE TUBULAR EM FORMA DE  $\zeta L_{\zeta}$  (6), O QUAL É CONFIGURADO PARA SE CONECTAR AO PRIMEIRO COMPONENTE TUBULAR (4); E UM SEGUNDO COMPONENTE TUBULAR EM FORMA DE  $\zeta L_{\zeta}$  (8), O QUAL É CONFIGURADO PARA SE CONECTAR AO PRIMEIRO COMPONENTE TUBULAR EM FORMA DE  $\zeta L_{\zeta}$  (6). O DISPOSITIVO DA INVENÇÃO É CONECTÁVEL A UM ASSENTO INDIVIDUAL, SELECIONADO DE UM GRUPO CONSISTINDO EM UMA CADEIRA, UM CADEIRÃO, UM SOFÁ E UMA CADEIRA DE RODAS, A FIM DE ACOMODAR, POR EXEMPLO, UMA PESSOA COM MOBILIDADE REDUZIDA NO REFERIDO ASSENTO COM SEGURANÇA E CONFORTO.

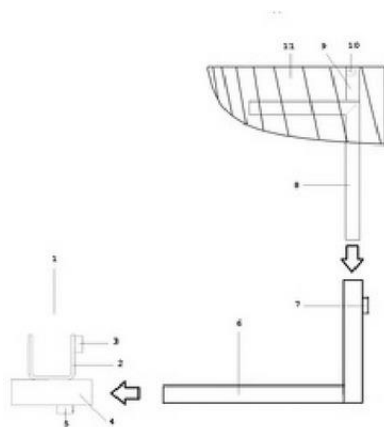

[Ver Fascículo Completo](#)

**Concessões - FG4A**

Processo	Início de vigência	Data do despacho	Nome do 1º requerente/titular	País resid.	Classificação principal	Observações
<u>116239</u>	2020.04.08	2022.07.25	RAIZ - INSTITUTO DE INVESTIGAÇÃO DA FLORESTA E PAPEL	PT	<b>C08L 1/02</b> (2006.01)	nos termos do art. 72.º n.º 1 do cpi, informa-se que o pedido sofreu alterações durante a fase de exame.

**Recusas - FC4A**

Processo	Data do pedido	Data da recusa	Nome do 1º requerente/titular	País resid.	Classificação principal	Observações
110110	2017.05.29	2022.07.26	UNIVERSIDADE DO ALGARVE	PT	<b>A61F 5/02</b> (2006.01)	recusado nos termos do art. 75.º n.º 1 al. a) e e) com referência ao art. 70.º n.º 9 do cpi.

**Caducidades por falta de pagamento de taxa - Patente europeia - MM4A**

Processo	Início de vigência	Data da caducidade	Nome do 1º requerente/titular	País resid.	Observações
1595807	2004.01.20	2022.07.20	JAPAN TOBACCO INC.	JP	
2294065	2009.01.20	2022.07.20	VERNALIS (R&D) LTD.	GB	
2354346	2011.01.20	2022.07.20	ALGAMAT COMPANIA INTERNACIONAL DE DISTRIBUCION SOCIEDAD LIMITADA	ES	
2398621	2010.01.20	2022.07.20	LASERCOIL TECHNOLOGIES, LLC	US	

**Averbamentos - Patente europeia - PD1A, PD3A, PC1A, PC3A****Transmissões - Patente europeia**

Processo	Data do averbamento	Antigo requerente/titular	País resid.	Atual requerente/titular	País resid.	Observações
1883464	2022.07.25	CAMFIL VENTURES AB	SE	CAMFIL AB	SE	
2809997	2022.07.25	CAMFIL VENTURES AB	SE	CAMFIL AB	SE	
3187674	2022.07.21	FREDERICO FERREIRA MIGUEL LUÍS FARIA CORREIA	PT	ECOSTEEL, S.A.	PT	
3710726	2022.07.25	KIMEX GROUP S.R.O.	SK	SPINEA S.R.O.	SK	



**Pedidos e Avisos de Deferimento de Revalidação - NF3A**

Processo	Data do pedido de revalidação	Data de despacho de deferimento	Requerente / titular	Observações
107739	2022.07.12	2022.07.19	UNIVERSIDADE NOVA DE LISBOA	

## CERTIFICADOS COMPLEMENTARES DE PROTECÇÃO

### Outros Atos

**346.** – SENTENÇA DO TPI ; JUIZ 2 COM O Nº DE PROCESSO 440/21.1.YHLSB JULGA A ACÇÃO PARCIALMENTE PROCEDENTE E CONDENA A RÉ A ABSTER-SE DE IMPORTAR, FABRICAR, ARMAZENAR, INTRODUIZIR NO COMÉRCIO, VENDER OU OFERECER MEDICAMENTOS GENÉRICOS CONTENDO RIVAROXABANO, ENQUANTO O CCP 346 E/OU AS PATENTES EP 1411932, EP 1689370, EP 1720866, EP 1845961 E EP 20994553, ESTIVEREM EM VIGOR, ABSOLVENDO-A DO DEMAIS PETICIONADO.

**Pedidos**

Processo	Tipo de dado	Conteúdo dos dados	País resid.
1150	(68) – Patente de Base (22) – Data do Pedido Titulares (54) – Título da Invenção  (95) – Prod. (medicamento) (92) – Aut. Com. Nacional	PTE, 2845594 B, de 2003.10.09 2022.07.15 Nome: BOEHRINGER INGELHEIM VETMEDICA GMBH UTILIZAÇÃO DE DI-HIDROIMIDAZOLONAS PARA O TRATAMENTO DE CÃES IMEPITOÍNA Data: 2018.07.09, País: PT, Número: C(2018)4433	DE



**DESENHOS OU MODELOS****Caducidades por falta de pagamento de taxa - MM4Y**

Processo	Início de vigência	Data da caducidade	Nome do 1º requerente/titular	País resid.	Observações
4830	2017.01.20	2022.07.20	FENABEL S.A.	PT	

## REGISTO NACIONAL DE MARCAS

### Pedidos

De acordo com o artigo 226.º do Código da Propriedade Industrial, a seguir se publicam os pedidos de registo de marcas; da data de publicação do presente aviso começa a contar-se o prazo de dois meses para a apresentação de reclamações de quem se julgar prejudicado pela eventual concessão dos mesmos, em conformidade com o artigo 17.º do mesmo Código.

(210) <b>688582</b>	MNA	<b>CONCELHO DE SANTA MARIA DA FEIRA</b>
(220) 2022.07.01		
(300)		(511) 41 ATIVIDADES CULTURAIS
(730) <b>PT IDEIAS A GALOPE UNIPessoal LDA</b>		(591) PANTONES: 574; 485;
(511) 37 SERVIÇOS DE CANALIZAÇÃO; DESENTUPIMENTO DE DRENOS.		(540)
(591)		
(540)		
	<b>DESENTOPESGOTOS</b>	
	DESENTUPIMENTOS - FUGAS DE ÁGUA - CANALIZADORES	<b>VIAGEM MEDIEVAL</b>
(531) 1.15.15 ; 26.1.13		EM TERRA DE SANTA MARIA
<hr/>		
(210) <b>689006</b>	MNA	(531) 24.1.3 ; 24.13.24
(220) 2022.07.10		
(300)		
(730) <b>PT BASED IN LISBON - MENTORING &amp; CONSULTING SERVICES, LDA</b>		
(511) 35 SERVIÇOS DE ASSISTÊNCIA, GESTÃO E ADMINISTRAÇÃO DE NEGÓCIOS; SERVIÇOS DE PUBLICIDADE, DE MARKETING E DE PROMOÇÃO; SERVIÇOS DE PUBLICIDADE, DE MARKETING E PROMOÇÓES; SERVIÇOS DE PUBLICIDADE, DE PROMOÇÃO E DE MARKETING; ACONSELHAMENTO E INFORMAÇÃO COMERCIAL AOS CONSUMIDORES NA ESCOLHA DE PRODUTOS E SERVIÇOS; ADMINISTRAÇÃO COMERCIAL DO LICENCIAMENTO DE PRODUTOS E SERVIÇOS PARA TERCEIROS; ADMINISTRAÇÃO DE VENDAS; ANÁLISES DE PREÇOS; AQUISIÇÃO DE CONTRATOS DE COMPRA E VENDA DE PRODUTOS E SERVIÇOS		
(591)		(210) <b>689140</b>
(540)		(220) 2022.07.13
		(300)
		(730) <b>PT ALFAMAKEY, UNIPessoal LDA.</b>
		(511) 36 ARRENDAMENTO DE IMÓVEIS
		(591) LETRAS VERDES SOB FUNDO BRANCO;
		(540)
		
		<b>COVILHÃ KEY RENTAL PROPERTIES</b>
<b>BASED IN LISBON - CONSULTING &amp; COMMUNITY</b>		(531) 27.99.3 ; 27.99.11
<hr/>		
(210) <b>689107</b>	MNA	(210) <b>689141</b>
(220) 2022.07.13		(220) 2022.07.13
(300)		(300)
(730) <b>PT FEDERAÇÃO DAS COLECTIVIDADES DE CULTURA E RECREIO DO</b>		(730) <b>PT VILMÁRIA BISPO DOS SANTOS</b>
		(511) 09 CONTEÚDO GRAVADO

35 SERVIÇOS DE ASSISTÊNCIA, GESTÃO E ADMINISTRAÇÃO DE NEGÓCIOS; SERVIÇOS DE PUBLICIDADE, DE MARKETING E DE PROMOÇÃO; SERVIÇOS DE CONSULTADORIA DE MARKETING

41 FOTOGRAFIA

42 SERVIÇOS DE DESIGN

(591) #FFBD59;#6C117B;#EE1D6A;#A6A6A6;

(540)



(531) 1.15.9; 27.5.24

(210) **689144** **MNA**

(220) 2022.07.13

(300)

(730) **PT SILVA SALGADO, COMÉRCIO DE VINHOS LDA**

(511) 32 ALES; BEBIDAS À BASE DE CERVEJA; BEBIDAS NÃO ALCÓOLICAS COM AROMA DE CERVEJA; CERVEJA; CERVEJA (ALE); CERVEJA BOCK; CERVEJA COM SABOR A CAFÉ; CERVEJA DETRIGO; CERVEJA LAGER; CERVEJA PALE ALE; CERVEJA PRETA [CERVEJA DE MALTETORRADO]; CERVEJA SAZONAL; CERVEJAS; CERVEJAS AROMATIZADAS; CERVEJAS ARTESANAIS; CERVEJAS COM BAIXO TEOR ALCÓOLICO; CERVEJAS ENRIQUECIDAS COM MINERAIS; CERVEJAS SEM ÁLCOOL; COCKTAILS À BASE DE CERVEJA; IPA (CERVEJAS INDIANAS PALE ALE); KVAS [BEBIDAS SEM ÁLCOOL]; KVAS [BEBIDAS SEM ALCÓOL]; LAGERS (CERVEJA DE LEVEDURA DE BAIXA FERMENTAÇÃO); MOSTO DE CERVEJA; MOSTO DE MALTE; PORTER [CERVEJAS PRETAS]; SHANDY; STOUT; SUCEDÂNEOS DE CERVEJA; VINHO À BASE DE CEVADA [CERVEJA]; VINHO DE CEVADA [CERVEJA]; ÁGUA; ÁGUA DE ÁCER; ÁGUA DE BÉTULA; ÁGUA DE CEVADA COM LARANJA; ÁGUA DE CEVADA COM LIMÃO; ÁGUA DE QUININO; ÁGUA GASOSA VITAMINADA [BEBIDAS]; ÁGUAS; APERITIVOS SEM ÁLCOOL; BASES PARA COCKTAILS NÃO ALCÓOLICOS; BATIDOS [BEBIDAS DE FRUTA NÃO ALCÓOLICAS]; BEBIDAS À BASE DE AMEIXA FUMADA; BEBIDAS À BASE DE ARROZ INTEGRAL, NÃO SENDO SUBSTITUTOS DO LEITE; BEBIDAS À BASE DE ARROZ, NÃO SENDO SUCEDÂNEOS DO LEITE; BEBIDAS À BASE DE ARROZ, NÃO SENDO SUBSTITUTOS DO LEITE; BEBIDAS À BASE DE AVEIA [NÃO SENDO SUCEDÂNEOS DO LEITE]; BEBIDAS À BASE DE FEIJÃO-MUNGO; BEBIDAS À BASE DE FRUTOS DE CASCA RIJA E SOJA; BEBIDAS À BASE DE PROTEÍNAS; BEBIDAS À BASE DE SORO DE LEITE; BEBIDAS À BASE DE SUMOS DE LEGUMES VERDES; BEBIDAS COMELEVADO

TEOR DE HIDRATOS DE CARBONO; BEBIDAS DE ALOE VERA, SEM ÁLCOOL; BEBIDAS DE FRUTOS NÃO ALCÓOLICAS COM GÁS; BEBIDAS DE FRUTOS [SMOOTHIES]; BEBIDAS DE GUARANÁ; BEBIDAS DE SORO DE LEITE; BEBIDAS DESPORTIVAS; BEBIDAS ENERGÉTICAS; BEBIDAS ENERGÉTICAS CONTENDO CAFEÍNA; BEBIDAS ENERGÉTICAS [SEM SER PARA USO MEDICINAL]; BEBIDAS GASEIFICADAS COM SABORES; BEBIDAS GASEIFICADAS CONGELADAS; BEBIDAS GELADAS À BASE DE FRUTA; BEBIDAS ISOTÓNICAS; BEBIDAS ISOTÓNICAS [NÃO PARA USO MEDICINAL]; BEBIDAS NÃO-ALCÓOLICAS À BASE DE MEL; BEBIDAS NÃO ALCÓOLICAS À BASE DE FRUTOS SECOS; BEBIDAS NÃO ALCÓOLICAS COM AROMA DE CHÁ; BEBIDAS NÃO ALCÓOLICAS COM AROMA DE CAFÉ; BEBIDAS NÃO ALCÓOLICAS DE MALTE; BEBIDAS NÃO ALCÓOLICAS ENRIQUECIDAS COM VITAMINAS E SAIS MINERAIS; BEBIDAS NÃO ALCÓOLICAS QUE CONTÊM SUMOS DE FRUTA; BEBIDAS NÃO ALCÓOLICAS QUE CONTÊM SUMOS VEGETAIS; BEBIDAS NÃO ALCÓOLICAS REFORÇADAS COM VITAMINAS; BEBIDAS NUTRICIONALMENTE FORTIFICADAS; BEBIDAS PARA DESPORTISTAS COM ELETRÓLITOS; BEBIDAS PARA DESPORTISTAS RICAS EM PROTEÍNAS; BEBIDAS PROTEINADAS PARA DESPORTISTAS; BEBIDAS QUE CONTÊM VITAMINAS; BEBIDAS SEM MALTE NÃO ALCÓOLICAS [SEM SER PARA USO MEDICINAL]; COCKTAILS DE FRUTAS, NÃO ALCÓOLICOS; COCKTAILS SEM ÁLCOOL; DOUZHI (BEBIDA À BASE DE FEIJÃO FERMENTADO); GRANIZADOS PARCIALMENTE CONGELADOS; MISTURAS PARA COCKTAILS NÃO ALCÓOLICOS; PONCHE DE ARROZ SEM ÁLCOOL [SIKHYE]; PONCHE NÃO ALCÓOLICO DECANELA COM DIÓSPIRO SECO [SUJEONGGWA]; PONCHES DE FRUTAS, SEM ÁLCOOL; PONCHES SEM ÁLCOOL; RAMUNE [BEBIDAS GASEIFICADAS JAPONESAS]; REFRESCOS À BASE DE SUMOS DE FRUTAS [SHERBETS]; REFRIGERANTES À BASE DE FRUTAS AROMATIZADAS COM CHÁ; REFRIGERANTES COM AROMA DE CAFÉ; REFRIGERANTES NÃO GASEIFICADOS; SALSAPARRILHA; SIDRA SEM ÁLCOOL; SORVETES [BEBIDAS]; SORVETES EM FORMA DE BEBIDAS; SUMO DE MAÇA; SUMOS; SUMOS DE FRUTA; SUMOS DE FRUTAS [SUMOS DE FRUTOS]; VINHO SEM ÁLCOOL; VINHOS DESALCOOLIZADOS; VINHOS NÃO ALCÓOLICOS; VINHOS SEM ÁLCOOL; BEBIDAS À BASE DE SOJA, NÃO SENDO SUBSTITUTOS DO LEITE; ÁGUA TÓNICA [BEBIDAS NÃO MEDICINAIS]; BEBIDA GASOSA COM SABOR ABAUNILHA; BEBIDAS AROMATIZADAS GASEIFICADAS NÃO ALCÓOLICAS; BEBIDAS DE COLA; BEBIDAS GASEIFICADAS SEM ÁLCOOL; BEBIDAS GASOSAS NÃO ALCÓOLICAS COM AROMA DE CHÁ; CERVEJAS COM BAIXO TEOR ALCÓOLICO [ROOT BEER]; COLAS [REFRIGERANTES]; GINGER ALE [BEBIDA REFRIGERADA DE GENGIBRE]; GINGER ALE [CERVEJA DE GENGIBRE]; GINGER ALE SECO; LIMÃO AMARGO; LIMONADAS; REFRIGERANTES COM SABOR A FRUTA; REFRIGERANTES DE BAIXO TEOR CALÓRICO; SUMOS GASEIFICADOS; BATIDOS DE LEGUMES; BATIDOS QUE CONTÊM GRÃOS E AVEIA; BEBIDAS À BASE DE COCO; BEBIDAS À BASE DE FRUTA; BEBIDAS À BASE DE SUMO DE UVA; BEBIDAS À BASE DE SUMO DE ANANÁS; BEBIDAS À BASE DE SUMO DE LARANJA; BEBIDAS À BASE DE SUMO DE GENGIBRE; BEBIDAS À BASE DE SUMOS DE ALOÉ; BEBIDAS À BASE DE VEGETAIS; BEBIDAS COM SABOR A FRUTA; BEBIDAS CONSTITUÍDAS POR UMA MISTURA DE SUMOS DE FRUTOS E DE LEGUMES; BEBIDAS CONSTITUÍDAS

PRINCIPALMENTE POR SUMOS DE FRUTA; BEBIDAS DE FRUTA; BEBIDAS DE FRUTA GELADAS; BEBIDAS DE FRUTAS, NÃO ALCOÓLICAS; BEBIDAS DE FRUTOS NÃO ALCOÓLICAS; BEBIDAS DE SUMO DE FRUTAS NÃO ALCOÓLICAS; BEBIDAS DE SUMO DE TOMATE; BEBIDAS DE SUMO DE UVA, NÃO ALCOÓLICAS; BEBIDAS DE SUMOS DE FRUTA, AÇÚCAR E ÁGUA; BEBIDAS DE SUMOS DE FRUTAS; BEBIDAS NÃO ALCOÓLICAS À BASE DE SUCO DE LEGUMES; CONCENTRADOS DE FRUTA; EXTRATOS DE FRUTOS SEM ÁLCOOL; MOSTOS; NÉCTARES DE FRUTAS, SEM ÁLCOOL; NÉCTARES DE FRUTAS, SEM ÁLCOOL; SUMO CONCENTRADO DE AMEIXA FUMADA; SUMO DE ARANDO; SUMO DE GOIABA; SUMO DE GROSELHA-NEGRA; SUMO DE LARANJA; SUMO DE MANGA; SUMO DE MELANCIA; SUMO DE MELÃO; SUMO DE ROMÃ; SUMO DE TOMATE [BEBIDA]; SUMO DE TORANJA; SUMO DE UVA; SUMO DE VEGETAIS; SUMOS DE ALOE VERA; SUMOS DECONCENTRADO DE LARANJA; SUMOS DE CONCENTRADOS DE LIMÃO; SUMOS DE FRUTABIOLÓGICOS; SUMOS DE FRUTA CONCENTRADOS; SUMOS DE FRUTA GASEIFICADOS; SUMOS DE FRUTA PARA CONSUMIR COMO BEBIDAS; SUMOS DE FRUTAS VARIADAS; SUMOS DE GINSENG VERMELHO [BEBIDAS]; SUMOS DE VEGETAIS [BEBIDA]; SUMOS VEGETAIS [BEBIDAS]; ÁGUA DE COCO (BEBIDA); ÁGUA DE NASCENTE; ÁGUA DE SELTZ; ÁGUA DE SELTZ; ÁGUA ENGARRAFADA; ÁGUA ENRIQUECIDA COM MINERAIS [BEBIDAS]; ÁGUA GASEIFICADA; ÁGUA GLACIAR; ÁGUA MINERAL; ÁGUA MINERAL AROMATIZADA; ÁGUA MINERAL GASEIFICADA; ÁGUA MINERAL (NÃO MEDICINAL); ÁGUA NUTRICIONALMENTE FORTIFICADA; ÁGUA POTÁVEL; ÁGUA POTÁVEL COM VITAMINAS; ÁGUA POTÁVEL DESTILADA; ÁGUA POTÁVEL PURIFICADA; ÁGUAS AROMATIZADAS COM FRUTA; ÁGUAS [BEBIDAS]; ÁGUAS [BEBIDAS]; ÁGUAS CARBONATADAS; ÁGUAS COM GÁS; ÁGUAS COM SABORES; ÁGUAS DEMESA; ÁGUAS DE MESA; ÁGUAS ENRIQUECIDAS COM VITAMINAS [BEBIDAS]; ÁGUAS GASEIFICADAS; ÁGUAS GASOSAS; ÁGUAS GASOSAS [SODAS]; ÁGUAS LITINADAS; ÁGUAS LITINADAS; ÁGUAS MINERAIS [BEBIDAS]; ÁGUAS MINERAIS E GASOSAS; ÁGUAS SEM GÁS; BEBIDAS À BASE DE ÁGUA CONTENDO EXTRATOS DE CHÁ; BEBIDAS FUNCIONAIS À BASE DE ÁGUA; PREPARAÇÕES PARA O FABRICO DE ÁGUAS GASOSAS; PREPARAÇÕES PARA OFABRICO DE ÁGUAS GASOSAS; SODAS [ÁGUAS]; CONCENTRADOS PARA A PREPARAÇÃO DE BEBIDAS DE FRUTA; CONCENTRADOS PARA UTILIZAR NA PREPARAÇÃO DEREFRIGERANTES; CORDIAL DE SUMO DE LIMA; ESSÊNCIAS PARA A PREPARAÇÃO DE BEBIDAS; ESSÊNCIAS PARA A PREPARAÇÃO DE ÁGUAS MINERAIS AROMATIZADAS [SEM SERNA FORMA DE ÓLEOS ESSENCIAIS]; ESSÊNCIAS PARA FAZER BEBIDAS NÃO ALCOÓLICAS, SEM SER ÓLEOS ESSENCIAIS; EXTRATOS DE FRUTA NÃO ALCOÓLICOS USADOS NA PREPARAÇÃO DE BEBIDAS; EXTRATOS DE LÚPULO PARA O FABRICO DE CERVEJA; EXTRATOS DE LÚPULO PARA UTILIZAR NA PREPARAÇÃO DE BEBIDAS; EXTRATOS DE MOSTO NÃO FERMENTADO; EXTRATOS PARA PREPARAR BEBIDAS; MISTURAS PARA FAZER SORVETES (BEBIDAS); MOSTO DE UVAS; MOSTO EM CONSERVA, NÃO FERMENTADO; ORCHATA; PASTILHAS PARA BEBIDAS ALCOÓLICAS; PASTILHAS PARA BEBIDAS GASOSAS; PÓS PARA A PREPARAÇÃO DE BEBIDAS; PÓS PARA BEBIDAS GASOSAS [EFERVESCENTES]; PÓS PARA USO NA PREPARAÇÃO DE BEBIDAS COM ÁGUA DE COCO; PÓS USADOS NA PREPARAÇÃO

DE BEBIDAS À BASE DE FRUTAS; PÓS USADOS NA PREPARAÇÃO DEREFRIGERANTES; PREPARAÇÕES PARA DILUIR PARA FAZER BEBIDAS; REFRESCOS DE EXTRATOS DE FRUTAS [BEBIDAS NÃO ALCOÓLICAS]; SUMO DE LIMA PARA USO NA PREPARAÇÃO DE BEBIDAS; SUMO DE LIMÃO PARA USO NA PREPARAÇÃO DE BEBIDAS; SUMOS CONCENTRADOS; XAROPE DE MALTE PARA BEBIDAS; XAROPE PARA FAZER BEBIDAS; XAROPES DE GROSELHA PRETA; XAROPES E OUTRAS PREPARAÇÕES NÃO ALCOÓLICAS PARA FAZER BEBIDAS; XAROPES PARA BEBIDAS; XAROPES PARA FAZER BEBIDAS NÃO ALCOÓLICAS; XAROPES PARA FAZER BEBIDAS À BASE DE SORO DE LEITE; XAROPES PARA FAZER LIMONADA; XAROPES PARA FAZER REFRIGERANTES; XAROPES PARA LIMONADA; XAROPES PARA PREPARAÇÃO DE ÁGUAS MINERAIS AROMATIZADAS; XAROPES PARA PREPARAR BEBIDAS COM SABOR A FRUTAS.

33 ESSÊNCIAS ALCOÓLICAS; EXTRACTOS DE FRUTOS COM ÁLCOOL; EXTRATOS ALCOÓLICOS; EXTRATOS DE FRUTA COM ÁLCOOL; AGUARDENTE DE PÊRA; ÁLCOOL DE ARROZ; AMARGOS [LICORES]; ANIS; ANISETE; BEBIDAS ALCOÓLICAS À BASE DE AÇÚCAR DE CANA; BEBIDAS ALCOÓLICAS DESTILADAS À BASE DE GRÃOS; BEBIDAS ALCOÓLICAS PRÉ-MISTURADAS; BEBIDAS APERITIVAS; BEBIDAS COM BAIXO TEOR ALCOÓLICO; BEBIDAS ESPIRITUOSAS; BEBIDAS ESPIRITUOSAS DESTILADAS; BEBIDAS GASEIFICADAS COM ÁLCOOL, EXCLUINDO CERVEJA; COCKTAILS; CURAÇAU; ESPIRITUOSOS (BEBIDAS ALCOÓLICAS); GELATINAS ALCOÓLICAS; GEMADA ALCOÓLICA; HIDROMEL; LICOR DE GROSELHA PRETA; LICOR DEMENTA; LICORES; LICORES À BASE DE CAFÉ; LICORES ALCOÓLICOS DE SABOR AMARGO; LICORES CONTENDO NATAS; LICORES CREMOSOS; LICORES DE ERVAS; NIRA [BEBIDA ALCOÓLICA À BASE DE CANA DE AÇÚCAR]; SAKÉ; SAQUÉ; SUCEDÂNEOS DO SAQUÉ; VINHO; VINHOS; ABSINTO; AGUARDENTE; AGUARDENTE (AKVAVIT); AGUARDENTE [BEBIDAS ESPIRITUOSAS À BASE DE CANA-DE-AÇÚCAR]; AGUARDENTE COREANA [SOJU]; AGUARDENTES; AGUARDENTES CHINESAS À BASE DE SORGO; ÁLCOOL DE ARROZ [AWAMORI]; ARACA; ARAK; BAIJU [BEBIDA ALCOÓLICA DESTILADA CHINESA]; BEBIDAS ALCOÓLICAS FERMENTADAS; BEBIDAS DESTILADAS; BEBIDAS ESPIRITUOSAS CHINESAS DESORGO [GAOLIAN-JIOU]; BEBIDAS ESPIRITUOSAS POTÁVEIS; BRANDY PARA COZINHAR; CACHAÇA; CEREJAS (AGUARDENTE DE -) [KIRSCH]; CONHAQUE [BRANDY]; EXTRATOS DELICORES ESPIRITUOSOS; GIN; KIRSCH; LICOR BRANCO CHINÊS [BAIGANR]; LICOR BRANCO JAPONÊS [SHOCHU]; LICOR DE CEVADA DESCASCADA; LICOR DE GENGIBRE; LICOR DE GINJA; LICOR DE GINSENG VERMELHO; LICOR FERMENTADO CHINÊS [LAOJIOU]; LICOR JAPONÊS AROMATIZADO COM EXTRATOS DE AMEIXAS ASIÁTICAS; LICOR JAPONÊS AROMATIZADO COM EXTRATOS DE AGULHAS DE PINHEIRO; LICOR JAPONÊS COM EXTRATOS DE ALGAS; LICOR TÓNICO AROMATIZADO COM EXTRATOS DE AMEIXA JAPONESA [UMESHU]; LICOR TÓNICO AROMATIZADO COM EXTRATOS DE AGULHA DE PINHEIRO [MATSUBA-ZAKE]; LICOR TÓNICO COM EXTRATOS DE ERVAS [HOMEISHU]; LICOR TÓNICO COM EXTRATOS DE COBRA MAMUSHI [MAMUSHI-ZAKE]; LICORES JAPONÊSES REGENERADOS [NAOSHI]; LICORES TÓNICOS AROMATIZADOS; MISTURA DE LICORES CHINESES [WUJIAPIE-JIOU]; RUM; RUM COM ADIÇÃO DE VITAMINAS; SHOCHU [AGUARDENTES]; VODKA; WHISKY; WHISKY



CANADIANO; WHISKY DEMALTE; WHISKY DE MISTURA; ÁGUA-PÉ; AMONTILLADO; APERITIVOS À BASE DE LICORALCOÓLICO DESTILADO; BEBIDAS À BASE DE VINHO; BEBIDAS QUE CONTÊM VINHO[SPRITZERS]; SANGRIA; VERMUTE; VINHO À BASE DE FRAMBOESA PRETA [BOKBUNJAJU]; VINHO BRANCO; VINHO DE ACANTHOPANAX [OGAPIJU]; VINHO DE AMORAS; VINHO DEARROZ AMARELO; VINHO DE ARROZ TRADICIONAL COREANO [MAKGEOLI]; VINHO DEMORANGOS; VINHO DE UVAS; VINHO ESPUMANTE DE FRUTOS; VINHO ESPUMANTE DE UVAS; VINHO TINTO; VINHOS ALCOÓLICOS; VINHOS COM BAIXO TEOR DE ALCOOL; VINHOS COMINDICAÇÃO GEOGRÁFICA PROTEGIDA; VINHOS DE DENOMINAÇÕES DE ORIGEMPROTEGIDAS; VINHOS DE FRUTA; VINHOS DE MESA; VINHOS DE SOBREMESA; VINHOS DEUVAS DOCES JAPONESAS QUE CONTÊM EXTRATOS DE GINSENG E CASCA DE QUINA; VINHOS DOCES; VINHOS ESPUMANTES; VINHOS ESPUMANTES BRANCOS; VINHOESPUMANTES NATURAIS; VINHOS ESPUMANTES TINTOS; VINHOS FORTIFICADOS; VINHOSGENEROSOS; VINHOS PARA COZINHAR; VINHOS QUENTES (VINHOS AQUECIDOS EADOÇADOS COM ESPECIARIAS); VINHOS ROSÉ; VINHOS SEM GÁS; CIDRA SECA; SIDRADOCE; APERITIVOS À BASE DE BEBIDAS ALCOÓLICAS; APERITIVOS À BASE DE VINHO; APERITIVOS ALCOÓLICOS AMARGOS; BEBIDAS À BASE DE RUM; BEBIDAS ALCOÓLICAS ÀBASE DE CAFÉ; BEBIDAS ALCOÓLICAS À BASE DE CHÁ; BEBIDAS ALCOÓLICASAROMATIZADAS; BEBIDAS ALCOÓLICAS COM LEITE; BEBIDAS ALCOÓLICAS CONTENDOFRUTOS; BEBIDAS ALCOÓLICAS CONTENDO FRUTAS; BEBIDAS ALCOÓLICAS DE FRUTAS; BEBIDAS ALCOÓLICAS PRÉ-MISTURADAS, OUTRAS QUE NÃO À BASE DE CERVEJA; BEBIDASENERGÉTICAS COM ALCOOL; COCKTAILS ALCOÓLICOS PREPARADOS; COCKTAILS COMÁLCOOL SOB A FORMA DE GELATINAS REFRIGERADAS; COCKTAILS DE FRUTAS COMÁLCOOL; COCKTAILS DE VINHO PREPARADOS; MISTURA JAPONESA DE LICOR À BASE DEARROZ DOCE [SHIRO-ZAKE]; PONCHE ALCOÓLICO; PONCHE DE RUM; PONCHES DE VINHO; VINHOS DE APERITIVO.

(591)  
(540)

## PAPAS LUAS

(210) **689147** MNA  
(220) 2022.07.13  
(300)  
(730) **PT ENRIQUE ANTON DOBARRO**  
(511) 42 CONSULTORIA EM ARQUITETURA E ELABORAÇÃO DE PLANOS DE CONSTRUÇÃO; CONSULTORIA NA ÁREA DE DESIGN ARQUITETÓNICO; DESIGN DE INTERIORES; DESIGN DE INTERIORES COMERCIAIS; DESIGN DE DECORAÇÃO DE INTERIORES; PLANEAMENTO [DESIGN] DE ESPAÇOS INTERIORES; DESIGN ARQUITETÓNICO PARA DECORAÇÃO DE INTERIORES; SERVIÇOS DE DESIGN DE INTERIORES E EXTERIORES; SERVIÇOS DE DESIGN DE INTERIORES PARA O COMÉRCIO RETALHISTA; SERVIÇOS DE DESIGN PARA DECORAÇÃO DE INTERIORES DE EDIFÍCIOS; SERVIÇOS DE CONSULTADORIA RELACIONADOS COM O DESIGN DE INTERIORES; CONSULTADORIA PROFISSIONAL RELATIVA AO DESIGN DE INTERIORES DE ALOJAMENTOS; SERVIÇOS DE

DESIGN RELACIONADOS COM A DECORAÇÃO DE INTERIORES DE ESCRITÓRIOS; SERVIÇOS DE DESIGN RELACIONADOS COM A DECORAÇÃO DE INTERIORES DE CASAS; SERVIÇOS DE DESIGN DE OBJETOS DE DECORAÇÃO PARA INTERIORES DE EDIFÍCIOS; SERVIÇOS DE DESIGN DE PRODUTOS TÊXTEIS PARA ACABAMENTOS INTERIORES DE VEÍCULOS MOTORIZADOS; SERVIÇOS DE DESIGN DE INTERIORES E SERVIÇOS DE INFORMAÇÕES E ASSESSORIA RELACIONADOS COM OS MESMOS; SERVIÇOS DE DECORAÇÃO DE INTERIORES QUE INCORPORAM OS PRINCÍPIOS DO FENG SHUI

(591)  
(540)

## FU DOGS FENGSHUI

(210) **689148** MNA  
(220) 2022.07.13  
(300)  
(730) **PT JOANA GOMES NETO COELHO RODRIGUES**

(511) 39 TRANSPORTE; ORGANIZAÇÃO DE SERVIÇOS DE TRANSPORTE; SERVIÇOS DE TRANSPORTE EM VEÍCULOS AUTOMÓVEIS; SERVIÇOS DE NAVEGAÇÃO [TRANSPORTE]; SERVIÇOS DE ALUGUER RELACIONADOS COM TRANSPORTE E ARMAZENAMENTO; SERVIÇOS DE ALUGUER RELACIONADOS COM VEÍCULOS, TRANSPORTE E ARMAZENAMENTO; AGÊNCIAS DE MEDIAÇÃO DE TRANSPORTE; DISPONIBILIZAÇÃO DE TRANSPORTE TERRESTRE, MARÍTIMO E AÉREO; AGENTES DE ORGANIZAÇÃO DE VIAGENS; AGÊNCIAS DE RESERVAS DE VIAGENS; CONSULTADORIA EM VIAGENS; CONSULTADORIA PARA PLANEAMENTO DE ITINERÁRIOS DE VIAGENS; CONSULTADORIA PROFISSIONAL EM MATÉRIA DE TRANSPORTE; CONSULTADORIA EM MATÉRIA DE VIAGENS PROPORCIONADA ATRAVÉS DE CENTROS DE CHAMADAS E LINHAS DE ASSISTÊNCIA TELEFÓNICA; CONSULTADORIA EM MATÉRIA DE VIAGENS DE NEGÓCIOS PROPORCIONADA ATRAVÉS DE CENTROS DE CHAMADAS E LINHAS DE ASSISTÊNCIA TELEFÓNICA; AUTOMÓVEIS (TRANSPORTE EM -); SERVIÇOS DE INFORMAÇÃO, ACONSELHAMENTO E RESERVA RELATIVOS A TRANSPORTES; CORRETAGEM/AGÊNCIAS DE TRANSPORTE; CORRETAGEM DE TRANSPORTE

(591)  
(540)



(531) 18.1.7 ; 26.1.16 (210) **689188** MNA  
 (220) 2022.07.13  
 (300)  
 (730) PT **JOANA BARRIOS DE SERPA SOARES**

(210) **689152** MNA  
 (220) 2022.07.13  
 (300)  
 (730) PT **LEANDRO FERNANDES GUEDES**  
 (511) 38 TRANSMISSÃO DE PODCASTS  
 41 PRODUÇÃO DE PODCASTS  
 (591)  
 (540)



(531) 16.1.13 ; 26.1.16

(210) **689155** MNA  
 (220) 2022.07.13  
 (300)  
 (730) PT **BRUNO MIGUEL RIBEIRO OLIVEIRA**  
 (511) 42 DESIGN GRÁFICO  
 (591)  
 (540)



(531) 5.3.20

(511) 29 SOPAS; JULIANAS [SOPAS]; CALDOS [SOPAS]; BISQUES [SOPAS]; SOPAS EM LATA; SOPAS EM PÓ; EXTRATOS PARA SOPAS; SOPAS DE TALHARIM; CONCENTRADOS DE SOPAS; MISTURAS PARA SOPAS; SOPAS DE BOLAS DE MATZO; SOPAS DE MISO PRÉ-COZINHADAS; SOPAS E CALDOS, EXTRATOS DE CARNE; LEGUMES SALGADOS; CAJUS SALGADOS; FRUTOS SECOS SALGADOS; PATOS SALGADOS Prensados; MARISCOS SALGADOS E FERMENTADOS [JEOTGAL]; BOLOS DE BATATA; RECHEIOS À BASE DE FRUTOS PARA BOLOS E TORTAS; BOLOS DE PEIXE ESMAGADO E INHAME COZIDOS NO VAPOR [HAMPEN]; SNACKS DE BATATA; SNACKS ESTALADIÇOS DE COUVE; SNACKS À BASE DE FRUTAS; SNACKS À BASE DE LEITE; SNACKS À BASE DE COCO; APERITIVOS (SNACKS) À BASE DE BATATA; SNACKS À BASE DE FRUTOS SECOS; REFEIÇÕES LIGEIRAS (SNACKS) À BASE DE LEGUMES; SNACKS À BASE DE FRUTOS DE CASCA RIJA; SNACKS À BASE DE LEGUMES, HORTALIÇAS OU VERDURAS; MISTURAS DE SNACKS COMPOSTAS POR FRUTAS DESIDRATADAS E FRUTOS DE CASCA RIJA PROCESSADOS; BOLACHAS SALGADAS DE PEIXE; DOCES [GELEIAS]; GELEIAS, COMPOTAS, DOCES DE FRUTOS E LEGUMES PARA BARRAR; PEIXES-DOCES [NÃO VIVOS]; APERITIVOS DOCES À BASE DE MILHO  
 30 AROMATIZANTES PARA SOPAS; MASSA ALIMENTAR PARA SOPAS; EMPADAS [SALGADOS]; BISCOITOS SALGADOS; BISCOITOS SALGADOS [BOLACHAS]; HUSHPUPIES [PÃEZINHOS FRITOS SALGADOS]; APERITIVOS SALGADOS À BASE DE FARINHA; APERITIVOS SALGADOS À BASE DE MILHO; APERITIVOS SALGADOS À BASE DE CEREAIS; ALIMENTOS SALGADOS PREPARADOS FEITOS DE FARINHA DE BATATA; BOLOS; BOLOS SEMIFRIOS; BOLOS CONGELADOS; BOLOS GELADOS; BOLOS VEGANOS; BOLOS CHAMINÉ; AROMAS PARA BOLOS; BOLOS DE AMEIXA; BOLOS DE NATA; PREPARAÇÕES PARA BOLOS; MISTURAS PARA BOLOS; PÓS PARA BOLOS; BOLOS DE FRUTA; MASSA PARA BOLOS; BOLOS DE CHOCOLATE; FARINHA PARA BOLOS; BOLOS DE MALTE; BOLOS DE MORANGO; BOLOS DE GELADO; BOLOS PEQUENOS (PASTELARIA); BOLOS DE ARROZ; GLACÉ PARA BOLOS; COBERTURAS PARA BOLOS; ESPECIALIDADES DE BOLOS; BOLOS DE PAINÇO; PREPARAÇÕES PARA FAZER BOLOS; COBERTURA AÇUCARADA PARA BOLOS; BOLOS GELADOS DE FRUTAS; PÓ PARA BOLOS [PASTELARIA]; PREPARAÇÕES AROMÁTICAS PARA BOLOS; BOLOS COBERTOS DE CHOCOLATE; BOLOS DE LEVEDURA INGLÊS; GULOSEIMAS PARA DECORAR BOLOS; MISTURAS PREPARADAS PARA BOLOS; MASSA PARA BOLOS [PASTELARIA]; DECORAÇÕES DE CHOCOLATE PARA BOLOS; BOLOS DE PASTELARIA COM FRUTA; BOLOS DE AVEIA TIPO PANQUECA; BOLOS DE ARROZ TRITURADO (MOCHI); ÉCLAIRS [BOLOS RECHEADOS DE CREME]; DECORAÇÕES DE CONFEITARIA PARA BOLOS; BOLOS DE ARROZ GLUTINOSO ("CHAPSALTTOCK"); COBERTURA DE GLACÉ PARA BOLOS; BOLOS DE GELADO DE IOGURTE; AÇÚCAR CRISTALIZADO PARA DECORAR BOLOS; BOLOS DE AVEIA PARA CONSUMO HUMANO; BOLOS DE CEREAIS PARA CONSUMO HUMANO; DECORAÇÕES PARA BOLOS FEITAS DE GULOSEIMAS; PASTELARIA, BOLOS, TARTES E BISCOITOS (BOLACHAS); BOLOS EM FORMA DE CHUPA-CHUPAS; FARINHA PARA

BOLOS EM FORMA DE ARGOLA; BOLOS DE ARROZ COM COBERTURA DE CHOCOLATE; RECHEIOS DE LEITE-CREME PARA BOLOS E TARTES; FONDANTS (CREME DE AÇÚCAR PARA COBERTURA DE BOLOS); BOLOS CHINESES COM FORMATO LUNAR [TORTA DA LUA]; BOLOS COZIDOS A VAPOR DE ESTILO JAPONÊS (MUSHI-GASHI); BOLOS SECOS DE FARINHA DE ARROZ COM AÇÚCAR [RAKUGAN]; BOLOS DE MILHO OU ARROZ TUFADO COBERTOS DE AÇÚCAR [OKOSHI]; INJEOLMI [BOLOS DE ARROZ GLUTINOSO REVESTIDOS COM FEIJÃO EM PÓ]; TAIYAKI (BOLOS JAPONESES EM FORMA DE PEIXE COM VÁRIOS RECHEIOS); SNACKS DE ARROZ; SNACKS DE PÃO ESTALADIÇO; SNACKS EXTRUDADOS DE TRIGO; SNACKS DE BOLOS DE FRUTAS; SNACKS À BASE DE CEREAIS; SNACKS À BASE DE ARROZ; SNACKS FEITOS A PARTIR DE ARROZ; BOLAS DE QUEIJO TUFADO [SNACKS DE MILHO]; BOLACHAS; BOLACHAS SALGADAS; BOLACHAS TOSTADAS; BOLACHAS DE ARROZ; BOLACHAS WAFER SALGADAS; BOLACHAS PETIT-BEURRE; TRIGO EM BOLACHAS; MASSA PARA BOLACHAS; MISTURAS PARA BOLACHAS; BOLACHAS DE GENGIBRE; BOLACHAS DE AMÊNDOA; BOLACHAS ESTALADIÇAS DE ARROZ; BOLACHAS WAFERS EM PALITOS; MASSA DE BOLACHAS CONGELADA; WAFERS (BOLACHAS DE BAUNILHA); BOLACHAS DE MANTEIGA DINAMARQUESAS; SENBEI [BOLACHAS DE ARROZ]; BOLACHAS PARA ACOMPANHAR QUEIJOS; BOLACHAS DE CONFEITARIA PARA COZER; BOLACHAS DE ÁGUA E SAL; BOLACHAS DE CHOCOLATE E CARAMELO; BOLACHAS COM COBERTURA DE CHOCOLATE; BOLACHAS SALGADAS DE CEREAIS PREPARADOS; BOLACHAS DE ARROZ JAPONESAS [SENBEI]; PALITOS DE BOLACHAS DE BAUNILHA; BOLACHAS SALGADAS COM SABOR A ESPECIARIAS; BOLACHAS SALGADAS COM SABOR A QUEIJO; BOLACHAS SALGADAS COM SABOR A ERVAS; BOLACHAS TIPO WAFER COBERTAS DE CHOCOLATE; BOLACHAS DE ÁGUA E SAL [CRACKERS]; BOLACHAS DE ÁGUA E SAL [COMESTÍVEIS]; BOLACHAS SALGADAS COM RECHEIO DE QUEIJO; BOLACHAS SALGADAS COM SABOR A CARNE; BOLACHAS SALGADAS COM SABOR A FRUTA; BOLACHAS DE AVEIA PARA CONSUMO HUMANO; BOLACHAS SALGADAS COM SABOR A LEGUMES; BOLACHAS RECHEADAS COM COMPOTA DE FEIJÃO (MONAKA); BOLACHAS DE FARINHA DE TRIGO INTEGRAL [GRAHAM]; BOLACHAS DE MARSHMALLOW COBERTAS DE CHOCOLATE COM CARAMELO; BOLACHAS CONFECIONADAS À BASE DE MANTEIGA DE AMENDOIM; BOLACHAS DE ARROZ GLUTINOSO EM FORMA DE GRÂNULOS (ARARE); DOCES ARTESANAIS; DOCES GELADOS; TARTES DOCES; DOCES [GULOSEIMAS]; DOCES DE MASCAR; DOCES SEM AÇÚCAR; CARAMELOS DUROS [DOCES]; DOCES DE CHOCOLATE; DOCES NÃO MEDICINAIS; DOCES NÃO MEDICINAIS COMPRIMIDOS; DOCES DE IOGURTE GELADO; DOCES PARA BARRAR [MEL]; BISCOITOS [DOCES OU CONDIMENTADOS]; REBUÇADOS DE FRUTA [DOCES]; DRAGEIAS DOCES NÃO MEDICINAIS; TARTES [DOCES OU SALGADAS]; EMPADAS, DOCES OU SALGADAS; PASTILHAS DOCES DE MENTA; BARRAS DOCES DE SÊSAMO; DOCES DE MASCAR NÃO MEDICINAIS; BISCOITOS DOCES PARA CONSUMO HUMANO; DOCES E BISCOITOS TRADICIONAIS COREANOS [HANKWA]; DOCES NÃO MEDICINAIS CONTENDO ERVAS AROMÁTICAS; BASES DE MASSA PARA CREPES DOCES; DOCES COBERTOS DE ESPUMA DE AÇÚCAR; REVESTIMENTOS E COBERTURAS BRILHANTES PARA DOCES; DOCES SOB A FORMA DE MOUSSES; DOCES À BASE DE MENTA, NÃO MEDICINAIS; BOLINHOS DOCES DE ARROZ

TRITURADO (MOCHI-GASHI); DOCES NÃO MEDICINAIS SOB A FORMA DE BOMBONS; DOCES [CONFEITARIA] PARA DECORAÇÃO DE ÁRVORES DE NATAL; DOCES (GULOSEIMAS), BARRAS DE CHOCOLATE E PASTILHAS ELÁSTICAS; DOCES TRADICIONAIS COREANOS PRENSADOS COM MARCAS DECORATIVAS [DASIK]; DOCES NÃO MEDICINAIS SOB A FORMA DE NOGADO (NOUGAT); AÇÚCARES, ADOÇANTES NATURAIS, REVESTIMENTOS E COBERTURAS DOCES, PRODUTOS APÍCOLAS; DOCES DE MASCAR, NÃO MEDICINAIS, COM RECHEIO LÍQUIDO DE FRUTOS; DOCES NÃO MEDICINAIS SOB A FORMA DE CONFEITARIA DE AÇÚCAR; BOLINHOS DOCES COM UMA SUAVE COBERTURA À BASE DE FEIJÃO AÇUCARADO [NERIKIRI]

(591)

(540)



(531) 27.5.1

(210) **689189**

MNA

(220) 2022.07.13

(300)

(730) **PT CARINA MIRIAM ARAÚJO GONÇALVES**

(511) 16 LIVROS; LIVROS MANUSCRITOS; PAPELARIA; TRANSPARÊNCIAS [PAPELARIA]; ADESIVOS [PAPELARIA]; BLOCOS [PAPELARIA]; COBERTURAS [CAPAS] [PAPELARIA]; ARTIGOS DE PAPELARIA; AUTOCOLANTES [ARTIGOS DE PAPELARIA]; ARTIGOS DE PAPELARIA EM PAPEL; CADERNOS DE NOTAS

(591)

(540)

## AQUOREA

(210) **689190**

MNA

(220) 2022.07.13

(300)

(730) **PT IAPMEI - AGÊNCIA PARA A COMPETITIVIDADE E INOVAÇÃO, I.P.**

(511) 35 SERVIÇOS DE ASSISTÊNCIA, GESTÃO E ADMINISTRAÇÃO DE NEGÓCIOS; SERVIÇOS DE PUBLICIDADE, DE MARKETING E PROMOIONAIS; SERVIÇOS DE PUBLICIDADE, DE PROMOÇÃO E DE MARKETING

(591)

(540)



(531) 26.1.3

(210) **689193** MNA  
 (220) 2022.07.13  
 (300)  
 (730) **PT ÉLIO ALEXANDRE**  
 (511) 44 CUIDADOS DE SAÚDE RELACIONADOS COM  
 OSTEOPATIA; SERVIÇOS DE CLÍNICAS DE SAÚDE  
 (591)  
 (540)



(531) 2.1.98

(531) 3.3.1

(210) **689203** MNA  
 (220) 2022.07.14  
 (300)  
 (730) **PT ELIANA BRITES ROSA**  
 (511) 45 SERVIÇOS POLÍTICOS  
 (591) RGB:25,150,242 ;RGB:255,190,0;  
 (540)



(531) 27.99.20

(210) **689204** MNA  
 (220) 2022.07.14  
 (300)  
 (730) **PT SEBASTIÃO BELLO FERREIRA PINTO**  
 (511) 41 LIÇÕES DE EQUITAÇÃO  
 (591)  
 (540)



(210) **689207** MNA  
 (220) 2022.07.14  
 (300)  
 (730) **PT ADEQUADA VANGUARDA, LDA.**  
 (511) 41 FORMAÇÃO NA ÁREA DA SAÚDE E FITNESS;  
 PRESTAÇÃO DE FORMAÇÃO NA ÁREA DA  
 PREVENÇÃO DA SAÚDE E DA NUTRIÇÃO  
 43 SERVIÇOS DE LARES DE IDOSOS; LARES DE  
 IDOSOS  
 44 SERVIÇOS DE CUIDADOS DE SAÚDE PARA  
 PESSOAS; ACONSELHAMENTO SOBRE AS  
 NECESSIDADES DOS IDOSOS QUANTO A  
 CUIDADOS CLÍNICOS.  
 (591) 2D7C67 C82M31Y66K13  
 (540)

**MADEIRA** QUALITY CARE  
*Cuidados De Saúde Excelência*

(531) 27.5.9 ; 29.1.3

(210) **689221** MNA  
 (220) 2022.07.14  
 (300)  
 (730) **PT ADRIANA RAQUEL PIMENTEL  
 OLIVEIRA**  
 (511) 14 ARTIGOS DE JOALHARIA; CAIXAS DE JOIAS E  
 CAIXAS DE RELÓGIOS; INSTRUMENTOS  
 HOROLÓGICOS; PEDRAS PRECIOSAS, PÉROLAS E  
 METAIS PRECIOSOS, E SUAS IMITAÇÕES; PORTA-  
 CHAVES E CORRENTES PARA CHAVES, E  
 RESPETIVOS BERLOQUES; CRONOMÉTRICOS  
 (INSTRUMENTOS -); INSTRUMENTOS  
 CRONOLÓGICOS; INSTRUMENTOS  
 CRONOMÉTRICOS; INSTRUMENTOS DE  
 CRONOMETRAGEM; INSTRUMENTOS DE  
 RELOJOARIA; ITENS DE JOALHARIA; PRODUTOS  
 DE JOALHARIA.  
 (591)  
 (540)



(531) 27.5.24

(210) **689241** MNA  
(220) 2022.07.13

(300)

(730) **PT HIGINIO CALZADILLA**

(511) 45 SERVIÇOS ASTROLÓGICOS E ESPIRITUAIS; ACONSELHAMENTO RELACIONADO COM A ORIENTAÇÃO ESPIRITUAL; ADIVINHAÇÃO DO FUTURO; CONSULTADORIA RELACIONADA COM O ZODÍACO; CONSULTORIA ASTROLÓGICA; CONSULTORIA DE FORO PSÍQUICO; CONSULTORIA ESPIRITUAL; ELABORAÇÃO DE HORÓSCOPOS; FORNECIMENTO DE LEITURAS DE TARÔ PESSOAIS; LEITURA DA SINA (ADIVINHAÇÃO); LEITURA DO TAROT; ORIENTAÇÃO ESPIRITUAL; PRESTAÇÃO DE INFORMAÇÕES SOBRE HORÓSCOPOS ATRAVÉS DE REDES INFORMÁTICAS; PREVISÕES DE ASTROLOGIA; SERVIÇOS DE ASTROLOGIA; SERVIÇOS DE CARTOMANCIA; SERVIÇOS DE INVESTIGAÇÃO PARANORMAL; SERVIÇOS DE LEITURA PSÍQUICA; SERVIÇOS DE PREVISÕES SOB A FORMA DE ARTES DIVINATÓRIAS

(591)

(540)

**MAGO BRANCO**(210) **689254** MNA  
(220) 2022.07.14

(300)

(730) **PT ADICO - ADELINO DIAS COSTA - MOBILIÁRIO METÁLICO, LDA.**

(511) 20 MOBILIÁRIO EM MADEIRA; MOBILIÁRIO DOMÉSTICO EM MADEIRA.

(591)

(540)

**ADICO WOOD**(210) **689259** MNA  
(220) 2022.07.14

(300)

(730) **PT AMORIM & PETIT SOLUTIONS LDA**

(511) 36 SERVIÇOS IMOBILIÁRIOS.

(591)

(540)

**NOVARE**(210) **689268** MNA  
(220) 2022.07.14

(300)

(730) **PT ANDREA PEREIRA DA SILVA**(511) 35 SERVIÇOS DE ASSISTÊNCIA, GESTÃO E ADMINISTRAÇÃO DE NEGÓCIOS; SERVIÇOS DE PUBLICIDADE, DE PROMOÇÃO E DE MARKETING  
41 SERVIÇOS DE EDUCAÇÃO, ENTRETENIMENTO E DESPORTO; PUBLICAÇÃO, RELATO E REDAÇÃO DE TEXTOS.

(591)

(540)



**liquid**<sup>®</sup>  
entrepreneur  
O futuro é líquido ●

(531) 27.5.11 ; 27.5.25

(210) **689269** MNA  
(220) 2022.07.14

(300)

(730) **CHALAIN GILBER THÉODORE MARIE GROSS****CHMAGID KHOURY**(511) 36 SERVIÇOS IMOBILIÁRIOS; SERVIÇOS DE AVALIAÇÃO DE BENS IMOBILIÁRIOS; SERVIÇOS IMOBILIÁRIOS RELACIONADOS COM A GESTÃO DE INVESTIMENTOS IMOBILIÁRIOS; SERVIÇOS DE GESTÃO IMOBILIÁRIA RELACIONADOS COM COMPLEXOS IMOBILIÁRIOS; SERVIÇOS DE ASSESSORIA RELACIONADOS COM A PROPRIEDADE DE BENS IMOBILIÁRIOS; SERVIÇOS DE GESTÃO IMOBILIÁRIA RELACIONADOS COM TRANSAÇÕES DE BENS IMOBILIÁRIOS  
37 SERVIÇOS DE EMPREENDIMENTOS IMOBILIÁRIOS [CONSTRUÇÃO]; SERVIÇOS DE SUPERVISÃO DE CONSTRUÇÃO DE EDIFÍCIOS PARA PROJETOS IMOBILIÁRIOS; SERVIÇOS DE CONSTRUÇÃO CIVIL; SERVIÇOS DE CONSTRUÇÃO DE EDIFÍCIOS; SERVIÇOS DE SUPERVISÃO DE CONSTRUÇÃO PARA PROJETOS DE CONSTRUÇÃO; SERVIÇOS DE GESTÃO DE PROJETOS DE CONSTRUÇÃO; SERVIÇOS DE CONSULTORIA RELACIONADOS COM A CONSTRUÇÃO.

(591)

(540)



**NOVARA**

(531) 27.5.25

(210) **689270** MNA  
(220) 2022.07.14

(300)

(730) **CHALAIN GILBER THÉODORE MARIE GROSS**

**CHMAGID KHOURY**

(511) 36 SERVIÇOS IMOBILIÁRIOS; SERVIÇOS DE AVALIAÇÃO DE BENS IMOBILIÁRIOS; SERVIÇOS IMOBILIÁRIOS RELACIONADOS COM A GESTÃO DE INVESTIMENTOS IMOBILIÁRIOS; SERVIÇOS FINANCEIROS RELACIONADOS COM BENS IMOBILIÁRIOS; SERVIÇOS DE GESTÃO IMOBILIÁRIA RELACIONADOS COM COMPLEXOS IMOBILIÁRIOS; SERVIÇOS DE ASSESSORIA RELACIONADOS COM A PROPRIEDADE DE BENS IMOBILIÁRIOS; SERVIÇOS DE GESTÃO IMOBILIÁRIA RELACIONADOS COM TRANSAÇÕES DE BENS IMOBILIÁRIOS

37 SERVIÇOS DE EMPREENDIMENTOS IMOBILIÁRIOS [CONSTRUÇÃO]; SERVIÇOS DE SUPERVISÃO DE CONSTRUÇÃO DE EDIFÍCIOS PARA PROJETOS IMOBILIÁRIOS; SERVIÇOS DE CONSTRUÇÃO CIVIL; SERVIÇOS DE CONSTRUÇÃO DE EDIFÍCIOS; SERVIÇOS DE CONSTRUÇÃO E DE EDIFICAÇÃO; SERVIÇOS DE CONSTRUÇÃO RELACIONADOS COM A CONSTRUÇÃO RESIDENCIAL; SERVIÇOS DE EMPREITADA GERAL DE CONSTRUÇÃO; SERVIÇOS DE SUPERVISÃO DE CONSTRUÇÃO PARA PROJETOS DE CONSTRUÇÃO; SERVIÇOS DE CONSULTORIA RELACIONADOS COM A CONSTRUÇÃO DE EDIFÍCIOS; SERVIÇOS DE ASSESSORAMENTO RELACIONADOS COM A CONSTRUÇÃO DE EDIFÍCIOS; SERVIÇOS DE CONSULTORIA E INFORMAÇÃO RELACIONADOS COM A CONSTRUÇÃO; SERVIÇOS DE INFORMAÇÕES RELACIONADOS COM A CONSTRUÇÃO DE EDIFÍCIOS; SERVIÇOS DE CONSULTORIA SOBRE CONSTRUÇÃO DE EDIFÍCIOS E OUTRAS ESTRUTURAS.

(591)  
(540)



(531) 26.4.3 ; 26.4.9

(210) **689277** MNA  
(220) 2022.07.15  
(300)  
(730) **PT ALICE MARGARIDA FERREIRA BARBOSA**

(511) 35 SERVIÇOS DE COMÉRCIO A RETALHO RELACIONADOS COM A VENDA DE VESTUÁRIO E ACESSÓRIOS DE VESTUÁRIO.

(591)  
(540)

**INTUS**

(210) **689283** MNA  
(220) 2022.07.15  
(300)  
(730) **PT ADEGA COOPERATIVA DE PONTE DA BARCA E ARCOS DE VALDEVEZ, CRL**

(511) 33 VINHO.

(591)  
(540)

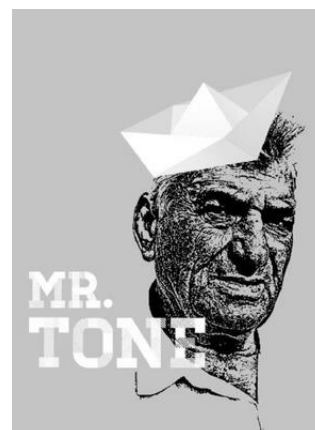

(531) 2.1.1 ; 18.3.23

(210) **689300** MNA  
(220) 2022.07.15  
(300)  
(730) **PT ADEGA DO LAGAR, SOCIEDADE DE VINHOS, SA**

(511) 33 BEBIDAS ALCOÓLICAS (EXCLUINDO CERVEJA).  
(591)  
(540)

**CAVES DO PÁTEO**

(210) **689329** MNA  
(220) 2022.07.15  
(300)  
(730) **PT A ELÉCTRICA, LDA.**

(511) 06 MATERIAIS DE CONSTRUÇÃO METÁLICOS; CONSTRUÇÕES METÁLICAS; ESTRUTURAS METÁLICAS; TÚNEIS METÁLICOS; CABINES METÁLICAS; CABINES METÁLICAS PARA A PINTURA POR PULVERIZAÇÃO; ESTUFAS EM METAL; ESTUFAS COM ARMAÇÕES METÁLICAS; ESTRUTURAS METÁLICAS PARA INSONORIZAÇÃO  
07 BOMBAS; BOMBAS CENTRÍFUGAS

(591) AZUL; CINZENTO  
(540)



(531) 26.1.18 ; 26.1.19 ; 27.5.22 ; 27.99.1 ; 27.99.5 ; 29.1.4

(210) **689551** MNA  
(220) 2022.07.20  
(300)  
(730) **PT RUI FRANCISCO DA COSTA CARDOSO GOMES**

(511) 33 VINHO.

(591)

(540)

## OH GLÓRIA

*reformulação do pedido de denominação de origem n.º 625 de  
2022/06/09.*

## Concessões

Processo	Data do registo	Data do despacho	Nome do 1º requerente/titular	País resid.	Classes (Nice)	Observações
680847	2022.07.25	2022.07.25	CARDIODAVIDA LDA	PT	09 35 41 42 44	RECUSA PARCIAL DO REGISTO: recusa parcial para todos os serviços assinalados na classe 42ª. nos termos da alínea b) e h), n.º 1, do artigo 232º; 238.º; do n.º 2 e do n.º 3 do artigo 229.º e do artigo 237º, todos do cpi.
681073	2022.07.01	2022.07.01	PEDRO SÉRGIO RODRIGUES PRATA BARROS	PT	35 40	
682272	2022.07.21	2022.07.21	DISPLAYSLICE LDA	PT	43	
682822	2022.07.25	2022.07.25	919 BY E&B PORTUGAL, S.A.	PT	43	
683223	2022.07.25	2022.07.25	ACADEMIA CRIATIVA 81- CENTRO DE FORMAÇÃO PROFISSIONAL LDA	PT	35 41	
683479	2022.07.22	2022.07.22	TRANSPORTES PINHEIRO E PATINHA LDA	PT	39 43	
683684	2022.07.22	2022.07.22	TERESA MARIA PINHEIRO COVA	PT	03	
684403	2022.07.26	2022.07.26	VIVID FOODS, LDA	PT	29	
684505	2022.07.26	2022.07.26	TINTAL - EMPRESA FABRIL DE TINTAS, LDA.	PT	02	
684571	2022.07.25	2022.07.25	BARREIROS, MATOS, NASCIMENTO, LDA	PT	25 29	
684682	2022.07.25	2022.07.25	LUIS CARVALHO PINTO, COMPRA E VENDA DE IMÓVEIS, UNIPessoal LDA.	PT	36	
684692	2022.07.25	2022.07.25	PENA VALLEY LDA	PT	33	
684883	2022.07.25	2022.07.25	SWARA, LDA.	PT	04 14 25 26 28 35 38 41 42 43 44	
684887	2022.07.25	2022.07.25	SARA TEMUDO VALADÃO DE SOUSA FREITAS	PT	41	
684931	2022.07.25	2022.07.25	CENTRO CULTURAL E DESPORTIVO DOS TRABALHADORES DA CÂMARA MUNICIPAL DE MANTEIGAS	PT	41	
684953	2022.07.25	2022.07.25	CHAMPION TRAJECTORY - AGENCIAMENTO DE DESPORTISTAS LDA	PT	35 41	
684959	2022.07.25	2022.07.25	MARKETINGABLE LDA	PT	35 41	
684970	2022.07.25	2022.07.25	MOTAN PORTUGAL, LDA	PT	11 35 37	
684972	2022.07.25	2022.07.25	PEDRO MIGUEL ROLO BARRETO DA SILVA	PT	35	
684996	2022.07.25	2022.07.25	SERVIÇOS MUNICIPALIZADOS DE ÁGUA E SANEAMENTO DE LEIRIA	PT	42	
684999	2022.07.25	2022.07.25	CAMÉLIA UNIPessoal LDA	PT	30	
685002	2022.07.25	2022.07.25	OLIVEIRA CORREIA LOPES UNIPessoal, LDA	PT	43	
685003	2022.07.25	2022.07.25	ÓSCAR AMBRÓSIO SEGUROS UNI LDA	PT	36	
685016	2022.07.25	2022.07.25	JOÃO PAULO LOPES PINTO	PT	42	
685019	2022.07.25	2022.07.25	ODETE GERALDA DOS REIS	PT	39 43	



Processo	Data do registo	Data do despacho	Nome do 1º requerente/titular	País resid.	Classes (Nice)	Observações
685020	2022.07.25	2022.07.25	ANA MARIA VICENTE DOS SANTOS	PT	04 05	
685022	2022.07.25	2022.07.25	TOPÁZIO BRANCO - EXTRACÇÃO E COMÉRCIO DE PEDRA, UNIPESSOAL, LDA	PT	37	
685028	2022.07.25	2022.07.25	TREGO INVEST, LDA	PT	33	
685029	2022.07.25	2022.07.25	TREGO INVEST, LDA	PT	33	
685030	2022.07.25	2022.07.25	RUBEN DARIO FREITAS UNIPESSOAL LDA.	PT	06 19 40 42	
685035	2022.07.25	2022.07.25	CHAFARIZ D'ALEGRIA LDA	PT	30	
685040	2022.07.25	2022.07.25	A LOJINHA DA LURDES UNIPESSOAL, LDA	PT	35	
685050	2022.07.25	2022.07.25	CARTIER INTERNATIONAL AG	CH	14	
685052	2022.07.25	2022.07.25	IMPERIAL TOBACCO LIMITED	GB	41 43	
685056	2022.07.25	2022.07.25	RIGOR APETITOSO LDA	PT	43	
685060	2022.07.25	2022.07.25	AUTO JULIO, SA	PT	35 36	
685063	2022.07.25	2022.07.25	SINALVIAS LDA	PT	09	
685069	2022.07.25	2022.07.25	IFISH, PRODUÇÃO E COMERCIALIZAÇÃO DE PESCADO, UNIPESSOAL LDA	PT	29 31	
685072	2022.07.25	2022.07.25	INÊS DE ASSUNÇÃO COSTA MESTRE SILVA DA COSTA NEVES	PT	24	
685074	2022.07.25	2022.07.25	IVO DIAS PINTO	PT	44	
685075	2022.07.25	2022.07.25	CARLOS DE JESUS DURÃO	PT	36	
685084	2022.07.25	2022.07.25	SUSANA MARIA VIEIRA RAMOS	PT	41	
685091	2022.07.25	2022.07.25	ARTUR JORGE SEIXAS VASQUES	PT	31	
685092	2022.07.25	2022.07.25	NUNO MANUEL SANTOS FRANCO	PT	30	
685095	2022.07.25	2022.07.25	ALÇADA DA SILVA & MENDES, LDA.	PT	35 41 44	
685107	2022.07.25	2022.07.25	PERÍMETRO CONSTRUTÍVEL, LDA	PT	37 42	
685110	2022.07.26	2022.07.26	SÉRGIO DA ROCHA SERÔDIO	PT	35	
685111	2022.07.25	2022.07.25	MINUTOS CARDINAIS, UNIPESSOAL LDA	PT	35 37	
685112	2022.07.25	2022.07.25	JOÃO RIBEIRO	PT	45	
685117	2022.07.25	2022.07.25	OSMOSE LUSITANA, UNIPESSOAL LDA	PT	44	
685125	2022.07.25	2022.07.25	MDS - CORRETOR DE SEGUROS, S.A.	PT	36	
685127	2022.07.25	2022.07.25	OÁSIS INDOMÁVEL, LDA.	PT	26 30 34 40	
685130	2022.07.26	2022.07.26	OPERSTRONG, LDA	PT	42	
685133	2022.07.25	2022.07.25	MARTA SUSANA CARVALHO RODRIGUES SILVA	PT	16 41	
685134	2022.07.26	2022.07.26	MANUEL CARLOS MAXIMIANO FERREIRA	PT	36	
685137	2022.07.26	2022.07.26	MÁRIO RUI DA SILVA LEAL	PT	41	
685143	2022.07.26	2022.07.26	SOFIA CATARINA SANTOS FERREIRA	PT	43	
685144	2022.07.25	2022.07.25	ANA LUÍSA RODRIGUES GASPAR	PT	44	
685150	2022.07.25	2022.07.25	MACHADO NUNES - MEDIAÇÃO IMOBILIÁRIA UNIPESSOAL, LDA	PT	36	
685156	2022.07.25	2022.07.25	MHS - MÁRIO HENRIQUES & SOUSA, LDA.	PT	09 12	
685157	2022.07.25	2022.07.25	MOISÉS EMANUEL RODRIGUES DA GRAÇA	PT	35	
685160	2022.07.25	2022.07.25	JOSÉ CASTRO - COMÉRCIO DE LEITÃO, UNIPESSOAL, LDA.	PT	29 43	

Processo	Data do registo	Data do despacho	Nome do 1º requerente/titular	País resid.	Classes (Nice)	Observações
685177	2022.07.26	2022.07.26	NADIA DO CARMO ROBALO NUNES ANTUNES	PT	25	
685183	2022.07.25	2022.07.25	ISA ROSSANA MONTEIRO JORGE	PT	25	
685184	2022.07.26	2022.07.26	NUNO MIGUEL DIAS DE OLIVEIRA	PT	01 03 04	
685195	2022.07.25	2022.07.25	JLP FOOD UNIPessoal LDA	PT	43	
685218	2022.07.25	2022.07.25	ILLUSIONARIUM, LDA.	PT	35 41	
685255	2022.07.25	2022.07.25	INSTITUTO TREZENO - ASSOCIAÇÃO PELA DEFESA DO SENTIDO DE ESTADO	PT	09 35 36 41 42	
685256	2022.07.25	2022.07.25	JOSÉ DANIEL DA COSTA CORREIA	PT	44	
685296	2022.07.25	2022.07.25	GUIMATEX UNIPessoal, LDA	PT	18 25	
685308	2022.07.25	2022.07.25	IDADE DO FERRO UNIPessoal LDA	PT	06	
685316	2022.07.25	2022.07.25	JORGE LUIZ DE JESUS ROSSI	PT	30	
685341	2022.07.25	2022.07.25	AERRE-REPRESENTAÇÕES HOTELEIRAS ,LDA	PT	43	
685377	2022.07.25	2022.07.25	ADAMA AGRICULTURE ESPAÑA, S.A.	ES	01 05	
685378	2022.07.25	2022.07.25	ALEXANDRA SOFIA MARTINS FERREIRA	PT	42	
685398	2022.07.25	2022.07.25	HUGO ALEXANDRE BATISTA PIRES DOMINGUES	PT	43	
685436	2022.07.25	2022.07.25	JOÃO PEDRO DE CARVALHO GONÇALVES	PT	35 41	

**Recusas**

Processo	Data do pedido	Data da recusa	Nome do 1º requerente/titular	País resid.	Classes (Nice)	Observações
678132	2021.12.26	2022.07.25	FLÁVIO MANUEL AFONSO DOS SANTOS	PT	37	arts. 232.º n.º 1 al. b) e 229.º n.º 8 do cpi
678895	2022.01.09	2022.07.25	FERNANDA ISABEL AFONSO ANTÓNIO	PT	44	arts. 209.º n.º 1 al. a); 231.º n.º 1 al. b) e 229.º n.º 5 do cpi
679032	2022.01.13	2022.07.25	FERNANDO JOSÉ ALVES DA SILVA	PT	31	arts. 232.º n.º 1 al. b) e 229.º n.º 5 do cpi
679225	2022.01.18	2022.07.25	JOÃO MATOS DIAS UNIPESSOAL LDA	PT	35	arts. 232.º n.º 1 al. b); 229.º n.º 3 do cpi.
679377	2022.01.19	2022.07.25	HARMONY DIAGRAM, LDA	PT	37	arts. 232.º n.º 1 al. b) e 229.º n.º 5 do cpi
679823	2022.01.25	2022.07.25	FANTASTICBOX, LDA	PT	09 41	arts. 232.º n.º 1 al. b) e 229.º n.º 5 do cpi
680779	2022.02.11	2022.07.20	DOMAINE MONTES CLAROS IMPORTADORA LTDA	BR	33	nos termos da alínea b) e h), n.º 1, do artigo 232º; 238.º; e do n.º 3 do artigo 229.º, todos do cpi.
681407	2022.02.21	2022.07.20	DIANA ALEXANDRA RODRIGUES NOGUEIRA	PT	25	nos termos da alínea b) e h), n.º 1, do artigo 232º; 238.º; e do n.º 3 do artigo 229.º, todos do cpi.
681515	2022.02.22	2022.07.25	SOCIEDADE AGRÍCOLA DA QUINTA DA LAGOALVA DE CIMA, S.A.	PT	33	arts. 232.º n.º 1 al. b) e h); 229.º n.º 3 do cpi.
684452	2022.04.13	2022.07.25	BROWNS AVENIDA HOTÉIS LDA	PT	43	arts. 232.º n.º 1 al. b); 229.º n.º 3 do cpi.

**Renovações**

N.ºs 112 397, 177 176, 261 497, 264 301, 264 302, 264 303, 264 688, 343 189, 355 605, 357 693, 358 072, 359 275, 359 276, 359 762, 359 767, 360 752, 361 533, 475 618, 490 648, 494 641, 497 270, 499 045, 499 372, 500 047, 500 135, 500 480, 502 779, 503 325, 503 631, 503 685, 503 942, 505 205, 505 263, 505 598 e 506 249.

## Caducidades por falta de pagamento de taxa

Processo	Data do registo	Data da caducidade	Nome do 1º requerente/titular	País resid.	Observações
187062	1982.01.20	2022.07.20	SOVIDÃO, LDA.	PT	
187115	1982.01.20	2022.07.20	VICAIMA-INDÚSTRIA DE MADEIRAS E DERIVADOS, S.A.	PT	
187130	1982.01.20	2022.07.20	BULL HN INFORMATION SYSTEMS INC	US	
194699	1982.01.20	2022.07.20	LABORATÓRIOS VITÓRIA, S.A.	PT	
233671	1992.01.20	2022.07.20	LABORATÓRIO PÁTRIA, LDA.	PT	
242228	1992.01.20	2022.07.20	COFINCA - COMÉRCIO E INDUSTRIA DE CONFECÇÕES, S.A.	PT	
242245	1992.01.20	2022.07.20	LANKHORST EURONETE PORTUGAL, S.A.	PT	
242246	1992.01.20	2022.07.20	LANKHORST EURONETE PORTUGAL, S.A.	PT	
242267	1992.01.20	2022.07.20	FRIAQUE - REFRIGERAÇÃO E VENTILAÇÃO, LDA.	PT	
242292	1992.01.20	2022.07.20	BUTLER, NEPHEW & CO.	PT	
242338	1992.01.20	2022.07.20	MASSIMO ZANETTI BEVERAGE IBERIA, S.A.	PT	
242347	1992.01.20	2022.07.20	CSM INGREDIENTS PORTUGAL, S.A.	PT	
242348	1992.01.20	2022.07.20	CSM INGREDIENTS PORTUGAL, S.A.	PT	
242360	1992.01.20	2022.07.20	GRAUVELL, S.L.	AD	
242365	1992.01.20	2022.07.20	BEBECAR - UTILIDADES PARA CRIANÇA, SA.	PT	
242369	1992.01.20	2022.07.20	BEBECAR - UTILIDADES PARA CRIANÇA, SA.	PT	
242664	1992.01.20	2022.07.20	CHINOIN GYOGYSZER-ES VEGYESZETI TERMEKEK GYARA ZRT.	HU	
269544	1992.01.20	2022.07.20	IBEROMOLDES, SA.	PT	
271213	1992.01.20	2022.07.20	IBEROMOLDES, SA.	PT	
472766	2012.01.20	2022.07.20	JACQUES DA CONCEIÇÃO RODRIGUES	PT	
489524	2012.01.20	2022.07.20	ZONA DE INVESTIMENTO - GESTÃO DE PROJECTOS E INVESTIMENTOS, LDA	PT	
490571	2012.01.20	2022.07.20	RITA MARGARIDA SANTOS FONSECA E COSTA DO VALE	PT	
490644	2012.01.20	2022.07.20	QUINTA DO QUETZAL - SOCIEDADE AGRÍCOLA, LDA.	PT	
490667	2012.01.20	2022.07.20	RUI JORGE FELIX GOMES	PT	
490686	2012.01.20	2022.07.20	SANDRA MARINA GONZALEZ LOPES MOREIRA BARROSO	PT	
490697	2012.01.20	2022.07.20	RICARDO JORGE SANTOS PAULO COSME	PT	
490700	2012.01.20	2022.07.20	RUI MANUEL PINHO DOS SANTOS	PT	
490718	2012.01.20	2022.07.20	PROSPERITAS - AGÊNCIA DE PUBLICIDADE, LDA.	PT	
490734	2012.01.20	2022.07.20	ANA RIBEIRO	PT	
490756	2012.01.20	2022.07.20	ÂNFORA DE AROMAS, UNIPessoal, LDA.	PT	
490800	2012.01.20	2022.07.20	INSTITUTO EUROPEU DE CIÊNCIAS DA CULTURA PADRE MANUEL ANTUNES	PT	
490803	2012.01.20	2022.07.20	INSTITUTO EUROPEU DE CIÊNCIAS DA CULTURA PADRE MANUEL ANTUNES	PT	
490806	2012.01.20	2022.07.20	INSTITUTO EUROPEU DE CIÊNCIAS DA CULTURA PADRE MANUEL ANTUNES	PT	
490817	2012.01.20	2022.07.20	ANA PATRÍCIA IGREJAS GONÇALVES	PT	
490820	2012.01.20	2022.07.20	JASMIM COLORIDO - SERVIÇO DE CATERING E VENDING, UNIPessoal, LDA.	PT	
490836	2012.01.20	2022.07.20	CATARINA CASTELÃO OLIVEIRA	PT	
490847	2012.01.20	2022.07.20	ARAÚJO CARVALHO & DINIS, LDA.	PT	
490884	2012.01.20	2022.07.20	OURIVESARIA E OPTICA CARLOS REI, LDA.	PT	
490891	2012.01.20	2022.07.20	NELSON RICARDO DIAS DE OLIVEIRA	PT	
490923	2012.01.20	2022.07.20	ALTURA ADVISORY, UNIPessoal, LDA.	PT	
490927	2012.01.20	2022.07.20	LUÍS FILIPE GABRIEL DE MATOS	PT	
490947	2012.01.20	2022.07.20	IRINA PEIXOTO	PT	
490966	2012.01.20	2022.07.20	NUNO MIGUEL RIBEIRO COELHO	PT	

Processo	Data do registo	Data da caducidade	Nome do 1º requerente/titular	País resid.	Observações
490974	2012.01.20	2022.07.20	JOÃO BRITO E CUNHA, LDA	PT	
490986	2012.01.20	2022.07.20	RICARDO NUNO ESTEVAM RAIMUNDO	PT	
490987	2012.01.20	2022.07.20	LADO AMARELO, LDA.	PT	
490993	2012.01.20	2022.07.20	ANTÓNIO MIGUEL AGUIAR ANCIÃES	PT	
490994	2012.01.20	2022.07.20	PM MÉDIA-COMUNICAÇÃO, LDA.	PT	
491000	2012.01.20	2022.07.20	BEIRASTEXO, S.A.	PT	
491001	2012.01.20	2022.07.20	HUGO FILIPE TIMOTEO INÁCIO	PT	
491002	2012.01.20	2022.07.20	MCAPG - SOCIEDADE UNIPessoal, LDA.	PT	
491006	2012.01.20	2022.07.20	ROSA DA SOLEDADE MESSODI DA CAMARA SANTOS MARQUES	PT	
491073	2012.01.20	2022.07.20	MENDES GONÇALVES, S.A.	PT	
491095	2012.01.20	2022.07.20	JAIME MANUEL RAIMUNDO TRINDADE	PT	
491098	2012.01.20	2022.07.20	MENDES GONÇALVES, S.A.	PT	
491099	2012.01.20	2022.07.20	ANTÓNIO PEDRO DOS SANTOS RODRIGO DA COSTA	PT	
491102	2012.01.20	2022.07.20	MARIA CLARA PEREIRA PINTO	PT	
657595	2021.07.14	2022.07.20	RAFAELA DOS SANTOS GONZAGA PINHEIRO DA SILVA	PT	
663523	2021.07.15	2022.07.20	SÉRGIO MANUEL MORAIS DA ROCHA TORRES	PT	
663618	2021.07.15	2022.07.20	PAULA ALEXANDRA CACHADA RAMALHO	PT	
663645	2021.07.15	2022.07.20	JOSÉ ANTÓNIO COELHO AFONSECA	PT	
663780	2021.07.15	2022.07.20	SILVA E TINTAS UNIPessoal LDA	PT	
663850	2021.07.15	2022.07.20	JESSICA MAGAIA	PT	

**Averbamentos****Transmissões**

Processo	Data do averbamento	Antigo requerente/titular	País resid.	Atual requerente/titular	País resid.	Observações
288724	2022.07.20	PRESSTEK, LLC. (LIMITED LIABILITY COMPANY OF DELAWARE)	US	MARK' ANDY, INC.	US	
313182	2022.07.20	PRESSTEK, LLC. (LIMITED LIABILITY COMPANY OF DELAWARE)	US	MARK ANDY UK LTD.	US	
474410	2022.07.21	JOHNSON & JOHNSON, LIMITADA	PT	MARK' ANDY, INC.	US	
487405	2022.07.21	JOHNSON & JOHNSON, LDA.	PT	MARK ANDY UK LTD.	US	
490648	2022.07.22	EUROPEAN INTERNET HOLDING AG	DE	JNTL CONSUMER HEALTH I (SWITZERLAND) GMBH	CH	
511087	2022.07.21	MARKGROW CONSULTADORA E GESTÃO, LDA	PT	JNTL CONSUMER HEALTH I (SWITZERLAND) GMBH	CH	
555476	2022.07.18	GONÇALO NUNO SIMÕES RODRIGUES MARTINS	MO	EUROATLANTIC CAPITAL LLC	US	
560841	2022.07.20	PERRIGO PORTUGAL, LDA.	PT	SPACE SOLUTIONS, LDA	PT	
650805	2022.07.11	NÁDIA FILIPA JANEIRO PERPÉTUA SOARES	PT	PÁTIOS D' ALFAZEMA, LDA.	PT	
676542	2022.07.25	ANA PATRÍCIA ALVES MOLEIRO	PT	URIACH LUSA, S.A.	PT	
			PT	RITUAIS TRANQUILOS UNIPessoal, LDA.	PT	
			PT	VINIQUER, COMÉRCIO GERAL DE BEBIDAS, PRODUTOS ALIMENTARES E AFINS, LDA	PT	

**Desistências**

Processo	Data do pedido	Data da desistência	Nome do 1º requerente/titular	País resid.	Classes (Nice)	Observações
641166	2020.04.17	2022.07.21	BRITISH AMERICAN TOBACCO (BRANDS) LIMITED	GB	34	PEDIDO JÁ PUBLICADO
680417	2022.02.04	2022.07.21	M. COUTINHO MOBILITY, LDA.	PT	12 39	PEDIDO JÁ PUBLICADO
685520	2022.05.04	2022.07.25	SÍLVIO ARIEL BAIÃO VILINGA	PT	25	PEDIDO JÁ PUBLICADO
685712	2022.05.10	2022.07.20	SANDRO MIGUEL ROCHA MENDONÇA	PT	33	PEDIDO JÁ PUBLICADO



**Renúncias**

Processo	Data do registo	Data da renúncia	Nome do 1º requerente/titular	País resid.	Observações
561395	2016.07.18	2022.07.20	CNP ASSURANCES	FR	

### Outros Atos

**678579.** – LIMITADA A CLASSE 30 A: «CHÁ, CACAU, AÇÚCAR, ARROZ, TAPIOCA, SAGÚ; FARINHAS E PREPARAÇÕES FEITAS DE CEREAIS, PÃO, PASTELARIA E CONFEITARIA, GELADOS COMESTÍVEIS; MEL, XAROPE DE MELAÇO; LEVEDURA, FERMENTO EM PÓ; SAL, MOSTARDA; VINAGRE, MOLHOS (CONDIMENTOS); ESPECIARIAS; GELO PARA REFRESCAR.»

**684702.** – PEDIDO LIMITADO A: (CLASSE 09) «COMPUTADORES, HARDWARE PARA COMPUTADORES, COMPONENTES PARA COMPUTADORES, DISPOSITIVOS PERIFÉRICOS DE COMPUTADORES COM EXCLUSÃO DO HARDWARE QUE ENVOLVE OU ESTÁ DE ALGUMA FORMA RELACIONADO COM A UTILIZAÇÃO DO PROTOCOLO DE CHAMADA DE PROCEDIMENTO REMOTO (RPC) E HARDWARE INFORMÁTICO PARA CONTROLO DE SINAIS DE ENTRADA PARA TESTAR DISPOSITIVOS USADOS PARA SIMULAR CONDIÇÕES REAIS DE CARGA DE SERVIÇO.».

## REGISTO DE LOGÓTIPOS

### Pedidos

De acordo com o artigo 286.º do Código da Propriedade Industrial, a seguir se publicam os pedidos de registo de logótipos; da data de publicação do presente aviso começa a contar-se o prazo de dois meses para a apresentação de reclamações de quem se julgar prejudicado pela eventual concessão dos mesmos, em conformidade com o artigo 17.º do mesmo Código.

(210) **53889** **LOG**  
 (220) 2022.06.28  
 (730) **PT GILBERTO DO AMARAL, UNIPESSOAL, LDA.**

(512) 96021 SALÕES DE CABELEIREIRO  
 ATIVIDADES DE BARBEARIA, ESTÉTICA, DEPILAÇÃO,  
 MASSAGENS E ATIVIDADES CONEXAS; 49320 -  
 ATIVIDADES DE TRANSPORTE DE PASSAGEIROS EM  
 VIATURA DESCARACTERIZADA; 56304 - INDÚSTRIA  
 DE PANIFICAÇÃO, PASTELARIA E CONFEITARIA, CAFÉ,  
 SNACK BAR; 41200 - ATIVIDADES DE CONSTRUÇÃO  
 CIVIL E REMODELAÇÃO DE INTERIORES.

(591)  
 (540)



(531) 25.1.25 ; 27.5.1 ; 27.7.1

(210) **53941** **LOG**  
 (220) 2022.07.13  
 (730) **PT UNIVERSIDADE DA BEIRA INTERIOR**  
 (512) 85420 ENSINO SUPERIOR  
 ENSINO SUPERIOR.  
 (591) RGB (0, 153, 204); RGB (255, 255, 255); RGB (0, 0, 0)  
 (540)



(531) 2.1.23 ; 26.4.14

(210) **53942** **LOG**  
 (220) 2022.07.13  
 (730) **PT UNIVERSIDADE DA BEIRA INTERIOR**  
 (512) 85420 ENSINO SUPERIOR  
 ENSINO SUPERIOR.  
 (591) RGB (0, 153, 204); RGB (255, 255, 255); RGB (0, 0, 0)  
 (540)



(531) 24.17.5 ; 26.7.20

(210) **53950** **LOG**  
 (220) 2022.07.13  
 (730) **PT LUIS EMANUEL PEREIRA SANTA**  
 (512) 45200 MANUTENÇÃO E REPARAÇÃO DE  
 VEÍCULOS AUTOMÓVEIS  
 MANUTENÇÃO DE PINTURAS E INTERIORES AUTO,  
 PROTEÇÕES DE PINTURA, PELICULAS DE PROTEÇÃO  
 DE PINTURA, POLIMENTO, LAVAGEM,  
 PERSONALIZAÇÃO DE COMPONENTES AUTO.  
 (591) PRETO, BRANCO E CINZA  
 (540)



(531) 27.5.22 ; 27.99.3 ; 27.99.19

**Concessões**

Processo	Data do registo	Data do despacho	Nome do 1º requerente/titular	País resid.	Observações
53658	2022.07.25	2022.07.25	ODETE GERALDA DOS REIS	PT	
53659	2022.07.25	2022.07.25	RICARDO EMANUEL NEVES VELOSO	PT	

**Caducidades por falta de pagamento de taxa**

Processo	Data do registo	Data da caducidade	Nome do 1º requerente/titular	País resid.	Observações
25368	2012.01.20	2022.07.20	CARLOS GABRIEL RIBEIRO DA SILVA	PT	
25375	2012.01.20	2022.07.20	LICÍNIA MARIA GOMES LEITÃO	PT	
25377	2012.01.20	2022.07.20	JOSÉ ANTÓNIO LINHARES FURTADO PINHEIRO	PT	
25387	2012.01.20	2022.07.20	CASA DO POVO DE SANTA MARIA DE LAMAS	PT	
25389	2012.01.20	2022.07.20	FÁBIO MIGUEL FERREIRA BRAGANÇA	PT	
25390	2012.01.20	2022.07.20	LILIANA VANESSA CARVALHO NUNES	PT	
25393	2012.01.20	2022.07.20	NUNO MIGUEL ALVES SILVA	PT	
25394	2012.01.20	2022.07.20	LUÍS MIGUEL DA COSTA RAPOSO LEAL	PT	
25395	2012.01.20	2022.07.20	LUÍS JESUS NEVES	PT	
25396	2012.01.20	2022.07.20	AURÉLIA MARGARIDA MONTEIRO MELO CAVACO	PT	

**Conversão para Logótipos ao abrigo do artigo 11.º do Decreto-Lei n.º 143 de 25 de Julho**

Processo Antigo	Nome do 1º requerente/titular	País resid.	Processo Novo
NOME DE ESTABELECIMENTO 45046	EMPTY LEG PORTUGAL,AGÊNCIA DE VIAGENS,SOC.UNI.,LDA	PT	LOGÓTIPO 53984

## REGISTO NACIONAL DE DENOMINAÇÕES DE ORIGEM E INDICAÇÕES GEOGRÁFICAS

### Reformulação

Processo	Data do pedido	Data da reformulação	Nome do 1º requerente/titular	País resid.	Observações
625	2022.06.09	2022.07.25	RUI FRANCISCO DA COSTA CARDOSO GOMES	PT	REFORMULADO PELO PEDIDO DE MARCA NACIONAL N.º 689551

**AGENTES OFICIAIS DE PROPRIEDADE INDUSTRIAL**

(Os Agentes Oficiais da Propriedade Industrial, como tal reconhecidos pelo Instituto Nacional da Propriedade Industrial, podem promover actos e termos do processo sem necessidade de juntar procuração).

**Jorge Cruz**

- Cartório: Rua Vitor Cordon, 10-A – 1249-103 LISBOA
- Tel.: 21 3475020 – Fax: 21 3421885 e 21 3424583
- E-mail: jorgecruz@jpcruz.pt
- Web: www.jpereiradacruz.pt

**João Mascarenhas de Vasconcelos**

- Cartório: Av. Duque D'Ávila, 32-1º – 1000-141 LISBOA
- Tel.: 21 3547763 – Fax: 21 3560486
- E-mail: geral@fdnovaes.com

**António João Coimbra da Cunha Ferreira**

- Cartório: Av. José Gomes Ferreira, 15 – 3ºL, 1495-139 ALGÉS
- Tel.: 21 3241530 – Fax: 21 3422446 e 21 3476656
- E-mail: marcpat@agcunhaferreira.pt
- Web: www.agcunhaferreira.pt

**João Pereira da Cruz**

- Cartório: Rua Vitor Cordon, 10-A – 1249-103 LISBOA
- Tel.: 21 3475020 – Fax: 21 3421885 e 21 3424583
- E-mail: joaopcruz@jpcruz.pt
- Web: www.jpereiradacruz.pt

**Vitor Hugo Ramalho da Costa França**

- Cartório: Av. Duque D'Ávila, 32 - 1º – 1000-141 LISBOA
- Tel.: 21 3547574 – Fax: 21 3528473 e 21 35511 03
- E-mail: costa.franca@netcabo.pt

**Jorge Afonso Cruz**

- Cartório: Rua Vitor Cordon , 10-A – 1249-103 LISBOA
- Tel.: 21 3475020 – Fax: 21 3421885 e 21 3424583
- E-mail: jorgeacruz@jpcruz.pt
- Web: www.jpereiradacruz.pt

**Marta Burnay da Costa Pessoa Bobone**

- Cartório: Travessa do Jardim à Estrela, 28 – 1350-186 LISBOA
- E-mail: bobone@zonmail.pt



**Maria Silvina Vieira Pereira Ferreira**

- Cartório: Av. Casal Ribeiro, 50 - 3º, 1000-093 LISBOA
- Tel.: 21 3815050 – Fax: 21 3831150/21 381 33 93
- E-mail: sferreira@clarkemodet.com.pt

**Maria Eugénia Martinez**

- Cartório: Rua Vitor Cordon, 10-A – 1249-103 LISBOA
- Tel.: 21 3475020 – Fax: 21 3421885 e 21 3424583
- E-mail: mariaeugeniamartinez@jpcruz.pt
- Web: www.jpereiradacruz.pt

**Maria do Rosário May Pereira da Cruz**

- Cartório: Av. Duque d' Ávila, 66, 7º - 1050-083 LISBOA
- Tel.: 21 387 69 61 - Fax: 21 387 75 96
- E-mail: furtado@furtado.pt

**Nuno Cruz**

- Cartório: Rua Vitor Cordon , 10-A – 1249-103 LISBOA
- Tel.: 21 3475020 – Fax: 21 3421885 e 21 3424583
- E-mail: nunocruz@jpcruz.pt
- Web: www.jpereiradacruz.pt

**Raquel da Costa França**

- Cartório: Av. Duque D'Ávila, 32 – 1º – 1000-141 LISBOA
- Tel.: 21 3547574 – Fax: 21 3528473 e 21 3551103
- E-mail: costa.franca@netcabo.pt

**António José Pissarra Dias Machado**

- Cartório: Av. José Gomes Ferreira, 15 – 3ºL, 1495-139 ALGÉS
- Tel.: 21 3241530 – Fax: 21 3422446 e 21 3476656
- E-mail: marcpat@agcunhaferreira.pt
- Web: www.agcunhaferreira.pt

**José Eduardo de Sampaio**

- Cartório: Rua do Salitre, 195 – 1269-063 LISBOA
- Tel.: 21 3841300 – Fax: 21 3875775
- E-mail: jedc@jedc.pt
- Web: www.jedc.pt

**João Carlos Sardiña de Barros**

- Cartório: Rua Rodrigo da Fonseca, 72 – 3º Esq. - 1250-193 LISBOA
- Tel.: 213863466
- E-mail: gmr@magalhaes-adv.pt

**Francisco de Novaes C. B. S. Atayde**

- Cartório: Av. Duque D'Ávila, 32 – 1º – 1000-141 LISBOA
- Tel.: 21 3547763 e 21 3155038 – Fax: 21 3560486
- E-mail: geral@fdnovaes.com

**Isabel Carvalho Franco**

- Cartório: Rua do Salitre, 195 – 1269-063 LISBOA
- Tel.: 21 3841300 – Fax: 21 3875775
- E-mail: isabel.franco@jedc.pt
- Web: www.jedc.pt

**Álvaro Albano Duarte Catana**

- Cartório: Avenida Marquês de Tomar, 44 - 6º - 1069 - 229 LISBOA
- Tel.: 217 613 490 – Fax: 217 613 499
- E-mail: alvaro.duarte@aduarateassoc.com
- Web: www.aduarateassoc.com

**José Eduardo Dinis de Carvalho**

- Cartório: Rua do Salitre, 195 – 1269-063 LISBOA
- Tel.: 21 3841300 – Fax: 21 3875775
- E-mail: jedc@jedc.pt
- Web: www.jedc.pt

**Fernando António Ferreira Magno**

- Cartório: Av. José Gomes Ferreira, 15 – 3ºL, 1495-139 ALGÉS
- Tel.: 21 3241530 – Fax: 21 3422446 e 21 3476656
- E-mail: marcpat@agcunhaferreira.pt
- Web: www.agcunhaferreira.pt

**António Côrte-Real**

- Cartório: Rua Castilho, 167. 2º - 1070-050 LISBOA
- Tel.: 21 7801963 e 21 7801966 – Fax: 21 7975813
- E-mail: sgcr@sgcr.pt
- Web: www.sgcr.pt

**José Luís Arnaut**

- Cartório: Rua Castilho, 50, 1250-071 LISBOA
- Tel.: 21 0958100 – Fax: 21 0958155
- E-mail: jarnaut@rpa.pt

**José Motta Veiga**

- Cartório: Rua João Penha, 10 – 1250-131 LISBOA
- Tel.: 21 3882659 e 21 3841120 – Fax: 21 3873752
- E-mail: mottaveiga@mail.telepac.pt
- Web: www.marcaonline.pt

**Pedro da Silva Alves Moreira**

- Cartório: Rua Tomás Ribeiro, nº 45 – 5º Esq., 1050-225 LISBOA
- Tel.: 21 3907373 – Fax: 21 3978754
- E-mail: mail@rcf.pt
- Web: www.rcf.pt

**João Luís Garcia**

- Cartório: Rua Castilho, 167. 2º - 1070-050 LISBOA
- Tel.: 21 7801963 e 21 7801966 – Fax: 21 7975813
- E-mail: sgcr@sgcr.pt
- Web: www.sgcr.pt

**Manuel António Durães da Conceição Rocha**

- Cartório: Lagoas Park - Edifício 7, 1º Piso – 2740-244 PORTO SALVO
- Tel.: 21 1224726
- E-mail: info.portugal@herrero.pt

**Gonçalo de Magalhães Moreira Rato**

- Cartório: Rua Rodrigo da Fonseca, 72 – 3º Esq, 1250-193 LISBOA
- Tel.: 21 3875201 - Fax: 21 3875200
- E-mail: gmr@magalhaes-adv.pt

**José Raúl de Magalhães Simões**

- Cartório: Rua Castilho, 167. 2º - 1070-050 LISBOA
- Tel.: 21 7801963 e 21 7801966 – Fax: 21 7975813
- E-mail: sgcr@sgcr.pt
- Web: www.sgcr.pt

**Maria das Dores Marques Banheiro Meira**

- Cartórios: Rua Quirino da Fonseca, 29 – 5º Esq. – 1000-251 LISBOA e Av. Luísa Todi, 277, 2º, E-1 – 2900-452 SETÚBAL
- Tel.: 21 8436250 e 265 540240 – Fax: 21 8436251 e 265 540241
- E-mail: tecnimarca@gmail.com
- Web: www.tecnimarca.pt e www.tecnimarca.com

**Martim Luís Gomes de Araújo de Arantes e Oliveira**

- Cartório: Rua Tomás Ribeiro, nº 45 – 5º Esq., 1050-225 LISBOA
- Tel.: 21 3907373 – Fax: 21 3978754
- E-mail: rcf@rcf.pt

**Dina Maria Martins Pereira Soares**

- Cartório: Av. José Gomes Ferreira, 15 – 3ºL, 1495-139 ALGÉS
- Tel.: 21 3241530 – Fax: 21 3422446 e 21 3476656
- E-mail: marcpat@agcunhaferreira.pt
- Web: www.agcunhaferreira.pt

**Carmen Cristina Martins Garcia de Pina Alcobia Galinha**

- Cartório: Avenida Ressano Garcia nº 6 R/c. Esq. - 1070-237 LISBOA
- Tel.: +351 213 712 737 - Fax:+351 213 874 726
- E-mail: carmenpina@sapo.pt

**Ana Maria Ferreira Pereira da Silva Veiga**

- Cartório: Rua Ator Chaby Pinheiro, 5 A - 2795-060 LINDA A VELHA
- Tel.: 914930808
- E-mail: apsilvaveiga@netcabo.pt

**Luís Silva Carvalho**

- Cartório: Rua Vitor Cordon, 10-A, – 1249-103 LISBOA
- Tel.: 21 3475020 – Fax: 21 3421885 e 21 3424583
- E-mail: lsc@jpcruz.pt
- Web: www.jpereiradacruz.pt

**Alberto Canelas**

- Cartório: Rua Vitor Cordon , 10-A – 1249-103 LISBOA
- Tel.: 21 3475020 – Fax: 21 3421885 e 21 3424583
- E-mail: acanelas@jpcruz.pt
- Web: www.jpereiradacruz.pt

**César Manuel de Bessa Monteiro**

- Cartório: Av. Infante D. Henrique, 26 - 1149-096 LISBOA
- Tel.: 21 723 18 00 – Fax: 21 723 1899
- E-mail: bessa.monteiro@abreuadvogados.com
- Web: www.abreuadvogados.com

**Paulo Alexandre Pinto Correia Rodrigues da Graça**

- Cartório: Av. Almirante Reis, 104 - 5º – 1150-022 LISBOA
- Tel.: 21 8110051 – Fax: 21 8141605
- E-mail: paulo.graca-82931@advogados.oa.pt

**Miguel Camargo de Sousa Eiró**

- Cartório: Av. Fontes Pereira de Melo, 15 – 7º – 1050-115 LISBOA
- Tel.: 21 3160324 – Fax: 21 3150826
- E-mail: miguel.eiro@mail.telepac.pt

**Elsa Maria Martins Barreiros Amaral Canhão**

- Cartório: Rua Tomás Ribeiro, nº 45 – 5º Esq., 1050-225 LISBOA
- Tel.: 21 3907373 – Fax: 21 3978754
- E-mail: mail@rcf.pt
- Web: www.rcf.pt

**Joaquim Maria Calado Marques**

- Cartório: Av. Álvares Cabral, 47 - R/C - 1250-015 LISBOA
- Tel.: 21 381 46 40 – Fax: 21 381 46 41
- E-mail: jcaladomarques@esc-advogados.pt

**José António dos Reis Martinez**

- Cartório: Rua Vitor Cordon, 30 –1º – 1200-484 LISBOA
- Tel.: 21 3473860 – Fax: 21 3473548
- E-mail: jamartinez.advogados@esc-advogados.com

**Ana Teresa Pulido**

- Cartório: R. Braamcamp, 90 -3º – 1250-052 LISBOA
- Tel.: 936792055
- E-mail: anateresa.pulido@nga.pt
- Web: www.nga.pt

**Vera Araújo Arnaut**

- Cartório: Av. Eng Duarte Pacheco, Torre 2, 9.º - Sala 3. – 1070 – 102 LISBOA
- Tel.: 21 384 01 97/8 – Fax: 21 384 01 99
- E-mail: vera.araujo@notarios.pt

**Luísa Guerreiro**

- Cartório: Rua Raul Proença, 3 - 2820-478 CHARNECA DA CAPARICA
- Tel: 21 821 23 47
- E-mail: luisague@netcabo.pt
- Web: www.lguerreiro.com

**Olga Maria Rocha da Cruz Landim**

- Cartório: Av. Casal Ribeiro, 50 - 3º, 1000-093 LISBOA
- Tel.: 21 3815050 e 21 3815054 – Fax: 21 3831150 e 21 3813393
- E-mail: info@clarkemodet.com.pt

**Paulo Pelayo de Sousa**

- Cartório: Rua de Sá da Bandeira, 706 – 2.º. Esq.º – 4000-432 PORTO
- Tel.: 22 2046120 – Fax: 22 2080728
- E-mail: geral@arlindodesousa.pt

**Pedro Pelayo de Sousa**

- Cartório: Rua de Sá da Bandeira, 706 – 2.º. Esq. – 4000-432 PORTO
- Tel.: 22 2046120 – Fax: 22 2080728
- E-mail: geral@arlindodesousa.pt
- Web: www.arlindodesousa.pt

**Pedro Manuel Branco da Cruz**

- Cartório: Av. Duque de Loulé, 1 – 7º Esq. – 1050-085 LISBOA
- Tel.: 21 3535233 – Fax: 21 3535259
- E-mail: lex@cruzadvogados.com

**Vítor Luís Ribeiro Cardoso**

- Cartório: Rua Jaime Cortesão, nº 62 - 2910-538 SETÚBAL
- Tel.: 265 233 158 - TLM: 937250536 - Fax: 265 233 158
- E-mail: marcasepatentes@ribeirocardoso.com

**Abel Dário Pinto de Oliveira**

- Cartório: Rua Nossa Senhora de Fátima, 419 - 3º - Frente - 4050-428 PORTO
- Tel.: 22 600 80 94 e 22 016 02 04 – Fax: 22 600 80 95
- E-mail: geral@ampporto.com

**Alexandra Costa Paixão**

- Cartório: Av. António Augusto de Aguiar, nº 148, 4C e 5C - 1050-021 LISBOA
- Telemóvel: 919830742
- E-mail: fastfiling@fast-filing.com

**Ana Bárbara Emauz de Melo Portugal de Sampaio**

- Cartório: Rua do Salitre, 195 – 1269-063 LISBOA
- Tel.: 21 3841300 – Fax: 21 3875775
- E-mail: ana.sampaio@jedc.pt
- Web: www.jedc.pt

**Ana Maria Gonçalves Fidalgo**

- Cartório: Av. Casal Ribeiro, 50 - 3º, 1000-093 LISBOA
- Tel.: 21 3815050 – Fax: 21 3831150
- E-mail: afidalgo@clarkemodet.com.pt

**Anabela Teixeira de Carvalho**

- Cartório: Edifício Net - Rua de Salazares, n.º 842 - 4149-002, PORTO
- Tel.: 220028916 - Fax: 225322066
- E-mail: anabela.carvalho@patents.pt
- Web: <http://patentree.eu/>

**António Jorge Mateus Andrade**

- Cartório: Av. Infante D. Henrique, 26 - 1149-096 LISBOA
- Tel.: 21 7231800 - Fax: 21 7231899
- E-mail: antonio.andrade@abreuadvogados.com
- Web: www.abreuadvogados.com

**Bruno Braga da Cruz**

- Cartório: Rua Castilho, 67, 1º 1250-068 LISBOA
- Tel.: (+351) 213 849441 - Fax: (+351) 213 849449
- E-mail: brunobragadacruz-127791@adv.oa.pt
- Web: <https://www.glawyers.eu/>

**Carla Maria Santos Pinheiro**

- Cartório: Edifício Oceanus - Avenida da Boavista, 3265 - 3º andar, Escr. 3.4 – 4100-137 PORTO
- Tel.: 22 5323340 – Fax: 22 5323349
- E-mail: cpinheiro@clarkemodet.com.pt

**Cláudia Pimenta Monteiro de Medina Barbosa Xara-Brasil Nogueira**

- Cartório: Av. Maria Helena Vieira da Silva, 40, 1º Dto.– 1750-184 LISBOA
- Tm.: 96 297 25 10
- E-mail: cxarabrasil@gmail.com

**Cristina Antónia de Almeida Carvalho**

- Cartório: Rua Castilho, 167, nº 2 - 1070-050 LISBOA
- Tel.: 217 80 19 63
- E-mail: cac@sgcr.pt

**Filipe Teixeira Baptista**

- Cartório: Edifício Heron Castilho - Rua Braamcamp, 40 – 5 E - 1250-050 LISBOA
- Tel.: 211 914 169 - Fax: 211 914 166
- E-mail: filipe.baptista@bma.com.pt
- Web: www.bma.com.pt

**Gonçalo de Melo Portugal Saluce de Sampaio**

- Cartório: Rua do Salitre, 195 – 1269-063 LISBOA
- Tel.: 21 3841300 – Fax: 21 3875775
- E-mail: goncalo.sampaio@jedc.pt
- Web: www.jedc.pt

**Gonçalo Maria Cabral da Cunha Ferreira**

- Cartório: Av. Duarte Pacheco, 37 R/C Dtº – 2780-216 OEIRAS
- Tel.: 916093424
- E-mail: goncalo@cfadvogados.com

**Gonçalo Santos da Cunha de Paiva e Sousa**

- Cartório: Rua dos Bacalhoeiros, 4 – 1100-070 LISBOA
- Tel.: 218 823 990– Fax: 218 823 997
- E-mail: goncalo.sousa@gastao.eu
- Web: www.gastao.eu

**Inês de Carvalho Simões**

- Cartório: Rua Vitor Cordon , 10-A – 1249-103 LISBOA
- Tel.: 21 3475020/30 – Fax: 21 3421885 e 21 3424583
- E-mail: inessimoes@jpcruz.pt
- Web: www.jpereiradacruz.pt

**João M. Pimenta**

- Cartório: Rua Vitor Cordon, 10-A – 1249-103 LISBOA
- Tel.: 21 3475020/30 – Fax: 21 3421885 e 21 3424583
- E-mail: joaopimenta@jpcruz.pt
- Web: www.jpereiradacruz.pt

**João Sardinha**

- Cartório: Rua Vitor Cordon , 10-A – 1249-103 LISBOA
- Tel.: 21 3475020/30 – Fax: 21 3421885 e 21 3424583
- E-mail: joaosardinha@jpcruz.pt
- Web: www.jpereiradacruz.pt

**João Paulo Sena Mioludo**

- Cartório: Rua Com Francisco Manuel de Melo, 21 - 1070-085 LISBOA
- Tel.: 963075786
- E-mail: joao.mioludo@srslegal.pt

**Luís Gonçalo Moura Cavaleiro de Ferreira**

- Cartório: Av. Álvares Cabral, 47, 1º – 1250-015 LISBOA
- Tel.: 213 806 530 – Fax: 213 806 531
- E-mail: cavaleiro.ferreira@leonelalves.com

**Marco Alexandre Gomes da Silva Pires de Sousa**

- Cartório: Rua Quinta do Monte, 96 - 1º Dtº - 4805-151 CALDAS DAS TAIPAS
- Tel. 936954610 – Fax: 253471946
- E-mail: marcopires.sousa-9680p@adv.oa.pt

**Maria do Carmo Ferreira Fernandes Simões**

- Cartório: Av. Duque de Ávila, 66, 7º - 1050 - 083 LISBOA
- Tel.: 21 3876961 – Fax: 21 3877596
- E-mail: furtado@furtado.pt

**Maria Manuel Ramos Lucas**

- Cartório: Praça de Portugal nº. 7C - 1ºD - 2910-640 SETÚBAL
- Tel.: 265 228685 – Fax: 265 228637
- E-mail: mmlucas@marquesmarcas.com

**Maria Teresa Delgado**

- Cartório: Lagoas Park - Edifício 7, 1º Piso – 2740-244 PORTO SALVO
- Tel.: 21 1224726
- E-mail: tdelgado@herrero.pt

**Miguel Adolfo Coelho Quintans**

- Cartório: Rua Sousa Martins, 10 – 1050-218 LISBOA
- Tel.: 21 0958109 – Fax: 21 0958155
- E-mail: miguel.quintans@cms-rpa.com
- Web: www.rpa.pt

**Ricardo Souto Soares Henriques**

- Cartório: Av. Infante D. Henrique, 26 – 1149-096 LISBOA
- Tel.: 21 7231800 – Fax: 21 7231899
- E-mail: ricardo.henriques@abreuadvogados.com
- Web: www.abreuadvogados.com

**Teresa Colaço Dias**

- Cartório: Av. Duque de Ávila, 66, 7º- 1050-083 LISBOA
- Telef.: 351 21 387 69 61 - Fax: 351 21 387 75 96
- E-mail: teresa.dias@furtado.pt
- Web: www.furtado.pt

**Teresa Maria Ferreira Pereira da Silva Garcia**

- Cartório: R. Soldados da Índia, 72 – 1400-340 LISBOA
- Tel.: 21 3017086
- E-mail: garcia.teresa@netcabo.pt

**Paulo Jorge Monteverde Plantier Saraiva Maia**

- Cartório: Edifício Heron Castilho, Rua Braamcamp, 40 – 5E - 1250-050 LISBOA
- Tel.: 213 806 530 - Fax: 213 806 531
- E-mail: paulo.monteverde@bma.com.pt
- Web: www.bma.com.pt

**Águeda Silva**

- Cartório: Rua 4 de Outubro, 821 - 4810-485 GUIMARÃES
- E-mail: aguedasilva@gmail.com

**Ana Bela Ferreira**

- Cartório: Rua Castilho, 167 - 2º - 1070-050 LISBOA
- Tel.: 217801963 – Fax: 217975813
- E-mail: sgcr@sgcr.pt
- Web: www.sgcr.pt

**Margarida Martinho do Rosário**

- Cartório: Rua dos Bacalhoeiros, 4 - 1100-070 LISBOA
- Tel.: 218823990 – Fax: 218823997
- E-mail: gcf@gastao.eu
- www.gastao.eu

**Ana Rita Vilhena**

- Cartório: Rua Vitor Cordon, 10-A – 1249-103 LISBOA
- Tel.: 21 3475020 – Fax: 21 3421885 e 21 3424583
- E-mail: anaritavilhena@jpcruz.pt
- Web: www.jpereiradacruz.pt

**António Trigueiros de Aragão**

- Cartório: Rua Tomás Ribeiro, nº 45 – 5º Esq., 1050-225 LISBOA
- Tel.: 213907373 – Fax: 213978754
- E-mail: mail@rcf.pt

**Carmina Cardoso**

- Cartório: Largo de São Carlos, 3 - 1200-410 LISBOA
- Tel.: 213583620 – Fax: 213159434
- E-mail: c.cardoso-183171@adv.oa.pt.



**Elsa Guilherme**

- Cartório: Rua Castilho, 167, 2º - 1070-050 LISBOA
- Tel.: +351 217801963
- E-mail: ebg@sgcr.pt

**Filipe Pedro**

- Cartório: Rua Varela Silva, 3 - 2º Dto. - 2730-233 BARCARENA
- E-mail: filipedro@netcabo.pt

**Francisca Ferreira Pinto**

- Cartório: Av. da República, 25 - 1º - 1050-186 LISBOA
- Tel.: 213821200 – Fax: 213877109
- E-mail: francisca.ferreira.pinto@garrigues.com / gcf@garrigues.com

**Hugo Monteiro de Queirós**

- Cartório: Av. Fontes Pereira de Melo, 43 - 1050-119 LISBOA
- Tel.: +351 213 197 311 – Tlm: +351 934 301 498
- E-mail: hugo.monteiroqueiros@plmj.pt
- Web: www.plmj.com

**Isabel Bairrão**

- Cartório: Avenida da República, 25 - 1º - 1050-196 LISBOA
- Tel.: 213800910 – Fax: 213877109
- E-mail: isabel.bairrao@garrigues.com

**Joana Mata**

- Cartório: Rua Bernardo Lima, 3 - 1150-074 LISBOA
- Tel.: 213566400 – Fax: 213566488
- E-mail: joanamata@rsa-advogados.pt

**João Jorge**

- Cartório: Rua Tomás Ribeiro, nº 45 – 5º Esq., 1050-225 LISBOA
- Tel.: 213907373 – Fax: 213978754
- E-mail: mail@rcf.pt

**João Pedro Fazendeiro**

- Cartório: Av. Conselheiro Fernando de Sousa, nº 19, 5º - 1070-072 LISBOA
- Tel.: 216083894
- E-mail: legal@protectidea.pt

**Jorge Faustino**

- Cartório: Rua Tomás Ribeiro, nº 45 – 5º Esq., 1050-225 LISBOA
- Tel.: 213907373 – Fax: 213978754
- E-mail: mail@rcf.pt

**José de Novaes e Ataíde**

- Cartório: Av. Duque D'Ávila, 32 - 1º - 1000-141 LISBOA
- Tel.: 213547763 – Fax: 213560486
- E-mail: geral@fdnovaes.com

**Lídia Neves**

- Cartório: Av. Engenheiro Duarte Pacheco, 7, r/c - 1070-100 LISBOA
- Tel.: 21 78148 00 – Fax: 21 781 48 02
- E-mail: lidia.neves@mirandalawfirm.com

**Lourenço de Sampaio**

- Cartório: Rua do Salitre, 195 - 1269-063 LISBOA
- Tel.: 213841300 – Fax: 213875775
- E-mail: lourenco.sampaio@jedc.pt

**Luís Humberto Ferreira**

- Cartório: Edifício Net - Rua de Salazares, n.º 842 - 4149-002, PORTO
- Tel.: 220028916 - Fax: 225322066
- E-mail: luis.ferreira@patents.pt
- Web: <http://patentree.eu/>

**Joana Fialho Pinto**

- Cartório: Av. José Gomes Ferreira, 15 – 3ºL, 1495-139 ALGÉS
- Tel.: 213241530 – Fax: 213422446
- E-mail: JoanaFPinto@agcunhaferreira.pt

**Maria Cruz Garcia**

- Cartório: Av. Casal Ribeiro, 50, 3º Andar – 1000-093 LISBOA
- Tel.: 91 145 26 59
- E-mail: inpi@clarkemodet.com.pt.
- Web: [www.clarkemodet.com](http://www.clarkemodet.com)

**Mário Castro Marques**

- Cartório: Rua António Cardoso, 235, 6º Drt Frt, 4150-081 PORTO
- Tel.: 91 9107557
- E-mail: mariocastromarques@gmail.com

**Marisa Coimbra**

- Cartório: Rua Dom Francisco Manuel de Melo 21, 1070-085 LISBOA
- Tel.: 21 313 2000 – Fax: 21 313 2001
- E-mail: mail@rcf.pt
- Web: [www.srslegal.pt/pt/](http://www.srslegal.pt/pt/)

**Nuno Lourenço**

- Cartório: Lusoworld II A25. Rua Pé de Mouro 2710-144 SINTRA
- Tel.: 21 1395721 – Fax: 21 1946681
- E-mail: nuno.lourenco@today.patents.com
- Web: [www.todaypatents.com](http://www.todaypatents.com)

**Rodolfo Condessa**

- Cartório: Rua Cidade de Rabat, 31 - 8º Esq. - 1500-159 LISBOA
- Tel.: 966712005
- E-mail: rodolfo.condessa@gmail.com

**Rui Duarte Catana**

- Cartório: Av. Marquês de Tomar, 44 - 6º - 1069-229 LISBOA
- Tel.: 217613490 – Fax: 217613499
- E-mail: rui.catana@aduarateassoc.com
- Web: [www.aduarateassoc.com](http://www.aduarateassoc.com)

**Rui Moreira de Resende**

- Cartório: Rua Bernardo Lima, 3 - 1150-074 LISBOA
- Tel.: 213566400 – Fax: 213566488
- E-mail: ruiresende@rsa-advogados.pt

**Sandra Martins Pinto**

- Cartório: Praça General Humberto Delgado, n.º 267, 4º Andar, Salas 5, 4000-288 PORTO
- E-mail: sandramartinspinto@gmail.com

**Teresa Luísa Catarino Fernandes Gingeira Martins**

- Cartório: Edifício Net - Rua de Salazares, n.º 842 - 4149-002, PORTO
- Tel.: 220028916 - Fax: 225322066
- E-mail: info@patents.pt
- Web: <http://patentree.eu/>

**Vasco Stillwell D'Andrade**

- Cartório: Rua Castilho, 165 - 1070-050 LISBOA
- Tel.: 213817400 – Fax: 213826629
- E-mail: vsandrade@mlgts.pt
- Web: [www.mlgts.pt](http://www.mlgts.pt)

**Vera Correia Alves**

- Cartório: Rua do Carmo, n.º 11, 2º, sala 11, 4700-309 BRAGA
- Tlm: 919285011
- E-mail: valves@sablegal.pt

**Ana Sofia Dinis Chaves**

- Cartório: Rua Luis Gonzaga, Edifício Phoenix Garden, 7º andar H, MACAU
- Tel.: 00853 66591201
- E-mail: chaves.anasofia@gmail.com

**Ália Mohamade Amadá**

- Cartório: Rua Visconde de Santarém, n.º 75B, 1000 - 286 LISBOA
- E-mail: alia.amada-360741@adv-est.oa.pt

**Rita Milhões**

- Cartório: Rua do Salitre, 195 - 1269-063 LISBOA
- Tel.: 351 213 841 300
- E-mail: jedc@jedc.pt

**Daniel Reis Nobre**

- Cartório: Alameda dos Oceanos, 41K-21, Parque das Nações – 1990-207 LISBOA
- Tel.: 213 150 970 - Fax: 213 531 352
- E-mail: portugal@inventacom.com
- Web: [www.inventa.pt](http://www.inventa.pt)

**Tiago Reis Nobre**

- Cartório: Alameda dos Oceanos, 41K-21, Parque das Nações – 1990-207 LISBOA
- Tel.: 213 150 970 - Fax: 213 531 352
- E-mail: portugal@inventacom.com
- Web: [www.inventa.pt](http://www.inventa.pt)

**David Cardoso**

- Cartório: Avenida Defensores de Chaves, 36, 1.º Direito, 1000-119 LISBOA
- Tel.: 218758322 – Fax: 255134816
- E-mail: dc@legalwest.eu

**Ágata Pinho**

- Cartório: Av. Sidónio Pais, n.º 379, Piso 1, sala 1.14, Ed. HOECHST - 4100-486 BOAVISTA, PORTO
- Tel.: 220167495 – Fax: 226092487
- E-mail: agatapinho@jpcruz.pt
- Web: www.jpereiradacruz.pt

**Ana Eugénio**

- Cartório: Rua António Enes 18-3D - 1050-025 LISBOA
- E-mail: aeugenio.ana@gmail.com

**Ana M. Sebastião**

- Cartório: Rua Vitor Cordon , 10-A – 1249-103 LISBOA
- Tel.: 21 3475020/30 – Fax: 21 3421885 e 21 3424583
- E-mail: anamsebastiao@jpcruz.pt
- Web: www.jpereiradacruz.pt

**Cátia Ribeiro**

- Cartório: Praça de Portugal n.º 7C - 1.ºD - 2910-640 SETÚBAL
- Tel.: 265 228 685 - Fax: 265 228 637
- E-mail: catia@marquesmarcas.com
- Web: www.marquesmarcas.com

**Joana Dez-Réis Grilo**

- Cartório: Rua de Campolide n.º 164 D, 1070-029 LISBOA
- Tel.: 934954388
- E-mail: joana.grilo@protectdata.pt

**Luís Caixinhas**

- Cartório: Alameda dos Oceanos, 41K-21, Parque das Nações - 1990-207 LISBOA
- Tel.: 213 150 970 - Fax: 213 531 352
- E-mail: portugal@inventacom.com
- Web: www.inventacom.pt

**Ricardo Abrantes**

- Cartório: Taguspark, Núcleo Central 392, 2740-122 OEIRAS
- Tel.: 211119919
- E-mail: info@patents.pt
- Web: www.patentree.eu

**Patrícia Marques**

- Cartório: BBG, S.A., Rua Dr. Francisco Sá Carneiro n.º 475 C 4740-473 ESPOSENDE
- Tel.: 253968486
- E-mail: patricia.marques@hyline-bis.com

**Márcia Martinho da Rosa**

- Cartório: Rua Tomás Ribeiro, n.º 45 – 5.º Esq., 1050-225 LISBOA
- Tel.: (+351) 210 545 500 - Fax: (+351) 213 978 754
- E-mail: marcia.rosa@rcf.pt

**Madalena Barradas**

- Cartório: Lagoas Park - Edifício 7, 1.º Piso 2740-244 PORTO SALVO
- Tel.: 21 1224726
- E-mail: mbarradas@herrero.pt

**Luís Teixeira**

- Cartório: Rua Públia Hortênsia de Castro, nº 1, 2º A - 1500-518 LISBOA
- E-mail: teixeira.luismanuel@gmail.com

**Manuel Cunha Ferreira**

- Cartório: Av. José Gomes Ferreira, 15 – 3ºL, 1495-139 ALGÉS
- Tel.: 213241530 - Fax: 213476656 / 213422446
- E-mail: manuel.cunhaferreira@agcunhaferreira.pt

**Ana Fazendeiro**

- Cartório: Av. das Forças Armadas, nº 125 - 12º - 1600-079 LISBOA
- Tel.: 217231800 - Fax: 217231899
- E-mail: ana.fazendeiro@abreuadvogados.com

**Vítor Palmela Fidalgo**

- Cartório: Alameda dos Oceanos, 41K-21, Parque das Nações – 1990-207 LISBOA
- Tel.: 213 150 970 - Fax: 213 531 352
- E-mail: vfidalgo@inventacom.com
- Web: www.inventa.pt

**Sérgio Coimbra Henriques**

- Cartório: Av de Berna, 30 - 3º A, 1050-148 LISBOA
- Tel.: 211 64 99 99
- E-mail: sergiocoimbrahenriques@gmail.com

**Filipa Lopes Galvão**

- Cartório: Rua Professor Simões Raposo, nº 5, 4º B - 1600-660 LISBOA
- E-mail: filipa.galvao@eyesee.pt

**Jorge Manuel Vaz Machado**

- Cartório: Mouzinho de Albuquerque nº113, 5º Andar 4100-359PORTO
- Tel.: 912325395
- E-mail: jmachado@inventacom.com

**Vera Albino**

- Cartório: Alameda dos Oceanos, 41K-21, Parque das Nações – 1990-207 LISBOA
- Tel.: 213 150 970 - Fax: 213 531 352
- E-mail: portugal@inventacom.com
- Web: www.inventa.pt

**Maria João Pereira**

- Cartório: Av. Doutor João Canavarro 305, 1º, sl 19, 4480-668 VILA DO CONDE
- Tel.: +351 252 611 927 / +351 91 019 87 35
- E-mail: mariabaltarpereira@gmail.com

**Mário Marques**

- Cartório: Avenida 5 de Outubro, nº 10 - 1º - 1050-056 LISBOA
- Tel.: 216081027
- E-mail: mmarques@level-up.pt

**Isaura Monteiro**

- Cartório: Rua do Centro Comunitário, Lote 96, nº 8 - 8135-154 ALMANCIL
- Tel.: 933462947
- E-mail: isaura.monteiro@gmail.com

**Ana Rita Remígio**

- Cartório: Edifício Net, Rua de Salazares 842 - 4149-002 PORTO
- Tel.: 225322064 - Fax: 225322066
- E-mail: ana.remigio@patents.pt
- Web: www.patents.pt

**Daniela Dinis**

- Cartório: Rua da Fé n.º 10 Casal do Rato 1675-313 PONTINHA
- Tel.: 961294016
- E-mail: danielamdinis-456421@adv.oa.pt

**Luís Pinto Monteiro**

- Cartório: Av. da Liberdade, 224 - 1250-148 LISBOA
- Tel.: 213197300 - Fax: 213197319
- E-mail: luis.pintomonteiro@plmj.pt

**Cláudia Freixinho Serrano**

- Cartório: Rua Vitor Cordon , 10-A - 1249-103 LISBOA
- Tel.: 213475020 - Fax: 213421885
- E-mail: claudiaserrano@jpcruz.pt

**David Marques**

- Cartório: Avenida Cova dos Vidros, Lote 2570 - 2975-333 QUINTA DO CONDE
- E-mail: davidmtfmarques@gmail.com

**Filipe Funenga**

- Cartório: Vågsgaten, 43, 4306 SANDNES NO
- Tel.: (+47) 908 77 808
- E-mail: filipe.funenga@patent.no

**Inês Monteiro Alves**

- Cartório: Alameda dos Oceanos, 41K-21, Parque das Nações – 1990-207 LISBOA
- Tel.: 213150970 - Fax: 213531352
- E-mail: ialves@inventia.com

**Mariana Bernardino Ferreira**

- Cartório: Av. Álvares Cabral, 47 - 1.º - 1250-015 LISBOA
- Tel.: 213806530 - Fax: 213806531
- E-mail: mariana.ferreira@bma.com.pt
- Web: www.bma.pt

**Patrícia Lima**

- Cartório: Instituto Superior Técnico, Avenida Rovisco Pais - 1049-001 LISBOA
- E-mail: patriciamlima@hotmail.com

**Rita Mendonça**

- Cartório: Rua Castilho, 167, 2º - 1070-050 LISBOA
- Tel.: 217 801 963 – Fax: 217 975 813
- E-mail: sgcr@sgcr.pt
- Web: www.sgcr.pt

**Rui do Nascimento Gomes**

- Cartório: Rua Vitor Cordon, 10-A - 1249-103 LISBOA
- Tel.: 213475020 - Fax: 213421885
- E-mail: ruigomes@jpcruz.pt
- Web: www.jpereiradacruz.p

**Vasco Rosa Dias**

- Cartório: Est. Beira nº 176, 5º A - 3030-173 COIMBRA
- Tel.: 963312134
- E-mail: vasco.rosa.dias@gmail.com

**Joana Piriquito Santos**

- Cartório: Rua D. Luís I, n.º 28 1200-151 LISBOA
- Tel.: 213113400 - Fax: 213113406
- E-mail: jcs@vda.pt

**Sónia Mota Maia**

- Cartório: Alameda da Quinta de Sto. António, nº 1 - Núcleo 1 - 2º E - 1600-675 LISBOA
- Tel.: 217160190 - Fax: 213244665
- E-mail: info@ip-smm.com

**Pedro Bacelar**

- Cartório: Estrada da Chainha, Lote 6, Nº163 R/C - 7005-198 ÉVORA
- Tel: 266040468 e 919654760 - Fax: 266040948
- E-mail: pedro.espanca@gmail.com

**Miguel Antunes de Resende**

- Cartório: Avenida de São Pedro nº 31 Monte Estoril - 2765-446 ESTORIL
- Tel: 910583778
- E-mail: miguelantunesderesende@gmail.com

**Luís Sommer Ribeiro**

- Cartório: Rua Artilharia Um, n.º 79, 3.º direito, 1250-038 LISBOA
- E-mail: geral@saveas.pt

**João Pereira Cabral**

- Cartório: Alameda dos Oceanos, 41, K21, Parque das Nações - 1990-207 LISBOA
- Tel: 213150970 - Fax: 213531352
- E-mail: jcabral@inventacom.com
- Web: www.inventa.pt

**João Francisco Sá**

- Cartório: Alameda dos Oceanos, 41, K21, Parque das Nações - 1990-207 LISBOA
- Tel: 213150970 - Fax: 213531352
- E-mail: jfsa@inventacom.com
- Web: www.inventa.pt

**Sousa Ribeiro**

- Cartório: Av. Álvares Cabral, n.º 47, 1.º andar - 1250-015 LISBOA
- Tel: 213806530 - Fax: 213806531
- E-mail: sousaribeiro-46899p@adv.oa.pt

**Evangelino Marques Ribeiro**

- Cartório: Praça de Portugal n.º 7C - 1.ºD - 2910-640 SETÚBAL
- Tel: 265228685 e 932573091 - Fax: 265228637
- E-mail: marquesribeiro@marquesmarcas.com
- Web: www.marquesmarcas.com

**Diogo Xavier Santos**

- Cartório: Rua Castilho, 167, 2.º Andar - 1070-050 LISBOA
- Tel: 217801963 e 912628247 - Fax: 217975813
- E-mail: dxs@sgcr.pt
- Web: www.sgcr.pt

**Saulo Chanoca**

- Cartório: Rua Artilharia Um, n.º 51, Páteo Bagatela, Edifício 1, 4.º Andar - 1250-137 LISBOA
- Tel: 211554330 e 935274353
- E-mail: schanoca@bas.pt

**Lígia Gata**

- Cartório: Av. Dr. Mário Moutinho, Lt 1519, 7.º Esq. - 1400-136 LISBOA
- Tel: 213011684
- E-mail: ligiagata007@gmail.com
- Web: www.megaingenium.eu

**Manuel Bastos Moniz Pereira**

- Cartório: Rua dos Bacalhoeiros 4, 1100-070 LISBOA
- Tel: 218823990 - Fax: 218823997
- E-mail: manuel.pereira@gastao.eu
- Web: www.gastao.eu

**Ana Neves**

- Cartório: Rua Dr. Bernardino Machado, n.º 30A, Vale Milhaços, 2855-437 CORROIOS
- Tel: 936256546
- E-mail: anaisabelneves@gmail.com

**Ana Plácido Martins**

- Cartório: Rua Feliciano de Castilho, 92, 4150- 311 PORTO
- Tel: 226097509
- E-mail: anaplacidomartins-21156l@adv.oo.pt

**André Sarmento**

- Cartório: Rua Damião de Góis, n.º 56, 4.º Andar, apt. 43, 4050-221 PORTO
- Tel: 223 751 032
- E-mail: andrevsarmento@gmail.com

**Miguel Vaz Serra**

- Cartório: Av. José Gomes Ferreira, 15 – 3.ºL, 1495-139 ALGÉS
- Tel: 917169727- Fax: 213422446
- E-mail: miguel.vazserra@agcunhaferreira.pt

**Leila Teixeira**

- Cartório: Rua 19, 231, 1.º Andar, 4500-256 ESPINHO
- Tel: 935254856
- E-mail: leilateixeiraa@gmail.com



**Cristina de Castro**

- Cartório: Rua António Sérgio, 49 - 3º Esq. - 6300-665 GUARDA
- Tel: 965028903
- E-mail: cristinacastro@ipg.pt

**Mariana Belo de Oliveira**

- Cartório: Rua Domingos Ferreira Pinto Basto, nº 45, 3830 -176 ÍLHAVO - AVEIRO
- Tel: 914913442
- E-mail: marianabelooliveira@gmail.com

**Natacha Batista**

- Cartório: Rua 9 de Março, nº 63, Cajados - 2965-505 ÁGUAS DE MOURA
- Tel: 916187637
- E-mail: anatachabatista@gmail.com

**Raquel Antunes**

- Cartório: Rua Vitor Cordon, 10A – 1249 -103 LISBOA
- Tel.: 21 3475020
- E-mail: raquelantunes@jpcruz.pt
- Web: www. jpereiradacruz.pt

**Sofia Rebelo Ladeira**

- Cartório: Rua Ana de Castro Osório, nº 4 - 5º B– 1500-039 LISBOA
- Tel.: 969267585
- E-mail: ladeira.sofia@gmail.com

**Adriana Esteves**

- Cartório: Av. Casal Ribeiro, 50 - 3º andar – 1000-093 LISBOA
- Tel.: 213815050 – Fax: 212831150
- E-mail: aesteves@clarkemodet.com.pt

**Cláudia Tomás Pedro**

- Cartório: Avenida Duque de Ávila, n.º 46, 6.º – 1050-083 LISBOA
- Tel.: 213408600 Tlm: 966478360
- E-mail: cpedro@ga-p.com

**Diana Pereira**

- Cartório: Alameda dos Oceanos, 41, K21, Parque das Nações – 1990-207 LISBOA
- Tel.: 213150970/1 – Fax: 213531352
- E-mail: dpereira@inventacom.com

**Inês Sequeira**

- Cartório: Alameda dos Oceanos, 41, K21, Parque das Nações – 1990-207 LISBOA
- Tel.: 918860596
- E-mail: isequiera@inventacom.com

**Joel David Rodrigues**

- Cartório: Rua Escola do Futebol, n.º 11, 1.º dto. – 8700-258 OLHÃO
- Tel.: 961 108 500
- E-mail: jdcruzrodrigues@gmail.com

**Inês Guerra**

- Cartório: Rua Castilho, 167 - 2º - 1070-050 LISBOA
- Tel.: 217801963 - Fax: 217975813
- E-mail: sgcr@sgcr.pt
- Web: www.sgcr.pt

**Luísa Azevedo Soares Rodrigues**

- Cartório: Rua António da Silveira, 131 - 2765-300 ESTORIL
- Tel.: 914431158
- E-mail: marialuisa.rodrigues@gmail.com

**Marina Ciriani**

- Cartório: Estrada Paço do Lumiar, Campus do Lumiar 1649-038 LISBOA
- Tel.: 935933071
- E-mail: ciriani.marinar@gmail.com

**Miguel Bibe**

- Cartório: Alameda dos Oceanos, 41, K21, Parque das Nações - 1990-207 LISBOA
- Tel.: 918759849
- E-mail: mbibe@inventacom.com

**Tiago Andrade**

- Cartório: Rua Vitor Cordon, 10-A - 1200-442 LISBOA
- Tel.: 213475020
- E-mail: tiagoandrade@jpcruz.pt
- Web: www.jpereiradacruz.pt

**Cláudia Alexandra Maia do Couto**

- Cartório: Av. Casal Ribeiro, 50 - 3º andar - 1000-093 LISBOA
- Tel: 213 815 050
- E-mail: ccouto@clarkemodet.com

**Cristina Maria Sanches Simões de Faria**

- Cartório: Rua António Livramento, n.º3, -5ºC 1600-371 LISBOA
- Tel: 960290166
- E-mail: csdefaria@gmail.com

**Diogo de Almeida Antunes**

- Cartório: Alameda dos Oceanos 41 K 21-1991-207 LISBOA
- Tel. 21 3150970 - Tlm: 925835323
- E-mail: dantunes@inventacom.com

**Dulce de Fátima Varandas de Almeida Andrade**

- Cartório: Edifício Net - Rua de Salazares, n.º 842 - 4149-002, PORTO
- Tel.: 220028916 - Fax: 225322066
- E-mail: dulce.varandas@patents.pt
- Web: <http://patentree.eu/>

**Filipa João da Gama Franco Marques Pereira**

- Cartório: Rua Victor Cordon, n.º 10 - A - 1249-103 LISBOA
- Tlm.: 910075582
- E-mail: filipapereira@jpcruz.pt

**Inês Duarte Tavares**

- Cartório: Alameda dos Oceanos, 41K-21, Parque das Nações - 1990-207 LISBOA
- Tel.: 213150970 - Fax: 213531352
- E-mail: itavares@inventa.com
- Web: www.inventa.pt

**Joana Alves Coelho**

- Cartório: Praça General Humberto Delgado, 267 - 3º salas 1 e 2 - 4000-288 PORTO
- Tel.: 222012603 - Fax: 222012605
- E-mail: jac@sgcr.pt
- Web: www.sgcr.pt

**Miguel Filipe Duarte**

- Cartório: Faculdade de Medicina da Universidade de Lisboa, Avenida Professor Egas Moniz, 1649-028 LISBOA
- Tel.: (+351) 217 999 411 - ext: 47020
- E-mail: miguel.duarte@medicina.ulisboa.pt

**Vera Lúcia Faria Viola Gonçalves**

- Cartório: Rua Dr. Herminio Laborinho, nº 13 - 2500-214 CALDAS DA RAINHA
- Tel.: 914287287
- E-mail: vera.viola.goncalves@gmail.com

**Diogo Frada Almeida**

- Cartório: Rua Castilho n.º 165 - 1070-050 LISBOA
- Tel.: 213817400- Fax: 213826629
- E-mail: dfalmeida@mlgts.pt
- Web: www.mlgts.pt

**Joana Eugénio**

- Cartório: Av. Sidónio Pais 379, Ed. Hoechst, Sala 1.14 - 4100-468 PORTO
- Tel.: 220167495 / 917814970
- E-mail: joanaeugenio@jpcruz.pt

**Júlia Alves Coutinho**

- Cartório: Alameda dos Oceanos, 41K, 21 - Parque das Nações - 1990-207 LISBOA
- Tel.: 213150970
- E-mail: jcoutinho@inventa.pt

**Maria João Carapinha**

- Cartório: Largo Samwell Dinis, n.º 3 - 2.º Dto.- 2820-491 ALMADA
- Tel.: 926224774
- E-mail: mariajoaoocarapinha@gmail.com

**Margarida Rossi**

- Cartório: Rua Infante D. Henrique 34 - 4780-482 SANTO TIRSO
- Tel.: 919455946
- E-mail: margarida.rossi@gmail.com

**Miguel Maia**

- Cartório: Rua de Salazares, n.º 842 - 4149-002- porto
- Tel.: 220 028 916
- E-mail: info@patents.pt

**Pedro Rebelo Tavares**

- Cartório: Rua Nossa Senhora de Fátima, 177, Piso 7 - 4050-427 PORTO
- Tel.: 223715485 / 916589604 - Fax: 223723285
- E-mail: pedro.tavares@pra.pt

**Sílvia Vieira**

- Cartório: Edifício Net - Rua de Salazares, n.º 842 - 4149-002 PORTO
- Tel.: 220028916 - Fax: 225322066
- E-mail: info@patents.pt

**Vitor Sérgio Moreira**

- Cartório: Alameda dos Oceanos, 41K, 21 - Parque das Nações - 1990-207 LISBOA
- Tel.: 213150970 - Fax: 213531352
- E-mail: vmoreira@inventia.com

**PROCURADORES AUTORIZADOS**

(Os Procuradores Autorizados são pessoas singulares que, não sendo Agentes Oficiais da Propriedade Industrial, podem praticar actos e termos do processo, juntando, para o efeito, procuração simples e com poderes especiais para cada processo)

**Artur Almeida Pinto Furtado da Luz**

- Cartório: Rua da Madalena, 214 – 4º – 1100-325 LISBOA  
- Tel.: 21 8870657 – Fax: 21 8879714  
- E-mail: abpatentiena@mail.telepac.pt

**Carlos António dos Santos Rodrigues**

- Cartório: Rua da Madalena, 214 – 4º – 1100-325 LISBOA  
- Tel.: 21 8870657 – Fax: 21 8879714  
- E-mail: abpatentiena@mail.telepac.pt

**Ruy Pelayo de Sousa**

- Cartório: Rua de Sá da Bandeira, 706 – 6º Dtº. – 4000-432 PORTO  
- Tel.: 22 2046120 (3 linhas) – Fax: 22 2080728  
- E-mail: geral@arlindodesousa.pt

**Carmen Ferreira Furtado da Luz de Oliveira e Silva**

- Cartório: Rua Sousa Martins, N.º 10 - 7º – 1050-218 LISBOA  
- Tel.: 21 3876961 – Fax: 21 3877596  
- E-mail: furtado.marcas@netcabo.pt

**Luís Reinaldo de Oliveira e Silva**

- Cartório: Rua Maria Pia, 20 - 3º Dto. – 1350-208 LISBOA  
- Tel.: 21 3951814 – Fax: 21 3951842  
- E-mail: publamarca@iol.pt

**Carlos Eugénio Reis Nobre**

- Cartório: Alameda dos Oceanos, 41K-21, Parque das Nações – 1990-207 LISBOA  
- Tel.: 213 150 970 - Fax: 213 531 352  
- E-mail: portugal@inventa.com  
- Web: www.inventa.pt

**Maria Margarida Gomes Sanches Nunes**

- Cartório: Av. António José Gomes, 60 - B - 1º E, Apartado 175 – 2801-902 ALMADA  
- Tel.: 21 2744129 e 21 2768069 – Fax: 21 2740012  
- E-mail: guimarque@guimarque.pt

**José Roger Pimenta Rodrigues**

- Cartório: Praça Francisco Sá Carneiro, 3 – 4º - Apartado 2874 – 1000-159 LISBOA CODEX  
- Tel. 21 8461705 – Fax 21 8478686