

BOLETIM DA PROPRIEDADE INDUSTRIAL

Nº 2023/10/30 (210/2023) 30 de outubro de 2023

Sumário

Aviso.....	3
Códigos	3
TRIBUNAIS	7
Decisões judiciais relativas a processos de propriedade industrial.....	7
Sentença do Tribunal da Propriedade Intelectual – Juiz 3, proferida no processo de registo de marca nacional n.º 684318, julga recurso improcedente e mantém o despacho de recusa proferido pelo INPI.	7
PATENTES DE INVENÇÃO	24
Pedidos - BBKA/1A.....	24
Patentes europeias vigentes em Portugal - FG4A.....	26
Caducidades por falta de pagamento de taxa - MM3A	27
Caducidades por falta de pagamento de taxa - Patente europeia - MM4A	28
Caducidades por limite de vigência - Patente europeia - MM3A.....	29
CERTIFICADOS COMPLEMENTARES DE PROTECÇÃO	30
Pedidos	30
MODELOS DE UTILIDADE	31
Concessões - FG4K	31
DESENHOS OU MODELOS	32
Caducidades por falta de pagamento de taxa - MM4Y	32
MODELOS INDUSTRIAIS	33
Caducidades por limite de vigência - MM3L.....	33
DESENHOS INDUSTRIAIS	34
Caducidades por limite de vigência - MM3Q	34
REGISTO NACIONAL DE MARCAS.....	35
Pedidos	35
Concessões	81
Recusas.....	83
Renovações	85
Caducidades por falta de pagamento de taxa	86
Caducidades por sentença	88
Averbamentos.....	89
Desistências.....	91
Renúncias.....	92
Outros Atos.....	93
Renovações Parciais.....	94
Pedidos e Avisos de Deferimento de Revalidação.....	95
REGISTO INTERNACIONAL DE MARCAS	96
Concessões	96
REGISTO DE LOGÓTIPOS	97

Pedidos	97
Concessões	98
Recusas.....	99
Renovações	100
Caducidades por falta de pagamento de taxa	101
AGENTES OFICIAIS DE PROPRIEDADE INDUSTRIAL.....	102
PROCURADORES AUTORIZADOS	124

Aviso

À matéria publicada no presente Boletim são aplicáveis as disposições do Código da Propriedade Industrial.

Códigos

Códigos das rubricas (St. 17 OMPI)

Títulos de propriedade industrial:

- A — Patente de invenção.
- K — Modelo de utilidade.
- L — Modelo industrial.
- Q — Desenho industrial.
- Y — Desenho ou modelo.
- 1 — Pedido não examinado.
- 3 — Pedido examinado sem pesquisa.
- 4 — Pedido examinado com pesquisa.

Publicação:

BB — Publicação de pedidos e correspondente disponibilização dos documentos ao público, para consulta ou fornecimento de cópias, a pedido.

Oposição:

CA — Fase de oposição.

Procedimento de concessão:

- FA — Desistências.
- FC — Recusas.
- FF — Concessão provisória.
- FG — Concessão; Registo; Estatuto legal; Licenças.
- GA — Transformação de pedido de título de propriedade industrial.
- PC — Transmissão.
- PD — Mudanças de identidade/sede.
- QB — Licenças concedidas e registadas.

Correções; outros:

- HK — Retificações.
- HZ — Requerimentos indeferidos.

Caducidade dos direitos de propriedade industrial:

- MA — Renúncias.
- MM — Caducidades.

Manutenção dos direitos de propriedade industrial:

- NF — Revalidações.

Outras decisões:

RL — Despachos proferidos por sentença alterando despacho anterior.

Lista dos Códigos INID — Identificação Numérica Internacional de Dados Bibliográficos (Normas St. 9, St. 60, St. 80 OMPI)

Patentes, Modelos de Utilidade, Certificados Complementares de Proteção, Desenhos ou Modelos:

- (11) Número de pedido.
- (19) Organismo emissor, país.
- (22) Data do pedido.
- (28) Número de objetos de um pedido múltiplo.
- (30) Data, país e número de prioridade.
- (43) Data de publicação de pedido não examinado.
- (44) Data de publicação de pedido examinado.
- (51) Classificação internacional:
A, U — Int. Cl. 7;
L, Q, Y — LOC (8).
- (54) Título em português.
- (55) Reprodução fotográfica do desenho ou modelo.
- (57) Resumo e desenho da invenção/descrição do desenho ou modelo.
- (71) Requerente, nacionalidade, profissão, morada.
- (72) Inventor(es)/autor(es).

Marcas, Nomes e Insignias de Estabelecimento, Logótipos, Denominações de Origem e Indicações Geográficas, Recompensas:

- (210) Número de pedido.
- (220) Data do pedido.
- (300) Data, país e número de prioridade.
- (441) Data de publicação do pedido não examinado.
- (442) Data de publicação do pedido examinado.
- (511) Lista de produtos ou serviços segundo a Classificação Internacional de Nice [NCL (8)].
- (512) Classificação Nacional e/ou lista de produtos ou serviços.
- (531) Descrição dos elementos figurativos das marcas segundo a Classificação Internacional de Viena [CFE (5)].
- (540) Reprodução do sinal.
- (550) Indicação do tipo de marca
- (551) Indicação de que a marca é coletiva, de certificação ou de associação.
- (561) Transliteração da marca.
- (566) Tradução da marca ou das palavras nela contidas.
- (591) Informações de cores reivindicadas.
- (730) Nome do requerente, nacionalidade, profissão, morada.

Outros códigos

MNA — Marca nacional.
MCA — Marca Coletiva.
MCC — Marca de Certificação ou de Garantia.
NOM — Nome de estabelecimento.
INS — Insignia de estabelecimento.
LOG — Logótipo.
DNO — Denominação de Origem Nacional.
DOI — Denominação de Origem Internacional.
IGR — Indicação Geográfica.
RCS — Recompensa.

**Lista alfabética dos códigos de países,
organizações intergovernamentais
e outras entidades
(Norma St. 3 OMPI)**

AD — Andorra.
AE — Emirados Árabes Unidos.
AF — Afeganistão.
AG — Antígua e Barbuda.
AI — Anguila.
AL — Albânia.
AM — Arménia.
AN — Antilhas Holandesas.
AO — Angola.
AP — ARIPO — Organização Regional Africana da Propriedade Industrial.
AR — Argentina.
AT — Áustria.
AU — Austrália.
AW — Aruba.
AZ — Azerbaijão.
BA — Bósnia-Herzegovina.
BB — Barbados.
BD — Bangladesh.
BE — Bélgica.
BF — Burquina Faso.
BG — Bulgária.
BH — Barém.
BI — Burundi.
BJ — Benin.
BM — Bermudas.
BN — Brunei Darussalam.
BO — Bolívia.
BOIP — *Office* da Propriedade Intelectual do Benelux.
BR — Brasil.
BS — Baamas.
BT — Butão.
BV — Ilha Bouvet.
BW — Botswana.
BY — Bielo-Rússia.
BZ — Belize.
CA — Canadá.
CD — República Democrática do Congo.
CF — República Centro-Africana.
CG — Congo.

CH — Suíça.
CI — Costa do Marfim.
CK — Ilhas Cook.
CL — Chile.
CM — Camarões.
CN — China.
CO — Colômbia.
CR — Costa Rica.
CU — Cuba.
CV — Cabo Verde.
CY — Chipre.
CZ — República Checa.
DE — Alemanha.
DJ — Djibuti.
DK — Dinamarca.
DM — Dominica.
DO — República Dominicana.
DZ — Argélia.
EA — EAPO — Organização Euro-Asiática de Patentes.
EC — Equador.
EE — Estónia.
EG — Egipto.
EH — Sara Ocidental.
EM — EUIPO — Instituto da Propriedade Intelectual da União Europeia.
EP — IEP — Instituto Europeu de Patentes.
ER — Eritreia.
ES — Espanha.
ET — Etiópia.
FI — Finlândia.
FJ — Fiji.
FK — Ilhas Malvinas.
FO — Ilhas Faroé.
FR — França.
GA — Gabão.
GB — Reino Unido.
GC — Instituto de Patentes do Conselho de Cooperação dos Estados Árabes do Golfo (GCC).
GD — Granada.
GE — Geórgia.
GG — Guernsey.
GH — Gana.
GI — Gibraltar.
GL — Gronelândia.
GM — Gâmbia.
GN — Guiné.
GQ — Guiné Equatorial.
GR — Grécia.
GS — Geórgia do Sul e as ilhas Sandwich do Sul.
GT — Guatemala.
GW — Guiné-Bissau.
GY — Guiana.
HK — Hong-Kong/China.
HN — Honduras.
HR — Croácia.
HT — Haiti.
HU — Hungria.
IB — Secretaria Internacional da Organização Mundial da Propriedade Intelectual (OMPI).
ID — Indonésia.
IE — Irlanda.

IL — Israel.	NZ — Nova Zelândia.
IM — Ilha de Man.	OA — OAPI — Organização Africana da Propriedade Intelectual.
IN — Índia.	OM — Omã.
IQ — Iraque.	PA — Panamá.
IR — República Islâmica do Irão.	PE — Peru.
IS — Islândia.	PG — Papua Nova Guiné.
IT — Itália.	PH — Filipinas.
JE — Jersey.	PK — Paquistão.
JM — Jamaica.	PL — Polónia.
JO — Jordânia.	PT — Portugal.
JP — Japão.	PW — Palau.
KE — Quênia.	PY — Paraguai.
KG — Quirguistão.	QA — Qatar.
KH — Camboja.	QZ — Instituto Comunitário de Variedades Vegetais (CPVO).
KI — Quiribáti.	RO — Roménia.
KM — Comores.	RS — Sérvia.
KN — S. Kitts e Nevis.	RU — Federação Russa.
KP — República Popular Democrática da Coreia.	RW — Ruanda.
KR — República da Coreia.	SA — Arábia Saudita.
KW — Koweit.	SB — Ilhas Salomão.
KY — Ilhas Caimão.	SC — Seychelles.
KZ — Cazaquistão.	SD — Sudão.
LA — República Popular Democrática do Laos.	SE — Suécia.
LB — Líbano.	SG — Singapura.
LC — Santa Lúcia.	SH — Santa Helena.
LI — Listenstaina.	SI — Eslovénia.
LK — Sri Lanka.	SK — Eslováquia.
LR — Libéria.	SL — Serra Leoa.
LS — Lesoto.	SM — São Marinho.
LT — Lituânia.	SN — Senegal.
LU — Luxemburgo.	SO — Somália.
LV — Letónia.	SR — Suriname.
LY — Líbia.	ST — São Tomé e Príncipe.
MA — Marrocos.	SV — El Salvador.
MC — Mónaco.	SY — República Árabe da Síria.
MD — República da Moldávia.	SZ — Suazilândia.
ME — Montenegro.	TC — Ilhas Turcas e Caicos.
MG — Madagáscar.	TD — Chade.
MK — Ex-República Jugoslava da Macedónia.	TG — Togo.
ML — Mali.	TH — Tailândia.
MM — Myanmar (Birmânia).	TJ — Tajiquistão.
MN — Mongólia.	TL — Timor-Leste.
MO — Macau.	TM — Turquemenistão.
MP — Ilhas Marianas do Norte.	TN — Tunísia.
MR — Mauritânia.	TO — Tonga.
MS — Montserrat.	TR — Turquia.
MT — Malta.	TT — Trinidad e Tobago.
MU — Maurícias.	TV — Tuvalu.
MV — Ilhas Maldivas.	TW — Taiwan/China.
MW — Malavi.	TZ — República Unida da Tanzânia.
MX — México.	UA — Ucrânia.
MY — Malásia.	UG — Uganda.
MZ — Moçambique.	US — Estados Unidos da América.
NA — Namíbia.	UY — Uruguai.
NE — Níger.	UZ — Uzbequistão.
NG — Nigéria.	VA — Vaticano.
NI — Nicarágua.	VC — São Vicente e Granadinas.
NL — Holanda.	VE — Venezuela.
NO — Noruega.	VG — Ilhas Virgens (GB).
NP — Nepal.	VN — Vietname.
NPI — Instituto Nórdico de Patentes.	
NR — Nauru.	

VU — Vanuatu.
WO — OMPI — Organização Mundial da
Propriedade Intelectual.
WS — Samoa.
YE — Iémen.
YU — Jugoslávia. (1)
ZA — África do Sul.
ZM — Zâmbia.
ZW — Zimbábwe.

(1) O código YU foi retirado da lista, em Novembro de 2006. Até essa data identifica a ex-Jugoslávia, a Sérvia e o Montenegro.

TRIBUNAIS**Decisões judiciais relativas a processos de propriedade industrial**

Sentença do Tribunal da Propriedade Intelectual – Juiz 3, proferida no processo de registo de marca nacional n.º 684318, julga recurso improcedente e mantém o despacho de recusa proferido pelo INPI.

Assinado em 12-07-2023, por
Daniela Pinheiro da Silva, Juiz de Direito



Processo: 24/23.0YHLSB
Referência: 537147

Lisboa - Tribunal da Propriedade Intelectual
Juízo da Propriedade Intelectual - Juiz 3
Rua Marquês da Fronteira - Palácio da Justiça
1098-001 Lisboa
Telef: 213846400 Fax: 211373576 Mail: tribunal.p.intelectual@tribunais.org.pt

Recurso de Propriedade Industrial

SENTENÇA**I. RELATÓRIO**

SPARKLING MARGIN LDA, veio, ao abrigo do disposto nos artigos 38.º e seguintes do Código da Propriedade Industrial, interpor recurso do despacho do Diretor de Marcas do INPI que recusou o registo da marca nacional n.º 684318:

ÍMPAR ATELIER

(marca nominativa), para a classe 25 da classificação de Nice, pedindo que seja revogado o despacho recorrido e seja admitida a concessão do registo da marca.

*

Alegou, em síntese, que:

1. A Recorrente requereu o registo como marca do sinal "ÍMPAR ATELIER", visando com este assinalar os seguintes produtos e serviços da classe 25 da Convenção de Nice: vestuário exterior de senhora; vestuário em tecido; vestuário exterior para raparigas; vestuário para damas de honor; vestuário para raparigas, excluindo meias e collans.
2. No decurso do processo a Recorrente limitou os produtos, excluindo meias e collans.
3. Meias e Collants são os únicos produtos assinalados pelas marcas do Reclamante.
4. A marca cujo registo se pretende é uma marca portuguesa nascida em 2022, direcionada para uma faixa etária jovem, e que pretende criar peças únicas e exclusivas, feitas por medida e que pela sua originalidade se distingam da fast fashion.
5. Os produtos assinalados pelo Reclamante são meias ortopédicas, conforme Anexo 1 junto à contestação e, sede de processo administrativo e que aqui se dá por reproduzido.
6. Pelo que, em bom rigor e tratando-se de artigos ortopédicos devia o Reclamante ter registado a sua marca para assinalar produtos da classe 10 e não 25.
7. Ou seja, não existe um elo de afinidade com os produtos comercializados pela Requerente ou sequer por complementaridade e acessoriedade.



Processo: 24/23.0YHLSB
Referência: 537147

Lisboa - Tribunal da Propriedade Intelectual
Juízo da Propriedade Intelectual - Juiz 3

Rua Marquês da Fronteira - Palácio da Justiça
1098-001 Lisboa
Telef: 213846400 Fax: 211373576 Mail: tribunal.p.intelectual@tribunais.org.pt

Recurso de Propriedade Industrial

8. Aliás, no confronto dos referidos produtos "clothes" (vestuário) vv "orthopedic footwear (calçado ortopédico) na ferramenta "Similarity do EUIPO (em <https://euipo.europa.eu/sim/>), verifica-se que o grau de similitude é reduzido.
9. Por outro lado, as marcas em confronto não são semelhantes quer gráfica, quer figurativa, quer foneticamente.
10. A Recorrente alegou não serem as marcas do Reclamante alvo de uso sério.
11. Pois não só não encontrou os referidos produtos à venda, como não encontrou referência aos produtos online e como ainda na morada do Reclamante encontra-se uma casa particular e não um estabelecimento ou escritório.
12. Razão por que em sede de processo administrativo solicitou prova de uso sério das marcas do Reclamante, nos termos e para os efeitos do disposto no artigo 230.º do CPI.
13. Ao contrário do que decidiu o Instituto, a prova apresentada pelo Reclamante não demonstra o uso sério das marcas.
14. Antes de mais, foram apenas apresentados elementos relativos à marca (MNA 2622654) e não relativamente aos demais sinais.
15. O que, desde logo, afasta a prova de uso sério das restantes marcas: IMPAR (MNA nº 259031) e (MNA nº 547438).
16. Por outro lado, a marca visa assinalar produtos ou serviços e assim distingui-los dos produtos ou serviços de uma empresa dos de outras empresas.
17. Ora, nenhum dos elementos juntos como prova do uso sério provam que o Reclamante usa a sua marca nos produtos cujo exclusivo arroga para si.
18. Nenhuma fotografia ou imagem foi junta de produtos, nomeadamente meias e collants assinalados com a referida marca.
19. As faturas juntas, não provam que os produtos nelas referidos sejam assinalados com as referidas marcas.
20. No máximo o que se prova com as faturas juntas é que o Reclamante vende meias e collants. Mas, não que as referidas meias ou collants sejam assinaladas com as marcas prioritárias.
21. Igualmente, a imagem que se junta como caixa, não representa uma caixa. E muito menos uma caixa que constitua uma embalagem dos referidos produtos.
22. Qualquer leigo com um computador faria um documento como o que se juntou e se diz ser uma caixa, sendo que a tal caixa não contém sequer nenhuma das marcas registadas.
23. Assemelha-se ao sinal, mas é distinto faltando a cor verde do P, que decompõe aliás a marca em dois elementos IM / PAR.
24. O mesmo se diga quanto aos documentos juntos como publicidade e o calendário.



Processo: 24/23.0YHLSB
Referência: 537147

Lisboa - Tribunal da Propriedade Intelectual
Juízo da Propriedade Intelectual - Juiz 3

Rua Marquês da Fronteira - Palácio da Justiça
1098-001 Lisboa
Telef: 213846400 Fax: 211373576 Mail: tribunal.p.intelectual@tribunais.org.pt

Recurso de Propriedade Industrial

25. Não só tais elementos não se afiguram publicitários, podendo ser feitos em computador para este efeito, como não se afigura que os mesmos assinalem quaisquer produtos.
26. Referindo-se num dos casos até ao “algodão” e não a meias e peúgas.
27. Pelo que, o Instituto devia ter julgado como insuficientes os elementos juntos para comprovar o uso sério das marcas do Reclamante.
28. Note-se que não foi junta uma única prova de que a marca é usada nos produtos que assinala e a sua colocação em loja nos últimos cinco anos.
29. Iguamente, não foi junta qualquer prova da sua distribuição online, que constitui o principal canal de distribuição da marca da Recorrente.
30. O que comprova que as referidas marcas circulam em mercados totalmente distintos.

*

O recorrido apresentou resposta ao recurso nos termos que constam das alegações juntas sob a ref. 45683401, de 26.05.2023, sustentando, em síntese, que:

1. O despacho recorrido traduz rigorosa interpretação e aplicação da lei.
2. Quer os produtos do Recorrido, quer os produtos da Recorrente são vendidos nos mesmos estabelecimentos e oferecidos conjuntamente ao lado do restante vestuário e adquiridos indistintamente pelos mesmos consumidores.
3. As meias e collants vendidos sob a marca ÍMPAR são maioritariamente meias, peúgas e collants absolutamente normais vendidos ao público em geral como ficou demonstrado nos documentos juntos ao processo administrativo.
4. O Recorrido comercializa meias com elástico e outras sem elástico para pessoas que sofrem de pequenos derrames nos pés e na perna. Neste caso, não se pode enquadrar na designação de produto ortopédico, ou melhor, de “tipo” ortopédico.
5. Quanto à semelhança entre os sinais, verifica-se que no conjunto da sua marca o elemento distintivo e dominante dotado de capacidade caracterizadora é a expressão ÍMPAR que reproduz a marca da recorrida particular.
6. O consumidor que não dispõe, por via de regra, da possibilidade de confronto imediato e que conhece a marca ÍMPAR é induzido a associar as duas marcas julgando tratar-se de produtos provenientes da mesma origem, a que se acrescentou o sinal ATELIER para uma nova gama de produtos.
7. No que toca aos elementos figurativos, a marca em análise é puramente nominativa, pelo que, são os elementos verbais que entram na aferição da semelhança.
8. Quanto ao uso sério, o uso constante do sinal existe há mais de 30 anos e não somente em artigos tipo ortopédicos.



Processo: 24/23.0YHLSB
Referência: 537147

Lisboa - Tribunal da Propriedade Intelectual
Juízo da Propriedade Intelectual - Juiz 3

Rua Marquês da Fronteira - Palácio da Justiça
1098-001 Lisboa
Telef: 213846400 Fax: 211373576 Mail: tribunal.p.intelectual@tribunais.org.pt

Recurso de Propriedade Industrial

9. Quanto ao facto de só ter encontrado elementos relativos à marca N° 262654 esse uso é suficiente para cobrir todas as demais variantes de pequenos detalhes como no caso da marca N° 547438 para não falar da marca nominativa ÍMPAR que pode ser usada de todas as formas que contenham a palavra.
10. As provas de uso correspondem assim de forma inquestionável e irrefutável a todos os registos existentes.
11. Quanto à questão das provas de uso apresentadas no processo administrativo elas demonstraram cabalmente o uso da marca e que os produtos são destinados ao público em geral.

O Tribunal é competente em razão da nacionalidade, da matéria e da hierarquia. O processo é o próprio e não enferma de nulidades que invalidem todo o processado. As partes têm personalidade e capacidade judiciárias, estão regularmente representadas. Não existem outras nulidades, exceções ou quaisquer questões prévias que obstem ao conhecimento do mérito da causa e que cumpra agora conhecer.

II. FUNDAMENTAÇÃO DE FACTO

Considerando a posição das partes e os documentos juntos, resultaram provados os seguintes factos, com interesse para a decisão da causa:

1. Em 09/04/2022, a Recorrente pediu o registo da marca nacional n° 684318:

ÍMPAR ATELIER

2. O pedido destinava-se a abranger a seguinte classe de produtos da classificação de Nice:
Classe 25 - chapelaria; partes de vestuário, calçado e chapelaria; vestuário; fitas para a cabeça; fitas para cabeça [vestuário]; fitas para usar na cabeça [vestuário]; lenços para a cabeça; artigos de vestuário em couro; calças; calças a três quartos; calças curtas; calças de fatos completos; calças largas; camisas; camisas com decote; camisas de cerimónia; camisas-casaco; camisa de manga curta; camisas de manga comprida; camisas de manga curta; camisas de tecido; camisas informais; camisas para fatos; camisas formais (abotoar no colarinho); camisolas de decote em v; capas; casacos-camisa; casacos compridos; cintos; cintos em couro (vestuário); cintos [vestuário]; cintos em matérias têxteis; cintos em matérias têxteis [vestuário]; cintos em tecido; cintos feitos de tecido; combinados [vestuário]; echarpes;



Processo: 24/23.0YHLSB
Referência: 537147

Lisboa - Tribunal da Propriedade Intelectual
Juízo da Propriedade Intelectual - Juiz 3

Rua Marquês da Fronteira - Palácio da Justiça
1098-001 Lisboa
Telef: 213846400 Fax: 211373576 Mail: tribunal.p.intelectual@tribunais.org.pt

Recurso de Propriedade Industrial

echarpes [vestuário]; echarpes para o pescoço [cachecóis]; fatos de cerimónia; fatos de corpo inteiro; fatos de três peças [vestuário]; fatos de uma só peça; fita de cabelo [vestuário]; forros para casacos; forros pré-feitos [partes de vestuário]; jardineiras [macacões]; lenço dobrado para a cabeça; macacões; macacões curtos; malhas [vestuário]; malhas; minissaias; partes de baixo para vestir [vestuário]; peças de vestuário pronto-a-vestir; peles [vestuário]; roupa de cerimónia; quimonos; roupas exteriores; saias; t-shirts; tailleurs (saia-casaco); tops (camisolas sem alças); tops curtos; tops de apertar ao pescoço; tops [vestuário]; vestidos; vestidos clássicos [frocks]; vestidos compridos; vestidos confeccionados com peles; vestidos de alças [tipo jumper]; vestidos de baile; vestidos de baptismo; vestidos de cerimónia para senhora; vestidos de couro; vestidos de noite; vestidos de senhora; vestidos de verão sem mangas para senhoras; vestidos jumper; vestidos largos; vestidos para damas de honor; vestuário bordado; vestuário confeccionado; vestuário de cerimónia; vestuário de linho; vestuário de lã; vestuário de malha; vestuário e mulher; vestuário de noite formal; vestuário exterior de senhora; vestuário em tecido; vestuário exterior para raparigas; vestuário para damas de honor; vestuário para raparigas.

3. Em 08/06/2022, Jorge Manuel Galant Pedrosa apresentou reclamação, alegando a prioridade dos registos das seguintes marcas:

- 3.1. MARCA nº 262654 registada desde 06.06.1997, para a classe 25, abrangendo meias e peúgas.

- 3.2. MARCA Nº 259031, “**IMPAR**”, registada desde 03.05.1993, para a classe 25, abrangendo artigos de vestuário, incluindo meias e peúgas.

- 3.3. MARCA Nº 547438 registada desde 10.08.2015, abrangendo artigos de vestuário, incluindo meias, peúgas e collants.

4. A recorrente SPARKLING MARGIN LDA veio requerer a apresentação, pelo Recorrido, de provas de uso.
5. O Recorrido juntou, no processo administrativo, os Docs. 1 a 44 – Faturas de 2018 a 2022, Doc. 45 e 46 – Caixas para as meias, Doc. 47 – Publicidade, Doc. 48 – Publicidade 4/2020,



Processo: 24/23.0YHLSB
Referência: 537147

Lisboa - Tribunal da Propriedade Intelectual
Juízo da Propriedade Intelectual - Juiz 3

Rua Marquês da Fronteira - Palácio da Justiça
1098-001 Lisboa
Telef: 213846400 Fax: 211373576 Mail: tribunal.p.intelectual@tribunais.org.pt

Recurso de Propriedade Industrial

Doc. 49 – Publicidade 11/2020, Doc. 50 – Calendário 2019, Doc. 51 – Calendário 2020, cujo teor se dá por reproduzido.

6. Em 26/10/2022, a recorrente SPARKLING MARGIN LDA apresentou um pedido de limitação de produtos ou serviços, reduzindo os produtos abrangidos pelo sinal para os seguintes produtos integrantes da **Classe 25** da Classificação internacional de Nice: vestuário exterior de senhora; vestuário em tecido; vestuário exterior para raparigas; vestuário para damas de honor; vestuário para raparigas.
7. O INPI recusou o registo da marca referida em 1.º, por despacho do Diretor do Instituto, de 9 de novembro de 2022.

Inexistem factos não provados com relevância para a decisão a proferir.

III. FUNDAMENTAÇÃO DE DIREITO

3.1. A marca é um sinal com função distintiva, que se destina, primordialmente, a orientar o consumidor, de modo claro e preciso, no processo de decisão com vista à aquisição de produtos. Através da marca, o consumidor, sem necessidade de averiguações diferidas e alongadas, poderá identificar a origem do produto, e recordar, no futuro, através de um mecanismo quase reflexo, a respetiva proveniência empresarial. Não basta, por isso, que a marca identifique um produto; é também necessário que o diferencie dos demais.

Paralelamente, a regulamentação das marcas destina-se a garantir a transparência e a lealdade de concorrência nas relações comerciais entre empresas, sendo esse, de resto, o fim último da propriedade industrial – cf. art. 1.º do C. de Propriedade Industrial (doravante CPI).

Como se refere no acórdão do TJUE no caso Canon, “(...) a função essencial da marca é garantir ao consumidor ou ao utilizador final a identidade de origem do produto que exhibe a marca, permitindo-lhe distinguir, sem confusão possível, aquele produto de outros que tenham proveniência diversa e que, para que a marca possa desempenhar o seu papel de elemento essencial do sistema de concorrência leal que o Tratado pretende criar e manter, deve constituir a garantia de que todos os produtos que a ostentam foram fabricados sob o controlo de uma única empresa à qual possa ser atribuída a responsabilidade pela qualidade daqueles (v., nomeadamente, o acórdão de 17 de Outubro de 1990, HAG II, C-10/89, Colect., p. I-3711, n.os 14 e 13) - ACÓRDÃO DE 29. 9. 1998 —



Processo: 24/23.0YHLSB
Referência: 537147

Lisboa - Tribunal da Propriedade Intelectual
Juízo da Propriedade Intelectual - Juiz 3

Rua Marquês da Fronteira - Palácio da Justiça
1098-001 Lisboa
Telef: 213846400 Fax: 211373576 Mail: tribunal.p.intelectual@tribunais.org.pt

Recurso de Propriedade Industrial

PROCESSO C-39/97. In <https://eurlex.europa.eu/legalcontent/PT/TXT/PDF/?uri=ecli:ECLI%3AEU%3AC%3A1998%3A442>

*

3.2. Conforme resulta do disposto no art. 208.º do Código de Propriedade Industrial (doravante CPI), a marca pode ser constituída por um sinal ou conjunto de sinais suscetíveis de representação gráfica, nomeadamente palavras, incluindo nomes de pessoas, desenhos, letras, números, sons, cor, a forma do produto ou da respetiva embalagem, ou por um sinal ou conjunto de sinais que possam ser representados de forma que permita determinar, de modo claro e preciso, o objeto da proteção conferida ao seu titular, desde que sejam adequados a distinguir os produtos ou serviços de uma empresa dos de outras empresas.

Pressuposto básico da marca é a sua função distintiva, pelo que se considera que não deverão gozar dos efeitos jurídicos que decorrem da titularidade de uma marca os sinais que: a) sejam desprovidos de qualquer caráter distintivo; b) sejam constituídos, exclusivamente, pela forma ou por outra característica imposta pela própria natureza do produto, pela forma ou por outra característica do produto necessária à obtenção de um resultado técnico ou pela forma ou por outra característica que confira um valor substancial ao produto; c) sejam constituídos, exclusivamente, por indicações que possam servir no comércio para designar a espécie, a qualidade, a quantidade, o destino, o valor, a proveniência geográfica, a época ou meio de produção do produto ou da prestação do serviço, ou outras características dos mesmos; d) sejam constituídos, exclusivamente, por sinais ou indicações que se tenham tornado usuais na linguagem corrente ou nos hábitos leais e constantes do comércio – art. 209.º do CPI.

Obtido o registo da marca – que tem natureza constitutiva – o respetivo titular adquire o direito de propriedade e do exclusivo da marca para os produtos e serviços a que se destina (art. 210.º do CPI), conferindo-lhe o direito de impedir terceiros, sem o seu consentimento, de usar, no exercício de atividades económicas, qualquer sinal se: a) Esse sinal for idêntico à marca e for usado em relação a produtos ou serviços idênticos aos produtos ou serviços abrangidos pelo registo; b) Esse sinal for idêntico à marca e for usado em relação a produtos ou serviços afins aos produtos ou serviços abrangidos pelo registo ou se esse sinal for semelhante à marca e for usado em relação a produtos ou serviços idênticos ou afins aos produtos ou serviços abrangidos pelo registo, caso exista um risco de confusão ou associação no espírito do consumidor; c) Esse sinal for idêntico ou semelhante à marca e for usado em relação a produtos ou serviços abrangidos ou não pelo registo, caso a marca goze de prestígio em Portugal ou na União Europeia, se for uma marca da União Europeia, e o uso do sinal tire partido indevido do caráter distintivo ou do prestígio da marca ou possa prejudicá-los.



Processo: 24/23.0YHLSB
Referência: 537147

Lisboa - Tribunal da Propriedade Intelectual
Juízo da Propriedade Intelectual - Juiz 3

Rua Marquês da Fronteira - Palácio da Justiça
1098-001 Lisboa
Telef: 213846400 Fax: 211373576 Mail: tribunal.p.intelectual@tribunais.org.pt

Recurso de Propriedade Industrial

Para além disso, e como salvaguarda dos direitos de propriedade e exclusivo da marca para os produtos e serviços a que se destina, a lei prevê no art. 231.º e 232.º do CPI a possibilidade de recusa do registo de uma marca, nomeadamente, nas seguintes situações-tipo:

- a) **Reprodução de marca anteriormente registada** por outrem para produtos ou serviços idênticos;
- b) Reprodução de marca anteriormente registada por outrem para produtos ou serviços afins ou a **imitação, no todo ou em parte, de marca anteriormente registada por outrem para produtos ou serviços idênticos ou afins, que possa induzir em erro ou confusão o consumidor ou que compreenda o risco de associação com a marca registada;**
- c) Reprodução de logótipo anteriormente registado por outrem para distinguir uma entidade cuja atividade seja idêntica aos produtos ou serviços a que a marca se destina;
- d) Reprodução de logótipo anteriormente registado por outrem para distinguir uma entidade cuja atividade seja afim aos produtos ou serviços a que a marca se destina ou a imitação, no todo ou em parte, de logótipo anteriormente registado por outrem para distinguir uma entidade cuja atividade seja idêntica ou afim aos produtos ou serviços a que a marca se destina, se for suscetível de induzir o consumidor em erro ou confusão.

*

3.3. A situação contemplada nas als. a) e c) não oferece dúvidas, uma vez que abarca os casos de reprodução de marca ou logótipo anteriormente registado para produtos ou serviços idênticos, sendo uma mera decorrência do princípio da prioridade do registo.

Diferentemente, as situações previstas nas als. b) e d) carecem de uma exegese mais profunda, que passa pela averiguação da existência de uma **similitude de sinais** e uma **similitude de produtos e serviços** que sejam suscetíveis de **induzir em erro ou confusão** o consumidor ou que compreenda o **risco de associação** com a marca registada.

*

3.4. Na ponderação da **similitude dos sinais**, todos os fatores pertinentes, de natureza fonética, gráfica e conceptual, devem ser ponderados, por princípio, conjuntamente e de forma interdependente, mas conferindo-se particular atenção aos elementos dominantes dos sinais pretendidos. Como refere Josef Koler, citado por Luís Couto Gonçalves (in Propriedade Intelectual, Contratação e Sociedade de informação, Coleção de Estudos de Direito intelectual, Tomo IV, Almedina, 2022, p. 327), "o juízo comparativo deve ser feito por intuição sintética e não por dissecação analítica, ou seja, pela semelhança que resulta do conjunto de elementos que constituem a marca, e não pelas diferenças que poderiam oferecer os diversos pormenores considerados isolada e separadamente".

Em sentido similar, como vem afirmado no ac. do STJ de 25.03.2004, processo n.º 03B3971, disponível in www.dgsi.pt, trazendo à colação a lição de Paul Roubier, a comparação entre duas



Processo: 24/23.0YHLSB
Referência: 537147

Lisboa - Tribunal da Propriedade Intelectual
Juízo da Propriedade Intelectual - Juiz 3

Rua Marquês da Fronteira - Palácio da Justiça
1098-001 Lisboa
Telef: 213846400 Fax: 211373576 Mail: tribunal.p.intelectual@tribunais.org.pt

Recurso de Propriedade Industrial

marcas deve ser feita tendo em conta que o comprador, quando compra um produto marcado com um sinal semelhante a outro que já conhecia, não tem simultaneamente as marcas sob os olhos para as comparar. Compra o produto por se ter convencido de que a marca que o assinala é aquela que retinha na memória. Por isso, também o Juiz não deve colocar uma das marcas ao lado da outra para proceder a um exame simultâneo das duas; o que deve fazer é examiná-las sucessivamente, de maneira a perguntar-se se a impressão deixada pela primeira é semelhante à da segunda, colocando-se em posição semelhante à do consumidor, que, por não ter as duas marcas ao mesmo tempo diante dos olhos, não pode fazer um exame comparativo, tendo de decidir com o auxílio da sua memória.

Para avaliar a similitude de duas marcas não basta, porém, efetuar uma tríplice avaliação, de natureza fonética, gráfica e conceptual.

O valor relativo a atribuir a cada um dos parâmetros depende, em grande medida da estrutura do sinal, já que não é igual comparar marcas nominativas simples, marcas nominativas complexas, marcas gráficas ou marcas mistas.

Assim, na análise comparativa deverão distinguir-se situações em que os sinais são meramente nominativos (simples ou compostos), das situações em que os sinais são eminentemente gráficos, figurativos ou mistos.

Nas marcas nominativas simples (em que o sinal se reconduz à utilização de uma grafia e formatação normalizadas, sem qualquer representação gráfica, estilização ou cor), deverá proceder-se a uma visão de conjunto, sem decompor os elementos integrantes à sua unidade, aferindo se a impressão global criada por uma marca se distancia da outra.

O mesmo sucede com as marcas nominativas compostas, em que também se deve proceder a uma visão de conjunto, sem desintegrar os vocábulos que as compõem. Em todo o caso, deverá atribuir-se maior relevância ao elemento preponderante, de modo que, se se concluir que o elemento dominante da marca registanda é idêntico ou semelhante ao elemento constitutivo da marca anterior, deve considerar-se que há similitude de sinais.

Por seu turno, as marcas exclusivamente figurativas (em que as palavras, letras, números são apresentados de forma estilizada, ou utilizam uma característica gráfica ou uma cor ou em que há elementos exclusivamente figurativos, como um desenho) devem ser comparadas de um ponto de vista gráfico e conceptual. O significado conceptual da marca permitirá concluir se, apesar de distintos graficamente, os sinais evocam um conceito equivalente.

Tratando-se de sinais mistos, em que coexistem elementos nominativos e figurativos, o juízo comparativo deve ser feito globalmente (como sinais distintivos de natureza unitária), mas incidindo a averiguação da novidade sobre o elemento ou elementos prevalentes, sobre os elementos que se afigurem mais idóneos a perdurar na memória do público (cf. Ferrer Correia, Lições de Direito



Processo: 24/23.0YHLSB
Referência: 537147

Lisboa - Tribunal da Propriedade Intelectual
Juízo da Propriedade Intelectual - Juiz 3

Rua Marquês da Fronteira - Palácio da Justiça
1098-001 Lisboa
Telef: 213846400 Fax: 211373576 Mail: tribunal.p.intelectual@tribunais.org.pt

Recurso de Propriedade Industrial

Comercial, Coimbra, 1973, vol. I, pp.331- 332), sendo que, nas marcas mistas, tem sido entendido que por regra, o elemento nominativo deve ser considerado o elemento predominante – cf. Couto Gonçalves, Manual de Direito Industrial, Ed. Almedina, Nov. 2005, pág. 237, apud Acórdão do Tribunal da Relação de Lisboa de 1 de julho de 2020 (in dgsi.pt).

Em suma, no juízo a fazer acerca da imitação, deverá ter-se em conta uma impressão de conjunto e não de pormenor das marcas ou produtos, sendo relevantes os elementos que essencialmente, as distinguem por serem os dominantes.

A necessidade de apreciação global dos sinais em confronto foi claramente preconizada pelo TJUE no Acórdão *Sabel/Puma*, no qual se refere que «Esta apreciação global deve, no que respeita à semelhança visual, auditiva ou conceptual das marcas em causa, basear-se na impressão de conjunto produzida pelas marcas, atendendo, designadamente, aos elementos distintivos e dominantes destas. Com efeito, resulta da redacção do artigo 4.º, n.º 1, alínea b), da directiva, nos termos do qual «existe, no espírito do público, um risco de confusão...», que a percepção das marcas que tem o consumidor médio do tipo de produto ou serviço em causa desempenha papel determinante na apreciação global do risco de confusão. Ora, o consumidor médio apreende normalmente uma marca como um todo e não procede a uma análise das suas diferentes particularidades» - in <https://curia.europa.eu/juris/showPdf.jsf?jsessionId=69119AEFF822879D1B5DFB2AB6744BAD?docid=43450&pageIndex=0&doclang=PT&mode=lst&dir=&occ=first&part=1&cid=6064822>.

A análise de conjunto não impede que se proceda a um exame detalhado das características do sinal, designadamente a fim de aferir do elemento que se apresenta como dominante. O que se veda é a utilização de um procedimento que favoreça a desagregação do sinal, perdendo-se a sua visão de conjunto.

3.5. Para efeitos desta apreciação global deve atender-se ao consumidor médio da categoria de produtos em causa que esteja normalmente informado e razoavelmente atento e advertido (neste sentido, cf. o Acórdão proferido em 22-06-1999, *Lloyd Schuhfabrik Meyer & Co. GmbH / Klijsen Handel BV.*, no Processo C-342/97, n.º 26).

É assim o critério do consumidor médio, o relevante, para diante dos elementos gráficos, fonéticos ou figurativos (sobretudo nas marcas mistas) de certo produto de uma marca, poder ou não, ter a percepção de que pode confundir essa com aquela outra, ou associá-la a uma já existente, não sendo de exigir que, se tivesse a possibilitar de as confrontar, logo as suas dúvidas pudessem ser dissipadas” — cf. Ac. do STJ de 15.02.2000, CJSTJ 2000, I, pág. 97.



Processo: 24/23.0YHLSB
Referência: 537147

Lisboa - Tribunal da Propriedade Intelectual
Juízo da Propriedade Intelectual - Juiz 3

Rua Marquês da Fronteira - Palácio da Justiça
1098-001 Lisboa
Telef: 213846400 Fax: 211373576 Mail: tribunal.p.intelectual@tribunais.org.pt

Recurso de Propriedade Industrial

Deve ainda considerar-se que o zelo e ponderação que este emprega no ato de aquisição dos produtos aumentam com o grau de conhecimento acerca do tipo de produto, minimizando, deste modo, o risco de confusão entre os respetivos sinais.

Por outras palavras, o consumidor em causa não é um consumidor concreto, mas um consumidor abstrato, não de todo e qualquer produto ou serviço, mas sim daquele a que a marca se destina. O critério de confundibilidade a ter em conta será, portanto, colocado na perspetiva do consumidor médio dos produtos ou serviços em questão, tomando em conta o estrato ou estratos populacionais a que primordialmente são destinados.

*

3.6. Quanto à similitude de produtos, a jurisprudência tem considerado que os produtos ou serviços devem ser concorrentes no mercado e ter a mesma utilidade e fim (vistos à luz do direitos das marcas), ter natureza semelhante (em termos de estrutura e características dos produtos e serviços), terem carácter concorrente ou complementar e enquadrando-se em idênticos circuitos e hábitos de distribuição dos produtos e serviços, ou seja, verificando-se a “possibilidade de tais produtos serem comercializados no mesmo sector ou nicho de mercado, ou seja, serem encontrados pelo consumidor normal e médio nos mesmo locais e circuitos comerciais e nessa medida, serem confundidos em termos de origem e credibilidade empresariais” - cf. Acórdão do TJUE de **29 de Setembro de 1998. – Canon, in** <https://eur-lex.europa.eu/legal-content/PT/TXT/HTML/?uri=CELEX:61997CJ0039&from=EN> e **acórdão do TRL** de 5 de março de 2009, in dgsi.pt.

Consideram-se complementares os produtos ou serviços que normalmente são procurados conjuntamente para satisfazerem idênticas necessidades dos consumidores (excluindo-se assim ligações inusuais ou assentes em critérios individuais não partilhados pelo consumidor habitual do produto/serviço).

São acessórios os produtos ou serviços que estão funcionalmente ligados, de forma que, a utilização de um poderá incrementar a experiência de uso do outro.

São substituíveis os produtos ou serviços que apresentam as mesmas características e funcionalidades, podendo ser adquiridos alternativamente, para satisfazer a mesma necessidade.

*

3.7. Finalmente, quanto ao risco de confusão o mesmo verificar-se-á quando os consumidores podem ser induzidos a tomar uma marca por outra e, consequentemente, um produto por outro (os consumidores creem erroneamente tratar-se da mesma marca e produto).



Processo: 24/23.0YHLSB
Referência: 537147

Lisboa - Tribunal da Propriedade Intelectual
Juízo da Propriedade Intelectual - Juiz 3

Rua Marquês da Fronteira - Palácio da Justiça
1098-001 Lisboa
Telef: 213846400 Fax: 211373576 Mail: tribunal.p.intelectual@tribunais.org.pt

Recurso de Propriedade Industrial

Segundo o Acórdão do TJUE, no caso Canon (ACÓRDÃO DE 29. 9. 1998 — PROCESSO C-39/97):

«(...) importa observar que (...) o risco de confusão no espírito do público, que condiciona a aplicação do artigo 4.º, n.º 1, alínea b), da diretiva, deve ser apreciado globalmente atentos todos os fatores relevantes do caso em apreço (acórdão de 11 de Novembro de 1997, SABEL, C-251/95, Colect., p. 1-6191, n.º 22).»

«A apreciação global do risco de confusão implica uma certa interdependência entre os fatores tomados em conta, nomeadamente a semelhança das marcas e dos produtos ou serviços designados. Assim, um reduzido grau de semelhança entre os produtos ou serviços designados pode ser compensado por um elevado grau de semelhança entre as marcas, e inversamente. A interdependência entre estes fatores encontra efetivamente expressão no décimo considerando da diretiva, segundo o qual é indispensável interpretar o conceito de semelhança em relação com o risco de confusão cuja apreciação, por seu turno, depende nomeadamente do conhecimento da marca no mercado e do grau de semelhança entre a marca e o sinal e entre os produtos ou serviços designados.»

«Por outro lado, resulta da jurisprudência do Tribunal de Justiça que o risco de confusão é tanto mais elevado quanto o carácter distintivo da marca anterior se reconhece como importante (acórdão SABEL, já referido, n.º 24). Por conseguinte, como a proteção de uma marca registada depende, nos termos do artigo 4.º, n.º 1, alínea b), da diretiva, da existência de um risco de confusão, as marcas que tenham um carácter distintivo elevado, intrinsecamente ou em razão do conhecimento destas no mercado, gozam de uma proteção mais ampla do que aquelas cujo carácter distintivo é mais reduzido.»

«Daqui decorre que, para efeitos do artigo 4.º, n.º 1, alínea b), da diretiva, pode ter que se recusar o registo de uma marca, apesar de um menor grau de semelhança entre os produtos ou serviços designados, quando a semelhança das marcas é grande e o carácter distintivo da marca anterior, em especial a sua notoriedade, é elevado. (...)»

In <https://eurlex.europa.eu/legalcontent/PT/TXT/PDF/?uri=ecli:ECLI%3AEU%3AC%3A1998%3A44>

*

3.8. Quanto ao risco de associação, o mesmo verifica-se quando os consumidores, distinguindo embora os sinais, ligam um ao outro e, em consequência, um produto ao outro (creem erroneamente tratar-se de marcas e produtos imputáveis a sujeitos com relação de coligação ou licença, ou tratar-se de marcas comunicando análogas qualidades dos produtos) - Coutinho de Abreu, B.F.D.U.C., vol. LXXIII, 1997, pág. 145.

A esse propósito, importa recordar que o artigo 4.º, n.º 1, alínea b), da directiva só tem vocação para se aplicar se, em razão da identidade ou semelhança quer das marcas quer dos



Processo: 24/23.0YHLSB
Referência: 537147

Lisboa - Tribunal da Propriedade Intelectual
Juízo da Propriedade Intelectual - Juiz 3

Rua Marquês da Fronteira - Palácio da Justiça
1098-001 Lisboa
Telef: 213846400 Fax: 211373576 Mail: tribunal.p.intelectual@tribunais.org.pt

Recurso de Propriedade Industrial

produtos ou serviços designados, «existir, no espírito do público, um risco de confusão que compreenda o risco de associação com a marca anterior». Ora, infere-se desta redação que o conceito de risco de associação não é uma alternativa ao conceito de risco de confusão, mas serve para precisar o seu alcance. A própria redação deste preceito exclui portanto que possa ser aplicado se não existir, no espírito do público, risco de confusão – in Acórdão do Tribunal De Justiça, 11 de Novembro de 1997.

in <https://curia.europa.eu/juris/document/document.jsf?docid=43450&doclang=PT>

*

3.9. Entrando na análise da situação em apreço, verifica-se que as marcas da titularidade do Recorrido são prioritárias, encontrando-se registadas desde 1993, 1997 e 2015, pelo que devem prevalecer sobre o registo de marcas posteriores, em caso de risco de confusão ou associação.

De resto, o Recorrido apresentou provas do uso sério da marca em sede de processo administrativo, como se retira do facto nº 5 do elenco de factos provados. De facto, as faturas juntas comprovam o fornecimento de Collants, soquetes, peúgas (faturas 2001/13027; 2001/13047; 2001/13083; 2001/13110; 2001/13115; 2001/13139; 2001/13164; 2001/13195; 2001/13254; 2001/13281; 2001/13284; 2001/13308; 2001/13350; 2001/13362; 2001/13400; 2001/13420; 2001/13437; 2001/13444; 2001/13484; 2001/13531; 2001/13550; 2001/13573; 2001/13600; 2001/13622; 2001/13630; 2001/13646; 2001/13661; 2001/13707; 2001/13800; 2001/13856; 2001/13893; 2001/13926; 2001/13939; 2001/13956; 2001/13991; 2001/14016; 2001/14056; 2001/14095; 2001/14109; 2001/14132; 2001/14166; 2001/14190; 2001/14194; 2001/14226;) num período temporal que abrange 2018 a 2021, sem que se retire que o produto comercializado se reconduz estritamente a produtos ortopédicos.

Por outro lado, das referidas faturas ressalta o uso da marca . E o recorrido juntou uma caixa (de maias/collants) da qual consta o sinal , bem como um calendário com a impressão do sinal .

De todo o modo, e ainda que assim não fosse, como refere o INPI, contendo as referidas faturas, o elemento relevante dos sinais da reclamante (a palavra IMPAR, aquela que importa considerar na apreciação do uso da marca), encontra-se provado, o uso efetivo de todas as marcas invocadas pela reclamante, designadamente a nominativa – entendimento corroborado por jurisprudência do Tribunal de Justiça da União Europeia, que, no âmbito do processo nº C-12/2, decidiu que “A condição da utilização séria de uma marca, na aceção do artigo 15.o, n.o 1, do Regulamento (CE) n.o 40/94 do Conselho, de 20 de dezembro de 1993, sobre a marca comunitária,



Processo: 24/23.0YHLSB
Referência: 537147

Lisboa - Tribunal da Propriedade Intelectual
Juízo da Propriedade Intelectual - Juiz 3

Rua Marquês da Fronteira - Palácio da Justiça
1098-001 Lisboa
Telef: 213846400 Fax: 211373576 Mail: tribunal.p.intelectual@tribunais.org.pt

Recurso de Propriedade Industrial

pode ser preenchida quando uma marca registada, que adquiriu o seu caráter distintivo em virtude da utilização de outra marca complexa de que constitui um dos elementos, só seja utilizada por intermédio dessa outra marca complexa, ou quando só seja utilizada em conjunto com outra marca, estando a própria combinação dessas duas marcas, além disso, registada como marca”.

In <https://eur-lex.europa.eu/legal-content/PT/TXT/?uri=CELEX%3A62012CJ0012>

Por tudo o exposto, considera-se demonstrado o uso sério das marcas do recorrido, pelo menos quanto aos produtos *meias, peúgas e collants*.

3.10. No que se refere à identidade ou afinidade dos produtos ou serviços abrangidos pelas marcas, verifica-se que a marca registanda encontra-se vocacionada para assinalar produtos afins aos da marca prioritária, conforme se constata do quadro infra:

MARCA REGISTANDA	MARCAS PRIORITÁRIAS
<p>ÍMPAR ATELIER</p> <p>vestuário exterior de senhora; vestuário em tecido; vestuário exterior para raparigas; vestuário para damas de honor; vestuário para raparigas</p>	<p style="text-align: center;">  MARCA nº 262654 Classe 25, abrangendo meias e peúgas </p> <p style="text-align: center;"> MARCA Nº 259031, “ÍMPAR” classe 25, abrangendo meias e peúgas (não se fez prova do uso sério da marca para outros artigos de vestuário) </p> <p style="text-align: center;">  MARCA Nº 547438 Classe abrangendo meias, peúgas e collants (não se fez prova do uso sério da marca para outros artigos de vestuário) </p>

Comparando os produtos ou serviços comercializados sob ambas as marcas, verifica-se que se tratam de produtos acessórios ou complementares, todos com idêntica finalidade e comercializados no mesmo sector ou nicho de mercado. Na verdade, a marca nominativa “**ÍMPAR**”



Processo: 24/23.0YHLSB
Referência: 537147

Lisboa - Tribunal da Propriedade Intelectual
Juízo da Propriedade Intelectual - Juiz 3

Rua Marquês da Fronteira - Palácio da Justiça
1098-001 Lisboa
Telef: 213846400 Fax: 211373576 Mail: tribunal.p.intelectual@tribunais.org.pt

Recurso de Propriedade Industrial

abrange **meias, collants e peúgas**, ou seja, produtos acessórios aos da marca registanda, havendo uma forte probabilidade de serem encontrados nos mesmos circuitos de comercialização.

3.11. Resta assim apreciar se há ou não semelhanças entre as marcas.

No caso em presença, estamos perante dois sinais nominativos e dois sinais mistos, compostos por uma denominação e um sinal figurativo.

MARCA REGISTRANDA	MARCA PRIORITÁRIA
ÍMPAR ATELIER	 “ÍMPAR” 

Efetuando um exercício comparativo entre os **sinais nominativos** “ÍMPAR” E “ÍMPAR ATELIER”, verifica-se que em ambos os sinais há um elevado grau de semelhança, na medida em que ambos incorporam a expressão «ÍMPAR», sendo este o elemento dominante do sinal (a palavra “Atelier” é um mero indicativo da atividade exercida pelo titular do sinal e não um vocábulo fictício ou nome de fantasia que o Recorrido tenha utilizado para integrar o sinal).

Por outro lado, os produtos oferecidos por uma e outra marca estão em relação de complementaridade ou acessoriedade, o que agrava o risco de confusão ou associação. Cabe aqui chamar à colação a jurisprudência do TJUE no Acórdão SABEL/PUMA, C-251/95, Colect., p. 1-6191, n.º 22), no qual se refere que «A apreciação global do risco de confusão implica uma certa interdependência entre os fatores tomados em conta, nomeadamente a semelhança das marcas e dos produtos ou serviços designados. Assim, **um reduzido grau de semelhança entre os produtos ou serviços designados pode ser compensado por um elevado grau de semelhança entre as marcas, e inversamente**. A interdependência entre estes fatores encontra efetivamente expressão



Processo: 24/23.0YHLSB
Referência: 537147

Lisboa - Tribunal da Propriedade Intelectual
Juízo da Propriedade Intelectual - Juiz 3

Rua Marquês da Fronteira - Palácio da Justiça
1098-001 Lisboa
Telef: 213846400 Fax: 211373576 Mail: tribunal.p.intelectual@tribunais.org.pt

Recurso de Propriedade Industrial

no décimo considerando da diretiva, segundo o qual é indispensável interpretar o conceito de semelhança em relação com o risco de confusão cuja apreciação, por seu turno, depende nomeadamente do conhecimento da marca no mercado e do grau de semelhança entre a marca e o sinal e entre os produtos ou serviços designados.

No caso em apreço, verifica-se uma aproximação quer do sinal (Ímpar e Ímpar Atelier) quer dos produtos (tratam-se de produtos afins), sendo que a mesma, não sendo absoluta em ambos os casos, apresenta uma conexão duplamente estreita, o que agrava o risco de confusão.

Em suma, considerando as semelhanças e identidades descritas, é provável que o consumidor possa confundir as marcas e pensar que os serviços solicitados têm a mesma proveniência empresarial, ou estão de alguma forma ligados por uma qualquer relação comercial/societária de grupo de empresas, tendo a empresa subdividido os produtos/serviços tendo em vista o respetivo público alvo. Daí que o consumidor médio pode ser levado a procurar os serviços de uma empresa (da recorrente ou da recorrida), crendo, falsamente, que procedem da mesma origem empresarial. Sendo a função principal do direito das marcas diferenciar a origem empresarial dos produtos e serviços dos prestados pelos concorrentes, cremos que a coexistência das duas marcas não permitiria cumprir o objetivo em presença.

Quanto ao facto de alegadamente os sinais incorporarem um termo de uso comum («ímpar»), afigura-se-nos que a expressão verbal contém em si algum grau de arbitrariedade, não se podendo considerar vulgarizada, pelo que os fundamentos aduzidos neste âmbito não têm, s.m.o., aplicação.

Pelo que não resta senão concluir que o registo da marca nacional n.º 684318 deve ser recusada, mantendo-se a decisão recorrida do INPI.

IV. DECISÃO

Termos em que, vistos os princípios e as normas invocadas, se indefere o recurso apresentado, mantendo-se o despacho recorrido que recusou o registo da marca nacional n.º 684318, com o sinal:

ÍMPAR ATELIER

Custas pela recorrente (artigo 527.º n.º 1 do Código do Processo Civil).

Valor da ação: € 30.000,01 (trinta mil euros e um cêntimo).

Notifique.

*



Processo: 24/23.OYHLSB
Referência: 537147

Lisboa - Tribunal da Propriedade Intelectual
Juízo da Propriedade Intelectual - Juiz 3

Rua Marquês da Fronteira - Palácio da Justiça
1098-001 Lisboa
Telef: 213846400 Fax: 211373576 Mail: tribunal.p.intelectual@tribunais.org.pt

Recurso de Propriedade Industrial

Cumpra-se igualmente o estabelecido no n.º 5 do artigo 34.º do CPI (artigo 46.º do mesmo código).

Lisboa, 12 de julho de 2023.

PATENTES DE INVENÇÃO

Pedidos - BBCA/1A

A publicação dos pedidos de patentes de invenção a seguir indicados é efetuada nos termos do disposto no artigo 69.º do Código da Propriedade Industrial; da data de publicação do presente aviso começa a contar-se o prazo de dois meses para a apresentação de reclamações de quem se julgar prejudicado pela eventual concessão dos mesmos, nos termos do artigo 17.º do mesmo Código.

- (11) **117942** (13) A
 (22) 2022.04.28
 (30)
 (71) **PT SETSA - SOCIEDADE DE ENGENHARIA E TRANSFORMAÇÃO, S.A.**
 (72) LEONEL DE JESUS
 PAULO MANUEL DE ALMEIDA NICOLAU
 ALEXANDRE DA CONCEIÇÃO PEDRO
 JOAQUIM AUGUSTO CATARINO
 (51) **Int. Cl.**
B27M 1/08 (2006.01) B31B 50/00 (2017.01)
 (54) **MÁQUINA PARA A FABRICAÇÃO DE FUNDOS DE MADEIRA ENTRELAÇADA**

(57) A PRESENTE INVENÇÃO DIZ RESPEITO A UM EQUIPAMENTO DE PRODUÇÃO, DE GRANDE PRECISÃO, COM A FINALIDADE DE FABRICAR FUNDOS DE CAIXAS DE MADEIRA, DE FORMA AUTOMATIZADA, PARA EMBALAGENS DE FRUTA, VEGETAIS, DOCES E CONFEÇÃO DE ALIMENTOS. É CARACTERIZADO POR COMPREENDER UMA BASE ABASTECEDORA PARA PLACAS DE MADEIRA (1), UM POSTO DE ABASTECIMENTO PARA PLACAS LONGAS (2) E UM POSTO DE ABASTECIMENTO PARA PLACAS CURTAS (12), UM SENSOR MAGNÉTICO (3), QUE PERMITE SINALIZAR A FALTA DE MADEIRA NO POSTO DE ABASTECIMENTO REFERIDO ANTERIORMENTE, UMA CAIXA DE PROTEÇÃO DA ENGRENAGEM (4), UMA CHAPA DE SUPORTE DA UNIDADE DE CORTE DE PLACAS LONGAS (5) E UMA CHAPA DE SUPORTE DA UNIDADE DE CORTE DE PLACAS CURTAS (13), UMA TAMPA DE PROTEÇÃO DOS ROLOS DO ALIMENTADOR (6), UM SUPORTE DA UNIDADE DE TRANSPORTE (7), UM SUPORTE DE UNIDADE DE PLACAS (8), UMA CHAPA PARA SUPORTE DA PORTA DE ACESSO (9), UMA CAIXA DE CONTROLO DO DISPOSITIVO (10), UM BOTÃO DE EMERGÊNCIA (11), SUPORTE DE MOTOR DA UNIDADE DE CORTE VERTICAL (14), UM EIXO DE CORRENTE DO MOTOR (15), UMA CHAPA DO MOLDE SUPERIOR (16), UM TRANSPORTADOR DE TELA (17), UMA FITA CURTA (18), UMA FITA LONGA (19) E UM QUADRO ELÉTRICO (20) QUE MANTÉM TODA A ESTRUTURA A FUNCIONAR. A PRESENTE INVENÇÃO PRETENDE REDUZIR OS CICLOS DE PRODUÇÃO ATUAIS, ATRAVÉS DE UM SISTEMA INOVADOR DE AUTOMATIZAÇÃO EM SÉRIE, AUMENTANDO A CAPACIDADE PRODUTIVA DO PROCESSO DE OPERAÇÃO.

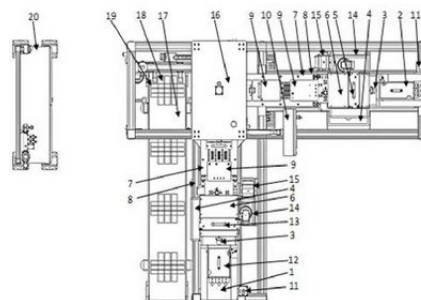

Ver Fascículo Completo

- (11) **118837** (13) A
 (22) 2023.07.28
 (30)
 (71) **PT FERREIRA E MORAIS - PLASTIC SOLUTIONS, LDA.**
 (72) ARMANDO MANUEL MORAIS PEREIRA
 (51) **Int. Cl.**
A45D 19/00 (2006.01) A45D 19/10 (2006.01)
 (54) **BACIA PORTÁTIL, DESIGNADAMENTE PARA LAVAGEM DE ACAMADOS**
 (57) BACIA PORTÁTIL (1), COM UM FUNDO (2) E UMA PAREDE PERIMÉTRICA (3) CUJO REBORDO PERIMETRAL SUPERIOR (34) TEM, NO SEU TROÇO ANTERIOR CENTRAL, UMA ZONA CÔNCAVA REBAIXADA EM ALTURA (341A). A ZONA ANTERIOR CENTRAL DA PAREDE PERIMÉTRICA É UMA PARTE CENTRAL REENTRANTE (31A), PARA O INTERIOR DA BACIA E O FUNDO TEM, NAS PARTES LATERAIS DA SUA ZONA ANTERIOR, DUAS SALIÊNCIAS PARA DIANTE (21B, 21C). O REBORDO PERIMETRAL SUPERIOR TEM, NO SEU TROÇO ANTERIOR, DUAS SALIÊNCIAS EM ALTURA (341B, 341C) QUE ULTRAPASSAM A COTA DA BACIA NA ZONA NÃO REBAIXADA, SALIÊNCIAS ESSAS QUE SE POSICIONAM UMA DE CADA LADO E NA CONTINUIDADE DA MENCIONADA ZONA REBAIXADA E QUE SÃO CONVEXAS PELO MENOS NA ZONA CONTÍGUA AO RESPECTIVO TOPO E DO LADO DA ZONA CENTRAL. A BACIA É PARTICULARMENTE ADEQUADA PARA A LAVAGEM DA CABEÇA DE PESSOAS ACAMADAS. PODE TER PEGAS (342).

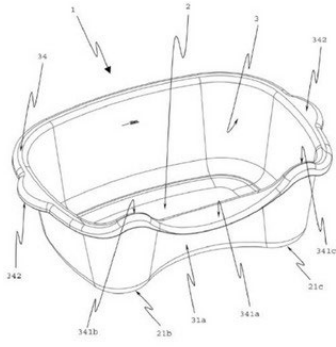

FIG. 1

Figura 1

Ver Fasciculo Completo

Patentes europeias vigentes em Portugal - FG4A

Processo	Início de vigência	Data do despacho	Nome do 1º requerente/titular	Pais resid.	Classificação principal	Observações
2170055	2008.06.20	2023.10.24	ARTHRODYNAMIC HOLDINGS, LLC	US	A01N 43/04 (2007.10)	ART. 84º DO C.P.I.:
3234485	2015.12.16	2023.10.25	MESSER SE & CO. KGAA	DE	F25D 3/12 (2017.01)	ART. 84º DO C.P.I.:
3291751	2015.09.10	2023.10.24	ACUMED LLC	US	A61B 17/68 (2017.01)	ART. 84º DO C.P.I.:
3352735	2016.09.21	2023.10.25	TEVA PHARMACEUTICALS INTERNATIONAL GMBH	CH	A61K 9/00 (2018.01)	ART. 84º DO C.P.I.:
3418447	2014.03.14	2023.10.20	FIBERLEAN TECHNOLOGIES LIMITED	GB	D21H 11/18 (2019.01)	ART. 84º DO C.P.I.:
3465486	2017.06.05	2023.10.24	AMVAC HONG KONG LIMITED	HK	G06F 17/30 (2019.01)	ART. 84º DO C.P.I.:
3468435	2017.06.08	2023.10.24	VORWERK&CO. INTERHOLDING GMBH	DE	A47J 43/07 (2019.01)	ART. 84º DO C.P.I.:
3820573	2019.07.08	2023.10.24	NOVARTIS AG	CH	A61P 35/00 (2021.01)	ART. 84º DO C.P.I.:
3835079	2019.12.12	2023.10.24	AKZENTA PANELEE + PROFILE GMBH	DE	B44C 3/02 (2021.01)	ART. 84º DO C.P.I.:
3909879	2020.05.12	2023.10.24	TEEPACK SPEZIALMASCHINEN GMBH & CO. KG	DE	B65B 51/14 (2021.01)	ART. 84º DO C.P.I.:
3968935	2020.05.11	2023.10.25	ARTSANA S.P.A.	IT	A61J 9/04 (2022.01)	ART. 84º DO C.P.I.:
3968936	2020.05.11	2023.10.25	ARTSANA S.P.A.	IT	A61J 11/02 (2022.01)	ART. 84º DO C.P.I.:
3980137	2020.06.05	2023.10.24	ROSENBAUER INTERNATIONAL AG	AT	A62C 5/00 (2022.01)	ART. 84º DO C.P.I.:
3990194	2020.06.25	2023.10.23	ASTRO S.R.L.	IT	B05B 13/02 (2022.01)	ART. 84º DO C.P.I.:
3992382	2020.10.28	2023.10.24	GEBERIT INTERNATIONAL AG	CH	E03D 9/08 (2022.01)	ART. 84º DO C.P.I.:
4015687	2021.12.21	2023.10.24	STAUBLI LYON	FR	D03C 3/20 (2022.01)	ART. 84º DO C.P.I.:
4021657	2020.08.20	2023.10.24	M.E.P. MACCHINE ELETTRONICHE PIEGATRICI S.P.A.	IT	B21D 43/00 (2022.01)	ART. 84º DO C.P.I.:
4049703	2005.08.19	2023.10.24	FISHER & PAYKEL HEALTHCARE LIMITED	NZ	A61M 16/10 (2022.01)	ART. 84º DO C.P.I.:

Caducidades por falta de pagamento de taxa - MM3A

Processo	Início de vigência	Data da caducidade	Nome do 1º requerente/titular	Pais resid.	Observações
105632	2011.04.19	2023.10.19	LEGRAND FRANCE	FR	

Caducidades por falta de pagamento de taxa - Patente europeia - MM4A

Processo	Início de vigência	Data da caducidade	Nome do 1º requerente/titular	Pais resid.	Observações
1699480	2004.04.20	2023.10.20	GILEAD SCIENCES, INC.	US	
1743008	2005.04.20	2023.10.20	HENKEL AG & CO. KGAA	DE	
1744624	2005.04.20	2023.10.20	OMEX INTERNATIONAL LTD.	BM	
1774892	2005.04.20	2023.10.20	DOBLE VIVE S.L.,	ES	
1847774	2007.04.19	2023.10.19	VALMET TECHNOLOGIES OY	FI	
1871482	2006.04.19	2023.10.19	DESOL BV	NL	
2013528	2007.04.19	2023.10.19	SOLETANCHE FREYSSINET	FR	
2035398	2007.04.20	2023.10.20	TROY TECHNOLOGY II, INC.	US	
2378178	2011.04.19	2023.10.19	ASPEN PUMPS LIMITED	GB	
2384998	2011.04.20	2023.10.20	ESE WORLD B.V.	NL	
2388212	2011.04.20	2023.10.20	ESE WORLD B.V.	NL	
2562155	2011.04.20	2023.10.20	FUJIFILM TOYAMA CHEMICAL CO., LTD.	JP	
2699242	2012.04.19	2023.10.19	ALFAMA, INC.	US	
2699619	2012.04.20	2023.10.20	SPHERITECH LTD	GB	
2699620	2012.04.20	2023.10.20	SPHERITECH LTD	GB	
2864541	2013.04.19	2023.10.19	BUCKMAN LABORATORIES INTERNATIONAL, INC	US	
2957345	2011.04.19	2023.10.19	VULCO S.A.	CL	
3085742	2015.04.20	2023.10.20	OMYA INTERNATIONAL AG	CH	
3137172	2015.04.20	2023.10.20	JSP LIMITED	GB	
3137223	2015.04.20	2023.10.20	MARANGONI S.P.A.	IT	
3618932	2018.04.20	2023.10.20	ISTITUTO GANASSINI S.P.A. DI RICERCHE BIOCHIMICHE	IT	

Caducidades por limite de vigência - Patente europeia - MM3A

Processo	Início de vigência	Data da caducidade	Nome do 1º requerente/titular	Pais resid.	Observações
1554315	2003.10.20	2023.10.20	VIFOR (INTERNATIONAL) AG	CH	
1557072	2003.10.20	2023.10.20	KONINKLIJKE PHILIPS ELECTRONICS N.V.	NL	
1558263	2003.10.20	2023.10.20	INTERVET INTERNATIONAL B.V.	NL	
1581817	2003.10.20	2023.10.20	ALLEGRO MICROSYSTEMS, LLC	US	
2287204	2003.10.20	2023.10.20	VIFOR (INTERNATIONAL) AG	CH	

CERTIFICADOS COMPLEMENTARES DE PROTECÇÃO**Pedidos**

Processo	Tipo de dado	Conteúdo dos dados	País resid.
1207	(68) – Patente de Base (22) – Data do Pedido Titulares (54) – Título da Invenção (95) – Prod. (medicamento) (92) – Aut. Com. Nacional	PTE, 2638042 F, de 2011.11.10 2023.10.18 Nome: MERCK SHARP & DOHME LLC ANTAGONISTA DO RECETOR DO CGRP DE PIPERIDINONA CARBOXAMIDA AZAINDANO ATOGEPAANT Data: 2023.08.14, País: PT, Número: C(2023)5613	US

MODELOS DE UTILIDADE**Concessões - FG4K**

Processo	Início de vigência	Data do despacho	Nome do 1º requerente/titular	País resid.	Classificação principal	Observações
<u>12174</u>	2022.09.20	2023.10.24	POREXGAL, S.L.	ES	B65D 19/38 (2006.01)	

DESENHOS OU MODELOS**Caducidades por falta de pagamento de taxa - MM4Y**

Processo	Início de vigência	Data da caducidade	Nome do 1º requerente/titular	País resid.	Observações
5369	2018.04.19	2023.10.19	ITAFLEX - FÁBRICA DE ARTIGOS PARA CALÇADO, LDA.	PT	
5372	2018.04.20	2023.10.20	JUNIOR CORTES FERREIRA	PT	
5373	2018.04.20	2023.10.20	ESSILOR PORTUGAL - SOCIEDADE INDUSTRIAL DE ÓPTICA, LDA.	PT	

MODELOS INDUSTRIAIS**Caducidades por limite de vigência - MM3L**

Processo	Início de vigência	Data da caducidade	Nome do 1º requerente/titular	País resid.	Observações
28719	1998.10.19	2023.10.19	PEPSICO, INC.	US	

DESENHOS INDUSTRIAIS**Caducidades por limite de vigência - MM3Q**

Processo	Início de vigência	Data da caducidade	Nome do 1º requerente/titular	País resid.	Observações
8183	1998.10.20	2023.10.20	MITRE SPORTS INTERNATIONAL LIMITED	GB	

REGISTO NACIONAL DE MARCAS

Pedidos

De acordo com o artigo 226.º do Código da Propriedade Industrial, a seguir se publicam os pedidos de registo de marcas; da data de publicação do presente aviso começa a contar-se o prazo de dois meses para a apresentação de reclamações de quem se julgar prejudicado pela eventual concessão dos mesmos, em conformidade com o artigo 17.º do mesmo Código.

(210) **710784** MNA

(220) 2023.08.29

(300)

(730) PT VLADIMIRO DE CARVALHO
FRANCISCO

(511) 29 ÓLEOS E GORDURAS ALIMENTARES.

(591)

(540)



QUINTA
VALE DAS ROSAS

(531) 5.3.17

(210) **712874** MNA

(220) 2023.10.06

(300)

(730) PT NUMEIRO ENTERPRISES, UNIPessoal,
LDA.

(511) 41 ORGANIZAÇÃO DE COMBATES DE BOXE;
ORGANIZAÇÃO, PLANEAMENTO E REALIZAÇÃO
DE COMBATES DE BOXE; PRODUÇÃO DE EVENTOS
DESPORTIVOS; ORGANIZAÇÃO DE EVENTOS
DESPORTIVOS; PLANEAMENTO DE EVENTOS
DESPORTIVOS; PRESTAÇÃO DE EVENTOS
DESPORTIVOS; REALIZAÇÃO DE EVENTOS
DESPORTIVOS; ORGANIZAÇÃO DE EVENTOS
DESPORTIVOS, COMPETIÇÕES E TORNEIOS
DESPORTIVOS.

(591)

(540)

DUEL

(531) 27.5.17

(210) **713076** MNA

(220) 2023.10.09

(300)

(730) PT MARIA DE FÁTIMA OLIVEIRA
FERREIRA

(511) 30 PÃO; SANDUÍCHES; TARTES DE CARNE [EMPADAS
DE CARNE]; BOLAS DE MASSA RECHEADAS DE
FRUTA OU CARNE; PASTÉIS CONTENDO LEGUMES
E CARNE; SANDUÍCHES CONTENDO CARNE.

(591)

(540)



Rosa Faneca

(531) 2.3.11 ; 11.1.9 ; 13.3.2

(210) **713098** MNA

(220) 2023.10.11

(300)

(730) PT PASTELARIA ZARZUELA, LDA.

(511) 16 SACOS E ARTIGOS PARA O ACONDICIONAMENTO,
EMBRULHO E ARMAZENAMENTO DE PAPEL,
CARTÃO OU MATÉRIAS PLÁSTICAS; PAPEL E
CARTÃO.
24 TECIDOS; PRODUTOS TÊXTEIS E SUBSTITUTOS
PARA PRODUTOS TÊXTEIS.
25 VESTUÁRIO.

42 SERVIÇOS DE DESIGN; DESIGN DE GRÁFICOS E CONCEÇÃO DE FARDAS PARA A IDENTIDADE DE EMPRESAS.

(591)
(540)



(531) 7.15.22



(531) 5.7.2 ; 8.7.4 ; 11.1.17 ; 26.1.5 ; 26.1.16

(210) **713116** MNA

(220) 2023.10.12

(300)

(730) **PT PRESTIGE BROKERS INVESTIMENTOS IMOBILIÁRIOS LDA**

(511) 35 SERVIÇOS DE PUBLICIDADE, DE MARKETING E DE PROMOÇÃO; SERVIÇOS DE PUBLICIDADE, DE MARKETING E PROMOCIONAIS; SERVIÇOS DE PUBLICIDADE, DE PROMOÇÃO E DE MARKETING.

(591) ROSA; ROXO; BRANCO; VERMELHO; AZUL

(540)



(531) 2.3.5 ; 2.3.17 ; 26.4.5 ; 26.4.18 ; 29.1.13

(210) **713118** MNA

(220) 2023.10.12

(300)

(730) **PT ANA CLÁUDIA SÓ ALVO PISCARRETA PT ODETE MARIA GUERREIRO DA SILVA**

(511) 39 ENTREGAS DE PIZZAS.

43 SERVIÇOS DE FORNECIMENTO DE ALIMENTOS E BEBIDAS; PIZZARIAS; SERVIÇOS DE FORNECIMENTO DE COMIDA PARA FORA (TAKEAWAY).

(591)

(540)

(210) **713119** MNA

(220) 2023.10.12

(300)

(730) **PT ALEXANDRA MARGARIDA DA COSTA TEIXEIRA**

(511) 20 CASAS E CAMAS PARA ANIMAIS; ARMÁRIOS PARA ARRUMAÇÃO; ARMÁRIOS PARA LAVATÓRIOS [MOBILIÁRIO]; ARMÁRIOS PARA O ARMAZENAMENTO DE ARTIGOS; CAIXAS DE MADEIRA PARA ARRUMAR BRINQUEDOS; CAIXAS DE ARRUMAÇÃO [MOBILIÁRIO]; CAMAS, COLCHÕES, ALMOFADAS E TRAVESSEIROS; ESTANTES (MOBILIÁRIO); GAVETAS [PARTES DE MOBILIÁRIO]; GAVETAS PARA MOBILIÁRIO; MAÇANETAS DE GAVETAS, NÃO METÁLICAS; MESAS [MÓVEIS]; MOBILIÁRIO; MOBILIÁRIO ALMOFADADO; MOBILIÁRIO CONCEBIDO PARA EXTERIOR; MOBILIÁRIO DE ARMAZENAMENTO; MOBILIÁRIO DE ARRUMAÇÃO; MOBILIÁRIO DOMÉSTICO EM MADEIRA; MOBILIÁRIO ESTOFADO; MOBILIÁRIO EM MADEIRA; MOBILIÁRIO PARA CASAS DE BANHO; MOLDURAS PARA MÓVEIS; MÓVEIS; MÓVEIS DE RIPAS; PERNAS PARA MOBILIÁRIO; PERNAS PARA MÓVEIS; PÉS PARA MÓVEIS; PÉS PARA MÓVEIS (NÃO METÁLICOS); PORTAS DE MÓVEIS; TAMPOS PARA MESAS; PRATELEIRAS PARA ARRUMAÇÃO [MOBILIÁRIO]; PRATELEIRAS PARA MOBILIÁRIO; PRATELEIRAS SUSPENSAS DE ARMAZENAMENTO [MOBILIÁRIO]; PRATELEIRAS EM MATERIAIS NÃO METÁLICOS [MOBILIÁRIO]; PORTAS PARA MOBILIÁRIO; PORTAS PARA MÓVEIS; PRATELEIRAS; PORTAS DE CORRER NÃO METÁLICAS PARA MÓVEIS; PORTAS DE CORRER PARA MÓVEIS; PEÇAS DE MOBILIÁRIO [NÃO METÁLICAS]; PEÇAS DE MOBILIÁRIO; PAINÉIS PARA MOBILIÁRIO; PÉS PARA MOBILIÁRIO; MÓVEIS PARA ANIMAIS DE ESTIMAÇÃO; ALMOFADAS PARA ANIMAIS DE ESTIMAÇÃO; ARRANHADORES PARA GATOS; BERÇOS PARA ANIMAIS DE ESTIMAÇÃO; CAMAS PARA ANIMAIS; CAMAS PARA ANIMAIS DE ESTIMAÇÃO; CAMAS PARA ANIMAIS DOMÉSTICOS; CAMAS PARA GATOS; CAMAS PARA CÃES; NINHOS PARA ANIMAIS DE ESTIMAÇÃO; SOFÁS PARA ANIMAIS DE ESTIMAÇÃO.

(591) DOURADO; BRANCO; PRETO

(540)



(531) 26.4.5 ; 26.4.18 ; 26.4.26 ; 27.5.10 ; 29.1.97

(210) **713123** MNA
 (220) 2023.10.12
 (300)
 (730) **PT ELEMENTO D'ÊXITO UNIPESSOAL LDA**
 (511) 11 TORNEIRAS; SANITÁRIOS.
 19 AZULEJOS.
 37 REVESTIMENTO DE PAVIMENTOS.
 (591) PRETO; AZUL TURQUESA
 (540)



(531) 7.1.24 ; 26.4.5 ; 26.4.18 ; 27.5.4 ; 29.1.4

(210) **713124** MNA
 (220) 2023.10.12
 (300)
 (730) **PT QUADRANTE - ENGENHARIA E CONSULTORIA, S.A.**
 (511) 42 SERVIÇOS DE ENGENHARIA E ARQUITECTURA; PROJECTOS, PLANEAMENTO E DESIGN DE EDIFÍCIOS E INFRAESTRUTURAS; ESTUDOS DE PROJECTOS DE ENGENHARIA; AVALIAÇÕES NO DOMÍNIO CIENTÍFICO REALIZADAS POR ENGENHEIROS; AVALIAÇÕES NO DOMÍNIO TECNOLÓGICO REALIZADAS POR ENGENHEIROS; CONCESSÃO DE SISTEMAS ESTRUTURAIS DE ENGENHARIA; CONSULTADORIA DE ENGENHARIA RELACIONADA COM MANUFATURA; CONSULTADORIA EM ENGENHARIA CIVIL; CONSULTADORIA TÉCNICA NO DOMÍNIO DA ENGENHARIA AMBIENTAL; ELABORAÇÃO DE RELATÓRIOS DE ENGENHARIA; SERVIÇOS DE ENGENHARIA NA ÁREA DA TECNOLOGIA AMBIENTAL; SERVIÇOS DE ENGENHARIA PARA O DESIGN DE ESTRUTURAS; SERVIÇOS DE GESTÃO DE PROJECTOS DE ENGENHARIA; SERVIÇOS DE ENGENHARIA PARA ANÁLISES DE ESTRUTURAS; DESIGN DE OBRAS DE ENGENHARIA PARA A

PREVENÇÃO DE INUNDAÇÕES; FISCALIZAÇÃO (VISTORIA) DE ESTRUTURAS COM DEFEITO.

(591)
 (540)



(531) 26.1.3 ; 26.1.12 ; 26.2.1

(210) **713126** MNA
 (220) 2023.10.12
 (300)
 (730) **PT BANCO COMERCIAL PORTUGUÊS, S.A.**
 (511) 09 CARTÕES MAGNÉTICOS DE CRÉDITO E DE DÉBITO; CARTÕES MAGNÉTICOS PARA OPERAÇÕES BANCÁRIAS.
 16 PAPEL, CARTÃO E PRODUTOS NESTAS MATÉRIAS, RELACIONADOS COM A ACTIVIDADE FINANCEIRA E NÃO COMPREENDIDOS NOUTRAS CLASSES NOMEADAMENTE PRODUTOS DE IMPRESSÃO; CARTÕES DE CRÉDITO SEM SEREM MAGNÉTICOS; IMPRESSOS DESIGNADAMENTE CARTÕES PARA UTILIZAÇÃO EM TRANSAÇÕES BANCÁRIAS, REVISTAS E PUBLICAÇÕES PERIÓDICAS.
 35 SERVIÇOS DE PUBLICIDADE SOBRE NEGÓCIOS FINANCEIROS E BANCÁRIOS; GESTÃO DE NEGÓCIOS COMERCIAIS NA ÁREA FINANCEIRA; DIFUSÃO DE MATERIAL PUBLICITÁRIO, NOMEADAMENTE FOLHETOS, PROSPECTOS E IMPRESSOS; INFORMAÇÃO DE NEGÓCIOS; CORREIO PUBLICITÁRIO.
 36 SERVIÇOS FINANCEIROS, INCLUINDO OS PRESTADOS ATRAVÉS DE REDES INFORMÁTICAS MUNDIAIS (INTERNET) OU OUTRO MEIO DE TELECOMUNICAÇÃO; NEGÓCIOS MONETÁRIOS E NEGÓCIOS FINANCEIROS, INCLUINDO OS PRESTADOS ATRAVÉS DA INTERNET; NEGÓCIOS IMOBILIÁRIOS; SEGUROS; SERVIÇOS DE INFORMAÇÃO E ACONSELHAMENTO SOBRE NEGÓCIOS FINANCEIROS E BANCÁRIOS; GESTÃO DE NEGÓCIOS FINANCEIROS.
 38 SERVIÇOS DE TELECOMUNICAÇÕES E TRANSMISSÃO ELETRÓNICA, INCLUINDO PELA REDE INTERNET, RELACIONADOS COM A ÁREA FINANCEIRA, NOMEADAMENTE DISPONIBILIZAÇÃO DE UMA PLATAFORMA ONLINE AGREGADORA DE PAGAMENTOS.

(591)
 (540)

MILLENNIUM LET-S GO!

- (210) **713127** MNA
 (220) 2023.10.12
 (300)
 (730) **PT BANCO COMERCIAL PORTUGUÊS, S.A.**
 (511) 09 CARTÕES MAGNÉTICOS DE CRÉDITO E DE DÉBITO; CARTÕES MAGNÉTICOS PARA OPERAÇÕES BANCÁRIAS.
 16 PAPEL, CARTÃO E PRODUTOS NESTAS MATÉRIAS, RELACIONADOS COM A ACTIVIDADE FINANCEIRA E NÃO COMPREENDIDOS NOUTRAS CLASSES NOMEADAMENTE PRODUTOS DE IMPRESSÃO; CARTÕES DE CRÉDITO SEM SEREM MAGNÉTICOS; IMPRESSOS DESIGNADAMENTE CARTÕES PARA UTILIZAÇÃO EM TRANSAÇÕES BANCÁRIAS, REVISTAS E PUBLICAÇÕES PERIÓDICAS.
 35 SERVIÇOS DE PUBLICIDADE SOBRE NEGÓCIOS FINANCEIROS E BANCÁRIOS; GESTÃO DE NEGÓCIOS COMERCIAIS NA ÁREA FINANCEIRA; DIFUSÃO DE MATERIAL PUBLICITÁRIO, NOMEADAMENTE FOLHETOS, PROSPECTOS E IMPRESSOS; INFORMAÇÃO DE NEGÓCIOS; CORREIO PUBLICITÁRIO.
 36 SERVIÇOS FINANCEIROS, INCLUINDO OS PRESTADOS ATRAVÉS DE REDES INFORMÁTICAS MUNDIAIS (INTERNET) OU OUTRO MEIO DE TELECOMUNICAÇÃO; NEGÓCIOS MONETÁRIOS E NEGÓCIOS FINANCEIROS, INCLUINDO OS PRESTADOS ATRAVÉS DA INTERNET; NEGÓCIOS IMOBILIÁRIOS; SEGUROS; SERVIÇOS DE INFORMAÇÃO E ACONSELHAMENTO SOBRE NEGÓCIOS FINANCEIROS E BANCÁRIOS; GESTÃO DE NEGÓCIOS FINANCEIROS.
 38 SERVIÇOS DE TELECOMUNICAÇÕES E TRANSMISSÃO ELETRÓNICA, INCLUINDO PELA REDE INTERNET, RELACIONADOS COM A ÁREA FINANCEIRA, NOMEADAMENTE DISPONIBILIZAÇÃO DE UMA PLATAFORMA ONLINE AGREGADORA DE PAGAMENTOS.
 (591) PANTONE RUBINE RED C; VARIOS TONS DE LILAS; BRANCO
 (540)



(531) 24.17.4 ; 26.4.18 ; 27.5.4 ; 27.5.10 ; 27.5.17 ; 29.1.5 ; 29.1.99

APRESENTAÇÃO DE EMPRESAS ATRAVÉS DA INTERNET E DE OUTROS MEIOS DE COMUNICAÇÃO; AQUISIÇÃO DE ESPAÇOS EM MEIOS DE COMUNICAÇÃO; AVALIAÇÕES, ANÁLISES E ESTUDOS DE MERCADO; CONSULTORIA EM ESTUDOS DE MERCADO; DIFUSÃO DE MATERIAL PROMOCIONAL, PUBLICITÁRIO E DE MARKETING; MARKETING; MARKETING SOB A FORMA DE EVENTOS; ORGANIZAÇÃO DE FEIRAS PARA FINS PUBLICITÁRIOS; ORGANIZAÇÃO DE EVENTOS PUBLICITÁRIOS; PESQUISA [INVESTIGAÇÃO] DE MERCADO; PRODUÇÃO DE FILMES PUBLICITÁRIOS; PUBLICAÇÃO DE TEXTOS PUBLICITÁRIOS; PUBLICAÇÃO DE WEBSITES COMERCIAIS: PUBLICIDADE; PUBLICIDADE PARA TERCEIROS; PUBLICIDADE NA INTERNET PARA TERCEIROS; REALIZAÇÃO DE ENTREVISTAS PARA FINS DE ESTUDO DE MERCADO; REDAÇÃO DE TEXTOS PUBLICITÁRIOS; RELAÇÕES PÚBLICAS; REPRODUÇÃO DE DOCUMENTOS; SERVIÇOS DE PROMOÇÃO E DE MARKETING; SERVIÇOS DE REVISTAS DE IMPRENSA; SERVIÇOS DE SECRETARIADO; SONDAÇÃO DE OPINIÃO; TRATAMENTO DE TEXTOS PUBLICITÁRIOS; TRANSCRIÇÃO DE COMUNICAÇÕES; SERVIÇOS DE PLANEAMENTO COMERCIAL; ATIVIDADES DE ANÁLISE ECONÓMICA NOS SECTORES MÉDICO E HOSPITALAR; PREVISÕES E ANÁLISES ECONÓMICAS NO SECTOR MÉDICO E HOSPITALAR REALIZADAS ATRAVÉS DE MEIOS DE COMUNICAÇÃO; ATIVIDADES DE GESTÃO DE BASES DE DADOS INFORMÁTICAS E DE ARQUIVOS INFORMÁTICOS; TODOS ESTES SERVIÇOS DESTINADOS ÚNICA E EXCLUSIVAMENTE A ASSUNTOS RELACIONADOS COM ONCOLOGIA..
 41 ORGANIZAÇÃO E REALIZAÇÃO DE EVENTOS NACIONAIS E INTERNACIONAIS DE CARÁCTER CULTURAL NOMEADAMENTE CONGRESSOS MÉDICOS; ORGANIZAÇÃO E REALIZAÇÃO DE CONFERÊNCIAS, CONGRESSOS, COLÓQUIOS, SIMPÓSIOS, SEMINÁRIOS E WORKSHOPS; ATIVIDADES CULTURAIS; ORGANIZAÇÃO DE EXPOSIÇÕES COM FINS CULTURAIS; EDIÇÃO E PUBLICAÇÃO DE MATERIAL IMPRESSO E TEXTOS NÃO PUBLICITÁRIOS; EDIÇÃO ELETRÓNICA; PUBLICAÇÃO DE LIVROS; PUBLICAÇÃO ELETRÓNICA DE LIVROS E JORNAIS ON-LINE; SERVIÇOS DE PUBLICAÇÃO DIGITAL ON-LINE; SERVIÇOS DE REPORTAGENS DE INFORMAÇÃO; TODOS ESTES SERVIÇOS DESTINADOS ÚNICA E EXCLUSIVAMENTE A ASSUNTOS RELACIONADOS COM ONCOLOGIA..

(591) COR DE LARANJA
 (540)

PERSPECTIVAS EM ONCOLOGIA

(531) 27.5.1 ; 27.5.17 ; 29.1.98

- (210) **713130** MNA
 (220) 2023.10.12
 (300)
 (730) **PT DNA PRIME, S.A.**
 (511) 35 PROMOÇÃO PUBLICITÁRIA RELATIVA À REALIZAÇÃO DE EVENTOS NACIONAIS E INTERNACIONAIS NOMEADAMENTE CONGRESSOS MÉDICOS; ORGANIZAÇÃO DE EXPOSIÇÕES COM FINS COMERCIAIS OU DE PUBLICIDADE;

- (210) **713131** MNA
 (220) 2023.10.13
 (300) 2023.09.22 ES M4232802
 (730) **ES LABORATORIOS CINFA, S.A.**
 (511) 05 MEDICAMENTOS PARA DISFUNÇÃO ERÉTIL.
 (591)
 (540)

TEMPUS

(210) **713132** MNA
 (220) 2023.10.13
 (300) 2023.10.04 ES M4234501
 (730) ES LABORATORIOS CINFA, S.A.
 (511) 05 MEDICAMENTOS PARA DISFUNÇÃO ERÉTIL.
 (591)
 (540)

ATEMPUS

(210) **713134** MNA
 (220) 2023.10.13
 (300)
 (730) ES BRESCU SIETE, S.L.
 (511) 35 PUBLICIDADE; GESTÃO DE EMPRESAS; ADMINISTRAÇÃO DE NEGÓCIOS; SERVIÇOS DE ESCRITÓRIO; SERVIÇOS DE ASSISTÊNCIA EMPRESARIAL, EM ESPECIAL EM GESTÃO DE NEGÓCIOS; ASSISTÊNCIA NA DIREÇÃO DE EMPRESAS COMERCIAIS OU INDUSTRIAIS; SERVIÇOS DE ADMINISTRAÇÃO COMERCIAL DO LICENCIAMENTO DE PRODUTOS E SERVIÇOS PARA TERCEIROS; SERVIÇOS DE AGÊNCIAS DE IMPORTAÇÃO-EXPORTAÇÃO; SERVIÇOS DE ABASTECIMENTO PARA TERCEIROS (AQUISIÇÃO DE PRODUTOS OU SERVIÇOS PARA OUTRAS EMPRESAS); COMPRA DE PRODUTOS E SERVIÇOS PARA OUTRAS EMPRESAS; ALUGUER DE MÁQUINAS E APARELHOS DE ESCRITÓRIO; PROCESSAMENTO ADMINISTRATIVO DE ORDENS DE COMPRA; PUBLICIDADE ONLINE NUMA REDE INFORMÁTICA; PUBLICAÇÃO DE LITERATURA NO DOMÍNIO DA PUBLICIDADE; ORGANIZAÇÃO DE EXPOSIÇÕES COM FINS COMERCIAIS OU PUBLICITÁRIOS; PROMOÇÃO DE VENDAS PARA TERCEIROS; SERVIÇOS DE TELEMARKETING; SERVIÇOS DE VENDA A RETALHO E POR GROSSO, NOMEADAMENTE VENDAS POR CORRESPONDÊNCIA, VENDAS POR CATÁLOGO, VENDAS ATRAVÉS DA INTERNET, VENDAS POR TELEFONE DE MOBILIÁRIO, MOBILIÁRIO DE ESCRITÓRIO, PEÇAS DE MOBILIÁRIO, PEÇAS PARA MOBILIÁRIO DE ESCRITÓRIO, MÓVEIS DE ESCRITÓRIO, PORTA-CABOS E ORGANIZADORES DE CABOS, ARTIGOS DE PAPELARIA..
 (591)
 (540)



(531) 26.1.3 ; 26.1.17 ; 27.5.1

(210) **713135** MNA
 (220) 2023.10.13
 (300)
 (730) PT RUI JAIME NOGUEIRA SILVEIRO UNIPESSOAL LDA

(511) 37 CONSTRUÇÃO; CONSTRUÇÃO SUBTERRÂNEA; ISOLAMENTOS (CONSTRUÇÃO); CONSTRUÇÃO DE PONTES; CONSTRUÇÃO DE HABITAÇÕES; CONSTRUÇÃO DE EDIFÍCIOS; CONSTRUÇÃO DE CASAS; CONSTRUÇÃO DE PAVIMENTOS; CONSTRUÇÃO DE IMÓVEIS; CONSTRUÇÃO DE CAMINHOS; TRABALHOS DE CONSTRUÇÃO; CONSULTORIA EM CONSTRUÇÃO; INFORMAÇÕES EM CONSTRUÇÃO; CONSTRUÇÃO DE RUAS; CONSTRUÇÃO DE PISCINAS; CONSTRUÇÃO DE INFRAESTRUTURAS; CONSTRUÇÃO DE ALOJAMENTOS INTERIORES; CONSTRUÇÃO DE INSTALAÇÕES PÚBLICAS; CONSTRUÇÃO DE CENTROS COMERCIAIS; SERVIÇOS DE ESTANQUECIDADE [CONSTRUÇÃO]; CONSTRUÇÃO PERSONALIZADA DE MORADIAS; SERVIÇOS DE CONSTRUÇÃO RELACIONADOS COM A CONSTRUÇÃO RESIDENCIAL; SERVIÇOS DE CONSTRUÇÃO CIVIL; CONSTRUÇÃO DE OBRAS PÚBLICAS; CONSTRUÇÃO DE EDIFÍCIOS COMERCIAIS; PREPARAÇÃO DE LOCAIS [CONSTRUÇÃO]; CONSTRUÇÃO DE INSTALAÇÕES INDUSTRIAIS; SERVIÇOS DE SUPERVISÃO DE CONSTRUÇÃO PARA PROJETOS DE CONSTRUÇÃO; CONSULTORIA EM ENGENHARIA CIVIL [CONSTRUÇÃO]; CONSTRUÇÃO DE ESTACAS [FUNDAÇÕES PROFUNDAS]; URBANIZAÇÃO DE TERRENOS PARA CONSTRUÇÃO; CONSTRUÇÃO DE EDIFÍCIOS POREMPREITADA; CONSTRUÇÃO DE PRÉDIOS DE APARTAMENTOS; SUPERVISÃO DE CONSTRUÇÃO DE EDIFÍCIOS; CONSTRUÇÃO DE FÁBRICAS POR EMPREITADA; CONSTRUÇÃO E REPARAÇÃO DE EDIFÍCIOS; CONSTRUÇÃO DE COMPLEXOS DE PISCINAS; GESTÃO (SUPERVISÃO) DE TRABALHOS DE CONSTRUÇÃO; SERVIÇOS DE EMPREITADA GERAL DE CONSTRUÇÃO; SERVIÇOS DE CONSTRUÇÃO E DE EDIFICAÇÃO; CONSULTORIA EM SUPERVISÃO DE CONSTRUÇÃO DE EDIFÍCIOS; ALUGUER DE ANDAIMES DE CONSTRUÇÃO, PLATAFORMAS DE TRABALHO E CONSTRUÇÃO; ALUGUER DE FERRAMENTAS DE CONSTRUÇÃO; ALUGUER DE EQUIPAMENTO DE CONSTRUÇÃO; ALUGUER DE MAQUINARIA DE CONSTRUÇÃO; ALUGUER DE APARELHOS DE CONSTRUÇÃO; ALUGUER DE INSTALAÇÕES DE CONSTRUÇÃO; ALUGUER DE GRUAS [MÁQUINAS DE ESTALEIRO/CONSTRUÇÃO]; ALUGUER DE PLATAFORMAS ELEVATÓRIAS DE TRABALHO PARA USAR NA CONSTRUÇÃO; ALUGUER DE MÁQUINAS, FERRAMENTAS E APARELHOS PARA USO EM CONSTRUÇÃO CIVIL; FORNECIMENTO DE INFORMAÇÕES RELATIVAS AO ALUGUER DE MÁQUINAS E APARELHOS DE CONSTRUÇÃO; LIMPEZA DE LOCAIS DE CONSTRUÇÃO; REPARAÇÃO E MANUTENÇÃO DE ANDAIMES DE CONSTRUÇÃO, PLATAFORMAS PARA TRABALHO E CONSTRUÇÃO; INSTALAÇÃO DE UNIDADES DE CONSTRUÇÃO PRÉ-FABRICADAS; MONTAGEM DE ANDAIMES PARA EDIFICAÇÃO E CONSTRUÇÃO; REPARAÇÃO OU MANUTENÇÃO DE EQUIPAMENTOS DE CONSTRUÇÃO; SERVIÇOS DE INSTALAÇÃO DE ANDAIMES PARA A CONSTRUÇÃO; LIMPEZA DE VIAS DE ACESSO A LOCAIS DE CONSTRUÇÃO; FORNECIMENTO DE INFORMAÇÕES RELATIVAS À REPARAÇÃO OU MANUTENÇÃO DE MÁQUINAS E APARELHOS DE CONSTRUÇÃO; IMPERMEABILIZAÇÃO DE EDIFÍCIOS DURANTE A CONSTRUÇÃO; ISOLAMENTO DE EDIFÍCIOS DURANTE A CONSTRUÇÃO; REMOÇÃO DE ESCOMBROS DE EDIFÍCIOS [SERVIÇOS DE CONSTRUÇÃO]; SERVIÇOS DE ISOLAMENTO CONTRA A HUMIDADE, PARA EDIFÍCIOS DURANTE A SUA CONSTRUÇÃO; FORNECIMENTO DE INFORMAÇÕES RELATIVAS À CONSTRUÇÃO, REPARAÇÃO E MANUTENÇÃO DE EDIFÍCIOS; CONSTRUÇÃO DE ESTUFAS [EDIFICAÇÃO E

ENVIDRAÇAMENTO]; SERVIÇOS DE ENVIDRAÇAMENTO PARA VEÍCULOS DECONSTRUÇÃO; DEMOLIÇÃO DE ESTRUTURAS; DEMOLIÇÃO DE CONSTRUÇÕES; SERVIÇOS DE DEMOLIÇÃO; SUPERVISÃO DE DEMOLIÇÃO DE CONSTRUÇÕES; DEMOLIÇÃO DE OBRAS DE ENGENHARIA CIVIL; REPARAÇÃO E MANUTENÇÃO DE EDIFÍCIOS EM CASO DE DEMOLIÇÃO; SERVIÇOS DE ACESSORIA EM MATÉRIA DE DEMOLIÇÃO DE EDIFÍCIOS; SERVIÇOS DE LIMPEZA; SERVIÇOS DE DESPEJO [LIMPEZA]; ELIMINAÇÃO DE RESÍDUOS [SERVIÇO DE LIMPEZA]; LIMPEZA DE SUPERFÍCIES INTERIORES DE EDIFÍCIOS; LIMPEZA DE SUPERFÍCIES EXTERIORES DE PAREDES; MANUTENÇÃO DE EDIFÍCIOS.

(591)
(540)



(531) 27.5.4 ; 27.5.10

(210) **713137** MNA
(220) 2023.10.16
(300)
(730) **PT TVI - TELEVISÃO INDEPENDENTE, S.A.**
(511) 41 CRIAÇÃO DE FORMATOS PARA PROGRAMAS DE

TELEVISÃO; APRESENTAÇÃO DE PROGRAMAS DE TELEVISÃO; MONTAGEM DE PROGRAMAS DE TELEVISÃO; PREPARAÇÃO DE PROGRAMAS DE RÁDIO E DE TELEVISÃO; PREPARAÇÃO E PRODUÇÃO DE PROGRAMAS DE TELEVISÃO E DE RÁDIO; PRODUÇÃO DE ENTRETENIMENTO SOB A FORMA DE PROGRAMAS DE TELEVISÃO; PRODUÇÃO DE ESPETÁCULOS DE TELEVISÃO; PRODUÇÃO DE EVENTOS DESPORTIVOS PARA TELEVISÃO; PRODUÇÃO DE FILMES DE TELEVISÃO; PRODUÇÃO DE PROGRAMAS DE TELEVISÃO EDUCATIVOS; PRODUÇÃO DE PROGRAMAS DE ANIMAÇÃO PARA TELEVISÃO E TELEVISÃO POR CABO; PRODUÇÃO DE PROGRAMAS DE ENTRETENIMENTO EM TELEVISÃO; PRODUÇÃO DE PROGRAMAS DE RÁDIO, DE FILMES E DE PROGRAMAS DE TELEVISÃO; PRODUÇÃO DE PROGRAMAS DE TELEVISÃO; PRODUÇÕES DE TELEVISÃO; SERVIÇOS DE ESTÚDIO DE GRAVAÇÃO DE CINEMA, VÍDEO E TELEVISÃO; SERVIÇOS DE JORNALISMO; SERVIÇOS DE PROGRAMAÇÃO DE NOTÍCIAS PARA TRANSMISSÃO ATRAVÉS DA INTERNET; SERVIÇOS DE REPORTAGENS DE INFORMAÇÃO.

(591)
(540)



(531) 27.5.25

(210) **713169** MNA
(220) 2023.10.12
(300)
(730) **PT CARLOS FERNANDO BENTO DOS SANTOS**
(511) 43 HOTÉIS, Pousadas e ALBERGUES, ALOJAMENTO PARA FÉRIAS e TURISMO.
(591) Pantone 295C; Pantone 1805C; Pantone 482C
(540)

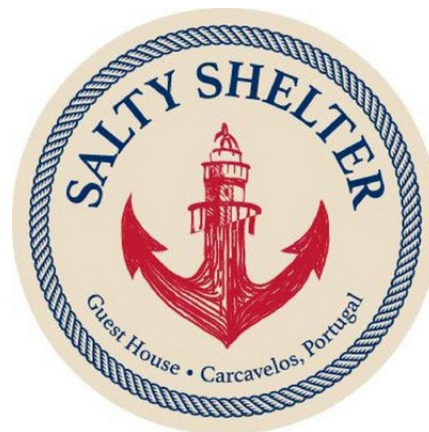

(531) 7.1.6 ; 9.1.7 ; 18.4.2 ; 26.1.4 ; 26.1.16 ; 29.1.1 ; 29.1.4

(210) **713173** MNA
(220) 2023.10.12
(300)
(730) **PT CERVEJARIA BEGUEIRO, LDA**
(511) 32 BEBIDAS SEM ÁLCOOL; CERVEJA E CERVEJA SEM ÁLCOOL; BEBIDAS (NÃO ALCOÓLICAS); REFRIGERANTES; PREPARAÇÕES NÃO ALCOÓLICAS PARA FAZER BEBIDAS; BEBIDAS DESALCOOLIZADAS; PREPARAÇÕES PARA A PRODUÇÃO DE BEBIDAS; ÁGUAS; APERITIVOS SEM ÁLCOOL; BASES PARA COCKTAILS NÃO ALCOÓLICOS; BATIDOS [BEBIDAS DE FRUTA NÃO ALCOÓLICAS]; BEBIDAS À BASE DE AMEIXA FUMADA; BEBIDAS À BASE DE ARROZ INTEGRAL, NÃO SENDO SUBSTITUTOS DO LEITE; BEBIDAS À BASE DE ARROZ, NÃO SENDO SUBSTITUTOS DO LEITE; BEBIDAS À BASE DE ARROZ, NÃO SENDO SUCEDÂNEOS DO LEITE; ÁGUA; ÁGUA DE BÉTULA; ÁGUA DE CEVADA COM LARANJA; ÁGUA DE CEVADA COM LIMÃO; ÁGUA DE QUININO; ÁGUA DE ÁCER; ÁGUA GASOSA VITAMINADA [BEBIDAS]; BEBIDAS À BASE DE FRUTOS DE CASCA RIJA E SOJA; BEBIDAS COM ELEVADO TEOR DE HIDRATOS DE CARBONO; BEBIDAS DE ALOE VERA, SEM ÁLCOOL; BEBIDAS DE FRUTOS [SMOOTHIES]; BEBIDAS DE FRUTOS NÃO ALCOÓLICAS COM GÁS; BEBIDAS DE GUARANÁ; BEBIDAS DE SORO DE LEITE; BEBIDAS DESPORTIVAS; BEBIDAS ENERGÉTICAS; BEBIDAS À BASE DE AVEIA [NÃO SENDO SUCEDÂNEOS DO LEITE]; BEBIDAS À BASE DE FEIJÃO-MUNGO; BEBIDAS À BASE DE PROTEÍNAS; BEBIDAS À BASE

- DE SORO DE LEITE; BEBIDAS À BASE DE SUMOS DE LEGUMES VERDES; BEBIDAS GASEIFICADAS COM SABORES; BEBIDAS ENERGÉTICAS [SEM SER PARA USO MEDICINAL]; BEBIDAS ENERGÉTICAS CONTENDO CAFÉINA; BEBIDAS GASEIFICADAS CONGELADAS; BEBIDAS GELADAS À BASE DE FRUTA; BEBIDAS ISOTÓNICAS; BEBIDAS ISOTÓNICAS [NÃO PARA USO MEDICINAL]; BEBIDAS NÃO ALCOÓLICAS COM AROMA DE CAFÉ; BEBIDAS NÃO ALCOÓLICAS COM AROMA DE CHÁ; BEBIDAS NÃO ALCOÓLICAS DE FRUTAS SECAS; BEBIDAS NÃO ALCOÓLICAS DE MALTE; BEBIDAS NÃO ALCOÓLICAS ENRIQUECIDAS COM VITAMINAS E SAIS MINERAIS; BEBIDAS NÃO ALCOÓLICAS QUE CONTÊM SUMOS DE FRUTA; BEBIDAS NÃO-ALCOÓLICAS À BASE DE MEL; COCKTAILS À BASE DE CERVEJA SEM ÁLCOOL; GRANIZADOS PARCIALMENTE CONGELADOS; COCKTAILS SEM ÁLCOOL; COCKTAILS NÃO ALCOÓLICOS À BASE DE CERVEJA; COCKTAILS DE FRUTAS, NÃO ALCOÓLICOS; BEBIDAS SEM MALTE NÃO ALCOÓLICAS [SEM SER PARA USO MEDICINAL]; BEBIDAS QUE CONTÊM VITAMINAS; BEBIDAS PROTEINADAS PARA DESPORTISTAS; BEBIDAS PARA DESPORTISTAS COM ELETRÓLITOS; BEBIDAS PARA DESPORTISTAS RICAS EM PROTEÍNAS; DOUZI (BEBIDA À BASE DE FEIJÃO FERMENTADO); BEBIDAS NÃO ALCOÓLICAS REFORÇADAS COM VITAMINAS; BEBIDAS NÃO ALCOÓLICAS QUE CONTÊM SUMOS VEGETAIS; BEBIDAS NUTRICIONALMENTE FORTIFICADAS; SIDRA SEM ÁLCOOL; SALSAPARRILHA; REFRIGERANTES À BASE DE FRUTAS AROMATIZADAS COM CHÁ; REFRIGERANTES NÃO GASEIFICADOS; REFRIGERANTES COM AROMA DE CAFÉ; REFRESCOS À BASE DE SUMOS DE FRUTAS [SHERBETS]; PONCHES SEM ÁLCOOL; PONCHES DE FRUTAS, SEM ÁLCOOL; PONCHE NÃO ALCOÓLICO DE CANELA COM DIÓSPIRO SECO [SUJEONGGWA]; PONCHE DE ARROZ SEM ÁLCOOL [SIKHYE]; MISTURAS PARA COCKTAILS NÃO ALCOÓLICOS; LIMONADA DE LIMA; LICORES AMARGOS NÃO ALCOÓLICOS; SUMOS; SORVETES [BEBIDAS]; SORVETES EM FORMA DE BEBIDAS; SUMO DE MAÇÃ; SUMOS DE FRUTA; SUMOS DE FRUTAS [SUMOS DE FRUTOS]; VINHO SEM ÁLCOOL; VINHOS DESALCOOLIZADOS; VINHOS NÃO ALCOÓLICOS; VINHOS SEM ÁLCOOL.
- 33 BEBIDAS ALCOÓLICAS (EXCLUINDO CERVEJA); ESSÊNCIAS E EXTRATOS ALCOÓLICOS; BEBIDAS ALCOÓLICAS EXCETO CERVEJA; PREPARAÇÕES ALCOÓLICAS PARA FAZER BEBIDAS; PREPARAÇÕES PARA PRODUZIR BEBIDAS ALCOÓLICAS; ÁLCOOL DE ARROZ; BEBIDAS ESPIRITUOSAS DESTILADAS; BEBIDAS COM BAIXO TEOR ALCOÓLICO; BEBIDAS APERITIVAS; BEBIDAS ALCOÓLICAS À BASE DE CANA DE AÇÚCAR; BEBIDAS ALCOÓLICAS DESTILADAS À BASE DE CEREAIS; APERITIVOS À BASE DE LICOR ALCOÓLICO DESTILADO; ANISETE; ANIS; AMARGOS [LICORES]; AGUARDENTE DE PÊRA; BEBIDAS ESPIRITUOSAS; BEBIDAS ALCOÓLICAS PRÉ-MISTURADAS; CIDRA; BEBIDAS GASEIFICADAS COM ÁLCOOL, EXCLUINDO CERVEJA; CIDRAS; COCKTAILS; CURAÇAU; ESPIRITUOSOS (BEBIDAS ALCOÓLICAS); GELATINAS ALCOÓLICAS; GEMADA ALCOÓLICA; HIDROMEL; LICOR DE GROSELHA PRETA; LICOR DE MENTA; LICORES; LICORES ALCOÓLICOS DE SABOR AMARGO; LICORES CONTENDO NATAS; LICORES À BASE DE CAFÉ; VINHO; LICORES CREMOSOS; LICORES DE ERVAS; NIRA [BEBIDA ALCOÓLICA À BASE DE CANA DE AÇÚCAR]; SAKÉ; SAQUÉ; SUCEDÂNEOS DO SAQUÉ; VINHOS.
- 43 SERVIÇOS DE FORNECIMENTO DE ALIMENTOS E BEBIDAS; BARES; BARES (PUBS); BARES DE COCKTAILS; CANTINAS/REFEITÓRIOS; BARES DE VINHOS; DISPONIBILIZAÇÃO DE ALIMENTOS E BEBIDAS EM BISTRÓS; DISPONIBILIZAÇÃO DE ALIMENTOS E BEBIDAS EM CIBERCAFÉS; DISPONIBILIZAÇÃO DE ALIMENTOS E BEBIDAS EM PASTELARIAS; FORNECIMENTO DE ALIMENTOS E BEBIDAS EM CARRINHAS; FORNECIMENTO DE ALIMENTOS E BEBIDAS EM RESTAURANTES E BARES; FORNECIMENTO DE ALIMENTOS E BEBIDAS PARA CLIENTES; FORNECIMENTO DE ALIMENTOS E BEBIDAS PARA CLIENTES DE RESTAURANTES; FORNECIMENTO DE ALOJAMENTO PARA CERIMÓNIAS; FORNECIMENTO DE BEBIDAS EM MICROERVEJEIRAS; FORNECIMENTO DE BEBIDAS EM PUBS COM FABRICO DE CERVEJA; ORGANIZAÇÃO DE BANQUETES; ORGANIZAÇÃO DE RECEÇÕES DE CASAMENTO [ALIMENTOS E BEBIDAS]; ORGANIZAÇÃO DE REFEIÇÕES EM HOTÉIS; PIZZARIAS; PREPARAÇÃO DE ALIMENTOS E BEBIDAS; PREPARAÇÃO DE REFEIÇÕES; PREPARAÇÃO DE REFEIÇÕES PARA TERCEIROS POR SUBCONTRATAÇÃO; PREPARAÇÃO E FORNECIMENTO DE ALIMENTOS E BEBIDAS PARA CONSUMO IMEDIATO; RECEÇÃO DE BOAS-VINDAS DE EMPRESAS (FORNECIMENTO DE ALIMENTOS E BEBIDAS); RESTAURANTES DE COMIDA RÁPIDA (FAST FOOD); RESTAURANTES DE GRELHADOS; RESTAURANTES PARA SERVIÇO RÁPIDO E PERMANENTE (SNACK-BARES); SERVIÇOS DE ALIMENTAÇÃO E BEBIDAS EM RESTAURANTES E BARES; SERVIÇOS DE ALIMENTAÇÃO E BEBIDAS PARA CLIENTES; SERVIÇOS DE ALIMENTAÇÃO E BEBIDAS PARA CLIENTES DE RESTAURANTES; SERVIÇOS DE ALIMENTAÇÃO E BEBIDAS TAKE-AWAY; SERVIÇOS DE ALIMENTOS E BEBIDAS EM CIBERCAFÉS; SERVIÇOS DE BANQUETES; SERVIÇOS DE BAR; SERVIÇOS DE BAR DE CACHIMBO TURCO (NARGUILÉ); SERVIÇOS DE BAR DE CERVEJA; SERVIÇOS DE BAR DE COCKTAILS; SERVIÇOS DE BAR DE VINHOS; SERVIÇOS DE BARES; SERVIÇOS DE BARES DE HOOKAS; SERVIÇOS DE BARES DE SUMOS; SERVIÇOS DE BEBIDAS ALCOÓLICAS; SERVIÇOS DE BEBIDAS DE CLUBES SOCIAIS PRIVADOS; SERVIÇOS DE BISTRÔ; SERVIÇOS DE BUFFET PARA BARES DE COCKTAIL; SERVIÇOS DE CAFETERIAS; SERVIÇOS DE CAFÉS; SERVIÇOS DE CERVEJARIA AO AR LIVRE; SERVIÇOS DE CHEF PESSOAL; SERVIÇOS DE CLUBE NOTURNO, INCLUINDO OFORNECIMENTO DE REFEIÇÕES; SERVIÇOS DE CLUBES PARA O FORNECIMENTO DE ALIMENTAÇÃO E DE BEBIDAS; SERVIÇOS DE COMIDA PARA FORA; SERVIÇOS DE CONSULTORIA RELATIVOS À PREPARAÇÃO DE REFEIÇÕES; SERVIÇOS DE COZINHADO DE ALIMENTOS; SERVIÇOS DE DEGUSTAÇÃO DE VINHOS (FORNECIMENTO DE BEBIDAS); SERVIÇOS DE ESTABELECIMENTOS DE CAFÉ; SERVIÇOS DE FORNECIMENTO DE ALIMENTAÇÃO POR CONTRATO; SERVIÇOS DE ESCANÇO; SERVIÇOS DE FORNECIMENTO DE COMIDA PARA FORA (TAKEAWAY); SERVIÇOS DE FORNECIMENTO DE BEBIDAS; SERVIÇOS DE HOSPITALIDADE [ALIMENTOS E BEBIDAS]; SERVIÇOS DE JANTAR DE CLUBES SOCIAIS PRIVADOS; SERVIÇOS DE PREPARAÇÃO ALIMENTAR; SERVIÇOS DE PREPARAÇÃO DE ALIMENTOS; SERVIÇOS DE PUB; SERVIÇOS DE RESTAURANTE DE COMIDA RÁPIDA; SERVIÇOS DE RESTAURANTE DE RODÍZIO; SERVIÇOS DE RESTAURANTE E BAR; SERVIÇOS DE RESTAURAÇÃO [ALIMENTAÇÃO E BEBIDAS]; SERVIÇOS DE RESTAURANTE EM HOTÉIS; SERVIÇOS DE RESTAURANTE INCLUINDO INSTALAÇÕES DE BAR LICENCIADAS; SERVIÇOS DE RESTAURANTE PARA O FORNECIMENTO DE COMIDA RÁPIDA; SERVIÇOS DE RESTAURANTES; SERVIÇOS DE RESTAURANTES MÓVEIS; SERVIÇOS

DE RESTAURANTES TAKE AWAY; SERVIÇOS DE RESTAURANTES SELF-SERVICE; SERVIÇOS DE SNACK-BAR; SERVIÇOS DE SALÃO PARA FUMAR; SERVIÇOS DE SNACK-BARES; SERVIÇOS DE SNACK-BARS; SERVIÇOS PARA FORNECIMENTO DE ALIMENTOS; SERVIÇOS PERSONALIZADOS DE CHEFES DE COZINHA; SERVIÇOS RELACIONADOS COM A PREPARAÇÃO DE ALIMENTOS E BEBIDAS; SNACK-BARES; SNACK-BARS.

(591)
(540)

BEGUEIRO

(531) 11.1.3 ; 27.3.15 ; 27.5.1

(210) **713174** MNA

(220) 2023.10.12

(300)

(730) **PT FILIPE JOSÉ DAVID VIEIRA**

(511) 35 SERVIÇOS DE PUBLICIDADE, DE MARKETING E DE PROMOÇÃO; SERVIÇOS DE PUBLICIDADE, DE MARKETING E PROMOCIONAIS; SERVIÇOS DE PUBLICIDADE, DE PROMOÇÃO E DE MARKETING; ACONSELHAMENTO NA ÁREA DE GESTÃO DE NEGÓCIOS E MARKETING; ADMINISTRAÇÃO DE CONCURSOS PARA FINS DE PUBLICIDADE; ADMINISTRAÇÃO DE PROGRAMAS DE PRÊMIOS DE INCENTIVO PARA PROMOVER A VENDA DE PRODUTOS E SERVIÇOS DE TERCEIROS; ADMINISTRAÇÃO RELACIONADA COM MARKETING; AFIXAÇÃO DE CARTAZES; AGENTES PUBLICITÁRIOS; AFIXAÇÃO DE CARTAZES PUBLICITÁRIOS; AGÊNCIA DE RELAÇÕES PÚBLICAS; AGÊNCIAS DE PUBLICIDADE; AMOSTRAGEM DE PRODUTOS; ANÁLISE DA REAÇÃO À PUBLICIDADE; ANGARIAÇÃO DE PATROCÍNIOS PARA JOGOS DE DESPORTOS ELETRÔNICOS; ANÁLISE DA SENSIBILIZAÇÃO PÚBLICA PARA A PUBLICIDADE; ANÁLISE DE EFEITO PUBLICITÁRIO E DE ESTUDOS DE MERCADO; ANÁLISES DE PUBLICIDADE; ANGARIAÇÃO DE PATROCÍNIOS; ANÚNCIOS CLASSIFICADOS; ANÚNCIOS PUBLICITÁRIOS ONLINE; APOIO COMERCIAL EM MATÉRIA DE IDENTIDADE CORPORATIVA; APRESENTAÇÃO DE COMPANHIAS ATRAVÉS DA INTERNET E DE OUTROS MEIOS DE COMUNICAÇÃO; APRESENTAÇÃO DE EMPRESAS E DE SEUS BENS E SERVIÇOS ATRAVÉS DA INTERNET; ASSESSORIA NO DOMÍNIO DA GESTÃO DE NEGÓCIOS COMERCIAIS E DE MARKETING; ASSISTÊNCIA A EMPRESAS RELACIONADA COM A IMAGEM COMERCIAL; ASSISTÊNCIA EM GESTÃO PARA A PROMOÇÃO DE NEGÓCIOS COMERCIAIS; ASSISTÊNCIA NA COMERCIALIZAÇÃO DE PRODUTOS, NO ÂMBITO DE UM CONTRATO DE FRANCHISING; ASSISTÊNCIA PARA A GESTÃO EM EMPRESAS COMERCIAIS NO QUE RESPEITA A PUBLICIDADE; ATUALIZAÇÃO DE DOCUMENTAÇÃO PUBLICITÁRIA; ATUALIZAÇÃO DE INFORMAÇÃO PUBLICITÁRIA NUMA BASE DE DADOS INFORMÁTICA; ATUALIZAÇÃO DE MATERIAL PUBLICITÁRIO; AVALIAÇÃO DO IMPACTO DA PUBLICIDADE SOBRE O PÚBLICO; CAMPANHAS DE MERCADO; COLOCAÇÃO DE ANÚNCIOS; COLOCAÇÃO DE ANÚNCIOS PARA

TERCEIROS; COLOCAÇÃO DE PUBLICIDADE; COMPILAÇÃO DE ANÚNCIOS COMERCIAIS PARA UTILIZAÇÃO EM PÁGINAS DA WEB NA INTERNET; COMPILAÇÃO DE ANÚNCIOS PARA UTILIZAÇÃO COMO PÁGINAS DA WEB NA INTERNET; COMPILAÇÃO DE ANÚNCIOS PUBLICITÁRIOS; COMPILAÇÃO DE ANÚNCIOS PUBLICITÁRIOS PARA USAR EM PÁGINAS DA WEB; COMPILAÇÃO DE ANÚNCIOS PUBLICITÁRIOS PARA USO NA INTERNET; COMPILAÇÃO DE ANÚNCIOS PUBLICITÁRIOS PARA UTILIZAÇÃO COMO PÁGINAS DA WEB NA INTERNET; COMPILAÇÃO DE ANÚNCIOS PUBLICITÁRIOS PARA UTILIZAÇÃO EM PÁGINAS WEB NA INTERNET; COMPILAÇÃO DE ANÚNCIOS PUBLICITÁRIOS PARA UTILIZAÇÃO NA INTERNET; COMPILAÇÃO DE ESTATÍSTICAS RELACIONADAS COM PUBLICIDADE; COMPILAÇÃO, PRODUÇÃO E DIFUSÃO DE ANÚNCIOS PUBLICITÁRIOS; COMPOSIÇÃO DE ANÚNCIOS COMERCIAIS PARA UTILIZAÇÃO COMO PÁGINAS WEB; DEMONSTRAÇÃO DE PRODUTOS E SERVIÇOS DE EXIBIÇÃO DE PRODUTOS; COMPOSIÇÃO DE PÁGINAS PUBLICITÁRIAS; CONCEÇÃO DE FOLHETOS PUBLICITÁRIOS; CONCEÇÃO DE LOGÓTIPOS PUBLICITÁRIOS; CONCEÇÃO DE MATERIAIS PUBLICITÁRIOS; CONSULTORIA RELACIONADA COM PROCURA DE PATROCÍNIOS; CRIAÇÃO DE MATERIAL PUBLICITÁRIO; DESENVOLVIMENTO DE CAMPANHAS DE PROMOÇÃO PARA EMPRESAS; DESENVOLVIMENTO DE CAMPANHAS PROMOCIONAIS; DESENVOLVIMENTO DE CAMPANHAS PROMOCIONAIS PARA NEGÓCIOS; DESENVOLVIMENTO DE CONCEITOS DE MARKETING; DESENVOLVIMENTO DE CONCEITOS PUBLICITÁRIOS; DESENVOLVIMENTO DE ESTRATÉGIAS E CONCEITOS DE MARKETING; DESENVOLVIMENTO DE ESTRATÉGIAS PUBLICITÁRIAS; ELABORAÇÃO DE ANÚNCIOS; ELABORAÇÃO DE COLUNAS PUBLICITÁRIAS; ELABORAÇÃO DE ESTUDOS DE MERCADO; ELABORAÇÃO DE MATERIAL PUBLICITÁRIO; ELABORAÇÃO DE PERFIS DE CONSUMIDORES PARA FINS COMERCIAIS OU MARKETING; ELABORAÇÃO DE RELATÓRIOS DE MARKETING; ESTIMATIVAS PARA EFEITOS DE MARKETING; EXIBIÇÃO DE ANÚNCIOS PARA TERCEIROS; DISTRIBUIÇÃO DE MATERIAL PUBLICITÁRIO, DE MARKETING E PROMOCIONAL; DESENVOLVIMENTO DE PLANOS DE MARKETING; DESENVOLVIMENTO E IMPLEMENTAÇÃO DE ESTRATÉGIAS DE MARKETING PARA OUTROS; DIFUSÃO DE DADOS RELACIONADOS COM PUBLICIDADE; DIREÇÃO DE EXPOSIÇÕES PARA FINS COMERCIAIS; EDIÇÃO DE FOLHETOS PUBLICITÁRIOS; EDIÇÃO PÓS-PRODUÇÃO DE PUBLICIDADE OU ANÚNCIOS PUBLICITÁRIOS; DIFUSÃO DE ANÚNCIOS E DE MATERIAL PUBLICITÁRIO [FOLHETOS, BROCHURAS, PANFLETOS E AMOSTRAS]; DIFUSÃO DE ANÚNCIOS PUBLICITÁRIOS; DIFUSÃO DE ANÚNCIOS PUBLICITÁRIOS PARATERCEIROS; DIFUSÃO DE MATERIAIS DE PUBLICIDADE; DIFUSÃO DE MATERIAL PROMOCIONAL, PUBLICITÁRIO E DE MARKETING; DIFUSÃO DE MATERIAL PUBLICITÁRIO; DIFUSÃO DE MATERIAL PUBLICITÁRIO [FOLHETOS, BROCHURAS E PRODUTOS DE IMPRESSÃO]; DIFUSÃO DE MATERIAL PUBLICITÁRIO E PROMOCIONAL; DIFUSÃO DE MATERIAL PUBLICITÁRIO NA RUA; DIFUSÃO DE MATERIAL PUBLICITÁRIO ON-LINE; DIFUSÃO DE MATERIAL PUBLICITÁRIO POR CORREIO; DIFUSÃO DE PUBLICIDADE; DIFUSÃO DE PUBLICIDADE ATRAVÉS DE REDES DE COMUNICAÇÕES ON-LINE; DIFUSÃO DE PUBLICIDADE PARA TERCEIROS ATRAVÉS DA INTERNET; DIFUSÃO DE PUBLICIDADE PARA TERCEIROS ATRAVÉS DE UMA

REDE DE COMUNICAÇÕES ON-LINE NA INTERNET; DISTRIBUIÇÃO DE ANÚNCIOS PUBLICITÁRIOS IMPRESSOS; DIFUSÃO DE PUBLICIDADE PARA TERCEIROS; DIFUSÃO [DISTRIBUIÇÃO] DE AMOSTRAS; DISSEMINAÇÃO DE MATERIAL PUBLICITÁRIO [FOLHETOS, PANFLETOS E MATERIAL IMPRESSO]; DISTRIBUIÇÃO DE AMOSTRAS PARA FINS PUBLICITÁRIOS; DISTRIBUIÇÃO DE AMOSTRAS PUBLICITÁRIAS; DISTRIBUIÇÃO DE ANÚNCIOS PUBLICITÁRIOS; DISTRIBUIÇÃO DE BROCHURAS PUBLICITÁRIAS; DISTRIBUIÇÃO DE CORREIO PUBLICITÁRIO E DE SUPLEMENTOS PUBLICITÁRIOS ANEXADOS A EDIÇÕES REGULARES; DISTRIBUIÇÃO DE FOLHETOS; DISTRIBUIÇÃO DE FOLHETOS PROMOCIONAIS; DISTRIBUIÇÃO DE FOLHETOS PUBLICITÁRIOS; DISTRIBUIÇÃO DE MATERIAIS PUBLICITÁRIOS; DISTRIBUIÇÃO DE MATERIAL PUBLICITÁRIO POR CORREIO; DISTRIBUIÇÃO DE MATERIAL PROMOCIONAL; DISTRIBUIÇÃO DE MATERIAL PUBLICITÁRIO; DISTRIBUIÇÃO DE MATERIAL PUBLICITÁRIO (FLYERS, PROSPETOS, BROCHURAS, AMOSTRAS, EM ESPECIAL PARA VENDAS DE LONGA DISTÂNCIA POR CATÁLOGO), TANTO INTERNACIONAIS COMO NACIONAIS; DISTRIBUIÇÃO DE MATERIAL PUBLICITÁRIO [FOLHETOS, PROSPETOS, IMPRESSOS, AMOSTRAS]; DISTRIBUIÇÃO DE MATERIAL PUBLICITÁRIO, NOMEADAMENTE, FOLHETOS, PROSPETOS, BROCHURAS, AMOSTRAS, EM ESPECIAL PARA VENDAS DE LONGA DISTÂNCIA POR CATÁLOGO [INTERNACIONAIS OU NÃO]; DISTRIBUIÇÃO DE PANFLETOS, FOLHETOS, IMPRESSOS E AMOSTRAS PARA FINS PUBLICITÁRIOS; DISTRIBUIÇÃO DE PRODUTOS PARA FINS PUBLICITÁRIOS; DISTRIBUIÇÃO DE PROSPETOS E AMOSTRAS PARAFINS PUBLICITÁRIOS; DISTRIBUIÇÃO DE PROSPETOS E DE AMOSTRAS; DISTRIBUIÇÃO DE PROSPETOS PARA FINS PUBLICITÁRIOS; DISTRIBUIÇÃO DE PUBLICIDADE E ANÚNCIOS COMERCIAIS; DISTRIBUIÇÃO DE TEXTOS PUBLICITÁRIOS; DISTRIBUIÇÃO E DIFUSÃO DE MATERIAL PUBLICITÁRIO [FOLHETOS, PROSPETOS, MATERIAL IMPRESSO, AMOSTRAS]; DISTRIBUIÇÃO POR CORREIO DE MATERIAL PROMOCIONAL IMPRESSO; DIVULGAÇÃO DE ANÚNCIOS ATRAVÉS DA INTERNET; DIVULGAÇÃO DE PUBLICIDADE; ORGANIZAÇÃO DA DISTRIBUIÇÃO DE AMOSTRAS DE PUBLICIDADE; ORGANIZAÇÃO DA DISTRIBUIÇÃO DE AMOSTRAS PUBLICITÁRIAS EM RESPOSTA A QUESTIONÁRIOS POR TELEFONE; ORGANIZAÇÃO DA DISTRIBUIÇÃO DE LITERATURA PUBLICITÁRIA EM RESPOSTA A QUESTIONÁRIOS TELEFÔNICOS; PROMOÇÃO DA VENDA DE PRODUTOS E SERVIÇOS DE TERCEIROS ATRAVÉS DA DISTRIBUIÇÃO DE MATERIAL IMPRESSO E DE CONCURSOS DE PROMOÇÃO; PROMOÇÃO DE PRODUTOS E SERVIÇOS DE TERCEIROS ATRAVÉS DA DISTRIBUIÇÃO DE CARTÕES DE DESCONTO; PUBLICIDADE ATRAVÉS DE DIRECT MAIL; PUBLICIDADE ATRAVÉS DE DIRECT MAIL PARA ATRAÇÃO DE NOVOS CLIENTES E MANUTENÇÃO DA BASE DE CLIENTES EXISTENTES; PUBLICIDADE DE VENDA POR CORRESPONDÊNCIA; PUBLICIDADE POR CORRESPONDÊNCIA; SERVIÇOS DE DIVULGAÇÃO DE MATERIAL PUBLICITÁRIO; SERVIÇOS DE PUBLICIDADE ENDEREÇADA PRESTADOS POR AGÊNCIAS DE LETTERSHOP; FORNECIMENTO E ALUGUER DE ESPAÇO, TEMPO E MEIOS PUBLICITÁRIOS; FORNECIMENTO DE CLASSIFICAÇÕES DE UTILIZADOR [RANKINGS] PARA FINS COMERCIAIS OU DE PUBLICIDADE; FORNECIMENTO DE COMENTÁRIOS DE UTILIZADOR [REVIEWS] PARA FINS COMERCIAIS OU DE PUBLICIDADE; FORNECIMENTO DE ESPAÇO, TEMPO E MEIOS PUBLICITÁRIOS;

FORNECIMENTO DE GUIAS DE PUBLICIDADE ON-LINE PESQUISÁVEIS; FORNECIMENTO DE INFORMAÇÕES DE MARKETING ATRAVÉS DE SITES WEB; FORNECIMENTO DE INFORMAÇÕES DE MARKETING EMPRESARIAL; FORNECIMENTO DE INFORMAÇÕES SOBRE MARKETING; FORNECIMENTO DE INFORMAÇÕES PUBLICITÁRIAS; FORNECIMENTO DE MODELOS PARA FINS PROMOCIONAIS; FORNECIMENTO DE MODELOS PARA PUBLICIDADE; FORNECIMENTO DE RELATÓRIOS DE MARKETING; FORNECIMENTO DE UM GUIA DE PUBLICIDADE DE CONSULTA ON-LINECONTENDO PRODUTOS E SERVIÇOS DE OUTROS VENDEDORES ON-LINE NA INTERNET; GESTÃO PROMOCIONAL DE CELEBRIDADES; GESTÃO PROMOCIONAL DE PERSONALIDADES DO DESPORTO; MARKETING DIRECIONADO PARA ALVOS ESPECÍFICOS; MARKETING DIGITAL; MARKETING DIRECIONADO; MARKETING DE REFERÊNCIA; MARKETING DE PRODUTOS E SERVIÇOS DE TERCEIROS; MARKETING DE PRODUTOS; MARKETING DE INFLUENCIADOR; MARKETING DE BASES DE DADOS; MARKETING DE INTERNET; MARKETING AFILIADO; MARKETING COMERCIAL [SEM SER VENDA]; MARKETING; INFORMAÇÕES SOBRE MARKETING; INDEXAÇÃO DE WEBSITES PARA FINS COMERCIAIS OU PUBLICITÁRIOS; INDEXAÇÃO WEB PARA FINS COMERCIAIS OU PUBLICITÁRIOS; MARKETING DIRETO; MARKETING FINANCEIRO; MARKETING IMOBILIÁRIO; MARKETING NO ÂMBITO DA PUBLICAÇÃO DE SOFTWARE; MARKETING NO ÂMBITO DE EDIÇÃO DE PROGRAMAS INFORMÁTICOS; MARKETING POR TELEFONE; MARKETING PROMOCIONAL; MARKETING SOB A FORMA DE EVENTOS; MEDIAÇÃO DE PUBLICIDADE; NEGOCIAÇÃO DE CONTRATOS DE PUBLICIDADE; NEGÓCIOS PUBLICITÁRIOS, ESPECIALMENTE EM MATÉRIA DE REDES TELEMÁTICAS E TELEFÔNICAS; OPTIMIZAÇÃO DE MOTORES DE BUSCA; OPTIMIZAÇÃO DE TRÁFEGO DE WEBSITES; ORGANIZAÇÃO DA PROMOÇÃO DE EVENTOS PARA A ANGARIAÇÃO DE FUNDOS DE BENEFICÊNCIA; ORGANIZAÇÃO DE APRESENTAÇÕES COM FINS PUBLICITÁRIOS; OTIMIZAÇÃO DE MOTORES DE BUSCA PARA PROMOÇÃO DE VENDAS; ORGANIZAÇÃO E REALIZAÇÃO DE EVENTOS DE MARKETING; ORGANIZAÇÃO E REALIZAÇÃO DE EVENTOS PROMOCIONAIS; ORGANIZAÇÃO E REALIZAÇÃO DE ATIVIDADES PUBLICITÁRIAS; ORGANIZAÇÃO E DIREÇÃO DE EVENTOS PROMOCIONAIS DE MARKETING PARA TERCEIROS; ORGANIZAÇÃO E COLOCAÇÃO DE ANÚNCIOS; ORGANIZAÇÃO DE SORTEIOS DE PRÊMIOS PARA FINS PUBLICITÁRIOS; ORGANIZAÇÃO DE SORTEIOS DE PRÊMIOS PARA FINS PROMOCIONAIS; ORGANIZAÇÃO DE COMPETIÇÕES PARA FINS PUBLICITÁRIOS; ORGANIZAÇÃO DE CONCURSOS COM FINS PUBLICITÁRIOS; ORGANIZAÇÃO DE DESFILES DE MODA PARA PROMOÇÃO DE VENDAS; ORGANIZAÇÃO DE FEIRAS COMERCIAIS PARA USO PUBLICITÁRIO; ORGANIZAÇÃO DE LANÇAMENTOS DE PRODUTOS; ORGANIZAÇÃO DE PUBLICIDADE; ORGANIZAÇÃO DE PUBLICIDADE EM CINEMAS; OTIMIZAÇÃO DE MOTORES DE BUSCA PARA A PROMOÇÃO DE SÍTIOS WEB DE TERCEIROS; OTIMIZAÇÃO DE TRÁFEGO DE WEBSITES; PERFILAGEM DE CONSUMIDORES PARA FINS COMERCIAIS E PUBLICITÁRIOS; PESQUISA [INVESTIGAÇÃO] DE MARKETING; PESQUISA [INVESTIGAÇÃO] DE MERCADO; PESQUISA DE PATROCÍNIOS PARA COMPETIÇÕES DESPORTIVAS; PLANEJAMENTO DE ESTRATÉGIAS DE MARKETING; PREPARAÇÃO DE ANÚNCIOS; PREPARAÇÃO DE ANÚNCIOS PERSONALIZADOS PARA TERCEIROS;

PREPARAÇÃO DE ANÚNCIOS PUBLICITÁRIOS; PREPARAÇÃO DE ANÚNCIOS PUBLICITÁRIOS PARA TERCEIROS; PREPARAÇÃO DE APRESENTAÇÕES AUDIOVISUAIS PARA USO PUBLICITÁRIO; PREPARAÇÃO DE CAMPANHAS PUBLICITÁRIAS; PREPARAÇÃO DE COLUNAS PUBLICITÁRIAS; PREPARAÇÃO DE CONTRATOS PUBLICITÁRIOS E PROMOCIONAIS PARA OUTROS; PREPARAÇÃO DE CONTRATOS PUBLICITÁRIOS PARA OUTROS; PREPARAÇÃO DE DOCUMENTOS PUBLICITÁRIOS; PREPARAÇÃO DE FOLHETOS PUBLICITÁRIOS; PREPARAÇÃO DE LISTAS DE ENDEREÇOS PARA SERVIÇOS DE PUBLICIDADE ENDEREÇADA DIRETAMENTE POR CORREIO [SEM SER VENDA]; PREPARAÇÃO DE MATERIAL PROMOCIONAL E DE MERCHANDISING PARA TERCEIROS; PREPARAÇÃO DE MATERIAL PROMOCIONAL E MERCHANDISING PARA OS OUTROS; PREPARAÇÃO DE MATERIAL PUBLICITÁRIO; PREPARAÇÃO DE PLANOS DE MARKETING; PREPARAÇÃO DE PUBLICAÇÕES PUBLICITÁRIAS; PREPARAÇÃO DE TEXTOS PUBLICITÁRIOS COMERCIAIS; PREPARAÇÃO E AFIXAÇÃO DE ANÚNCIOS EXTERIORES PARA TERCEIROS; PREPARAÇÃO E AFIXAÇÃO DE ANÚNCIOS PARA TERCEIROS; PREPARAÇÃO E COLOCAÇÃO DE ANÚNCIOS PUBLICITÁRIOS; PREPARAÇÃO E CONCRETIZAÇÃO DE PLANOS E CONCEITOS DE MEIOS DE COMUNICAÇÃO E DE PUBLICIDADE; PRESTAÇÃO DE ASSISTÊNCIA NA ÁREA DA VENDA DE PRODUTOS NO ÂMBITO DE UM CONTRATO DE FRANCHISE; PRESTAÇÃO DE ASSISTÊNCIA NA ÁREA DA COMERCIALIZAÇÃO DE PRODUTOS; PRESTAÇÃO DE AVALIAÇÕES DE CONSUMIDORES PARA FINS COMERCIAIS OU PUBLICITÁRIOS; PRESTAÇÃO DE INFORMAÇÕES RELACIONADAS COM MARKETING; PRESTAÇÃO DE INFORMAÇÕES RELACIONADAS COM PUBLICIDADE; PRESTAÇÃO DE SERVIÇOS DE PUBLICIDADE; PROCURA DE PATROCÍNIOS; PRODUÇÃO DE ANÚNCIOS; PRODUÇÃO DE ANÚNCIOS CINEMATOGRAFICOS; PRODUÇÃO DE ANÚNCIOS DE TELEVISÃO; PRODUÇÃO DE ANÚNCIOS DE TELEVISÃO E DE RÁDIO; PRODUÇÃO DE ANÚNCIOS PUBLICITÁRIOS; PRODUÇÃO DE ANÚNCIOS PUBLICITÁRIOS INFORMATIVOS (INFOMERCIAIS); PRODUÇÃO DE ANÚNCIOS RADIOFÔNICOS; PRODUÇÃO DE FILMES PUBLICITÁRIOS; PRODUÇÃO DE GRAVAÇÕES DE SOM PARA FINS DE MARKETING; PRODUÇÃO DE GRAVAÇÕES DE SOM PARA FINS PUBLICITÁRIOS; PRODUÇÃO DE GRAVAÇÕES DE VÍDEO PARA FINS DE MARKETING; PRODUÇÃO DE GRAVAÇÕES DE VÍDEO PARA FINS PUBLICITÁRIOS; PRODUÇÃO DE MATERIAIS E DE ANÚNCIOS PUBLICITÁRIOS; PRODUÇÃO DE MATERIAIS PUBLICITÁRIOS VISUAIS; PRODUÇÃO DE MATERIAL PUBLICITÁRIO; PRODUÇÃO DE PROGRAMAS DE TELEVENDAS; PRODUÇÃO DE PUBLICIDADE RADIOFÔNICA; PRODUÇÃO DE VÍDEOS, DISCOS DE VÍDEO DIGITAL E GRAVAÇÕES AUDIOVISUAIS PARA FINS PROMOCIONAIS; PRODUÇÃO E DISTRIBUIÇÃO DE ANÚNCIOS DE RÁDIO E DE TELEVISÃO; PROMOÇÃO DA MÚSICA DE TERCEIROS ATRAVÉS DO FORNECIMENTO DE PORTEFÓLIOS EM LINHA NUM SÍTIOS WEB; PROMOÇÃO DA VENDA DE SERVIÇOS [EM NOME DE TERCEIROS] MEDIANTE A ORGANIZAÇÃO DE ANÚNCIOS PUBLICITÁRIOS; PROMOÇÃO DAS VANTAGENS DAS TECNOLOGIAS DE ILUMINAÇÃO EFICIENTES DO PONTO DE VISTA ENERGÉTICO PARA OS PROFISSIONAIS DO SETOR DA ILUMINAÇÃO; PROMOÇÃO DE ACONTECIMENTOS ESPECIAIS; PROMOÇÃO DE COMPETIÇÕES E EVENTOS DESPORTIVOS; PROMOÇÃO DE PRODUTOS E SERVIÇOS DE TERCEIROS POR MEIO DE UM PROGRAMA DE CLIENTES PREFERENCIAIS; PROMOÇÃO DE PRODUTOS E SERVIÇOS DE

TERCEIROS MEDIANTE A ANGARIAÇÃO DE PATROCINADORES QUE ASSOCIAM OS SEUS PRODUTOS E SERVIÇOS A PROGRAMA DE PRÉMIOS; PROMOÇÃO DE PRODUTOS E SERVIÇOS DE TERCEIROS ATRAVÉS DE UMA REDE INFORMÁTICA MUNDIAL; PROMOÇÃO DE PRODUTOS E SERVIÇOS DE TERCEIROS ATRAVÉS DE UM SISTEMA DE CARTÕES DE FIDELIZAÇÃO; PROMOÇÃO DE PRODUTOS E SERVIÇOS DE TERCEIROS ATRAVÉS DE PROGRAMAS DE CARTÕES DE DESCONTO; PROMOÇÃO DE PRODUTOS E SERVIÇOS DE TERCEIROS ATRAVÉS DE ANÚNCIOS EM WEBSITES DA INTERNET; PROMOÇÃO DE PRODUTOS E SERVIÇOS DE TERCEIROS ATRAVÉS DA ANGARIAÇÃO DE PATROCINADORES QUE ASSOCIAM OS SEUS PRODUTOS E SERVIÇOS A ATIVIDADES DESPORTIVAS; PROMOÇÃO DE PRODUTOS E SERVIÇOS DE TERCEIROS ATRAVÉS DA INTERNET; PROMOÇÃO DE PRODUTOS E SERVIÇOS ATRAVÉS DE PATROCÍNIOS DE EVENTOS DESPORTIVOS; PROMOÇÃO DE PRODUTOS E SERVIÇOS ATRAVÉS DE PATROCÍNIO DE EVENTOS DESPORTIVOS INTERNACIONAIS; PROMOÇÃO DE PRODUTOS E SERVIÇOS ATRAVÉS DE PATROCÍNIO DE EVENTOS DESPORTIVOS; PROMOÇÃO DE PRODUTOS ATRAVÉS DE INFLUENCIADORES; PROMOÇÃO DE OBRAS DE ARTE DE TERCEIROS ATRAVÉS DO FORNECIMENTO DE PORTEFÓLIOS ONLINE NUM SÍTIOS WEB; PROMOÇÃO DE NEGÓCIOS COMERCIAIS; PROMOÇÃO DE CONCERTOS MÚSICAIS; PUBLICIDADE DE AUTOMÓVEIS PARA A VENDA ATRAVÉS DA INTERNET; PUBLICIDADE DE BENS IMOBILIÁRIOS COMERCIAIS OU RESIDENCIAIS; PUBLICIDADE DE CINEMAS; PUBLICIDADE; PUBLICIDADE ATRAVÉS DE MEIOS ELETRÔNICOS E ESPECIFICAMENTE PELA INTERNET; PUBLICIDADE ATRAVÉS DE TODOS OS MEIOS DE COMUNICAÇÃO PÚBLICOS; PUBLICIDADE COM MECANISMOS DE RESPOSTA DIRETA; PUBLICAÇÃO E ATUALIZAÇÃO DE TEXTOS PUBLICITÁRIOS; PUBLICAÇÃO ELETRÔNICA DE MATERIAL IMPRESSO PARA FINS PUBLICITÁRIOS; PUBLICIDADE A FILMES CINEMATOGRAFICOS; PUBLICIDADE DE PRODUTOS DE OUTROS VENDEDORES, PERMITINDO AOS CLIENTES VER E COMPARAR CONVENIENTEMENTE OS PRODUTOS DESSES VENDEDORES; PUBLICIDADE DE PRODUTOS E SERVIÇOS DE VENDEDORES ON-LINE ATRAVÉS DE UM GUIA PESQUISÁVEL ON-LINE; PUBLICIDADE DE SERVIÇOS DE OUTROS VENDEDORES, PERMITINDO AOS CLIENTES VER E COMPARAR COMODAMENTE OS MESMOS; PUBLICIDADE DE WEBSITES COMERCIAIS; PUBLICIDADE, INCLUINDO PUBLICIDADE ONLINE EM REDES INFORMÁTICAS; PUBLICIDADE, INCLUINDO A PROMOÇÃO DE PRODUTOS E SERVIÇOS DE TERCEIROS ATRAVÉS DE ACORDOS COM PATROCINADORES E ACORDOS DE LICENCIAMENTO RELACIONADOS COM EVENTOS DESPORTIVOS INTERNACIONAIS; PUBLICIDADE ONLINE POR VIA DE REDES DE COMUNICAÇÕES INFORMÁTICAS; PUBLICIDADE ONLINE NUMA REDE INFORMÁTICA; PUBLICIDADE NA ÁREA DE TURISMO E VIAGENS; PUBLICIDADE NO CINEMA; PUBLICIDADE EXTERIOR; PUBLICIDADE EM REVISTAS; PUBLICIDADE E MARKETING; PUBLICIDADE EM IMPRENSA POPULAR E PROFISSIONAL; PUBLICIDADE EM LINHA EM REDES DE COMUNICAÇÕES INFORMÁTICAS; PUBLICIDADE EM PAINÉIS ELETRÔNICOS; PUBLICIDADE EM PARTICULAR SERVIÇOS DE PROMOÇÃO DE PRODUTOS; PUBLICIDADE EM PERIÓDICOS, BROCHURAS E JORNAIS; PUBLICIDADE E ANÚNCIOS NA RÁDIO; PUBLICIDADE PARA TERCEIROS NA INTERNET; PUBLICIDADE PELA TELEVISÃO; PUBLICIDADE

POR BANNERS; PUBLICIDADE POR MARKETING DIRETO; PUBLICIDADE POR TRANSMISSÃO DE ANÚNCIOS ONLINE PARA TERCEIROS ATRAVÉS DE REDES DE COMUNICAÇÕES ELETRÔNICAS; PUBLICIDADE POR VIA DE REDES TELEFÔNICAS MÓVEIS; PUBLICIDADE PROMOCIONAL PARA PROJETOS DE EXPLORAÇÃO; PUBLICIDADE PROMOCIONAL RELACIONADA COM INSTRUÇÃO FILOSÓFICA; PUBLICIDADE PROMOCIONAL VIA TELEFONE; PUBLICIDADE RADIOFÔNICA; PUBLICIDADE RADIOFÔNICA E TELEVISIVA; PUBLICIDADE RELACIONADA COM PRODUTOS FARMACÊUTICOS E PRODUTOS DE IMAGIOLOGIA IN VIVO; PUBLICIDADE RELACIONADA COM TRANSPORTE E ENTREGA; PUBLICIDADE SOBRE O TEJADILHO DE TÁXIS; PUBLICITÁRIOS (PUBLICAÇÃO DE TEXTOS -); REALIZAÇÃO DE FILMES PUBLICITÁRIOS; RECOLHA DE INFORMAÇÃO RELACIONADA COM PUBLICIDADE; REDAÇÃO DE ARGUMENTOS PARA FINS PUBLICITÁRIOS; REDAÇÃO DE GUIÕES PARA USO PUBLICITÁRIO; REDAÇÃO DE PUBLICIDADE; REDAÇÃO DE TEXTOS PARA FINS PUBLICITÁRIOS E PROMOCIONAIS; REDAÇÃO DE TEXTOS PUBLICITÁRIOS; RELAÇÕES PÚBLICAS; REPRODUÇÃO DE MATERIAL PUBLICITÁRIO; SERVIÇOS DE AGÊNCIA DE PUBLICIDADE; SERVIÇOS DE AGÊNCIA PARA PROMOÇÃO DE PERSONALIDADES DESPORTIVAS; SERVIÇOS DE AGÊNCIAS DE MARKETING; SERVIÇOS DE AGÊNCIAS DE MODELOS NA ÁREA DA PUBLICIDADE; SERVIÇOS DE AGÊNCIAS DE MODELOS PARA FINS DE PROMOÇÃO DE VENDAS; SERVIÇOS DE AGÊNCIAS DE MODELOS RELACIONADOS COM PROMOÇÕES DE VENDAS; SERVIÇOS DE CONSULTORIA, ACONSELHAMENTO E ASSISTÊNCIA EM PUBLICIDADE, MARKETING E PROMOÇÃO; SERVIÇOS DE AGÊNCIAS DE MODELOS; SERVIÇOS DE AGÊNCIAS DE MODELOS PARA FINS DE PUBLICIDADE; SERVIÇOS DE AGÊNCIAS DE PUBLICIDADE; SERVIÇOS DE AGÊNCIAS PUBLICITÁRIAS; SERVIÇOS DE ANÚNCIOS CLASSIFICADOS; SERVIÇOS DE ANÚNCIOS PARA FINS DE PUBLICIDADE; SERVIÇOS DE AQUISIÇÃO DE ESPAÇOS EM MEIOS DE COMUNICAÇÃO; SERVIÇOS DE AVALIAÇÃO DE MARCAS; SERVIÇOS DE CORRESPONDÊNCIA DE REDES PUBLICITÁRIAS EM LINHA PARA A LIGAÇÃO DE PUBLICITÁRIOS A SÍTIOS WEB; SERVIÇOS DE CRIAÇÃO DE MARCAS; SERVIÇOS DE CRIAÇÃO DE MARCAS (PUBLICIDADE E PROMOÇÃO); SERVIÇOS DE CÂMARA DE COMÉRCIO PARA PROMOÇÃO DE EMPRESAS; SERVIÇOS DE CÂMARA DE COMÉRCIO PARA PROMOÇÃO DO COMÉRCIO; SERVIÇOS DE DESENVOLVIMENTO DE PLANOS DE MARKETING CRIATIVOS; SERVIÇOS DE FEIRAS E EXPOSIÇÕES COMERCIAIS; SERVIÇOS DE "LEAD GENERATION" (CRIAÇÃO DE POTENCIAL INTERESSE DO CONSUMIDOR EM PRODUTOS E SERVIÇOS DE EMPRESAS); SERVIÇOS DE DIVULGAÇÃO PRESTADOS POR BLOGGERS; SERVIÇOS DE DIVULGAÇÃO RELACIONADOS COM EVENTOS DE DESPORTOS ELETRÔNICOS; SERVIÇOS DE ESTRATÉGIA DA MARCA; SERVIÇOS DE EXPOSIÇÃO E EXIBIÇÃO COMERCIAL; SERVIÇOS DE FRANCHISING RELACIONADOS COM A PRESTAÇÃO DE ASSISTÊNCIA EM MATÉRIA DE MARKETING; SERVIÇOS DE GERAÇÃO DE LEADS; SERVIÇOS DE GESTÃO DE COMUNIDADES EM LINHA; SERVIÇOS DE IDENTIDADE DE EMPRESAS; SERVIÇOS DE INFORMAÇÃO RELACIONADOS COM PUBLICIDADE; SERVIÇOS DE LANÇAMENTO DE PRODUTOS; SERVIÇOS DE MANEQUINS PARA FINS PUBLICITÁRIOS OU DE PROMOÇÃO DE VENDAS; SERVIÇOS DE MARKETING; SERVIÇOS DE MARKETING AFILIADO; SERVIÇOS DE MARKETING TELEFÔNICO [SEM SER VENDA];

SERVIÇOS DE MARKETING RELACIONADOS COM EVENTOS DE DESPORTOS ELETRÔNICOS; SERVIÇOS DE MARKETING PROMOCIONAL, ATRAVÉS DE MEIOS AUDIOVISUAIS; SERVIÇOS DE MARKETING NO ÂMBITO DE VIAGENS; SERVIÇOS DE MARKETING PRESTADOS POR MEIO DE REDES DIGITAIS; SERVIÇOS DE MARKETING NO ÂMBITO DE RESTAURANTES; SERVIÇOS DE MARKETING NO ÂMBITO DA ODONTOLOGIA; SERVIÇOS DE MARKETING NO DOMÍNIO DA OTIMIZAÇÃO DE TRÁFEGO DE WEBSITES; SERVIÇOS DE MARKETING IMOBILIÁRIO; SERVIÇOS DE MARKETING EMPRESARIAL; SERVIÇOS DE MARKETING EM MOTORES DE BUSCA; SERVIÇOS DE MARKETING DIRETO; SERVIÇOS DE MARKETING DE INTERNET; SERVIÇOS DE MARKETING DE NEGÓCIOS COMERCIAIS; SERVIÇOS DE MARKETING DE REFERÊNCIA; SERVIÇOS DE PROGRAMAS DE FIDELIZAÇÃO, INCENTIVO E OFERTA; SERVIÇOS DE MERCHANDISING; SERVIÇOS DE MODELOS COM FINS PUBLICITÁRIOS OU DE PROMOÇÃO DE VENDAS; SERVIÇOS DE MODELOS PARA FINS PUBLICITÁRIOS OU DE PROMOÇÃO DE VENDAS; SERVIÇOS DE PAGINAÇÃO [LAYOUT] PARA FINS PUBLICITÁRIOS; SERVIÇOS DE PLANEAMENTO PARA PUBLICIDADE; SERVIÇOS DE POSICIONAMENTO DE MARCAS; SERVIÇOS DE PROMOÇÃO; SERVIÇOS DE PROMOÇÃO COMERCIAL; SERVIÇOS DE PROMOÇÃO COMERCIAL PRESTADOS POR TELEFONE; SERVIÇOS DE PROMOÇÃO COMERCIAL PRESTADOS POR TELEX; SERVIÇOS DE PROMOÇÃO DE NEGÓCIOS FORNECIDOS ATRAVÉS DE MEIOS AUDIOVISUAIS; SERVIÇOS DE PROMOÇÃO PARA O JOGO DE BEISEBOL; SERVIÇOS DE PROMOÇÃO RELACIONADOS COM EVENTOS DE DESPORTOS ELETRÔNICOS; SERVIÇOS DE PROPAGANDA E PUBLICIDADE POR TELEVISÃO, RÁDIO E MAIL; SERVIÇOS DE PUBLICAÇÃO DE PUBLICIDADE; SERVIÇOS DE PUBLICAÇÃO DE TEXTOS PUBLICITÁRIOS; SERVIÇOS DE PUBLICIDADE; SERVIÇOS DE PUBLICIDADE ATRAVÉS DE PAINÉIS TIPO SANDUÍCHE; SERVIÇOS DE PUBLICIDADE DE EXTERIOR; SERVIÇOS DE PUBLICIDADE DESTINADOS À INDÚSTRIA LITERÁRIA; SERVIÇOS DE PUBLICIDADE DIGITAL; SERVIÇOS DE PUBLICIDADE E DE PROMOÇÃO DE VENDAS; SERVIÇOS DE PUBLICIDADE E MARKETING PRESTADOS ATRAVÉS DAS REDES SOCIAIS; SERVIÇOS DE PUBLICIDADE E PROMOCIONAIS; SERVIÇOS DE PUBLICIDADE E PROMOÇÃO; SERVIÇOS DE PUBLICIDADE EXTERIOR; SERVIÇOS DE PUBLICIDADE E MARKETING; SERVIÇOS DE PUBLICIDADE E MARKETING EM LINHA; SERVIÇOS DE PUBLICIDADE E MARKETING FORNECIDOS ATRAVÉS DE BLOGUES; SERVIÇOS DE PUBLICIDADE E MARKETING FORNECIDOS ATRAVÉS DE CANAIS DE COMUNICAÇÃO; SERVIÇOS DE PUBLICIDADE FORNECIDOS ATRAVÉS DA INTERNET; SERVIÇOS DE PUBLICIDADE FORNECIDOS ATRAVÉS DE UMA BASE DE DADOS; SERVIÇOS DE PUBLICIDADE FORNECIDOS PARA FLORISTAS; SERVIÇOS DE PUBLICIDADE GRÁFICA; SERVIÇOS DE PUBLICIDADE NA IMPRENSA; SERVIÇOS DE PUBLICIDADE PARA A PROMOÇÃO DA CORRETAGEM DE AÇÕES E OUTROS TÍTULOS; SERVIÇOS DE PUBLICIDADE PARA A PROMOÇÃO DE VENDA DE BEBIDAS; SERVIÇOS DE PUBLICIDADE PARA A PROMOÇÃO DO COMÉRCIO ELETRÔNICO; SERVIÇOS DE PUBLICIDADE PARA ARQUITETOS; SERVIÇOS DE PUBLICIDADE PRESTADOS ATRAVÉS DA INTERNET; SERVIÇOS DE PUBLICIDADE PROMOCIONAL; SERVIÇOS DE PUBLICIDADE PARA A CRIAÇÃO DE IDENTIDADE CORPORATIVA E DE MARCA;

SERVIÇOS DE PUBLICIDADE PARA A PROMOÇÃO DA SENSIBILIDADE PÚBLICA PARA AS CONDIÇÕES MÉDICAS; SERVIÇOS DE PUBLICIDADE PARA A PROMOÇÃO DA SENSIBILIZAÇÃO PÚBLICA NO DOMÍNIO DA ASSISTÊNCIA SOCIAL; SERVIÇOS DE PUBLICIDADE PARA A PROMOÇÃO DA SENSIBILIZAÇÃO PÚBLICA PARA AS QUESTÕES AMBIENTAIS; SERVIÇOS DE PUBLICIDADE PARA A PROMOÇÃO DA SENSIBILIZAÇÃO PÚBLICA PARA AS QUESTÕES E INICIATIVAS AMBIENTAIS; SERVIÇOS DE PUBLICIDADE PARA A PROMOÇÃO DA SENSIBILIZAÇÃO PÚBLICA PARA AS QUESTÕES MÉDICAS; SERVIÇOS DE PUBLICIDADE PARA A PROMOÇÃO DA SENSIBILIZAÇÃO PÚBLICA PARA QUESTÕES SOCIAIS; SERVIÇOS DE PUBLICIDADE PARA CRIAÇÃO DE IDENTIDADE DE MARCA PARA TERCEIROS; SERVIÇOS DE PUBLICIDADE PARA OUTROS; SERVIÇOS DE PUBLICIDADE POLÍTICA; SERVIÇOS DE PUBLICIDADE PRESTADOS POR UMA AGÊNCIA DE PUBLICIDADE DE RÁDIO E TELEVISÃO; SERVIÇOS DE PUBLICIDADE RELACIONADOS COM A INDÚSTRIA DE VEÍCULOS MOTORIZADOS; SERVIÇOS DE PUBLICIDADE RELACIONADOS COM A VENDA DE PROPRIEDADES PESSOAIS; SERVIÇOS DE PUBLICIDADE RELACIONADOS COM JORNAIS; SERVIÇOS DE PUBLICIDADE RELACIONADOS COM OBRAS PÚBLICAS; SERVIÇOS DE PUBLICIDADE RELATIVOS A VENDA DE PRODUTOS; SERVIÇOS DE PUBLICIDADE RELATIVOS A PRODUTOS FARMACÊUTICOS; SERVIÇOS DE PUBLICIDADE RELATIVOS A PERFUMARIA; SERVIÇOS DE PUBLICIDADE RELATIVOS A JOIAS; SERVIÇOS DE PUBLICIDADE RELATIVOS A COSMÉTICOS; SERVIÇOS DE PUBLICIDADE RELACIONADOS COM APARELHOS DE IMAGEM IN VIVO; SERVIÇOS DE PUBLICIDADE RELACIONADOS COM A INDÚSTRIA MARINHA E MARÍTIMA; SERVIÇOS DE PUBLICIDADE RELACIONADOS COM AUTOMÓVEIS; SERVIÇOS DE PUBLICIDADE RELACIONADOS COM INVESTIMENTOS FINANCEIROS; SERVIÇOS DE PUBLICIDADE RELACIONADOS COM O FORNECIMENTO DE NEGÓCIOS COMERCIAIS; SERVIÇOS DE PUBLICIDADE RELACIONADOS COM OS SETORES DE TRANSPORTE; SERVIÇOS DE PUBLICIDADE RELACIONADOS COM PRODUTOS DE IMAGEM IN VIVO; SERVIÇOS DE PUBLICIDADE RELACIONADOS COM PRODUTOS FARMACÊUTICOS PARA O TRATAMENTO DA DIABETES; SERVIÇOS DE PUBLICIDADE RELACIONADOS COM PROPRIEDADES IMOBILIÁRIAS; SERVIÇOS DE PUBLICIDADE RELATIVOS A COMERCIALIZAÇÃO DE NOVOS PRODUTOS; SERVIÇOS DE RELAÇÕES PÚBLICAS; SERVIÇOS DE PUBLICIDADE RELACIONADOS COM A VENDA DE VEÍCULOS MOTORIZADOS; SERVIÇOS DE PUBLICIDADE RELACIONADOS COM LIVROS; SERVIÇOS DE PUBLICIDADE RELACIONADOS COM O RECRUTAMENTO DE PESSOAL; SERVIÇOS DE REDACTORES PARA FINS PUBLICITÁRIOS; SERVIÇOS DE TELEMARKETING; SERVIÇOS DE TESTES DE MARCAS; SERVIÇOS PROMOCIONAIS; SERVIÇOS PROMOCIONAIS DE NEGÓCIOS COMERCIAIS; SERVIÇOS PROMOCIONAIS E DE PUBLICIDADE; SERVIÇOS PROMOCIONAIS PRESTADOS POR TELEFONE; SERVIÇOS PUBLICITÁRIOS; SERVIÇOS PUBLICITÁRIOS ATRAVÉS DE PPC (PAY-PER-CLICK); SERVIÇOS PUBLICITÁRIOS ATRAVÉS DE TEXTO EM ECRÃ DE TELEVISÃO; SERVIÇOS PUBLICITÁRIOS DE NEGÓCIOS RELACIONADOS COM FRANCHISING; SERVIÇOS PUBLICITÁRIOS DE SENSIBILIZAÇÃO DO PÚBLICO PARA AS VANTAGENS DE COMPRAR PRODUTOS LOCAIS; SERVIÇOS PUBLICITÁRIOS DE UMA AGÊNCIA DE PUBLICIDADE RADIOFÔNICA E TELEVISIVA; SERVIÇOS PUBLICITÁRIOS E

PROMOCIONAIS E CONSULTADORIA ASSOCIADA; SERVIÇOS PUBLICITÁRIOS NO EXTERIOR; SERVIÇOS PUBLICITÁRIOS PARA A PROMOÇÃO DE BEBIDAS; SERVIÇOS PUBLICITÁRIOS PRESTADOS PELA TELEVISÃO; SERVIÇOS PUBLICITÁRIOS RELACIONADOS COM BASES DE DADOS; SERVIÇOS PUBLICITÁRIOS RELACIONADOS COM HOTÉIS; SERVIÇOS PUBLICITÁRIOS RELACIONADOS COM OS SETORES DE VIAGENS; SERVIÇOS PUBLICITÁRIOS RELACIONADOS COM SERVIÇOS FINANCEIROS; SERVIÇOS PUBLICITÁRIOS, PROMOCIONAIS E DE RELAÇÕES PÚBLICAS; SERVIÇOS RELACIONADOS COM A APRESENTAÇÃO DE PRODUTOS AO PÚBLICO.

42 SERVIÇOS DE DESIGN; CONCEÇÃO DE ANIMAÇÃO E EFEITOS ESPECIAIS PARA TERCEIROS; ACONSELHAMENTO RELATIVO AO DESIGN DE HARDWARE INFORMÁTICO; ALUGUER DE EQUIPAMENTO DE DESENHO; ANÁLISE DE DIAGNÓSTICO PARA LUBRIFICANTES INDUSTRIAIS; APRESENTAÇÃO DE GRÁFICOS DE COMPUTADOR (SERVIÇOS DE IMAGIOLOGIA DIGITAL); AVALIAÇÕES TÉCNICAS RELACIONADAS COM O DESIGN; CONCEÇÃO DA DISPOSIÇÃO PARA ESCRITÓRIOS; CONCEÇÃO DE ALVENARIA MONUMENTAL; CONCEÇÃO DE ANIMAÇÃO PARA OUTROS; CONCEÇÃO DE APARELHOS DE AQUECIMENTO; CONCEÇÃO DE APARELHOS DE DIAGNÓSTICO; CONCEÇÃO DE APARELHOS E EQUIPAMENTOS DE DIAGNÓSTICO; CONCEÇÃO DE APARELHOS E EQUIPAMENTOS DE TELECOMUNICAÇÕES; CONCEÇÃO DE APARELHOS E INSTRUMENTOS MECÂNICOS, ELETROMECÂNICOS E OPTOELETRÔNICOS; CONCEÇÃO DE APARELHOS E MÁQUINAS PARA FINS DE ENCHIMENTO; CONCEÇÃO DE CENÁRIOS DE ESPETÁCULOS; CONCEÇÃO DE APARELHOS E MÁQUINAS NO DOMÍNIO DO ENCHIMENTO; CONCEÇÃO DE ARTE COMERCIAL; CONCEÇÃO DE BASES DE DADOS; CONCEÇÃO DE BRINQUEDOS; CONCEÇÃO DE BROCHURAS; CONCEÇÃO DE CARTÕES DE VISITA; CONCEÇÃO DE CIRCUITOS INTEGRADOS; CONCEÇÃO DE COMPONENTES ÓTICOS; CONCEÇÃO DE COMPUTADORES; CONCEÇÃO DE CONDUTAS; CONCEÇÃO DE CONFIGURAÇÕES DE AGLOMERADOS DE COMPUTADORES; CONCEÇÃO DE COZINHAS; CONCEÇÃO DE EDIFÍCIOS DE CUIDADOS DE SAÚDE; CONCEÇÃO DE EDIFÍCIOS DE AMBIENTE CONTROLADO; CONCEÇÃO DE EMBALAGENS; CONCEÇÃO DE EQUIPAMENTO DE AUTOMATIZAÇÃO DE ESCRITÓRIO; CONCEÇÃO DE EQUIPAMENTO PARA O TRANSPORTE DE RESÍDUOS; CONCEÇÃO DE EQUIPAMENTOS PARA O TRANSPORTE DE MERCADORIAS; CONCEÇÃO DE ESCULTURAS EM GELO; CONCEÇÃO DE ESPECIFICAÇÕES DE COMPUTADORES; CONCEÇÃO DE ESTRUTURAS DE ESPACIAIS; CONCEÇÃO DE ESTRUTURAS ORNAMENTAIS; CONCEÇÃO DE ESTUDOS DE VIABILIDADE RELACIONADOS COM DESIGNS; CONCEÇÃO DE FANTOCHES; CONCEÇÃO DE FERRAMENTAS; CONCEÇÃO DE FERRAMENTAS PARA O FABRICO DE PEÇAS PARA VEÍCULOS TERRESTRES; CONCEÇÃO DE FORMATOS ELETRÔNICOS EM SUPORTE CD-ROM PARA BASES DE DADOS INFORMÁTICAS; CONCEÇÃO DE HOMEPAGES; CONCEÇÃO DE INFRAESTRUTURA DE TECNOLOGIA DE INFORMAÇÃO PARATERCEIROS; CONCEÇÃO DE INSTALAÇÕES DE ACOLHIMENTO E CUIDADO DE CRIANÇAS; CONCEÇÃO DE INSTALAÇÕES EMPRESARIAIS PARA O COMÉRCIO DE PNEUS; CONCEÇÃO DE INSTALAÇÕES PARA EMPRESAS; CONCEÇÃO DE LIVROS PERSONALIZADOS; CONCEÇÃO DE MAQUINARIA ESPECIALIZADA; CONCEÇÃO DE MAQUINARIA ESPECIALIZADA PARA USO NO FABRICO DE EQUIPAMENTOS PARA ILUMINAÇÃO; CONCEÇÃO

DE MARCAS COMERCIAIS; CONCEÇÃO DE MICROCHIPS DE COMPUTADOR; CONCEÇÃO DE MICROCHIPS PARA TERCEIROS; CONCEÇÃO DE MODELOS 3D PARA IMPRESSÃO EM 3D; CONCEÇÃO DE MODELOS MATEMÁTICOS; CONCEÇÃO DE MODELOS SIMULADOS POR COMPUTADOR; CONCEÇÃO DE MÁQUINAS INDUSTRIAIS; CONCEÇÃO DE MÉTODOS DE FABRICO; CONCEÇÃO DE MÓVEIS; CONCEÇÃO DE NAVIOS; CONCEÇÃO DE OBRAS CRIATIVAS AUDIOVISUAIS; CONCEÇÃO DE OBRAS DE ENGENHARIA PARA A PREVENÇÃO DE INUNDAÇÕES DE EDIFÍCIOS POR ENXURRADAS; CONCEÇÃO DE OBRAS DE ENGENHARIA PARA A PREVENÇÃO DE INUNDAÇÕES DE TERRENOS POR ENXURRADAS; CONCEÇÃO DE PERSONAGENS DE ANIMAÇÃO DE POSTAIS; CONCEÇÃO DE PEÇAS DE VEÍCULOS MOTORIZADOS; CONCEÇÃO DE PEÇAS PARA VEÍCULOS TERRESTRES; CONCEÇÃO DE PLACAS DE CIRCUITOS ELÉTRICOS; CONCEÇÃO DE PRODUTOS; CONCEÇÃO DE PROTÓTIPOS; CONCEÇÃO DE PRÓTESES; CONCEÇÃO DE PÁGINAS PRINCIPAIS [HOMEPAGES] E PÁGINAS WEB; CONCEÇÃO DE REVESTIMENTOS PARA PAVIMENTOS; CONCEÇÃO DE SINAIS; CONCEÇÃO DE SISTEMAS DE ALOJAMENTO DE ANIMAIS DE LABORATÓRIO; CONCEÇÃO DE SISTEMAS DE COMPUTADORES; CONCEÇÃO DE SISTEMAS DE COMUNICAÇÃO; CONCEÇÃO DE SISTEMAS DE ILUMINAÇÃO; CONCEÇÃO DE SISTEMAS DE INFORMAÇÃO RELACIONADOS COM FINANÇAS; CONCEÇÃO DE SISTEMAS DE INFORMAÇÃO RELACIONADOS COM GESTÃO; CONCEÇÃO DE SISTEMAS DE MEDIDA; CONCEÇÃO DE SISTEMAS DE PROCESSAMENTO DE DADOS; CONCEÇÃO DE SISTEMAS ELETRÔNICOS; CONCEÇÃO DE SISTEMAS ELÉTRICOS; CONCEÇÃO DE SISTEMAS ESTRUTURAIS DE ENGENHARIA; CONCEÇÃO DE SISTEMAS INFORMÁTICOS; CONCEÇÃO DE SISTEMAS PARA O TRATAMENTO DA INFORMAÇÃO; CONCEÇÃO DE SOFTWARE DE NAVEGAÇÃO POR MAPA PARA TELEMÓVEIS; CONCEÇÃO DE SOFTWARE DE RECONHECIMENTO FACIAL; CONCEÇÃO (DESIGN) DE VEÍCULOS MARÍTIMOS; CONCEÇÃO DE SOFTWARE PARA ATIVIDADES DE REDE SOCIAL EM LINHA; CONCEÇÃO DE STANDS DE EXPOSIÇÃO; CONCEÇÃO DE TELEFONES; CONCEÇÃO DE TELEMÓVEIS; CONCEÇÃO DE TIPOS DE LETRA; CONCEÇÃO DE TRATAMENTOS CORRETIVOS PARA REMEDIAR DEFETOS EM ESTRUTURAS; CONCEÇÃO DE TÉCNICAS DE PINTURA; CONCEÇÃO DE VESTUÁRIO; CONCEÇÃO DE VEÍCULOS MOTORIZADOS; CONCEÇÃO DE VEÍCULOS TERRESTRES; CONCEÇÃO DE WEBSITES PARA FINS PUBLICITÁRIOS; CONCEÇÃO E DESENVOLVIMENTO DE HARDWARE INFORMÁTICO; CONCEÇÃO E DESENVOLVIMENTO DE PRODUTOS MULTIMÉDIA; CONCEÇÃO E DESENVOLVIMENTO DE REDES; CONCEÇÃO E DESENVOLVIMENTO DE APARELHOS DE DIAGNÓSTICO; CONCEÇÃO E DESENVOLVIMENTO DE APARELHOS DE DIAGNÓSTICO MÉDICO; CONCEÇÃO E DESENVOLVIMENTO DE BASES DE DADOS; CONCEÇÃO E DESENVOLVIMENTO DE ENDOPRÓTESES; CONCEÇÃO E DESENVOLVIMENTO DE MÉTODOS DE ENSAIO E ANÁLISE; CONCEÇÃO E DESENVOLVIMENTO DE NOVAS TECNOLOGIAS PARA OUTROS; CONCEÇÃO E DESENVOLVIMENTO DE NOVOS PRODUTOS; CONCEÇÃO E DESENVOLVIMENTO DE PRÓTESES; CONCEÇÃO E DESENVOLVIMENTO DE PÁGINAS WEB NA INTERNET; CONCEÇÃO E DESENVOLVIMENTO DE REDES DE TELECOMUNICAÇÕES; CONCEÇÃO E ENSAIO DE NOVOS PRODUTOS; CONCEÇÃO E IMPLEMENTAÇÃO DE PÁGINAS WEB EM REDE PARA TERCEIROS; CONCEÇÃO E

IMPLEMENTAÇÃO DE WEBSITES PARA TERCEIROS; CONCEÇÃO E MANUTENÇÃO DE WEBSITES PARA TERCEIROS; CONCEÇÃO E TESTES PARA DESENVOLVIMENTO DE NOVOS PRODUTOS; CONCEÇÃO CIENTÍFICA E TECNOLÓGICA; CONCEÇÃO DE LEVANTAMENTOS TOPOGRÁFICOS; CONCEÇÃO DE PRODUTOS; CONCEÇÃO DE VISTORIAS DE JAZIGOS PETROLÍFEROS; CONCEÇÃO (ELABORAÇÃO) DE HARDWARE; CONCEÇÃO GRÁFICA DE CAPAS DE LIVROS; CONCEÇÃO GRÁFICA DE INDUTORES PUBLICITÁRIOS; CONCEÇÃO GRÁFICA DE MATERIAIS PROMOCIONAIS; CONCEÇÃO PARA TERCEIROS NO DOMÍNIO DO VESTUÁRIO; CONCEÇÃO POR ENCOMENDA DE INDUTORES ELETROMAGNÉTICOS; CONFIGURAÇÃO DE QUADRÍCULAS DE COLUNAS; CONCEÇÃO DE CHAPÉUS; CONSTRUÇÃO DE UMA PLATAFORMA NA INTERNET PARA COMÉRCIO ELETRÔNICO; CONSULTADORIA DE ENGENHARIA RELACIONADA COM DESIGN; CONSULTADORIA EM DECORAÇÃO DE INTERIORES; CONSULTADORIA EM MATÉRIADE DESENHO INTERIOR; CONSULTADORIA PROFISSIONAL RELATIVA A DESENHO INDUSTRIAL; CONSULTADORIA PROFISSIONAL RELATIVA AO DESIGN DE INTERIORES DE ALOJAMENTOS; CONSULTADORIA RELACIONADA COM DESIGN DE EMBALAGENS; CONSULTADORIA RELACIONADA COM SELEÇÃO DE CORTINADOS [DECORAÇÃO DE INTERIORES]; CONSULTADORIA RELACIONADA COM SELEÇÃO DE TECIDOS DE DECORAÇÃO [DECORAÇÃO DE INTERIORES]; CONSULTADORIA SOBRE O DESENVOLVIMENTO DE PRODUTOS; CONSULTORIA EM CONCEÇÃO DE WEBSITES; CONSULTORIA EM DESIGN DE WEBSITES; CONSULTORIA EM MATÉRIA DE DECORAÇÃO DE INTERIORES; CONSULTORIA NA ÁREA DE ESCRITÓRIO E AUTOMATIZAÇÃO NO LOCAL DE TRABALHO; CONSULTORIA NA ÁREA DE PROJETOS DE CONSTRUÇÃO; CONSULTORIA NA ÁREA DO DESIGN TECNOLÓGICO; CONSULTORIA NO QUE RESPEITA AO DESIGN DE PÁGINAS WEB; CONSULTORIA PROFISSIONAL EM MATÉRIA DE DESIGN DE COZINHAS POR MEDIDA; CONSULTORIA RELACIONADA COM A SELEÇÃO DE COBERTURAS DE PROTEÇÃO PARA MOBILIÁRIO [DECORAÇÃO DE INTERIORES]; CONSULTORIA TÉCNICA NO DOMÍNIO DO DESIGN DE INTERIORES; CRIAÇÃO DE HOMEPAGES PARA REDES INFORMÁTICAS; CRIAÇÃO DE PÁGINAS WEB ARMAZENADAS ELETRONICAMENTE PARA SERVIÇOS ON-LINE E PARA A INTERNET; CRIAÇÃO DE SÍTIOS ELETRÔNICOS; CRIAÇÃO DE SÍTIOS WEB NA INTERNET; CRIAÇÃO DE VESTIDOS DE NOITE; CRIAÇÃO E CONCEÇÃO DE ÍNDICES BASEADOS EM WEBSITES COM INFORMAÇÕES PARA TERCEIROS [SERVIÇOS DE TECNOLOGIA DE INFORMAÇÃO]; CRIAÇÃO E DESIGN DE SÍTIOS WEB PARA TERCEIROS; CRIAÇÃO E DESIGN DE WEBSITES PARA TERCEIROS; CRIAÇÃO E MANUTENÇÃO DE SITES ELETRÔNICOS PARA TERCEIROS; CRIAÇÃO E MANUTENÇÃO DE SITES INFORMÁTICOS (WEBSITES) PARA TERCEIROS; CRIAÇÃO E MANUTENÇÃO DE SÍTIOS WEB PARA TERCEIROS; CRIAÇÃO E MANUTENÇÃO DE WEBSITES PARA TERCEIROS; CRIAÇÃO, DESIGN E MANUTENÇÃO DE WEBSITES; CRIAÇÃO E MANUTENÇÃO DE WEB SITES PARA TERCEIROS; CRIAÇÃO E MANUTENÇÃO DE WEBSITES POR CONTA DE OUTREM; DECORAÇÃO DE INTERIORES DE EDIFÍCIOS; DESENHO (CRIAÇÃO) DE MODA; DESENHO [ARTES GRÁFICAS]; DESENHO ASSISTIDO POR COMPUTADOR DE MOLDES; DESENHO DE ARTE COMERCIAL; DESENHO DE ARTESGRÁFICAS; DESENHO DE CHAPELARIA; DESENHO DE EMBALAGENS; DESENHO DE MOBILIÁRIO; DESENHO DE PADRÕES; DESENHO

DE VESTUÁRIO; DESENHO DE VESTUÁRIO, CALÇADO E CHAPELARIA; DESENHO DE ÍMANES PARA FRIGORÍFICOS; DESENHO GRÁFICO ASSISTIDO POR COMPUTADOR; DESENHO GRÁFICO PARA A COMPILAÇÃO DE PÁGINAS WEB NA INTERNET; DESENHO INDUSTRIAL; DESENHO INDUSTRIAL ARTÍSTICO; DESENHO INDUSTRIAL DE AUTOMÓVEIS; DESENHO INDUSTRIAL DE TELEMÓVEIS; DESENVOLVIMENTO DE APARELHOS DE DIAGNÓSTICO; DESENVOLVIMENTO DE HARDWARE PARA OPERADORES DE ÁUDIO E VÍDEO; DESENVOLVIMENTO DE PRODUTOS; DESENVOLVIMENTO DE PRODUTOS PARA A CONSTRUÇÃO DE VEÍCULOS E DE CARROÇARIAS; DESENVOLVIMENTO DE PRODUTOS PARA TERCEIROS; DESENVOLVIMENTO DE PRÓTESES; DESENVOLVIMENTO DE WEBSITES PARA TERCEIROS; DESENVOLVIMENTO E CONCEÇÃO DE SUPORTES DE SOM E IMAGEM DIGITAL; DESENVOLVIMENTO, DESIGN E ATUALIZAÇÃO DE PÁGINAS PRINCIPAIS (HOMEPAGES); DESIGN ARQUITETÓNICO PARA DECORAÇÃO DE INTERIORES; DESIGN ASSISTIDO POR COMPUTADOR PARA OPERAÇÕES DE MANUFATURA; DESIGN AUTOMÓVEL; DESIGN CUSTOMIZADO DE TRANSFORMADORES ELETROMAGNÉTICOS; DESIGN DA DISPOSIÇÃO DO MOBILIÁRIO DE ESCRITÓRIO; DESIGN DE ACESSÓRIOS DE MODA; DESIGN DE ACESSÓRIOS DE VESTUÁRIO; DESIGN DE AERONAVES; DESIGN DE ALVENARIA DE MONUMENTOS; DESIGN DE ARQUITETURA PARA PLANEAMENTO URBANO; DESIGN DE ARTE GRÁFICA; DESIGN DE ARTES GRÁFICAS; DESIGN DE ARTIGOS DE PAPELARIA; DESIGN DE AUTOMÓVEIS; DESIGN DE AUTOMÓVEIS DE CORRIDA; DESIGN DE BARCOS; DESIGN DE CARTÕES DE VISITAS; DESIGN DE CAMPOS DE GOLFE; DESIGN DE CASAS DE BANHO; DESIGN DE CENTROS COMERCIAIS; DESIGN DE CENÁRIOS DE ESPETÁCULOS; DESIGN DE CENÁRIOS PARA COMPANHIAS DE TEATRO; DESIGN DE CENÁRIOS PARA PROGRAMAS DE TELEVISÃO; DESIGN DE COMPONENTES MECÂNICOS E MICROMECAÑICOS; DESIGN DE COMPONENTES ÓTICOS E MICRO-ÓTICOS; DESIGN DE CONDUTAS (GASODUTOS/OLEODUTOS); DESIGN DE CONFIGURAÇÕES DE GRUPOS INFORMÁTICOS; DESIGN DE CONSTRUÇÃO; DESIGN DE CONTENTORES DE TRANSPORTE; DESIGN DE CORTINADOS; DESIGN DE COZINHAS; DESIGN DE DECORAÇÃO DEINTERIORES; DESIGN DE DECORAÇÃO DE INTERIORES PARA LOJAS; DESIGN DE EDIFÍCIOS; DESIGN DE EDIFÍCIOS DE CUIDADOS DE SAÚDE; DESIGN DE EDIFÍCIOS INDUSTRIAIS; DESIGN DE EMBALAGENS; DESIGN DE EMBALAGENS PARA TERCEIROS; DESIGN DE EQUIPAMENTOS PARA O TRANSPORTE DE MERCADORIAS; DESIGN DE ESCULTURAS; DESIGN DE ESPAÇOS DE ESCRITÓRIOS; DESIGN DE ESTORES; DESIGN DE ESTRUTURAS DE ESPACIAIS; DESIGN DE ESTRUTURAS ORNAMENTAIS; DESIGN DE ESTRUTURAS RETICULADAS ESPACIAIS; DESIGN DE EXPOSITORES TRIDIMENSIONAIS; DESIGN DE EXTERIORES DE EDIFÍCIOS; DESIGN DE GRÁFICOS DE VÍDEO ASSISTIDO POR COMPUTADOR; DESIGN DE GRÁFICOS E CONCEÇÃO DE FARDAS PARA A IDENTIDADE DE EMPRESAS; DESIGN DE HARDWARE INFORMÁTICO; DESIGN DE HARDWARE PARA ARMAZENAMENTO E RETIRADA DE DADOS MULTIMÉDIA; DESIGN DE HARDWARE PARA COMPRESSÃO E DESCOMPRESSÃO DE CONTEÚDOS MULTIMÉDIA; DESIGN DE HARDWARE PARA CONVERSÃO DE CONTEÚDOS DE DADOS E MULTIMÉDIA DE/PARA DIFERENTES PROTOCOLOS; DESIGN DE HARDWARE PARA INDÚSTRIAS DE MANUFATURAÇÃO; DESIGN DE HARDWARE PARA

OPERADORES DE ÁUDIO E VÍDEO; DESIGN DE HARDWARE PARA PROCESSAMENTO DE SINAIS DIGITAIS; DESIGN DE HARDWARE PARA PROCESSAMENTO E DISTRIBUIÇÃO DE CONTEÚDOS MULTIMÉDIA; DESIGN DE HOMEPAGES E WEB SITES; DESIGN DE HOTÉIS; DESIGN DE ILUMINAÇÃO PAISAGÍSTICA; DESIGN DE ILUMINAÇÃO TEATRAL; DESIGN DE ILUSTRAÇÕES GRÁFICAS; DESIGN DE INSTALAÇÕES DE INFANTÁRIOS; DESIGN DE INSTALAÇÕES DESPORTIVAS; DESIGN DE INSTALAÇÕES EMPRESARIAIS PARA O COMÉRCIO DE PNEUS; DESIGN DE INSTALAÇÕES INDUSTRIAIS; DESIGN DE INSTRUMENTOS; DESIGN DE INTERIORES; DESIGN DE INTERIORES COMERCIAIS; DESIGN DE INTERIORES DE LOJAS; DESIGN DE JOGOS; DESIGN DE JOGOS DE TABULEIRO; DESIGN DE JOIAS; DESIGN DE LADRILHOS DE ALCATIFA; DESIGN DE LAYOUTS ORNAMENTAIS; DESIGN DE LAYOUTS PARA ESCRITÓRIOS; DESIGN DE LOGOTIPOS PARA IDENTIFICAÇÃO DE EMPRESAS; DESIGN DE LOGOTIPOS PARA T-SHIRTS; DESIGN DE LOJAS; DESIGN DE MAQUINARIA ESPECIALIZADA; DESIGN DE MAQUINARIA ESPECIALIZADA PARA USO NO FABRICO DE EQUIPAMENTO PARA ILUMINAÇÃO; DESIGN DE MARCAS; DESIGN DE MATERIAIS DE EMBALAGEM E EMBRULHO; DESIGN DE MATERIAL IMPRESSO; DESIGN DE MOBILIÁRIO; DESIGN DE MOBILIÁRIO DE ESCRITÓRIO; DESIGN DE MODA; DESIGN DE MODELOS; DESIGN DE MODELOS SIMULADOS POR COMPUTADOR; DESIGN DE MOLDES; DESIGN DE RELÓGIOS; DESIGN DE REDES INFORMÁTICAS PARA TERCEIROS; DESIGN DE PROTÓTIPOS; DESIGN DE PRODUTOS INDUSTRIAIS; DESIGN DE PRODUTOS DE CONSUMO; DESIGN DE PRODUTOS; DESIGN DE PORCELANA DA CHINA; DESIGN DE PLACAS DE CIRCUITOS ELÉTRICOS; DESIGN DE PERSONAGENS DE ANIMAÇÃO DE POSTAIS; DESIGN DE OBRAS DE ENGENHARIA PARA A PREVENÇÃO DE INUNDAÇÕES DE TERRENOS POR ENXURRADAS; DESIGN DE OBRAS DE ENGENHARIA PARA A PREVENÇÃO DE INUNDAÇÕES DE EDIFÍCIOS POR ENXURRADAS; DESIGN DE OBRAS DE ENGENHARIA PARA A PREVENÇÃO DE INUNDAÇÕES; DESIGN DE NOVOS PRODUTOS; DESIGN DE NAVIOS DE ALTO-MAR; DESIGN DE MÓVEIS PARA ESCRITÓRIO; DESIGN DE RESTAURANTES; DESIGN DE SALAS DE AMBIENTE CONTROLADO; DESIGN DE SISTEMAS DE ALOJAMENTO DE ANIMAIS DE LABORATÓRIO; DESIGN DE SISTEMAS DE AQUECIMENTO; DESIGN DE SISTEMAS DE ARMAZENAMENTO; DESIGN DE SISTEMAS DE COMPUTADOR; DESIGN DE TAPETES; DESIGN DE TELEFONES; DESIGN DE TRAJES DE FANTASIA; DESIGN DE TRANSPORTADORES DE VEÍCULOS; DESIGN DE VESTUÁRIO DE PROTEÇÃO; DESIGN DE VEÍCULOS FERROVIÁRIOS; DESIGN DE VEÍCULOS, PEÇAS E COMPONENTES DE VEÍCULOS; DESIGN DE VIDRO E DE PRODUTOS EM VIDRO; DESIGN DE WEBSITES INFORMÁTICOS; DESIGN E CONSULTADORIA DE ENGENHARIA; DESIGN E DESENVOLVIMENTO DE PRODUTOS; DESIGN E DESENVOLVIMENTO DE SISTEMAS DE SEGURANÇA DE DADOS ELETRÓNICOS; DESIGN E DESIGN GRÁFICO PARA A CRIAÇÃO DE PÁGINAS WEB NA INTERNET; DESIGN E DESIGN GRÁFICO PARA A CRIAÇÃO DE WEBSITES; DESIGN E MANUTENÇÃO DE WEBSITES PARA TERCEIROS; DESIGN GRÁFICO; DESIGN GRÁFICO DE MATERIAIS PROMOCIONAIS; DESIGN GRÁFICO DE MATERIAL DE IMPRESSÃO; DESIGN INDUSTRIAL; DESIGN INDUSTRIAL ASSISTIDO POR COMPUTADOR; DESIGN INDUSTRIAL E DE ARTES GRÁFICAS; DESIGN PERSONALIZADO E ENGENHARIA DE SISTEMAS DE TELEFONIA, SISTEMAS DE TELEVISÃO POR CABO E FIBRA

ÓTICA; DESIGN POR ENCOMENDA DE INDUTORES ELETROMAGNÉTICOS; DESIGN VISUAL; DISPONIBILIZAÇÃO DE INFORMAÇÃO EM CONCEÇÃO DE PRODUTOS; DISPONIBILIZAÇÃO DE INFORMAÇÃO EM DESENVOLVIMENTO DE PRODUTOS; ELABORAÇÃO DE HOMEPAGES POR CONTA DE OUTREM; ELABORAÇÃO DE LEVANTAMENTOS GEOLÓGICOS; ELABORAÇÃO DE PLANOS PARA CONSTRUÇÃO; ELABORAÇÃO DE PLANTAS (CONSTRUÇÃO); ELABORAÇÃO DE RELATÓRIOS RELACIONADOS COM A CONCEÇÃO DE ARTES GRÁFICAS; ELABORAÇÃO DE RELATÓRIOS RELACIONADOS COM DESIGN INDUSTRIAL; ELABORAÇÃO DE RELATÓRIOS RELACIONADOS COM O DESIGN; ELABORAÇÃO E ATUALIZAÇÃO DE PÁGINAS INICIAIS (HOMEPAGES) PARA REDES DE COMPUTADORES; ESBOÇO DO DESENHO DE EMBALAGENS, RECIPIENTES, BAIXELAS E UTENSÍLIOS DE MESA; ESTILISMO; ESTILISMO [DESIGN INDUSTRIAL]; ESTUDOS DE VIABILIDADE DE DESIGN; FORNECIMENTO DE FICHEIROS MODELO PARA IMPRESSÃO 3D; FORNECIMENTO DE INFORMAÇÕES NA ÁREA DO DESIGN ARQUITETÓNICO ATRAVÉS DE UM WEBSITE; FORNECIMENTO DE UM SÍLIO WEB COM INFORMAÇÕES NO DOMÍNIO DO DESIGN DE INTERIORES; INVESTIGAÇÃO E DESENVOLVIMENTO DE PRODUTOS; INVESTIGAÇÃO EM DESIGN DE COMPUTADORES; INVESTIGAÇÃO RELACIONADA COM DESIGN; PLANEAMENTO [CONCEÇÃO] DE MOTORES DE COMBUSTÃO INTERNA PARA VEÍCULOS TERRESTRES; PLANEAMENTO [DESIGN] DE BARES; PLANEAMENTO [DESIGN] DE CASAS DE BANHO; PLANEAMENTO [DESIGN] DE CLUBES; PLANEAMENTO [DESIGN] DE COZINHAS; PLANEAMENTO [DESIGN] DE EDIFÍCIOS; PLANEAMENTO [DESIGN] DE ESCRITÓRIOS; PLANEAMENTO [DESIGN] DE ESPAÇOS INTERIORES; PLANEAMENTO DE DESIGN; PLANEAMENTO [DESIGN] DE EXTENSÕES DE EDIFÍCIOS; PLANEAMENTO [DESIGN] DE LOJAS; PLANEAMENTO [DESIGN] DE PUBS; PLANEAMENTO [DESIGN] DE RESTAURANTES; PLANEAMENTO [DESIGN] DE TORRES DE ESCRITÓRIOS DE VÁRIOS ANDARES; PLANEAMENTO E DESIGN DE CONDOMÍNIOS RESIDENCIAIS; PLANEAMENTO E DESIGN DE COZINHAS; PLANEAMENTO E DESIGN DE INSTALAÇÕES DESPORTIVAS; PLANEAMENTO E DESIGN DE LOJAS RETALHISTAS; PREPARAÇÃO DE PARÂMETROS DE DESIGN PARA IMAGENS VISUAIS; PREPARAÇÃO DE RELATÓRIOS RELACIONADOS COM DESIGN; PRESTAÇÃO DE INFORMAÇÃO RELACIONADA COM DESIGN INDUSTRIAL; PRESTAÇÃO DE INFORMAÇÕES SOBRE SERVIÇOS DE DESIGN DE MODA; PROJECTO DE SISTEMAS SOLARES FOTOVOLTAICOS; PROJETO DE ESTRUTURAS DE TRELHAS ESPACIAIS; PROJETO (DESIGN) DE ESPAÇO DE ESCRITÓRIOS; PROJETO DE REDES RODOVIÁRIAS; PROJETOS ARQUITETÓNICOS PARA DECORAÇÃO EXTERIOR; SERVIÇOS CIENTÍFICOS E DE DESIGN RELACIONADOS COM OS MESMOS; SERVIÇOS CONSULTADORIA RELACIONADOS COM CONCEÇÃO DE INTERIORES; SERVIÇOS DE ARQUITETURA PARA A CONCEÇÃO DE EDIFÍCIOS COMERCIAIS; SERVIÇOS DE ARQUITETURA PARA A CONCEÇÃO DE EDIFÍCIOS INDUSTRIAIS; SERVIÇOS DE ARQUITETURA PARA A CONCEÇÃO DE INSTALAÇÕES DE ESCRITÓRIOS; SERVIÇOS DE ARTES GRÁFICAS; SERVIÇOS DE ASSESSORIA RELACIONADOS COM A CONCEÇÃO DE LAGOS; SERVIÇOS DE ASSESSORIA RELACIONADOS COM A CONCEÇÃO DE SISTEMAS INFORMÁTICOS; SERVIÇOS DE ASSESSORIA

RELACIONADOS COM CONCEÇÃO DE HARDWARE INFORMÁTICO; SERVIÇOS DE ASSESSORIA RELACIONADOS COM DESIGN DE INTERIORES; SERVIÇOS DE ASSESSORIA RELACIONADOS COM ENGENHARIA DE CONCEÇÃO; SERVIÇOS DE ASSESSORIA RELACIONADOS COM O DESIGN DE EDIFÍCIOS; SERVIÇOS DE ASSESSORIA RELACIONADOS COM A CONCEÇÃO DE AQUÁRIOS; SERVIÇOS DE ASSESSORIA RELACIONADOS COM DESENHO INDUSTRIAL; SERVIÇOS DE CONCEÇÃO ARQUITETÓNICA; SERVIÇOS DE CONCEÇÃO DE CASAS DE BANHO; SERVIÇOS DE CONCEÇÃO DE EDIFÍCIOS; SERVIÇOS DE CONCEÇÃO DE EMBALAGENS INDUSTRIAIS; SERVIÇOS DE CONCEÇÃO DE ESCRITÓRIOS; SERVIÇOS DE CONCEÇÃO DE GRÁFICOS INFORMÁTICOS; SERVIÇOS DE CONCEÇÃO DE HARDWARE; SERVIÇOS DE CONCEÇÃO DE INFRAESTRUTURAS CIVIS; SERVIÇOS DE CONCEÇÃO DE INTERIORES DE LOJAS; SERVIÇOS DE CONCEÇÃO DE MARCAS; SERVIÇOS DE CONCEÇÃO DE MICROCHIPS; SERVIÇOS DE CONCEÇÃO DE MOTORES PARA VEÍCULOS; SERVIÇOS DE CONCEÇÃO DE SISTEMAS INFORMÁTICOS; SERVIÇOS DE CONCEÇÃO DE SISTEMAS DE MOTORES DE COMBUSTÃO; SERVIÇOS DE CONCEÇÃO DE WEBSITES NA INTERNET; SERVIÇOS DE CONCEÇÃO E PLANIFICAÇÃO DE EQUIPAMENTO DE TELECOMUNICAÇÕES; SERVIÇOS DE CONCEÇÃO PARA COMPUTADORES; SERVIÇOS DECONCEÇÃO RELACIONADOS COM A PUBLICAÇÃO DE DOCUMENTOS; SERVIÇOS DE CONCEÇÃO RELACIONADOS COM COMPUTADORES; SERVIÇOS DE CONCEÇÃO RELACIONADOS COM HARDWARE; SERVIÇOS DE CONCEÇÃO RELACIONADOS COM IMÓVEIS RESIDENCIAIS; SERVIÇOS DE CONCEÇÃO RELACIONADOS COM SISTEMAS INFORMÁTICOS; SERVIÇOS DE CONCEÇÃO TECNOLÓGICA; SERVIÇOS DE CONCEÇÃO TÉCNICA EM APARELHOS DE REFRIGERAÇÃO E INSTALAÇÕES; SERVIÇOS DE CONCEÇÃO TÉCNICA EM APARELHOS E INSTALAÇÕES SANITÁRIOS; SERVIÇOS DE CONCEÇÃO TÉCNICA EM CENTRAIS ELÉTRICAS; SERVIÇOS DE CONCEÇÃO TÉCNICA EM INSTALAÇÕES DE AQUECIMENTO; SERVIÇOS DE CONCEÇÃO TÉCNICA EM INSTALAÇÕES DE FORNECIMENTO DE ÁGUA; SERVIÇOS DE CONCEÇÃO RELACIONADOS COM A CONSTRUÇÃO DE MODELOS PARA FINS DE EXIBIÇÕES; SERVIÇOS DE CONSULTADORIA DE CONCEÇÃO DE NAVIOS; SERVIÇOS DE CONSULTADORIA EM DECORAÇÃO DE LOJAS; SERVIÇOS DE CONSULTADORIA PARA A CONCEÇÃO DE SISTEMAS DE INFORMAÇÃO; SERVIÇOS DE CONSULTADORIA RELACIONADOS COM DESIGN; SERVIÇOS DE CONSULTADORIA RELACIONADOS COM O DESIGN DE INTERIORES; SERVIÇOS DE CONSULTORIA EM DESIGN DE MODA; SERVIÇOS DE CRIAÇÃO (DESENHO) DE VESTUÁRIO; SERVIÇOS DE CRIAÇÃO E DESIGN DE WEBSITES; SERVIÇOS DE DECORAÇÃO DE INTERIORES QUE INCORPORAM OS PRINCÍPIOS DO FENG SHUI; SERVIÇOS DE DECORAÇÃO DE LOJAS; SERVIÇOS DE DESENHADORES DE ARTES GRÁFICAS; SERVIÇOS DE DESENHADORES DE MODA; SERVIÇOS DE DESENHO DE ENGENHARIA ESTRUTURAL; SERVIÇOS DE DESENHO DE ENGENHARIA INDUSTRIAL; SERVIÇOS DE DESENHO DE VEÍCULOS; SERVIÇOS DE DESENHO GRÁFICO; SERVIÇOS DE DESENHO INDUSTRIAL; SERVIÇOS DE DESENHO PARA EMBALAGENS; SERVIÇOS DE DESENVOLVIMENTO DE BASES DE DADOS; SERVIÇOS DE DESENVOLVIMENTO DE WEBSITES; SERVIÇOS DE DESIGN ASSISTIDO POR COMPUTADOR; SERVIÇOS DE DESIGN ASSISTIDO POR COMPUTADOR RELACIONADOS COM ARQUITETURA; SERVIÇOS DE DESIGN ASSISTIDO

POR COMPUTADOR RELACIONADOS COM PROJETOS DE CONSTRUÇÃO; SERVIÇOS DE DESIGN CIENTÍFICO; SERVIÇOS DE DESIGN COMERCIAL; SERVIÇOS DE DESIGN CUSTOMIZADO; SERVIÇOS DE DESIGN DA DISPOSIÇÃO DE ESPAÇOS PARA AMBIENTES DE SALASLIMPAS; SERVIÇOS DE DESIGN DE ARMÁRIOS; SERVIÇOS DE DESIGN DE ARQUITETÓNICO RELACIONADOS COM EXPOSIÇÕES; SERVIÇOS DE DESIGN DE ARTES GRÁFICAS; SERVIÇOS DE DESIGN DE ARTIGOS DE JOALHARIA; SERVIÇOS DE DESIGN DE BOLOS; SERVIÇOS DE DESIGN DE CALÇADO; SERVIÇOS DE DESIGN DE CASAS; SERVIÇOS DE DESIGN DE COMPUTADORES; SERVIÇOS DE DESIGN DE COZINHAS; SERVIÇOS DE DESIGN DE EMBALAGENS; SERVIÇOS DE DESIGN DE ENGENHARIA ASSISTIDOS POR COMPUTADOR; SERVIÇOS DE DESIGN DE ENGENHARIA CIVIL; SERVIÇOS DE DESIGN DE INSTALAÇÕES PARA EMPRESAS; SERVIÇOS DE DESIGN DE INTERIORES E SERVIÇOS DE INFORMAÇÕES E ACESSORIA RELACIONADOS COM OS MESMOS; SERVIÇOS DE DESIGN DE INTERIORES PARA BOUTIQUES; SERVIÇOS DE DESIGN DE INTERIORES PARA O COMÉRCIO RETALHISTA; SERVIÇOS DE DESIGN DE INTERIORES E EXTERIORES; SERVIÇOS DE DESIGN DE JOALHARIA; SERVIÇOS DE DESIGN DE LOGOTIPOS; SERVIÇOS DE DESIGN DE MOBILIÁRIO; SERVIÇOS DE DESIGN DE MOBILIÁRIO PARA O INTERIOR DE AERONAVES; SERVIÇOS DE DESIGN DE MOBILIÁRIO PARA O INTERIOR DE AUTOMÓVEIS; SERVIÇOS DE DESIGN DE MOBILIÁRIO PARA O INTERIOR DE NAVIOS; SERVIÇOS DE DESIGN DE MODA; SERVIÇOS DE DESIGN DE OBJETOS DE DECORAÇÃO PARA INTERIORES DE EDIFÍCIOS; SERVIÇOS DE DESIGN DE PEÇAS E MOLDES ASSISTIDO POR COMPUTADOR; SERVIÇOS DE DESIGN DE PRODUTOS; SERVIÇOS DE DESIGN DE PRODUTOS TÊXTEIS PARA ACABAMENTOS INTERIORES DE VEÍCULOS MOTORIZADOS; SERVIÇOS DE DESIGN DE TÊXTEIS; SERVIÇOS DE DESIGN DE VEÍCULOS; SERVIÇOS DE DESIGN E PLANEAMENTO DA DISPOSIÇÃO PARA AMBIENTES DE SALAS LIMPAS; SERVIÇOS DE DESIGN EM ENGENHARIA ASSISTIDOS POR COMPUTADOR; SERVIÇOS DE DESIGN GRÁFICO; SERVIÇOS DE DESIGN NA ÁREA DE CONSTRUÇÃO NAVAL; SERVIÇOS DE DESIGN PARA ARQUITETURA; SERVIÇOS DE DESIGN PARA DECORAÇÃO DE INTERIORES DE EDIFÍCIOS; SERVIÇOS DE DESIGN PARA EXPOSIÇÕES; SERVIÇOS DE DESIGN PARA O INTERIOR DE EDIFÍCIOS; SERVIÇOS DE DESIGN PARA PEÇAS DE VEÍCULOS A MOTOR; SERVIÇOS DE DESIGN PARA RETALHISTAS; SERVIÇOS DE DESIGN PARA SISTEMAS DE EXPOSIÇÃO PARA FINS PROMOCIONAIS; SERVIÇOS DE DESIGN PARA SISTEMAS DE MOSTRUÁRIOS PARA EXPOSIÇÕES; SERVIÇOS DE DESIGN PARA SISTEMAS DE MOSTRUÁRIOS PARA FINS DE APRESENTAÇÃO; SERVIÇOS DE DESIGN PARA SISTEMAS DE PROCESSAMENTO DE DADOS; SERVIÇOS DE DESIGN PARA VESTUÁRIO; SERVIÇOS DE DESIGN RELACIONADOS COM A CRIAÇÃO DE MÁSCARAS; SERVIÇOS DE DESIGN RELACIONADOS COM A CONSTRUÇÃO DE MODELOS PARA FINS DE EXPOSIÇÃO; SERVIÇOS DE DESIGN RELACIONADOS COM A DECORAÇÃO DE INTERIORES DE CASAS; SERVIÇOS DE DESIGN RELACIONADOS COM A DECORAÇÃO DE INTERIORES DE ESCRITÓRIOS; SERVIÇOS DE DESIGN RELACIONADOS COM A INSTALAÇÃO DE BANHEIRAS; SERVIÇOS DE DESIGN RELACIONADOS COM A REPRODUÇÃO DE DOCUMENTOS; SERVIÇOS DE DESIGN RELACIONADOS COM ARTE GRÁFICA PARA VEÍCULOS; SERVIÇOS DE DESIGN RELACIONADOS

COM BENS IMÓVEIS; SERVIÇOS DE DESIGN RELACIONADOS COM CIRCUITOS INTEGRADOS; SERVIÇOS DE DESIGN RELACIONADOS COM HARDWARE E PROGRAMAS DE COMPUTADOR; SERVIÇOS DE DESIGN RELACIONADOS COM PRENSAS PARA A METALURGIA; SERVIÇOS DE DESIGN RELACIONADOS COM PROPRIEDADES RESIDENCIAIS; SERVIÇOS DE DESIGN RELACIONADOS COM RESTAURANTES; SERVIÇOS DE DESIGN RELACIONADOS COM SINAIS; SERVIÇOS DE DESIGN RELACIONADOS COM SISTEMAS DE PROCESSAMENTO PARA A INDÚSTRIA DA BIOTECNOLOGIA; SERVIÇOS DE DESIGN RELACIONADOS COM TRABALHOS ARTÍSTICOS; SERVIÇOS DE DESIGN RELACIONADOS COM A CONSTRUÇÃO DE MODELOS PARA FINS RECREATIVOS; SERVIÇOS DE DESIGN RELACIONADOS COM A CRIAÇÃO DE CÉLULAS ELEMENTARES; SERVIÇOS DE DESIGN RELACIONADOS COM A CRIAÇÃO DE REDES; SERVIÇOS DE DESIGN RELACIONADOS COM A INSTALAÇÃO DE ACESSÓRIOS SANITÁRIOS; SERVIÇOS DE DESIGN RELACIONADOS COM ARQUITETURA; SERVIÇOS DE DESIGN RELACIONADOS COM COMPONENTES DE COBERTURAS DE TELHADOS; SERVIÇOS DE DESIGN RELACIONADOS COM ENGENHARIA CIVIL; SERVIÇOS DE DESIGN RELACIONADOS COM FERRAMENTAS DE PROCESSAMENTO DE DADOS; SERVIÇOS DE DESIGN RELACIONADOS COM FERRAMENTAS DE TESTE DE PROCESSAMENTO DE DADOS; SERVIÇOS DE DESIGN RELACIONADOS COM FERRAMENTAS DE TESTE DE TRANSMISSÃO DE DADOS; SERVIÇOS DE DESIGN RELACIONADOS COMMONTRAS DE LOJAS; SERVIÇOS DE DESIGN RELACIONADOS COM O DESENVOLVIMENTO DE SISTEMAS INFORMATIZADOS PARA TRATAMENTO DA INFORMAÇÃO; SERVIÇOS DE DESIGN RELACIONADOS COM O GRAFISMO DE JANELAS; SERVIÇOS DE DESIGN RELACIONADOS COM PROCESSADORES DE DADOS; SERVIÇOS DE DESIGN RELACIONADOS COM TECIDOS DE DECORAÇÃO; SERVIÇOS DE INFORMAÇÕES RELACIONADOS COM A COMBINAÇÃO DE CORES, PINTURAS E MOBILIÁRIO PARA DECORAÇÃO DE EXTERIORES; SERVIÇOS DE INFORMAÇÃO RELACIONADOS COM A COMBINAÇÃO DE CORES, TINTAS E OBJETOS DE DECORAÇÃO PARA DECORAÇÃO DE INTERIORES; SERVIÇOS DE ILUSTRAÇÃO GRÁFICA PARA TERCEIROS; SERVIÇOS DE ILUSTRAÇÃO (DESENHO); SERVIÇOS DE GRÁFICOS PARA COMPUTADORES; SERVIÇOS DE ENGENHARIA RELACIONADOS COM O DESIGN DE MÁQUINAS FERRAMENTAS; SERVIÇOS DE ENGENHARIA PARA O DESIGN DE ESTRUTURAS; SERVIÇOS DE DESIGN RELATIVOS A FERRAMENTAS DE METALURGIA; SERVIÇOS DE DESIGN RELACIONADOS COM A CONSTRUÇÃO DE MODELOS PARA FINS LÚDICOS; SERVIÇOS DE DESIGN RELACIONADOS COM BANHEIRAS; SERVIÇOS DE DESIGN RELACIONADOS COM DECORAÇÃO DE LOJAS; SERVIÇOS DE DESIGN RELACIONADOS COM EMBALAGEM; SERVIÇOS DE DESIGN RELACIONADOS COM INSTALAÇÕES PARA A INDÚSTRIA DA BIOTECNOLOGIA; SERVIÇOS TECNOLÓGICOS RELACIONADOS COM DESIGN; SERVIÇOS TECNOLÓGICOS E DE DESIGN RELACIONADOS COM OS MESMOS; SERVIÇOS PARA PLANEAMENTO [DESIGN] DE PUBS; SERVIÇOS PARA O PLANEAMENTO [DESIGN] DE HOTÉIS; SERVIÇOS PARA O PLANEAMENTO [DESIGN] DE HOSPITAIS; SERVIÇOS PARA O PLANEAMENTO [DESIGN] DE ESTABELECIMENTOS DE CATERING; SERVIÇOS PARA O PLANEAMENTO [DESIGN] DE ESCRITÓRIOS; SERVIÇOS DE INFORMAÇÕES RELACIONADOS COM A HARMONIZAÇÃO DE CORES, TINTAS E OBJETOS DE DECORAÇÃO PARA DECORAÇÃO DE INTERIORES;

SERVIÇOS DE PROJETO E DE DESIGN DE ENGENHARIA ASSISTIDOS POR COMPUTADOR; SERVIÇOS PARA O DESIGN INDUSTRIAL DE COMPUTADORES; SERVIÇOS PARA O PLANEAMENTO [DESIGN] DE CLUBES.

(591)
(540)



(531) 17.2.2

(210) **713176** MNA

(220) 2023.10.12

(300)

(730) **PT MARIANA PEREIRA DA COSTA**

(511) 35 SERVIÇOS DE INTERMEDIÇÃO COMERCIAL RELACIONADOS COM A CORRESPONDÊNCIA DE PROFISSIONAIS VARIADOS COM CLIENTES; SERVIÇOS DE INTERMEDIÇÃO DE NEGÓCIOS RELACIONADOS COM A CORRESPONDÊNCIA DE VÁRIOS PROFISSIONAIS COM CLIENTES; SERVIÇOS DE OUTSOURCING [ASSISTÊNCIA EM NEGÓCIOS COMERCIAIS]; SERVIÇOS DE OUTSOURCING NO ÂMBITO DE OPERAÇÕES COMERCIAIS; ADMINISTRAÇÃO DE VENDAS; AQUISIÇÃO DE CONTRATOS DE COMPRA E VENDA DE PRODUTOS E SERVIÇOS; ASSINATURA DE UM PACOTE DE MEIOS DE INFORMAÇÃO; ASSINATURAS DE JORNAIS ELETRÔNICOS; DISPONIBILIZAÇÃO DE UM ESPAÇO DE MERCADO ONLINE PARA COMPRADORES E VENDEDORES DE PRODUTOS E SERVIÇOS; CONSULTORIA EM TÉCNICAS E PROGRAMAS DE VENDAS; CONSULTORIA EM GESTÃO DE VENDAS; FORNECIMENTO DE INFORMAÇÕES RELACIONADAS COM VENDAS COMERCIAIS; FORNECIMENTO DE INFORMAÇÕES SOBRE PRODUTOS DE CONSUMO, RELACIONADAS COM SOFTWARE; FORNECIMENTO DE INFORMAÇÃO E ACONSELHAMENTO COMERCIAIS AOS CONSUMIDORES NA ESCOLHA DE PRODUTOS E SERVIÇOS.; FORNECIMENTO DE INFORMAÇÃO AOS CONSUMIDORES RELATIVAS A PRODUTOS E SERVIÇOS; FORNECIMENTO DE ACESSORIA EM MATÉRIA DE PRODUTOS DE CONSUMO RELACIONADOS COM SOFTWARE; FORNECIMENTO DE INFORMAÇÕES COMERCIAIS A CONSUMIDORES; FORNECIMENTO DE RECOMENDAÇÕES SOBRE PRODUTOS A CONSUMIDORES PARA FINS COMERCIAIS; INFORMAÇÃO SOBRE MÉTODOS DE VENDAS; INFORMAÇÕES E CONSELHOS COMERCIAIS PARA CONSUMIDORES (LOJA DE ACONSELHAMENTO AO CONSUMIDOR); INFORMAÇÕES SOBRE A CLASSIFICAÇÃO DAS VENDAS DE PRODUTOS;

INFORMAÇÃO E ACONSELHAMENTO COMERCIAL PARA CONSUMIDORES [LOJA DE ACONSELHAMENTO AO CONSUMIDOR]; ORGANIZAÇÃO DE ASSINATURAS EM SERVIÇOS DE TELEMÁTICA, TELEFONE OU INFORMÁTICAS [INTERNET]; ORGANIZAÇÃO DE ASSINATURAS PARA MEIOS DE INFORMAÇÃO; ORGANIZAÇÃO DE ASSINATURAS PARA SERVIÇOS DE INTERNET; ORGANIZAÇÃO E REALIZAÇÃO DE EVENTOS COMERCIAIS; PROCESSAMENTO ADMINISTRATIVO DE ORDENS DE COMPRA EFETUADAS POR TELEFONE OU COMPUTADOR; PROCESSAMENTO ADMINISTRATIVO DE ORDENS DE COMPRA INFORMÁTICAS; PROCESSAMENTO E ORGANIZAÇÃO ADMINISTRATIVO DE SERVIÇOS DE ENCOMENDA POSTAL; PROCESSAMENTO ELETRÔNICO DE PEDIDOS; PUBLICIDADE DE SERVIÇOS DE OUTROS VENDEDORES, PERMITINDO AOS CLIENTES VER E COMPARAR COMODAMENTE OS MESMOS; SERVIÇOS DE ADMINISTRAÇÃO COMERCIAL PARA O PROCESSAMENTO DE VENDAS FEITAS ATRAVÉS DA INTERNET; SERVIÇOS DE ENCOMENDAS ON-LINE; SERVIÇOS DE ENCOMENDAS PARA TERCEIROS; SERVIÇOS DE VENDA A RETALHO PARA SOFTWARE DE COMPUTADOR; SERVIÇOS DE VENDA A RETALHO RELACIONADOS COM HARDWARE INFORMÁTICO; SERVIÇOS DE VENDA A RETALHO RELACIONADOS COM PROGRAMAS INFORMÁTICOS; SERVIÇOS DE VENDA POR GROSSO DE PROGRAMAS INFORMÁTICOS; SERVIÇOS GROSSISTAS RELACIONADOS COM A TECNOLOGIA DE INFORMAÇÃO; AFIXAÇÃO DE CARTAZES PUBLICITÁRIOS; AGENTES PUBLICITÁRIOS; AGÊNCIAS DE PUBLICIDADE; ANÁLISE DA REAÇÃO À PUBLICIDADE; AGÊNCIA DE RELAÇÕES PÚBLICAS; ANÁLISES DE PUBLICIDADE; AVALIAÇÃO DO IMPACTO DA PUBLICIDADE SOBRE O PÚBLICO; ANGARIAÇÃO DE PATROCÍNIOS; ANÚNCIOS CLASSIFICADOS; ANÚNCIOS PUBLICITÁRIOS ONLINE; APRESENTAÇÃO DE COMPANHIAS ATRAVÉS DA INTERNET E DE OUTROS MEIOS DE COMUNICAÇÃO; APRESENTAÇÃO DE EMPRESAS E DE SEUS BENS E SERVIÇOS ATRAVÉS DA INTERNET; ATUALIZAÇÃO DE INFORMAÇÃO PUBLICITÁRIA NUMA BASE DE DADOS INFORMÁTICA; ATUALIZAÇÃO DE MATERIAL PUBLICITÁRIO; CAMPANHAS DE MERCADO; COLOCAÇÃO DE ANÚNCIOS; COLOCAÇÃO DE ANÚNCIOS PARA TERCEIROS; COLOCAÇÃO DE PUBLICIDADE; COMPILAÇÃO DE ANÚNCIOS COMERCIAIS PARA UTILIZAÇÃO EM PÁGINAS DA WEB NA INTERNET; COMPILAÇÃO DE ANÚNCIOS PUBLICITÁRIOS; COMPILAÇÃO DE ANÚNCIOS PUBLICITÁRIOS PARA USAR EM PÁGINAS DA WEB; COMPILAÇÃO DE ANÚNCIOS PUBLICITÁRIOS PARA USO NA INTERNET; COMPILAÇÃO DE ANÚNCIOS PUBLICITÁRIOS PARA UTILIZAÇÃO COMO PÁGINAS DA WEB NA INTERNET; COMPILAÇÃO DE ESTATÍSTICAS RELACIONADAS COM PUBLICIDADE; COMPILAÇÃO, PRODUÇÃO E DIFUSÃO DE ANÚNCIOS PUBLICITÁRIOS; COMPOSIÇÃO DE ANÚNCIOS COMERCIAIS PARA UTILIZAÇÃO COMO PÁGINAS WEB; CONCEPÇÃO DE FOLHETOS PUBLICITÁRIOS; COMPOSIÇÃO DE PÁGINAS PUBLICITÁRIAS; CONCEPÇÃO DE LOGÓTIPOS PUBLICITÁRIOS; CONCEPÇÃO DE MATERIAIS PUBLICITÁRIOS; CRIAÇÃO DEMATERIAL PUBLICITÁRIO; DESENVOLVIMENTO DE CAMPANHAS PROMOCIONAIS; DESENVOLVIMENTO DE CONCEITOS DE MARKETING; DESENVOLVIMENTO DE CONCEITOS PUBLICITÁRIOS; DESENVOLVIMENTO DE ESTRATÉGIAS E CONCEITOS DE MARKETING; DESENVOLVIMENTO DE ESTRATÉGIAS PUBLICITÁRIAS; DESENVOLVIMENTO DE PLANOS DE MARKETING;

DIFUSÃO DE DADOS RELACIONADOS COM PUBLICIDADE; DISTRIBUIÇÃO DE MATERIAL PUBLICITÁRIO, DE MARKETING E PROMOCIONAL; ELABORAÇÃO DE ANÚNCIOS; ELABORAÇÃO DE COLUNAS PUBLICITÁRIAS; EDIÇÃO PÓS-PRODUÇÃO DE PUBLICIDADE OU ANÚNCIOS PUBLICITÁRIOS; EDIÇÃO DE FOLHETOS PUBLICITÁRIOS; ELABORAÇÃO DE MATERIAL PUBLICITÁRIO; ELABORAÇÃO DE ESTUDOS DE MERCADO; ESTIMATIVAS PARA EFEITOS DE MARKETING; ELABORAÇÃO DE RELATÓRIOS DE MARKETING; ELABORAÇÃO DE PERFIS DE CONSUMIDORES PARA FINS COMERCIAIS OU MARKETING; EXIBIÇÃO DE ANÚNCIOS PARA TERCEIROS; FORNECIMENTO DE COMENTÁRIOS DE UTILIZADOR [REVIEWS] PARA FINS COMERCIAIS OU DE PUBLICIDADE; FORNECIMENTO DE ESPAÇO, TEMPO E MEIOS PUBLICITÁRIOS; FORNECIMENTO DE GUIAS DE PUBLICIDADE ON-LINE PESQUISÁVEIS; FORNECIMENTO DE INFORMAÇÕES DE MARKETING ATRAVÉS DE SITES WEB; FORNECIMENTO DE INFORMAÇÕES PUBLICITÁRIAS; FORNECIMENTO DE INFORMAÇÕES SOBRE MARKETING; FORNECIMENTO DE MODELOS PARA FINS PROMOCIONAIS; FORNECIMENTO DE RELATÓRIOS DE MARKETING; FORNECIMENTO DE MODELOS PARA PUBLICIDADE; FORNECIMENTO DE UM GUIA DE PUBLICIDADE DE CONSULTA ON-LINE CONTENDO PRODUTOS E SERVIÇOS DE OUTROS VENDEDORES ON-LINE NA INTERNET; FORNECIMENTO DE INFORMAÇÕES DE MARKETING EMPRESARIAL; INDEXAÇÃO WEB PARA FINS COMERCIAIS OU PUBLICITÁRIOS; INDEXAÇÃO DE WEBSITES PARA FINS COMERCIAIS OU PUBLICITÁRIOS; MARKETING; MARKETING AFILIADO; MARKETING DE INTERNET; MARKETING COMERCIAL [SEM SER VENDA]; MARKETING DE BASES DE DADOS; MARKETING DE INFLUENCIADOR; MARKETING DE REFERÊNCIA; MARKETING DIGITAL; MARKETING DE PRODUTOS; MARKETING DIRECIONADO; MARKETING DIRECIONADO PARA ALVOS ESPECÍFICOS; MARKETING DIRETO; MARKETING IMOBILIÁRIO; MARKETING NO ÂMBITO DA PUBLICAÇÃO DE SOFTWARE; MARKETING NO ÂMBITO DE EDIÇÃO DE PROGRAMAS INFORMÁTICOS; MARKETING POR TELEFONE; MARKETING PROMOCIONAL; MARKETING SOB A FORMA DE EVENTOS; NEGOCIAÇÃO DE CONTRATOS DE PUBLICIDADE; NEGÓCIOS PUBLICITÁRIOS, ESPECIALMENTE EM MATÉRIA DE REDES TELEMÁTICAS E TELEFÔNICAS; OPTIMIZAÇÃO DE TRÁFEGO DE WEBSITES; OPTIMIZAÇÃO DE MOTORES DE BUSCA; ORGANIZAÇÃO DA PROMOÇÃO DE EVENTOS PARA A ANGARIAÇÃO DE FUNDOS DE BENEFICÊNCIA; ORGANIZAÇÃO DE APRESENTAÇÕES COM FINS PUBLICITÁRIOS; ORGANIZAÇÃO DE FEIRAS COMERCIAIS PARA USO PUBLICITÁRIO; ORGANIZAÇÃO DE LANÇAMENTOS DE PRODUTOS; ORGANIZAÇÃO DE CONCURSOS COM FINS PUBLICITÁRIOS; ORGANIZAÇÃO DE PUBLICIDADE; ORGANIZAÇÃO DE SORTEIOS DE PRÊMIOS PARA FINS PROMOCIONAIS; ORGANIZAÇÃO DE SORTEIOS DE PRÊMIOS PARA FINS PUBLICITÁRIOS; ORGANIZAÇÃO E COLOCAÇÃO DE ANÚNCIOS; ORGANIZAÇÃO E REALIZAÇÃO DE ATIVIDADES PUBLICITÁRIAS; ORGANIZAÇÃO E REALIZAÇÃO DE EVENTOS DE MARKETING; ORGANIZAÇÃO E REALIZAÇÃO DE EVENTOS PROMOCIONAIS; OTIMIZAÇÃO DE MOTORES DE BUSCA PARA PROMOÇÃO DE VENDAS; PLANEAMENTO DE ESTRATÉGIAS DE MARKETING; PREPARAÇÃO DE ANÚNCIOS; PREPARAÇÃO DE ANÚNCIOS PUBLICITÁRIOS; PREPARAÇÃO DE CAMPANHAS PUBLICITÁRIAS;

PREPARAÇÃO DE FOLHETOS PUBLICITÁRIOS; PREPARAÇÃO DE LISTAS DE ENDEREÇOS PARA SERVIÇOS DE PUBLICIDADE ENDEREÇADA DIRETAMENTE POR CORREIO [SEM SER VENDA]; PREPARAÇÃO DE MATERIAL PUBLICITÁRIO; PREPARAÇÃO DE TEXTOS PUBLICITÁRIOS COMERCIAIS; PREPARAÇÃO DE PUBLICAÇÕES PUBLICITÁRIAS; PREPARAÇÃO E COLOCAÇÃO DE ANÚNCIOS PUBLICITÁRIOS; PREPARAÇÃO E CONCRETIZAÇÃO DE PLANOS E CONCEITOS DE MEIOS DE COMUNICAÇÃO E DE PUBLICIDADE; PRESTAÇÃO DE ASSISTÊNCIA NA ÁREA DA VENDA DE PRODUTOS NO ÂMBITO DE UM CONTRATO DE FRANCHISE; PRODUÇÃO DE FILMES PUBLICITÁRIOS; PRODUÇÃO DE ANÚNCIOS PUBLICITÁRIOS INFORMATIVOS (INFOMERCIAIS); PRODUÇÃO DE ANÚNCIOS PUBLICITÁRIOS; PRODUÇÃO DE ANÚNCIOS DE TELEVISÃO E DE RÁDIO; PRODUÇÃO DE ANÚNCIOS; PROCURA DE PATROCÍNIOS; PRESTAÇÃO DE SERVIÇOS DE PUBLICIDADE; PRESTAÇÃO DE INFORMAÇÕES RELACIONADAS COM PUBLICIDADE; PRESTAÇÃO DE INFORMAÇÕES RELACIONADAS COMMARKETING; PRESTAÇÃO DE AVALIAÇÕES DE CONSUMIDORES PARA FINS COMERCIAIS OU PUBLICITÁRIOS; PRODUÇÃO DE GRAVAÇÕES DE SOM PARA FINS PUBLICITÁRIOS; PRODUÇÃO DE GRAVAÇÕES DE VÍDEO PARA FINS DE MARKETING; PRODUÇÃO DE GRAVAÇÕES DE VÍDEO PARA FINS PUBLICITÁRIOS; PRODUÇÃO DE MATERIAIS E DE ANÚNCIOS PUBLICITÁRIOS; PRODUÇÃO DE MATERIAIS PUBLICITÁRIOS VISUAIS; PRODUÇÃO DE MATERIAL PUBLICITÁRIO; PRODUÇÃO DE PUBLICIDADE RADIOFÔNICA; PRODUÇÃO E DISTRIBUIÇÃO DE ANÚNCIOS DE RÁDIO E DE TELEVISÃO; PROMOÇÃO DE NEGÓCIOS COMERCIAIS; PROMOÇÃO DE PRODUTOS ATRAVÉS DE INFLUENCIADORES; PROMOÇÃO DE PRODUTOS E SERVIÇOS DE TERCEIROS ATRAVÉS DA INTERNET; PROMOÇÃO DE PRODUTOS E SERVIÇOS DE TERCEIROS ATRAVÉS DA ANGARIAÇÃO DE PATROCINADORES QUE ASSOCIAM OS SEUS PRODUTOS E SERVIÇOS A ATIVIDADES DESPORTIVAS; PROMOÇÃO DE PRODUTOS E SERVIÇOS DE TERCEIROS ATRAVÉS DE ANÚNCIOS EM WEBSITES DA INTERNET; PROMOÇÃO DE PRODUTOS E SERVIÇOS DE TERCEIROS MEDIANTE A ANGARIAÇÃO DE PATROCINADORES QUE ASSOCIAM OS SEUS PRODUTOS E SERVIÇOS A PROGRAMA DE PRÊMIOS; PROMOÇÃO DE PRODUTOS E SERVIÇOS DE TERCEIROS ATRAVÉS DE PROGRAMAS DE CARTÕES DE DESCONTO; PROMOÇÃO DE PRODUTOS E SERVIÇOS DE TERCEIROS ATRAVÉS DE UM SISTEMA DE CARTÕES DE FIDELIZAÇÃO; PROMOÇÃO DE PRODUTOS E SERVIÇOS DE TERCEIROS ATRAVÉS DE UMA REDE INFORMÁTICA MUNDIAL; PROMOÇÃO DE PRODUTOS E SERVIÇOS DE TERCEIROS ATRAVÉS DE ANÚNCIOS INFORMATIVOS; PROMOÇÃO DE PRODUTOS E SERVIÇOS DE TERCEIROS ATRAVÉS DE REDES INFORMÁTICAS E DE COMUNICAÇÕES; PROMOÇÃO DE SALDOS; PROMOÇÃO DE SERVIÇOS FINANCEIROS E DE SEGUROS, EM NOME DE TERCEIROS; PROMOÇÃO DE VENDA DE PRODUTOS E SERVIÇOS DE TERCEIROS POR MEIO DE EVENTOS PROMOCIONAIS; PROMOÇÃO DE VENDAS [PARA TERCEIROS]; PROMOÇÃO DE VENDAS PARA TERCEIROS ATRAVÉS DE VÍDEOS CURTOS; PROMOÇÃO DE VENDAS USANDO A MEIOS AUDIOVISUAIS; PUBLICAÇÃO DE TEXTOS PUBLICITÁRIOS; PUBLICAÇÃO DE MATÉRIAS E TEXTOS PUBLICITÁRIOS; PUBLICAÇÃO DE MATERIAL PUBLICITÁRIO ON-LINE; PUBLICAÇÃO DE MATERIAL PUBLICITÁRIO; PUBLICAÇÃO DE MATERIAL IMPRESSO PARA FINS DE PUBLICIDADE EM FORMATO ELECTRÓNICO; PUBLICAÇÃO DE

MATERIAL IMPRESSO PARA FINS DE PUBLICIDADE; PUBLICAÇÃO DE FOLHETOS PUBLICITÁRIOS; PROMOÇÃO, PUBLICIDADE E MARKETING EM WEBSITES; PROMOÇÃO, PUBLICIDADE E MARKETING DE PÁGINAS ONLINE; PROMOÇÃO INFORMATIZADA DE EMPRESAS; PROMOÇÃO ON-LINE DE REDES INFORMÁTICAS E WEBSITES; PUBLICAÇÃO E ATUALIZAÇÃO DE TEXTOS PUBLICITÁRIOS; PUBLICAÇÃO ELETRÔNICA DE MATERIAL IMPRESSO PARA FINS PUBLICITÁRIOS; PUBLICIDADE; PUBLICIDADE ATRAVÉS DE MEIOS ELETRÔNICOS E ESPECIFICAMENTE PELA INTERNET; PUBLICIDADE ATRAVÉS DE TODOS OS MEIOS DE COMUNICAÇÃO PÚBLICOS; PUBLICIDADE COM MECANISMOS DE RESPOSTA DIRETA; PUBLICIDADE DE BENS IMOBILIÁRIOS COMERCIAIS OU RESIDENCIAIS; PUBLICIDADE DE WEBSITES COMERCIAIS; PUBLICIDADE ONLINE NUMA REDE INFORMÁTICA; PUBLICIDADE ONLINE POR VIA DE REDES DE COMUNICAÇÕES INFORMÁTICAS; PUBLICIDADE, INCLUINDO PUBLICIDADE ONLINE EM REDES INFORMÁTICAS; PUBLICIDADE EXTERIOR; PUBLICIDADE EM REVISTAS; PUBLICIDADE EM PERIÓDICOS, BROCHURAS E JORNAIS; PUBLICIDADE EM PARTICULAR SERVIÇOS DE PROMOÇÃO DE PRODUTOS; PUBLICIDADE E ANÚNCIOS NA RÁDIO; PUBLICIDADE E MARKETING; PUBLICIDADE EM IMPRENSA POPULAR E PROFISSIONAL; PUBLICIDADE EM LINHA EM REDES DE COMUNICAÇÕES INFORMÁTICAS; PUBLICIDADE EM PAINÉIS ELETRÔNICOS; PUBLICIDADE PELA TELEVISÃO; PUBLICIDADE POR BANNERS; PUBLICIDADE POR MARKETING DIRETO; PUBLICIDADE POR TRANSMISSÃO DE ANÚNCIOS ONLINE PARA TERCEIROS ATRAVÉS DE REDES DE COMUNICAÇÕES ELETRÔNICAS; PUBLICIDADE POR VIA DE REDES TELEFÔNICAS MÓVEIS; PUBLICIDADE PROMOCIONAL VIA TELEFONE; PUBLICIDADE RADIOFÔNICA E TELEVISIVA; PUBLICITÁRIOS (PUBLICAÇÃO DE TEXTOS -); RECOLHA DE INFORMAÇÃO RELACIONADA COM PUBLICIDADE; REDAÇÃO DE ARGUMENTOS PARA FINS PUBLICITÁRIOS; REDAÇÃO DE PUBLICIDADE; REDAÇÃO DE TEXTOS PARA FINS PUBLICITÁRIOS E PROMOCIONAIS; REDAÇÃO DE TEXTOS PUBLICITÁRIOS; REPRODUÇÃO DE MATERIAL PUBLICITÁRIO; SERVIÇOS DE AGÊNCIA DE PUBLICIDADE; SERVIÇOS DE AGÊNCIAS DE MARKETING; SERVIÇOS DE AGÊNCIAS DE PUBLICIDADE; SERVIÇOS DE AGÊNCIAS PUBLICITÁRIAS; SERVIÇOS DE ANÚNCIOS CLASSIFICADOS; SERVIÇOS DE ANÚNCIOS PARA FINS DE PUBLICIDADE; SERVIÇOS DE AQUISIÇÃO DE ESPAÇOS EM MEIOS DE COMUNICAÇÃO; SERVIÇOS DE CRIAÇÃO DE MARCAS (PUBLICIDADE E PROMOÇÃO); SERVIÇOS DE "LEAD GENERATION" (CRIAÇÃO DE POTENCIAL INTERESSE DO CONSUMIDOR EM PRODUTOS E SERVIÇOS DE EMPRESAS); SERVIÇOS DE DIVULGAÇÃO PRESTADOS POR BLOGGERS; SERVIÇOS DE GERAÇÃO DE LEADS; SERVIÇOS DE INFORMAÇÃO RELACIONADOS COM PUBLICIDADE; SERVIÇOS DE LANÇAMENTO DE PRODUTOS; SERVIÇOS DE MARKETING; SERVIÇOS DE MARKETING AFILIADO; SERVIÇOS DE MARKETING PRESTADOS POR MEIO DE REDES DIGITAIS; SERVIÇOS DE MARKETING IMOBILIÁRIO; SERVIÇOS DE MARKETING EM MOTORES DE BUSCA; SERVIÇOS DE MARKETING DIRETO; SERVIÇOS DE MARKETING DE REFERÊNCIA; SERVIÇOS DE MARKETING DE INTERNET; SERVIÇOS DE PROMOÇÃO; SERVIÇOS DE PUBLICAÇÃO DE PUBLICIDADE; SERVIÇOS DE PUBLICAÇÃO DE TEXTOS PUBLICITÁRIOS; SERVIÇOS DE PUBLICIDADE; SERVIÇOS DE

PUBLICIDADE DIGITAL; SERVIÇOS DE PUBLICIDADE E DE PROMOÇÃO DE VENDAS; SERVIÇOS DE PUBLICIDADE, DE MARKETING E DE PROMOÇÃO; SERVIÇOS DE PUBLICIDADE, DE MARKETING E PROMOCIONAIS; SERVIÇOS DE PUBLICIDADE, DE PROMOÇÃO E DE MARKETING; SERVIÇOS DE PUBLICIDADE E PROMOÇÃO; SERVIÇOS DE PUBLICIDADE E PROMOCIONAIS; SERVIÇOS DE PUBLICIDADE PROMOCIONAL; SERVIÇOS DE PUBLICIDADE PRESTADOS ATRAVÉS DA INTERNET; SERVIÇOS DE PUBLICIDADE PARA A PROMOÇÃO DO COMÉRCIO ELETRÔNICO; SERVIÇOS DE PUBLICIDADE FORNECIDOS ATRAVÉS DA INTERNET; SERVIÇOS DE PUBLICIDADE E MARKETING; SERVIÇOS DE PUBLICIDADE PARA OUTROS; SERVIÇOS DE PUBLICIDADE RELACIONADOS COM PROPRIEDADES IMOBILIÁRIAS; SERVIÇOS PROMOCIONAIS E DE PUBLICIDADE; SERVIÇOS PUBLICITÁRIOS ATRAVÉS DE PPC (PAY-PER-CLICK); SERVIÇOS PUBLICITÁRIOS.

41 CRIAÇÃO [ESCRITA] DE PODCASTS; CRIAÇÃO [ESCRITA] DE CONTEÚDOS EDUCATIVOS PARA PODCASTS; DISPONIBILIZAÇÃO DE PUBLICAÇÕES ELETRÔNICAS; DISPONIBILIZAÇÃO DE PUBLICAÇÕES ON-LINE; EDIÇÃO DE PUBLICAÇÕES ELETRÔNICAS; EDIÇÃO DE PUBLICAÇÕES; EDIÇÃO ASSISTIDA POR COMPUTADOR; EDIÇÃO DE TEXTOS ESCRITOS; EDIÇÃO ELETRÔNICA; EDIÇÃO MULTIMÉDIA; FORNECIMENTO DE AVALIAÇÕES DE UTILIZADOR [RANKINGS] PARA FINS DE ENTRETENIMENTO OU CULTURAIS; FORNECIMENTO DE PUBLICAÇÕES ATRAVÉS DE UMA REDE INFORMÁTICA MUNDIAL OU DA INTERNET QUE PODEM SER PESQUISADAS; FORNECIMENTO DE PUBLICAÇÕES ELETRÔNICAS (NÃO DESCARREGÁVEIS); FORNECIMENTO DE PUBLICAÇÕES ELETRÔNICAS ONLINE [NÃO DESCARREGÁVEIS]; FORNECIMENTO DE REVISTAS GENERALISTAS ONLINE, NÃO DESCARREGÁVEIS; PRESTAÇÃO DE INFORMAÇÕES RELATIVAS À PUBLICAÇÃO; PUBLICAÇÃO DE ARTIGOS CIENTÍFICOS; PUBLICAÇÃO DE BROCHURAS; PUBLICAÇÃO DE FOLHETOS; PUBLICAÇÃO DE DOCUMENTOS NO DOMÍNIO DA FORMAÇÃO, CIÊNCIA, DIREITO PÚBLICO E ASSUNTOS SOCIAIS; PUBLICAÇÃO DE DOCUMENTOS; PUBLICAÇÃO DE CRÍTICAS; PUBLICAÇÃO DE CARTAZES; PUBLICAÇÃO DE CATÁLOGOS; PUBLICAÇÃO DE CALENDÁRIOS DE EVENTOS; PUBLICAÇÃO DE FOTOGRAFIAS; PUBLICAÇÃO DE JORNAIS, REVISTAS, CATÁLOGOS E BROCHURAS; PUBLICAÇÃO DE LIVRETOS; PUBLICAÇÃO DE LIVROS E REVISTAS ELETRÔNICAS ON-LINE; PUBLICAÇÃO DE LIVROS ELETRÔNICOS E PUBLICAÇÕES PERIÓDICAS NA INTERNET; PUBLICAÇÃO DE MANUAIS; PUBLICAÇÃO DE MAPAS; PUBLICAÇÃO DE MAPAS GEOGRÁFICOS; PUBLICAÇÃO DE MATERIAL ACESSÍVEL A PARTIR DE BASES DE DADOS OU DA INTERNET; PUBLICAÇÃO DE MATERIAL IMPRESSO EM FORMATO ELETRÔNICO; PUBLICAÇÃO DE MATERIAL IMPRESSO E PUBLICAÇÕES IMPRESSAS; PUBLICAÇÃO DE PROSPETOS; PUBLICAÇÃO DE REVISTAS; PUBLICAÇÃO DE TEXTOS; PUBLICAÇÃO DE REVISTAS EM FORMATO ELETRÔNICO NA INTERNET; PUBLICAÇÃO DE REVISTAS WEB; PUBLICAÇÃO DE REVISTAS PARA O CONSUMIDOR; PUBLICAÇÃO ELETRÔNICA; PUBLICAÇÃO ELETRÔNICA DE LIVROS E DE PERIÓDICOS ON-LINE; PUBLICAÇÃO MULTIMÉDIA DE REVISTAS, REVISTAS ESPECIALIZADAS E JORNAIS; REDAÇÃO DE TEXTOS; REDAÇÃO DE GUIÕES; PUBLICAÇÃO, RELATO E REDAÇÃO DE TEXTOS; SERVIÇOS DE ACESSORIA RELACIONADOS COM PUBLICAÇÃO; SERVIÇOS DE EDITORAS ON-LINE; SERVIÇOS DE PUBLICAÇÃO; SERVIÇOS DE PUBLICAÇÃO ATRAVÉS DE MEIOS

ELETRÔNICOS; SERVIÇOS DE PUBLICAÇÃO DE CONTEÚDOS DE ENTRETENIMENTO DE VÍDEO, ÁUDIO E MULTIMÉDIA; SERVIÇOS DE JORNALISMO; SERVIÇOS DE PUBLICAÇÃO ELETRÔNICA; SERVIÇOS DE PUBLICAÇÃO REALIZADOS ATRAVÉS DE MEIOS INFORMÁTICOS; SERVIÇOS DE PUBLICAÇÕES ON-LINE; SERVIÇOS DE REDAÇÃO DE BLOGUES; SERVIÇOS PARA A PUBLICAÇÃO DE MAPAS.

- 42 APLICAÇÃO DE MARCAS DE ÁGUA DIGITAIS; CONCEÇÃO E DESENVOLVIMENTO DE SISTEMAS DE PROCESSAMENTO DE DADOS; CONCEÇÃO E DESENVOLVIMENTO DE SISTEMAS DE ENTRADA DE DADOS; CONCEÇÃO E DESENVOLVIMENTO DE SISTEMAS DE VISUALIZAÇÃO DE DADOS; CONCEÇÃO E DESENVOLVIMENTO DE SOFTWARE DE BASES DE DADOS ELETRÔNICAS; CRIAÇÃO E MANUTENÇÃO DE SITES PARA TELEMÓVEIS; CRIAÇÃO DE UM APARELHO DE PROCESSAMENTO DE DADOS; CONCEÇÃO E DESENVOLVIMENTO DE SISTEMAS DE ARMAZENAMENTO DE DADOS; CONCEÇÃO E DESENVOLVIMENTO DE SISTEMAS DE COMPUTADOR; DESENVOLVIMENTO DE HARDWARE INFORMÁTICO; DESENVOLVIMENTO, PROGRAMAÇÃO E IMPLEMENTAÇÃO DE SOFTWARE; DESENVOLVIMENTO DE HARDWARE; DESENVOLVIMENTO DE REDES INFORMÁTICAS; DESENVOLVIMENTO DE SISTEMAS INFORMÁTICOS; DESENVOLVIMENTO DE SISTEMAS PARA O ARMAZENAMENTO DE DADOS; DESENVOLVIMENTO DE SISTEMAS PARA PROCESSAMENTO DE DADOS; DESENVOLVIMENTO E TESTE DE MÉTODOS DE COMPUTADOR, ALGORITMOS E SOFTWARE; DESIGN DE SISTEMAS DE ARMAZENAMENTO DE DADOS; DESIGN DE COMPUTADORES E SOFTWARE INFORMÁTICO PARA RELATÓRIOS E ANÁLISES COMERCIAIS; DESIGN GRÁFICO DE COMPUTADOR PARA MAPEAMENTO DE PROJEÇÃO DE VÍDEO; DESIGN GRÁFICO INFORMÁTICO PARA MAPEAMENTO DE PROJEÇÃO VÍDEO; GESTÃO DE MOTORES DE BUSCA; INTEGRAÇÃO DE SISTEMAS INFORMÁTICOS E REDES INFORMÁTICAS; FORNECIMENTO DE ACESSO TEMPORÁRIO A FERRAMENTAS DE DESENVOLVIMENTO DE SOFTWARE NÃO DESCARREGÁVEIS EM LINHA; GESTÃO DE PROJETOS INFORMÁTICOS EM PROCESSAMENTO ELETRÔNICO DE DADOS [PED]; GESTÃO DE PROJETOS DE TI; GESTÃO DE SERVIÇOS DE TI [ITSM]; GESTÃO TÉCNICA DE APARELHOS DOMÉSTICOS E EQUIPAMENTOS INFORMÁTICOS.

(591)
(540)



(531) 7.1.24

- (210) **713178** MNA
(220) 2023.10.12
(300)
(730) **BRJOÃO FERNANDO SOARES DE SANTANA**
(511) 37 REPARAÇÃO E MANUTENÇÃO DE AUTOMÓVEIS.
(591) RGB 239 241 242; RGB 36 61 145
(540)



(531) 14.7.7 ; 18.1.21 ; 29.1.4

- (210) **713179** MNA
(220) 2023.10.12
(300)
(730) **PT ÓSCAR ALBANO MOURA LEAL RIBEIRO**
(511) 41 REALIZAÇÃO DE EVENTOS CULTURAIS; ORGANIZAÇÃO DE EVENTOS MÚSICAIS; ORGANIZAÇÃO DE EVENTOS RECREATIVOS; PRODUÇÃO MUSICAL; PRODUÇÃO DE ESPETÁCULOS; SERVIÇOS DE LAZER; FORNECIMENTO DE INSTALAÇÕES RECREATIVAS E DE LAZER; ESPETÁCULOS MÚSICAIS; REALIZAÇÃO DE EVENTOS EDUCATIVOS; ORGANIZAÇÃO DE EVENTOS DESPORTIVOS; ORGANIZAÇÃO DE EVENTOS EDUCATIVOS; EDUCAÇÃO; EDUCAÇÃO MUSICAL; PRODUÇÃO DE ANIMAÇÃO; PRODUÇÃO DE GRAVAÇÕES ORIGINAIS; PRODUÇÃO DE ESPETÁCULOS TELEVISIVOS; SERVIÇOS DE PRODUÇÃO MUSICAL; SERVIÇOS DE PRODUÇÃO TEATRAL; PRODUÇÃO DE ESPETÁCULOS EM PALCO; PRODUÇÃO DE DIVERTIMENTO AO VIVO; PRODUÇÃO DE PROGRAMAS DE TELEVISÃO EDUCATIVOS; PRODUÇÃO DE FILMES PARA FINS EDUCATIVOS; PRODUÇÃO DE ESPETÁCULOS RECREATIVOS AO VIVO.

(591)
(540)



(531) 24.17.12

(210) **713185** MNA
 (220) 2023.10.12
 (300)
 (730) **PT RUI PORTELA, UNIPESSOAL LDA**



(511) 11 INSTALAÇÕES DE AR CONDICIONADO CENTRAL; INSTALAÇÕES DE AR CONDICIONADO CENTRAL PARA USO DOMÉSTICO; INSTALAÇÕES DE AR CONDICIONADO CENTRAL [PARA USO INDUSTRIAL]; APARELHOS COMBINADOS DE AQUECIMENTO E CLIMATIZAÇÃO; APARELHOS DE ACUMULAÇÃO TÉRMICA [DE ENERGIA SOLAR] PARA AQUECIMENTO; APARELHOS DE AQUECIMENTO; APARELHOS DE AQUECIMENTO CENTRAL; APARELHOS DE AQUECIMENTO DOMÉSTICOS; APARELHOS DE AQUECIMENTO PARA PISO RADIANTE; APARELHOS DE AR CONDICIONADO ELÉTRICOS; APARELHOS DE AR CONDICIONADO PARA SALAS; APARELHOS DE CIRCULAÇÃO DO AR; APARELHOS DE CONTROLO DA TEMPERATURA (VÁLVULAS) PARA RADIADORES DE AQUECIMENTO CENTRAL; APARELHOS E INSTALAÇÕES DE AQUECIMENTO DE PISO RADIANTE; BOMBAS DE CALOR; BOMBAS DE CALOR PARA PROCESSAMENTO DE ENERGIA; ACUMULADORES DE CALOR; INSTALAÇÕES DE AQUECIMENTO CENTRAL; CALDEIRAS DE AQUECIMENTO CENTRAL; INSTALAÇÕES PARA O AQUECIMENTO DE PISCINAS; INSTALAÇÕES DE AQUECIMENTO; PAINÉIS SOLARES PARA AQUECIMENTO; RADIADORES DE AQUECIMENTO CENTRAL; PAINÉIS SOLARES DESTINADOS AO AQUECIMENTO; COLETORES SOLARES TÉRMICOS [AQUECIMENTO].

(531) 2.5.22 ; 21.1.16

37 INSTALAÇÕES DE AQUECIMENTO CENTRAL; INSTALAÇÃO DE APARELHOS DE AR CONDICIONADO; INSTALAÇÃO E REPARAÇÃO DE APARELHOS DE AR CONDICIONADO; INSTALAÇÃO, MANUTENÇÃO E REPARAÇÃO DE APARELHOS DE AR CONDICIONADO.

(210) **713188** MNA
 (220) 2023.10.13
 (300)
 (730) **PT TIAGO ANDRÉ DE JESUS GOMES**
 (511) 08 ARTIGOS DE CUTELARIA.
 (591) Preto; Branco; Dourado
 (540)



(531) 2.1.25 ; 26.1.3 ; 26.1.14 ; 29.1.97

(591) #11673c; #8fc152; #b0c6b1
 (540)



(531) 5.3.14 ; 7.3.11 ; 29.1.3

(210) **713189** MNA
 (220) 2023.10.13
 (300)
 (730) **PT NUNO ALEXANDRE FANGUEIRO SANTOS DA COSTA**
 (511) 41 SERVIÇOS DE GINÁSIO [EXERCÍCIO FÍSICO].
 (591)
 (540)



(531) 3.3.1 ; 3.3.15 ; 26.1.4 ; 26.1.15

(210) **713186** MNA
 (220) 2023.10.12
 (300)
 (730) **PT MARIANA COUCEIRO**

(511) 25 VESTUÁRIO; PARTES DE VESTUÁRIO, CALÇADO E CHAPELARIA; COLARINHOS DESTACÁVEIS; COLARINHOS DESTACÁVEIS PARA KIMONOS (HANERI); COLARINHOS REMOVÍVEIS; REFORÇOS [PARTE DE VESTUÁRIO]; REFORÇOS PARA FATOS DE BANHO [PARTES DE VESTUÁRIO]; REFORÇOS PARA COLLANTS [PARTES DE VESTUÁRIO]; REFORÇOS PARA MEIAS [PARTES DE VESTUÁRIO].

(591)
 (540)

(210) **713190** MNA
 (220) 2023.10.13
 (300)
 (730) **PT DYLAN JOSÉ NEVES ROCHA**
 (511) 44 BARBEARIAS; SERVIÇOS DE BARBEARIA; SALÕES DE BARBEARIA.

(591)
 (540)



(531) 10.5.5 ; 27.3.15 ; 27.5.10

(511) 30 GELADOS, IOGURTES GELADOS E SORVETES.
 (591) VERDE; BRANCA; ROXO
 (540)



(531) 5.3.14 ; 5.7.23 ; 29.1.3 ; 29.1.5

(210) **713191** MNA
 (220) 2023.10.13
 (300)
 (730) **PT EMPENHO BINÁRIO LDA**
 (511) 03 ARTIGOS DE HIGIENE PESSOAL; ÓLEOS ESSENCIAIS E EXTRATOS AROMÁTICOS; PREPARAÇÕES PARA HIGIENE PESSOAL; SABÕES PARA USO PESSOAL; COSMÉTICOS PARA USO PESSOAL; DESODORIZANTES PARA USO PESSOAL; ÓLEOS ESSENCIAIS PARA USO PESSOAL; DESODORIZANTES PARA USO PESSOAL [PERFUMARIA]; FRAGRÂNCIAS PARA USO PESSOAL; CHAMPÔS PARA USO PESSOAL; ANTITRANSPIRANTES PARA USO PESSOAL; MÁSCARAS FACIAIS PARA USO EM HIGIENE PESSOAL; FOLHAS DE SABONETE PARA USO PESSOAL; DESODORIZANTES SOB A FORMA DE STICKS PARA USO PESSOAL; COTONETES MULTIUSOS PARA USO PESSOAL; PRODUTOS DE LIMPEZA PARA FINS DE HIGIENE ÍNTIMA PESSOAL, NÃO MEDICADOS; PRODUTOS DE HIGIENE PESSOAL PARA REFRESCAR O HÁLITO; REFRESCANTES PARA O HÁLITO E HIGIENE PESSOAL; PREPARAÇÕES COSMÉTICAS E DE HIGIENE PESSOAL, NÃO MEDICINAIS; PREPARAÇÕES DE BANHOS PARA HIGIENE PESSOAL OU PARA DESODORIZAÇÃO; PREPARAÇÕES ANTITRANSPIRANTES PARA HIGIENE PESSOAL; PREPARAÇÕES DE LIMPEZA E FRAGRÂNCIA, NÃO PARA USO PESSOAL; PREPARAÇÕES DE LIMPEZA PARA USO PESSOAL; TOALHETES IMPREGNADOS PARA LIMPEZA [NÃO MEDICINAIS, PARA USO PESSOAL].

(591)
 (540)

Embelezate[®]

(531) 27.5.1

(210) **713193** MNA
 (220) 2023.10.13
 (300)
 (730) **PT MARCO MARINHO**
 (511) 41 ATIVIDADES DESPORTIVAS.
 (591) Azul Royal #4169e1 ; Azul Marinho #120a8f; Branco #255,255,255
 (540)



FUTEBOL CLUBE DE BRAGA

(531) 27.99.2

(210) **713192** MNA
 (220) 2023.10.13
 (300)
 (730) **BRJULIANA MARIA PEREIRA MARQUES**

(210) **713195** MNA
 (220) 2023.10.13
 (300)
 (730) **PT SPACE ENSEMBLE UNIPESSOAL LDA**
 (511) 41 ORGANIZAÇÃO DE EVENTOS MUSICAIS; ORGANIZAÇÃO DE EVENTOS RECREATIVOS; ORGANIZAÇÃO DE EVENTOS EDUCATIVOS; REALIZAÇÃO DE EVENTOS EDUCATIVOS; REALIZAÇÃO DE EVENTOS CULTURAIS; ORGANIZAÇÃO DE EVENTOS CULTURAIS LOCAIS; DISPONIBILIZAÇÃO DE EVENTOS RECREATIVOS; PRODUÇÃO DE EVENTOS AO VIVO; ORGANIZAÇÃO DE EVENTOS DE ENTRETENIMENTO; ORGANIZAÇÃO DE EVENTOS PARA FINS CULTURAIS; ORGANIZAÇÃO DE EVENTOS CULTURAIS E ARTÍSTICOS; PRODUÇÃO DE EVENTOS DE ENTRETENIMENTO AO VIVO;

ORGANIZAÇÃO DE EVENTOS DE ENTRETENIMENTO E CULTURAIS; ORGANIZAÇÃO COMUNITÁRIA DE EVENTOS DESPORTIVOS E CULTURAIS; ORGANIZAÇÃO DE EVENTOS COM FINS CULTURAIS, RECREATIVOS E DESPORTIVOS; ORGANIZAÇÃO E REALIZAÇÃO DE EVENTOS DE ENTRETENIMENTO AO VIVO; ORGANIZAÇÃO E REALIZAÇÃO DE EVENTOS DE ENTRETENIMENTO PARA FINS DE CARIDADE; SERVIÇOS DE ENTRETENIMENTO SOB A FORMA DE ORGANIZAÇÃO DE EVENTOS DE ENTRETENIMENTO SOCIAL; ESPETÁCULOS AO VIVO DE GRUPOS DE ROCK; APRESENTAÇÃO DE ATUAÇÕES DE GRUPOS DE ROCK AO VIVO; ORGANIZAÇÃO DE CONCERTOS; SERVIÇOS DE CONCERTOS; CONCERTOS DE MÚSICA; APRESENTAÇÃO DE CONCERTOS; MARCAÇÃO DE CONCERTOS; SERVIÇOS DE CONCERTOS MÚSICAIS; ORGANIZAÇÃO DE CONCERTOS MÚSICAIS; DIVERTIMENTO ATRAVÉS DE CONCERTOS; ORGANIZAÇÃO E DIREÇÃO DE CONCERTOS; SERVIÇOS DE CONCERTOS DE MÚSICA; CONCERTOS DE MÚSICA VIA TELEVISÃO; CONCERTOS DE MÚSICA AO VIVO; APRESENTAÇÃO DE CONCERTOS DE MÚSICA; CONCERTOS DE MÚSICA VIA RÁDIO; ALUGUER DE SALAS DE CONCERTOS; PRODUÇÃO DE CONCERTOS DE MÚSICA; RESERVA DE LUGARES PARA CONCERTOS; SERVIÇOS DE CONCERTOS DE CANTO; ORGANIZAÇÃO DE CONCERTOS DE MÚSICA POP; PREPARAÇÃO, DIREÇÃO E ORGANIZAÇÃO DE CONCERTOS; ORGANIZAÇÃO E DIREÇÃO DE CONCERTOS MÚSICAIS; AGÊNCIAS DE RESERVA DE BILHETES PARA CONCERTOS; SERVIÇOS DE RESERVAS DE BILHETES PARA CONCERTOS; SERVIÇOS DE ENTRETENIMENTO SOB A FORMA DE CONCERTOS; SERVIÇOS DE RESERVA DE BILHETES DE CONCERTOS E TEATRO; SERVIÇOS DE MARCAÇÃO E RESERVA DE BILHETES PARA CONCERTOS; SERVIÇOS DE INFORMAÇÃO E CONSULTORIA EM MATÉRIA DE PREPARAÇÃO, CELEBRAÇÃO E ORGANIZAÇÃO DE CONCERTOS; SERVIÇOS CULTURAIS; ATIVIDADES CULTURAIS; WORKSHOPS PARA FINS CULTURAIS; ATIVIDADES DESPORTIVAS E CULTURAIS; FORNECIMENTO DE ATIVIDADES CULTURAIS; ORGANIZAÇÃO DE ESPETÁCULOS CULTURAIS; ACAMPAMENTOS RECREATIVOS; ACAMPAMENTOS DE VERÃO [ENTRETENIMENTO E EDUCAÇÃO]; SERVIÇOS DE ACAMPAMENTO DE FÉRIAS [DIVERTIMENTO]; ORGANIZAÇÃO DE CONFERÊNCIAS; SERVIÇOS DE CONFERÊNCIAS; DIREÇÃO DE CONFERÊNCIAS EMPRESARIAIS; REALIZAÇÃO DE CONFERÊNCIAS EDUCATIVAS; ORGANIZAÇÃO DE CONFERÊNCIAS EDUCATIVAS; ORGANIZAÇÃO DE SEMINÁRIOS E CONFERÊNCIAS; ORGANIZAÇÃO E REALIZAÇÃO DE CONFERÊNCIAS; ORGANIZAÇÃO E CONDUÇÃO DE CONFERÊNCIAS; ORGANIZAÇÃO E ORIENTAÇÃO DE CONFERÊNCIAS; ORGANIZAÇÃO E DIREÇÃO DE CONFERÊNCIAS.

(591)

(540)

ROCK'N'CAMP

(210) 713198

MNA

(220) 2023.10.13

(300)

(730) PT PATRÍCIA ALEXANDRA BROA COSTA

(511) 44 SERVIÇOS DE FISIOTERAPIA; SERVIÇOS DE CONSULTADORIA DE AMAMENTAÇÃO; PILATES TERAPÉUTICO.

(591) ROSA, BRANCO, VERDE, PRETO

(540)



(531) 2.3.2 ; 5.5.20

(210) 713199

MNA

(220) 2023.10.13

(300)

(730) PT QUALITINNOVATION SA

(511) 05 MEDICAMENTOS FARMACÊUTICOS; MEDICAMENTOS.

(591)

(540)

BUTILMINA

(210) 713203

MNA

(220) 2023.10.13

(300)

(730) PT SPACE ENSEMBLE UNIPESSOAL LDA

(511) 41 ORGANIZAÇÃO DE FESTIVAIS; REALIZAÇÃO DE FESTIVAIS DE CINEMA; SERVIÇOS DE FESTIVAIS DE MÚSICA; ORGANIZAÇÃO DE FESTIVAIS PARA FINS RECREATIVOS; ORGANIZAÇÃO DE FESTIVAIS PARA FINS CULTURAIS; ORGANIZAÇÃO DE FESTIVAIS PARA FINS EDUCATIVOS; ORGANIZAÇÃO DE FESTIVAIS PARA FINS DE FORMAÇÃO; ORGANIZAÇÃO DE FESTIVAIS RELACIONADOS COM MÚSICA JAZZ; ENTRETENIMENTO SOB A FORMA DE FESTIVAIS ÉTNICOS; REALIZAÇÃO DE FESTIVAIS DE ARTES DO ESPETÁCULO; ORGANIZAÇÃO DE FESTIVAIS PARA FINS DE DIVERTIMENTO; PRODUÇÃO DE EVENTOS DESPORTIVOS; ORGANIZAÇÃO DE EVENTOS MÚSICAIS; ORGANIZAÇÃO DE EVENTOS DESPORTIVOS; ORGANIZAÇÃO DE EVENTOS RECREATIVOS; ORGANIZAÇÃO DE EVENTOS EDUCATIVOS; REALIZAÇÃO DE EVENTOS EDUCATIVOS; REALIZAÇÃO DE EVENTOS CULTURAIS; ORGANIZAÇÃO DE EVENTOS PARA FINS CULTURAIS; SERVIÇOS CULTURAIS; ATIVIDADES CULTURAIS; WORKSHOPS PARA FINS CULTURAIS; ATIVIDADES DESPORTIVAS E CULTURAIS; FORNECIMENTO DE ATIVIDADES CULTURAIS; ORGANIZAÇÃO DE ESPETÁCULOS CULTURAIS; ORGANIZAÇÃO DE CONFERÊNCIAS; SERVIÇOS DE CONFERÊNCIAS; DIREÇÃO DE CONFERÊNCIAS EMPRESARIAIS; REALIZAÇÃO DE

CONFERÊNCIAS EDUCATIVAS; ORGANIZAÇÃO DE CONFERÊNCIAS EDUCATIVAS; ORGANIZAÇÃO DE SEMINÁRIOS E CONFERÊNCIAS; ORGANIZAÇÃO E REALIZAÇÃO DE CONFERÊNCIAS; ORGANIZAÇÃO E CONDUÇÃO DE CONFERÊNCIAS; ORGANIZAÇÃO E ORIENTAÇÃO DE CONFERÊNCIAS; ORGANIZAÇÃO E DIREÇÃO DE CONFERÊNCIAS; ACAMPAMENTOS RECREATIVOS; ACAMPAMENTOS DE VERÃO [ENTRETENIMENTO E EDUCAÇÃO]; ESPETÁCULOS AO VIVO DE GRUPOS DE ROCK; APRESENTAÇÃO DE ATUAÇÕES DE GRUPOS DE ROCK AO VIVO; ORGANIZAÇÃO DE CONCERTOS; SERVIÇOS DE CONCERTOS; CONCERTOS DE MÚSICA; APRESENTAÇÃO DE CONCERTOS; MARCAÇÃO DE CONCERTOS; SERVIÇOS DE CONCERTOS MÚSICAIS; ORGANIZAÇÃO DE CONCERTOS MÚSICAIS; DIVERTIMENTO ATRAVÉS DE CONCERTOS; ORGANIZAÇÃO E DIREÇÃO DE CONCERTOS; SERVIÇOS DE CONCERTOS DE MÚSICA; CONCERTOS DE MÚSICA VIA TELEVISÃO; CONCERTOS DE MÚSICA AO VIVO; APRESENTAÇÃO DE CONCERTOS DE MÚSICA.

(591)
(540)

VIRA FEST

(210) **713206** MNA
(220) 2023.10.13
(300)
(730) **PT SPACE ENSEMBLE UNIPESSOAL LDA**

(511) 41 ORGANIZAÇÃO DE FESTIVAIS; REALIZAÇÃO DE FESTIVAIS DE CINEMA; SERVIÇOS DE FESTIVAIS DE MÚSICA; ORGANIZAÇÃO DE FESTIVAIS PARA FINS RECREATIVOS; ORGANIZAÇÃO DE FESTIVAIS PARA FINS CULTURAIS; ORGANIZAÇÃO DE FESTIVAIS PARA FINS EDUCATIVOS; ORGANIZAÇÃO DE FESTIVAIS PARA FINS DE FORMAÇÃO; ORGANIZAÇÃO DE FESTIVAIS RELACIONADOS COM MÚSICA JAZZ; ENTRETENIMENTO SOB A FORMA DE FESTIVAIS ÉTNICOS; REALIZAÇÃO DE FESTIVAIS DE ARTES DO ESPETÁCULO; ORGANIZAÇÃO DE FESTIVAIS PARA FINS DE DIVERTIMENTO; SERVIÇOS DE DIVERTIMENTO COM MÚSICA JAZZ; ENSINO DE DANÇA JAZZ; ESPETÁCULOS AO VIVO DE GRUPOS DE ROCK; APRESENTAÇÃO DE ATUAÇÕES DE GRUPOS DE ROCK AO VIVO; ACAMPAMENTOS RECREATIVOS; SERVIÇOS DE ACAMPAMENTO DE FÉRIAS [DIVERTIMENTO]; ACAMPAMENTOS DE VERÃO [ENTRETENIMENTO E EDUCAÇÃO]; ORGANIZAÇÃO DE CONFERÊNCIAS; SERVIÇOS DE CONFERÊNCIAS; DIREÇÃO DE CONFERÊNCIAS EMPRESARIAIS; REALIZAÇÃO DE CONFERÊNCIAS EDUCATIVAS; ORGANIZAÇÃO DE CONFERÊNCIAS EDUCATIVAS; ORGANIZAÇÃO DE SEMINÁRIOS E CONFERÊNCIAS; ORGANIZAÇÃO E REALIZAÇÃO DE CONFERÊNCIAS; ORGANIZAÇÃO E CONDUÇÃO DE CONFERÊNCIAS; ORGANIZAÇÃO E ORIENTAÇÃO DE CONFERÊNCIAS; ORGANIZAÇÃO E DIREÇÃO DE CONFERÊNCIAS; ORGANIZAÇÃO DE EVENTOS MÚSICAIS; ORGANIZAÇÃO DE EVENTOS RECREATIVOS; ORGANIZAÇÃO DE EVENTOS EDUCATIVOS; REALIZAÇÃO DE EVENTOS EDUCATIVOS; REALIZAÇÃO DE EVENTOS CULTURAIS; SERVIÇOS CULTURAIS; ATIVIDADES CULTURAIS; WORKSHOPS PARA FINS CULTURAIS; ATIVIDADES DESPORTIVAS E CULTURAIS; FORNECIMENTO DE ATIVIDADES CULTURAIS; ORGANIZAÇÃO DE ESPETÁCULOS CULTURAIS; REALIZAÇÃO DE ATIVIDADES CULTURAIS; DIVERTIMENTO, ATIVIDADES

DESPORTIVAS E CULTURAIS; ADMINISTRAÇÃO [ORGANIZAÇÃO] DE ATIVIDADES CULTURAIS; ORGANIZAÇÃO DE EVENTOS CULTURAIS LOCAIS; INFORMAÇÕES RELACIONADAS COM ATIVIDADES CULTURAIS; ORGANIZAÇÃO DE DEMONSTRAÇÕES PARA FINS CULTURAIS; ORGANIZAÇÃO DE FESTAS PARA FINS CULTURAIS; ORGANIZAÇÃO DE CONFERÊNCIAS RELACIONADAS COM ATIVIDADES CULTURAIS; ORGANIZAÇÃO DE ESPETÁCULOS PARA FINS CULTURAIS; ORGANIZAÇÃO DE EVENTOS CULTURAIS E ARTÍSTICOS; ORGANIZAÇÃO DE COMPETIÇÕES PARA FINS CULTURAIS; ORGANIZAÇÃO DE EVENTOS PARA FINS CULTURAIS; ORGANIZAÇÃO DE CONVENÇÕES PARA FINS CULTURAIS; ORGANIZAÇÃO DE EXPOSIÇÕES PARA FINS CULTURAIS; ORGANIZAÇÃO DE EXPOSIÇÕES COM FINS CULTURAIS; ATIVIDADES DE DIVERSÃO, DESPORTIVAS E CULTURAIS; ORGANIZAÇÃO DE APRESENTAÇÕES PARA FINS CULTURAIS; DIREÇÃO DE EXPOSIÇÕES PARA FINS CULTURAIS.

(591)
(540)

CAMINHA JAZZ

(210) **713207** MNA
(220) 2023.10.13
(300)
(730) **PT LUIS MIGUEL PINTO GONÇALVES**
(511) 25 CALÇADO; PARTES DE VESTUÁRIO, CALÇADO E CHAPELARIA; VESTUÁRIO.

(591)
(540)

waves.

(531) 27.5.1

(210) **713208** MNA
(220) 2023.10.13
(300)
(730) **PT BERNARDO RAFAEL RAMOS E CASTRO**
(511) 35 CRIAÇÃO DE MATERIAL PUBLICITÁRIO.

41 COACHING [FORMAÇÃO]; TRANSFERÊNCIA DE CONHECIMENTO EMPRESARIAL E KNOW-HOW [FORMAÇÃO]; CURSOS DE DESENVOLVIMENTO PESSOAL; REALIZAÇÃO DE CURSOS EDUCATIVOS; CRIAÇÃO [ESCRITA] DE PODCASTS.
(591) AZUL ESCURO, DOURADO.
(540)



FOCO TOTAL

(531) 7.1.16 ; 26.1.16

WEBSITES; DESIGN DE MODA; DESIGN DE ACESSÓRIOS DE MODA; SERVIÇOS DE DESIGN DE MODA; DESIGN VISUAL; DESIGN DE MARCAS; DESIGN DE PRODUTOS; SERVIÇOS DE DESIGN; DESIGN DE INTERIORES; DESIGN DE DECORAÇÃO DE INTERIORES; SERVIÇOS DE DESIGN DE INTERIORES E EXTERIORES.

(210) **713209** MNA (591)
(220) 2023.10.13 (540)

(300)

(730) **PT BÁRBARA ALVES REBELO**

(511) 37 SERVIÇOS DE LIMPEZA E LAVAGEM DE AUTOMÓVEIS; LAVAGEM DE AUTOMÓVEIS; POLIMENTO (LIMPEZA); LIMPEZA E POLIMENTO DE VEÍCULOS; SERVIÇOS DE LIMPEZA; PRESTAÇÃO DE SERVIÇOS DE LIMPEZA; SERVIÇOS DOMÉSTICOS [SERVIÇOS DE LIMPEZA].

(591)

(540)



(531) 2.9.26

(531) 18.1.9

(210) **713211** MNA

(220) 2023.10.13

(300)

(730) **PT SOCIEDADE AGRÍCOLA QUINTA DA CASABOA, LDA.**

(511) 33 BEBIDAS ALCOÓLICAS (EXCLUINDO CERVEJA).

(591)

(540)

SAI DE BAIXO(210) **713210** MNA

(220) 2023.10.13

(300)

(730) **PT ANABELA DE JESUS FONTE-SANTA VALADAS DE ANDRADE
PT AMADEU JOSÉ DIAS BERNARDO ANDRADE**

(511) 12 VEÍCULOS DE TURISMO; VEÍCULOS TERRESTRES PARA TURISMO.

35 MARKETING; MARKETING DIGITAL; SERVIÇOS DE MARKETING; MARKETING PROMOCIONAL; MARKETING DIRETO; MARKETING DE PRODUTOS; MARKETING DE PRODUTOS E SERVIÇOS DE TERCEIROS; PUBLICIDADE E MARKETING; SERVIÇOS DE PUBLICIDADE E MARKETING; SERVIÇOS DE MARKETING DIRETO; SERVIÇOS DE MARKETING DE INTERNET; MARKETING DE INTERNET; SERVIÇOS DE PUBLICIDADE E MARKETING PRESTADOS ATRAVÉS DAS REDES SOCIAIS.

39 ORGANIZAÇÃO DE EXCURSÕES PARA TURISTAS; ORGANIZAÇÃO DE EXCURSÕES; SERVIÇOS PARA ORGANIZAÇÃO DE EXCURSÕES PARA TURISTAS; ORGANIZAÇÃO DE TRANSPORTE PARA EXCURSÕES DE TURISMO; ORGANIZAÇÃO DE TRANSPORTE PARA PASSEIOS TURÍSTICOS; ORGANIZAÇÃO DE CIRCUITOS TURÍSTICOS EM CIDADES; ORGANIZAÇÃO DE VISITAS A LUGARES TURÍSTICOS; ORGANIZAÇÃO DE EXCURSÕES E VISITAS A LOCAIS TURÍSTICOS; ORGANIZAÇÃO DE VIAGENS E PASSEIOS DE BARCO; ORGANIZAÇÃO DE VIAGENS; PLANEAMENTO DE VIAGENS; SERVIÇOS DE TRANSPORTE.

41 SERVIÇOS DE FOTÓGRAFO PARA TIRAR FOTOGRAFIAS EM CASAMENTOS; SERVIÇOS DE FOTÓGRAFOS.

42 DESIGN GRÁFICO; SERVIÇOS DE DESIGN GRÁFICO; DESIGN E DESIGN GRÁFICO PARA A CRIAÇÃO DE

(210) **713213** MNA

(220) 2023.10.13

(300)

(730) **PT MANUEL JOAQUIM ALVES DE CAMPOS**

(511) 41 PRODUÇÃO MUSICAL; ESPETÁCULOS MÚSICAIS; SERVIÇOS DE EDIÇÃO E GRAVAÇÃO DE MÚSICA; SERVIÇOS DE ESTÚDIOS DE GRAVAÇÃO DE MÚSICA; PRODUÇÃO DE OBRAS MÚSICAIS NUM ESTÚDIO DE GRAVAÇÃO.

(591)

(540)

MMC MUSIC(210) **713214** MNA

(220) 2023.10.13

(300)

(730) **FR JOAQUIM CARLOS PEREIRA DA ROCHA**

(511) 41 PRODUÇÃO DE ANIMAÇÃO.
(591)
(540)



(531) 3.4.7 ; 24.1.5 ; 25.1.6

(511) 25 COLETES DE PESCA; CALÇADO PARA PESCA; CHAPELARIA PARA PESCA; CASACOS PARA PESCADORES; CALÇADO PARA A PESCA; CASACOS PARA A PESCA; BOTAS PARA A PESCA; BOTAS IMPERMEÁVEIS PARA PESCA.
28 CARRETOS DE PESCA; ANZÓIS PARA PESCA; CHUMBOS PARA PESCA; CORDAMES DE PESCA; CANAS DE PESCA; EQUIPAMENTO DE PESCA; INSTRUMENTOS DE PESCA; BÓIAS DE PESCA; BOIAS PARA PESCA; LINHAS DE PESCA; BICHEIROS DE PESCA; COLHERES DE PESCA; ISCO DE PESCA ARTIFICIAL; ISCOS ARTIFICIAIS PARA PESCA; ENGODO ARTIFICIAL PARA PESCA; CARRETOS PARA A PESCA; ARPÕES DESTINADOS À PESCA; ANZÓIS PARA A PESCA; CHUMBOS PARA A PESCA; ESTACAS PARA A PESCA; APARELHOS PARA A PESCA; ESPINÉIS [EQUIPAMENTO DE PESCA]; FLUTUADORES PARA A PESCA; NASSAS [EQUIPAMENTOS DE PESCA]; NASSAS PARA A PESCA; LINHAS PARA A PESCA; VÍSCERAS PARA A PESCA; SACOLAS PARA A PESCA; ISCAS ARTIFICIAIS DE PESCA; BÓIAS PARA A PESCA; FLUTUADORES LUMINOSOS PARA PESCA; CAIXAS COM ISCAS DE PESCA [ARTIGOS DE PESCA]; CAIXAS COM MOSCAS PARA PESCA [ARTIGOS DE PESCA].

(591)
(540)

(210) **713217** MNA
(220) 2023.10.13
(300)
(730) **PT ANA CAROLINA CATARINO UNIPESSEAL LDA**
(511) 44 SERVIÇOS DE CUIDADOS DE SAÚDE PARA PESSOAS.

(591)
(540)



(531) 2.9.19 ; 26.11.13



(531) 3.9.1 ; 24.1.13

(210) **713219** MNA
(220) 2023.10.13
(300)
(730) **PT GASTRONOMIA 360 - SERVIÇOS GLOBAIS DE RESTAURAÇÃO, LDA**
(511) 43 SERVIÇOS DE RESTAURANTES.
(591)
(540)

KAFEINE

(210) **713221** MNA
(220) 2023.10.13
(300)
(730) **PT ODETE SOFIA PEREIRA DA SILVA**
(511) 30 BOLOS.
(591)
(540)



(210) **713220** MNA
(220) 2023.10.13
(300)
(730) **PT Z.H.S. - BAZAR, UNIPESSEAL, LDA**

(531) 25.1.25 ; 26.1.5 ; 26.1.20

(210) **713223** MNA
 (220) 2023.10.13
 (300)
 (730) PT VITOR MANUEL CALISTO MARQUES
 (511) 35 SERVIÇOS DE PUBLICIDADE POLÍTICA.
 36 ANGARIAÇÃO DE FUNDOS NO DOMÍNIO POLÍTICO;
 SERVIÇOS DE ANGARIAÇÃO DE FUNDOS PARA
 FINS POLÍTICOS.
 45 SERVIÇOS DE COMUNICAÇÃO POLÍTICA;
 SERVIÇOS DE INFORMAÇÃO POLÍTICA;
 ORGANIZAÇÃO DE REUNIÕES POLÍTICAS;
 SERVIÇOS DE GRUPOS DE PRESSÃO POLÍTICA;
 ACONSELHAMENTO POLÍTICO; SERVIÇOS
 POLÍTICOS.

(591)
(540)

Vamos Mudar

(531) 27.5.22 ; 27.5.25 ; 27.99.13 ; 27.99.22

(210) **713224** MNA
 (220) 2023.10.13
 (300)
 (730) PT AVIGDOR GARTY - UNIPessoal LDA
 (511) 43 SERVIÇOS DE RESTAURAÇÃO [ALIMENTAÇÃO E
 BEBIDAS]; BARES; SNACK-BARES; BARES (PUBS);
 SERVIÇOS DE SNACK-BARES; SERVIÇOS DE
 CAFÉS.

(591)
(540)

CORRUPTION

(210) **713225** MNA
 (220) 2023.10.13
 (300)
 (730) PT GUSTAVO ALEXANDRE VIEIRA DA
 SILVA
 (511) 35 VENDA DE AUTOMÓVEIS
 (591)
 (540)

LEXCAR

(210) **713226** MNA
 (220) 2023.10.13
 (300)

(730) PT COLORVITA - COMÉRCIO DE
**PRODUTOS DE BELEZA E
 CABELEIREIRO, UNIPessoal, LDA.**

(511) 03 ARTIGOS DE HIGIENE PESSOAL; ADESIVOS
 [MATÉRIAS COLANTES] PARA USO COSMÉTICO;
 ADESIVOS PARA AFIXAR CABELO POSTIÇO;
 ALGAS MARINHAS PARA COSMETOLOGIA;
 ALGODÃO PARA USO COSMÉTICO; AMACIADORES
 DE CUTÍCULAS; BERGAMOTA (ESSÊNCIA DE -);
 BOLAS DE ALGODÃO PARA USO COSMÉTICO;
 BALSAMOS NÃO MEDICINAIS; BALSAMOS SEM
 SER PARA FINS MEDICINAIS; BALSAMOS, SEM SER
 PARA FINS MEDICINAIS; CERAS PARA
 MASSAGEM; COLAS PARA CABELOS;
 COSMÉTICOS; COSMÉTICOS COM COR PARA
 CRIANÇAS; COSMÉTICOS CONTENDO PANTENOL;
 COSMÉTICOS CONTENDO ÁCIDO HIALURÓNICO;
 COSMÉTICOS CONTENTO QUERATINA;
 COSMÉTICOS E PREPARAÇÕES COSMÉTICAS;
 COSMÉTICOS NATURAIS; COSMÉTICOS NÃO
 MEDICINAIS; COSMÉTICOS PARA CRIANÇA;
 COSMÉTICOS PARA SEREM VENDIDOS SOB A
 FORMA DE KIT; COSMÉTICOS PARA USO PESSOAL;
 COSMÉTICOS SOB A FORMA DE ÓLEOS;
 COTONETES [TOILETTE]; COTONETES
 ALGODOADOS PARA USO COSMÉTICO;
 COTONETES PARA USO COSMÉTICO; CREME PARA
 CUTÍCULA; CREMES DE MASSAGEM, NÃO
 MEDICINAIS; DISCOS DE ALGODÃO PARA
 MAQUILHAGEM; DISCOS DE LIMPEZA
 IMPREGNADOS COM COSMÉTICOS; DISCOS DE
 LIMPEZA IMPREGNADOS COM PREPARAÇÕES DE
 TOILETTE; ESSÊNCIA DE BERGAMOTA; ESTOJOS
 DE COSMÉTICA; FIAPOS PARA FINS COSMÉTICOS;
 GEL DE ALOE VERA PARA USO COSMÉTICO;
 GERANIOL PARA USO COSMÉTICO; GIZ PARA USO
 COSMÉTICO; GORDURAS PARA USO COSMÉTICO;
 GÉIS DE MASSAGEM NÃO SENDO PARA USO
 MÉDICO; GÉIS DE MASSAGEM, NÃO SENDO PARA
 USO MÉDICO; HENA [PINTURA COSMÉTICA];
 LACAS PARA FINS COSMÉTICOS; LENÇOS
 IMPREGNADOS DE LOÇÕES COSMÉTICAS; LOÇÕES
 E ÓLEOS DE MASSAGEM; LOÇÕES NÃO
 MEDICINAIS; LOÇÕES NÃO MEDICINAIS PARA A
 PELE; LOÇÕES PARA O CORPO PERFUMADAS
 [PREPARAÇÕES DE TOILETTE]; LOÇÕES
 PERFUMADAS [PRODUTOS DE TOILETTE]; ÓLEO
 DE AMLA PARA USO COSMÉTICO; ÓLEO DE COCO
 PARA USO COSMÉTICO; ÓLEO DE MASSAGEM;
 ÓLEO DE RÍCINO PARA USO COSMÉTICO; ÓLEOS
 DE MASSAGEM; ÓLEOS DE MASSAGEM NÃO
 MEDICINAIS; ÓLEOS DE TOILETTE; ÓLEOS
 ESSENCIAIS PARA USO COSMÉTICO; ÓLEOS
 MINERAIS [COSMÉTICOS]; PERFUMARIA E
 FRAGRÂNCIAS; PEDRAS PARA AMACIAR OS PÉS;
 PIPERONAL PARA USO COSMÉTICO;
 PREPARAÇÕES ABRASIVAS PARA USO NO CORPO;
 PREPARAÇÕES COSMÉTICAS ADELGAÇANTES;
 PREPARAÇÕES COSMÉTICAS E DE HIGIENE
 PESSOAL, NÃO MEDICINAIS; PREPARAÇÕES
 COSMÉTICAS PARA FACILITAR O
 EMAGRECIMENTO; PREPARAÇÕES COSMÉTICAS
 PARA O ROSTO; PREPARAÇÕES COSMÉTICAS
 PARA TRATAMENTOS CORPORAIS; PREPARAÇÕES
 DE ALOÉ VERA PARA FINS COSMÉTICOS;
 PREPARAÇÕES DE HIGIENE QUE SEJAM PRODUTOS
 DE TOILETTE; PREPARAÇÕES DE MASSAGEM NÃO
 MEDICINAIS; PREPARAÇÕES EMOLIENTES
 [COSMÉTICOS]; PÓS DE HENA; ÓLEOS PARA USO

COSMÉTICO; PRODUTOS DE HIGIENE ORAL; PRODUTOS PARA LIMPEZA CORPORAL E CUIDADOS DE BELEZA; PREPARAÇÕES PARA HIGIENE PESSOAL; PREPARAÇÕES PARA O TRATAMENTO DO COURO CABELUDO [NÃO MEDICAMENTOSAS]; PRODUTOS COSMÉTICOS PARA CRIANÇAS; PRODUTOS DE HIGIENE NASAL PARA FINS DE HIGIENE PESSOAL; PRODUTOS DE LIMPEZA PARA ESCOVAS COSMÉTICAS; PRODUTOS DE PEDICURE; PRODUTOS DE TOILETTE; PRODUTOS DE TOILETTE NÃO MEDICINAIS; PRODUTOS NÃO MEDICINAIS PARA OS CUIDADOS DOS BEBÉS; PRODUTOS PARA EMAGRECER [COSMÉTICOS], SEM SER PARA USO MÉDICO; REMOVEDOR DE CUTÍCULAS; SOLUÇÕES ADESIVAS PARA USO COSMÉTICO; TOALHAS DE MÃOS DE PAPEL IMPREGNADAS COM COSMÉTICOS; TOALHETES HÚMIDOS IMPREGNADOS COM UMA LOÇÃO COSMÉTICA; TOALHETES IMPREGNADOS COM COSMÉTICOS; TOALHETES IMPREGNADOS COM LOÇÕES COSMÉTICAS; TOALHETES IMPREGNADOS PARA USO COSMÉTICO; UNGUENTOS PARA USO COSMÉTICO; VAPORIZADORES DE ÁGUA MINERAL PARA FINS COSMÉTICOS; VELAS DE MASSAGEM PARA FINS COSMÉTICOS; VELAS DE MASSAGEM PARA USO COSMÉTICO; ALMÍSCAR [NATURAL]; ALMÍSCAR [PERFUMARIA]; ALMÍSCAR SINTÉTICO; AROMAS PARA FRAGRÂNCIAS; ÁGUA (PERFUMADA) PARA O CORPO; ÁGUA DE ALFAZEMA; ÁGUA DE COLÔNIA; ÁGUA PERFUMADA; ÁGUA-DE-COLÔNIA COM ÓLEO DE SERPENTE; ÁGUAS DE COLÔNIA; ÁGUAS DE TOILETTE; ÁGUAS DE TOILETTE PERFUMADAS; ÁGUAS PERFUMADAS; ÂMBAR [PERFUME]; ÂMBAR-CINZENTO; AROMAS PARA PERFUMES; BASES PARA PERFUMES DE FLORES; BAUNILHA SINTÉTICA [PERFUMARIA]; CERA PERFUMADA PARA QUEIMADORES [PRODUTOS À BASE DE FRAGRÂNCIAS]; CERAS [PREPARAÇÕES DE FRAGRÂNCIA]; COMPOSTOS DE FRAGRÂNCIAS DEHELIOTROPINA; COMPOSTOS DE FRAGRÂNCIAS DE GERANIOL; CREMES DE AROMATERAPIA; CREMES PERFUMADOS; CREMES À BASE DE ÓLEO ESSENCIAL PARA USO EM AROMATERAPIA; DESODORIZANTES CORPORAIS [PERFUMARIA]; DIFUSORES DE FRAGRÂNCIAS [FRAGRÂNCIAS]; EAU DE TOILETTE; DIFUSORES DE FRAGRÂNCIAS [SUBSTÂNCIAS AROMÁTICAS]; EXTRATOS DE FLORES [PERFUMARIA]; EXTRATOS DE PERFUMES; FRAGRÂNCIAS; FRAGRÂNCIAS CORPORAIS; FRAGRÂNCIAS PARA USO PESSOAL; GERANIOL PARA FRAGRÂNCIAS; HELIOTROPINA; HORTELÃ-PIMENTA [MENTA] PARA A PERFUMARIA; IONONA [PERFUMARIA]; LENÇOS PERFUMADOS; LOÇÃO PARA DEPOIS DE BARBEAR TIPO BAY RUM; LOÇÕES DE AROMATERAPIA; LOÇÕES E CREMES PERFUMADOS PARA O CORPO; ÓLEO DE HORTELÃ-PIMENTA [PERFUMARIA]; ÓLEO DE LAVANDA PARA USO COSMÉTICO; ÓLEO DE ROSAS PARA USO COSMÉTICO; PERFUMARIA DE MADEIRA DE CEDRO; PERFUMARIA; PERFUMARIA NATURAL; PERFUME; PERFUMES; PERFUMES DE BAUNILHA; PERFUMES LÍQUIDOS; PERFUMES PARA USO INDUSTRIAL; PERFUMES SÓLIDOS; PREPARAÇÕES DE FRAGRÂNCIAS; PRODUTOS DE PERFUMARIA; PREPARAÇÕES PARA FUMIGAÇÕES [PERFUMES]; PRODUTOS DE PERFUMARIA SINTÉTICOS; ÓLEOS NATURAIS PARA PERFUMES; PRODUTOS PARA FUMIGAÇÕES [PERFUMES]; SPRAYS CORPORAIS PERFUMADOS; TOALHETES DESCARTÁVEIS IMPREGNADOS COM ÁGUA DE COLÔNIA; TOILETTE (ÁGUAS DE -); VAPORIZADORES CORPORAIS [NÃO MEDICINAIS]; VAPORIZADORES CORPORAIS PERFUMADOS; VAPORIZADORES PERFUMADOS PARA O CORPO; AEROSSÓIS PARA REFRESCAR O HÁLITO;

CANETAS PARA CLAREAMENTO DE DENTES; COMPRIMIDOS DE PASTA DENTÍFRICA SÓLIDOS; CONJUNTOS DE HIGIENE ORAL; CREMES PARA BRANQUEAR OS DENTES; DENTÍFRÍCIOS E ELIXIRES BOCAIS [NÃO MEDICINAIS]; DENTÍFRÍCIOS LÍQUIDOS; DENTÍFRÍCIOS; DENTÍFRÍCIOS MASTIGÁVEIS; DENTÍFRÍCIOS NÃO MEDICINAIS; DENTÍFRÍCIOS SOB A FORMA DE PASTILHAS ELÁSTICAS; ELIXIRES DENTÁRIOS NÃO MEDICINAIS; ELIXIRES PARA A LAVAGEM DA BOCA; ELIXIRES PARA HIGIENE BUCAL, NÃO MEDICINAIS; FAIXAS PARA REFRESCAR O HÁLITO; FITAS PARA BRANQUEAMENTO DOS DENTES; GEL DENTÍFRÍCIO; GELES PARA BRANQUEAMENTO DENTÁRIO; GÉIS BRANQUEADORES PARA USO DENTAL; LOÇÕES PARA ALIMPEZA DOS DENTES; PALITOS À BASE DE EXTRATO DE BÉTULA PARA REFRESCAR O HÁLITO; PASTA DE DENTES; PASTA DE DENTES DE ENGOLIR; PASTA DE DENTES EM PÓ; PASTA DENTÍFRICA; PASTA DENTÍFRICA NÃO MEDICINAL; PASTILHAS DE LIMPEZA PARA RETENTORES DENTÁRIOS; PASTILHAS REVELADORAS PARA USO DENTÁRIO DESTINADOS À INDICAÇÃO DE TÁRTARO DOS DENTES; PASTAS DE DENTES PARA BRANQUEAMENTO; PÓ DENTÍFRÍCIO; PREPARAÇÕES COSMÉTICAS PARA A HIGIENE BUCAL E DENTÁRIA; PREPARAÇÕES PARA A LIMPEZA DE DENTADURAS; PREPARAÇÕES PARA A LIMPEZA DE PRÓTESES DENTÁRIAS; PREPARAÇÕES PARA BOCHECHAR, SEM SER PARA USO MÉDICO; PREPARAÇÕES PARA BRANQUEAMENTO DOS DENTES; PREPARAÇÕES PARA O CUIDADO DOS DENTES; PREPARAÇÕES PARA OS CUIDADOS DA BOCA [NÃO MEDICINAIS]; PREPARAÇÕES PARA POLIR DENTADURAS; PRODUTOS DE HIGIENE PESSOAL PARA REFRESCAR O HÁLITO; PRODUTOS DE LIMPEZA PARA OS DENTES; PRODUTOS PARA A LAVAGEM DA BOCA; PRODUTOS PARA A LIMPEZA DE DENTADURAS; PÓS DENTÍFRÍCIOS HUMIDIFICADOS; PÓS DENTÍFRÍCIOS; PRODUTOS PARA A LIMPEZA DE PRÓTESES DENTÁRIAS; PRODUTOS PARA A LIMPEZA DOS DENTES; PRODUTOS PARA BOCHECHAR, SEM SER PARA USO MÉDICO; PRODUTOS PARA LIMPAR OS DENTES; PRODUTOS PARA LIMPAR OS DENTES MASTIGÁVEIS; PRODUTOS PARA POLIR OS DENTES; PRODUTOS PARA REFRESCAR A BOCA [HÁLITO], NÃO PARA USO MÉDICO; PRODUTOS PARA REFRESCAR O HÁLITO; REFRESCANTES PARA O HÁLITO E HIGIENE PESSOAL; SPRAYS PARA REFRESCAR O HÁLITO; TIRAS DE BRANQUEAMENTO DENTÁRIO IMPREGNADAS COM PREPARAÇÕES PARA BRANQUEAR OS DENTES [COSMÉTICOS]; TIRAS PARA BRANQUEAMENTO DOS DENTES; TIRAS PARA REFRESCAR O HÁLITO; VAPORIZADORES ORAIS NÃO MEDICINAIS; VAPORIZADORES ORAIS, NÃO PARA USO MÉDICO; VAPORIZADORES PARA A GARGANTA [NÃO MEDICINAIS]; ALGODÃO EM RAMA SOB A FORMA DE TOALHETES PARA USO COSMÉTICO; BANHOS DE PÉS NÃO MEDICINAIS; BASES DE LÁBIOS NEUTRALIZANTES; BASMA [TINTA COSMÉTICA]; BASMA [TINTA PARA COSMÉTICA]; BRILHANTES CORPORAIS; BRILHO PARA O CORPO; BÁLSAMOS DE BELEZA [CREMES]; COLAGÉNIO HIDROLISADO PARA FINS COSMÉTICOS; CORANTES PARA A TOILETTE; CORANTES PARA COSMÉTICA; COSMÉTICOS COM COR PARA A PELE; COSMÉTICOS FUNCIONAIS; COSMÉTICOS INIBIDORES DE CRESCIMENTO DOS PELOS; ÁGUA MICELAR; DESODORIZANTES E ANTITRANSPIRANTES; COSMÉTICOS PARA APLICAR NA PELE; COSMÉTICOS PARA CUIDADOS DE BELEZA; COSMÉTICOS SOB A FORMA DE CREMES; COSMÉTICOS SOB A FORMA DE PÓS;

CREMES COSMÉTICOS PARA ROSTO E CORPO; CREMES DE LAVAGEM; CREMES DE PROTEÇÃO SOLAR PARA BEBÊS; CREMES DE REPARAÇÃO PARA USO COSMÉTICO; CREMES E LOÇÕES COSMÉTICAS; CREMES FLUIDOS (COSMÉTICOS); DESMAQUILHANTE SUAVIZANTE [COSMÉTICO]; DISCOS DE ALGODÃO PARA FINS COSMÉTICOS; DUCHES NÃO MEDICINAIS; EMPLASTROS DE GEL PARA OS OLHOS PARA USO COSMÉTICO; EMULSÕES DE LAVAGEM SEM SABÃO PARA O CORPO; ESFOLIANTES PARA OS PÉS; ESPONJAS IMPREGNADAS COM PREPARAÇÕES DE TOILETTE; ESPUMA DE DUCHE E BANHO; ESPUMAS DE LIMPEZA DO CORPO; ESPUMAS PARA LIMPEZA DA PELE; ESPUMAS PARA USO EM DUCHE; EXTRATOS DE ERVAS PARA FINS COSMÉTICOS; GEL DE ALFAZEMA; GELES CORPORAIS; GEL ESFOLIANTE; GELES DE DUCHE E BANHO; GELES PARA O CORPO E O ROSTO [COSMÉTICOS]; GRÃOS PARA POLIMENTO; HENA PARA USO COSMÉTICO; MAQUILHAGEM; HIDRATANTE CORPORAL; LEITES DE BELEZA; LENÇOS COSMÉTICOS PRÉ-HUMEDECIDOS; LENÇOS IMPREGNADOS COM PREPARAÇÕES PARA REMOVER MAQUILHAGEM; LIMPADORES PARA MÃOS; LOÇÕES DE BELEZA; MAQUIAGEM [MAQUILHAGEM]; MÁSCARAS DE GEL PARA OS OLHOS DE USO COSMÉTICO; MÁSCARAS DE LIMPEZA FACIAL; MÁSCARAS DESCARTÁVEIS AQUECIDAS A VAPOR, NÃO SENDO PARA USO MÉDICO; MÁSCARAS PARA O ROSTO E O CORPO; ÓLEOS DE BANHO E DE DUCHE [NÃO MEDICINAIS]; ÓLEOS DE DUCHE NÃO MEDICINAIS; ÓLEOS DE MASSAGEM PARA O CORPO; PARTÍCULAS BRILHANTES SOB A FORMA DE AEROSSOL PARA UTILIZAR COMO COSMÉTICO; PEDRA-POMES; PEDRA-POMES ARTIFICIAL; PEDRA-POMES PARA USO NO CORPO; PEDRA-POMES PARA USO PESSOAL; PREPARAÇÕES COSMÉTICAS PARA BANHOS E DUCHES; PREPARAÇÕES COSMÉTICAS PARA REAFIRMAR SEIOS; PREPARAÇÕES DE BANHOS PARA HIGIENE PESSOAL OU PARA DESODORIZAÇÃO; PREPARAÇÕES DE COLAGÊNIO PARA FINS COSMÉTICOS; PREPARAÇÕES DE COLAGÊNIO PARA USOCOSMÉTICO; PÓ-DE-ARROZ EM CREME; PÓS PARA AS MÃOS; ÓLEOS DE MASSAGEM PARA O ROSTO; ÓLEOS FACIAIS; ÓLEOS PARA O CORPO E PARA O ROSTO; PREPARAÇÕES DE COLORAÇÃO PARA USO COSMÉTICO; PREPARAÇÕES DE LAVAGEM PARA USO PESSOAL; PREPARAÇÕES DE LIMPEZA PARA USO PESSOAL; PREPARAÇÕES DE MAQUILHAGEM; PREPARAÇÕES FITOCOSMÉTICAS; PREPARAÇÕES NÃO MEDICINAIS PARA OS CUIDADOS DO CORPO; PREPARAÇÕES PARA BANHO E DUCHE; PREPARAÇÕES PARA BANHO E DUCHE PARA FINS DE HIGIENE E DESODORIZAÇÃO PESSOAL; PREPARAÇÕES PARA ESFOLIAÇÃO FACIAL PARA USO COSMÉTICO; PREPARAÇÕES PARA MAQUILHAGEM; PREPARAÇÕES PARA O BANHO E DUCHE; PREPARAÇÕES PARA O DUCHE; PREPARAÇÕES PARA OS CUIDADOS DOS CABELOS; PREPARAÇÕES PARA USO NO BANHO OU DUCHE; PROCOLAGÊNIO PARA FINS COSMÉTICOS; PRODUTOS DEPILATÓRIOS E DE BARBEAR; PRODUTOS E TRATAMENTOS PARA O CABELO; PRODUTOS PARA O BANHO; PRODUTOS PARA OS CUIDADOS DA PELE, DOS OLHOS E DAS UNHAS; SABONETES E GÉIS; PRODUTOS DE BELEZA NÃO MEDICINAIS; PRODUTOS LÍQUIDOS PARA LAVAR O CABELO E O CORPO; PRODUTOS PARA LAVAR AS MÃOS; PRODUTOS PARA OS CUIDADOS DA PELE; PRODUTOS PARA OS CUIDADOS DOS CABELOS; PRODUTOS À BASE DE COLAGÊNIO PARA APLICAÇÃO EM COSMÉTICA; RECARGAS PARA DISTRIBUIDORES DE PRODUTOS PARA OS CUIDADOS DO CORPO E DE BELEZA; SOROS DE BELEZA; SÉRUM ANTIENVELHECIMENTO PARA

USO COSMÉTICO; SOROS PARA FINS COSMÉTICOS; SOROS PARA USO COSMÉTICO; SPRAYS PARA A FIXAÇÃO DA MAQUILHAGEM; TECIDOS IMPREGNADOS COM ÓLEOS ESSENCIAIS, PARA USO COSMÉTICO; TINTAS PARA COSMÉTICA; TOALHAS DE MÃOS DE PAPEL IMPREGNADAS COM AGENTES DE LIMPEZA; TOALHETES COSMÉTICOS PRÉ-HUMEDECIDOS; TOALHETES DE LIMPEZA HÚMIDOS PARA FINS HIGIÊNICOS E COSMÉTICOS; TOALHETES DE LIMPEZA PARA A HIGIENE FEMININA; TOALHETES DESCARTÁVEIS IMPREGNADOS COM COMPOSTOS DE LIMPEZA PARA USAR NO ROSTO; TOALHETES IMPREGNADOS PARA LIMPEZA [NÃO MEDICINAIS, PARA USO PESSOAL]; TOALHETES PARA BEBÊ IMPREGNADOS COM PREPARAÇÕES DE LIMPEZA; TOALHETES PARA O ROSTO; TOALHITAS PARA BEBÊ IMPREGNADAS COM PREPARAÇÕES DE LIMPEZA; UNGENTOS PARA OROSTO; UNGENTOS PARA O ROSTO E PARA O CORPO; ACLARADORES DE CABELO; AEROSSÓIS PARA OS CABELOS; AMACIADORES DE CABELO PARA BEBÊS; AMACIADORES HIDRATANTES PARA O CABELO; AMACIADORES PARA O CABELO; AMACIADORES PARA O TRATAMENTO DOS CABELOS; AMACIADORES SOB A FORMA DE VAPORIZADOR PARA O COURO CABELUDO; AMACIADORES SÓLIDOS PARA OS CABELOS; BRILHANTINA; BRILHANTINAS PARA O CABELO; BRILHO PARA O CABELO; BÁLSAMO AMACIADOR; BÁLSAMO PARA A BARBA; BÁLSAMO PARA CABELO; BÁLSAMOS CAPILARES; CAPILARES (LOÇÕES -); CERA PARA BIGODES; CERA PARA O CABELO; CERAS PARA DAR FORMA AO CABELO; CHAMPÔ; CHAMPÔ EM ESPUMA PARA BEBÊ; CHAMPÔ PARA BEBÊ; CHAMPÔS; CHAMPÔ PARA O CABELO; CHAMPÔS E AMACIADORES; CHAMPÔS EM BARRAS; CHAMPÔS EMOLIENTES; CHAMPÔS NÃO MEDICINAIS; CHAMPÔS NÃO MEDICINAIS PARA LAVAGEM DE CABELOS; CHAMPÔS PARA A CASPA; CHAMPÔS PARA A CASPA, NÃO PARA USO MÉDICO; CHAMPÔS PARA CABELO HUMANO; CHAMPÔS PARA USO PESSOAL; CHAMPÔS SECOS; COLORAÇÕES PARA O CABELO; CONDICIONADORES PARA O CABELO; CONDICIONADORES PARA USAR NO CABELO; COSMÉTICOS PARA O USO NOS CABELOS; COSMÉTICOS PARA OS CABELOS; CREMES CONDICIONADORES; CREMES DE PROTEÇÃO PARA OS CABELOS; CREMES PARA FIXAÇÃO DOS CABELOS; CREMES PARA O CABELO; CREMES PARA OS CABELOS; CREMES PARA O CUIDADO DO CABELO; DESCOLORANTES PARA OS CABELOS; DESCOLORANTES PARA USAR NO CABELO; DESCOLORANTES PARA USO EM COSMÉTICA; EMOLIENTES PARA O CABELO; ESPUMA PARA OS CABELOS; ESPUMA PARA PENTEAR; ESPUMAS PARA OS CABELOS; FIXADORES DE CABELO; GELES DE PROTEÇÃO PARA O CABELO; GELES PARA FIXAÇÃO DO CABELO; GELES PARA O CABELO; GELES PARA PENTEAR O CABELO; GELES PARA USAR NOS CABELOS; GIZES DE CABELO; HIDRATANTES PARA O CABELO; KIT PARA ONDULAÇÃO PERMANENTE NO CABELO; LACA PARA O CABELO; LACAS PARA OS CABELOS; LACAS PARA PENTEAR OS CABELOS; LOÇÕES CAPILARES; LOÇÕES CAPILARES NÃO MEDICINAIS; LOÇÕES COSMÉTICAS PARA OS CABELOS; LOÇÕES DE FIXAÇÃO PARA OS CABELOS; LOÇÕES DE TRATAMENTO PARA FORTALECER O CABELO; LOÇÕES FIXADORAS PARA CABELOS ONDULADOS; LOÇÕES PARA A BARBA; LOÇÕES PARA O CUIDADO DO CABELO; LOÇÕES PARA O CUIDADO DO CABELO [PARA USO COSMÉTICO]; LOÇÕES PARA ONDULAR OS CABELOS; LÍQUIDOS PARA OS CABELOS; LOÇÕES PARA ONDULAR PERMANENTES; LOÇÕES PARA OS CABELOS; LOÇÕES PARA PENTEAR; LOÇÕES

PARA PENTEAR OS CABELOS; LOÇÕES PARA PINTAR OS CABELOS; LOÇÕES PARA PROTEÇÃO CAPILAR; MOUSSES [PRODUTOS DE TOILETTE] PARA UTILIZAÇÃO EM PENTEADOS; MOUSSES DE PROTEÇÃO PARA O CABELO; MOUSSES PARA AJUDAR A MOLDAR O PENTEADO; MÁSCARA PARA O CABELO; MÁSCARAS PARA O CABELO; MÁSCARAS PARA OS CABELOS; MÁSCARAS PARA O CUIDADO DO CABELO; NEUTRALIZANTES PARA OS CABELOS; NEUTRALIZANTES PARA PERMANENTES; PASTA PARA ESTILIZAR OS CABELOS; PERÓXIDO DE HIDROGÊNIO PARA OS CABELOS; PERÓXIDO DE HIDROGÊNIO PARA USO COSMÉTICO; POMADAS EM STIQUE; POMADAS PARA USO COSMÉTICO; PÓ PARA LAVAR O CABELO; ÓLEO CAPILAR; PÓ PARA OS CABELOS; ÓLEO PARA A BARBA; ÓLEO PARA AMACIAR O CABELO; ÓLEO PARA FIXAR CABELO; ÓLEO PARA O CABELO; ÓLEOS DE BANHO PARA O CUIDADO DO CABELO; ÓLEOS JAPONESES PARA FIXAR CABELO (BINTSUKU-ABURA); ÓLEOS PARA PENTEAR; PREPARAÇÕES AMACIADORAS PARA O CABELO; PREPARAÇÕES COSMÉTICAS PARA O CABELO E PARA O COURO CABELUDO; PREPARAÇÕES COSMÉTICAS PARA PENTEAR OS CABELOS; PREPARAÇÕES NEUTRALIZANTES PARA O CABELO; PREPARAÇÕES NÃO MEDICINAIS PARA O ALÍVIO DAS QUEIMADURAS SOLARES; PREPARAÇÕES NÃO MEDICINAIS PARA USO COSMÉTICO NO TRATAMENTO DO CABELO; PREPARAÇÕES PARA A COLORAÇÃO DO CABELO; PREPARAÇÕES PARA A ONDULAÇÃO DO CABELO; PREPARAÇÕES PARA A ONDULAÇÃO DOS CABELOS; PREPARAÇÕES PARA ALISAR O CABELO; PREPARAÇÕES PARA DEIXAR OS CABELOS SOLTOS; PREPARAÇÕES PARA ENCARACOLAR OS CABELOS; PREPARAÇÕES PARA FIXAR O CABELO; PREPARAÇÕES PARA OS CUIDADOS DA BARBA; PREPARAÇÕES PARA OS CUIDADOS DOS CABELOS, NÃO PARA USO MÉDICO; PREPARAÇÕES PARA PERMANENTES E ONDULAÇÃO DE CABELO; PREPARAÇÕES PARA PINTAR O CABELO; PREPARAÇÕES PARA PROTEGER O CABELO DO SOL; PREPARAÇÕES PARA PROTEGER O CABELO PINTADO; PREPARAÇÕES PARA REFLEXOS E LUZES DO CABELO [PREPARAÇÕES PARAMADEIXAS]; PREPARAÇÕES PARA TRATAMENTO CAPILAR; PRODUTO PARA TORNAR OS CABELOS MAIS ESPessos; PRODUTOS DE BELEZA PARA OS CABELOS; PRODUTOS DE COLORAÇÃO PARA OS CABELOS; PRODUTOS DE LIMPEZA PARA CABELOS; PRODUTOS DE TRATAMENTO DO CABELO PARA USO COSMÉTICO; PRODUTOS DESCOLORANTES PARA OS CABELOS; PRODUTOS NUTRITIVOS PARA O CABELO; PRODUTOS PARA A LIMPEZA DE CABELOS; PRODUTOS PARA A PROTEÇÃO DOS CABELOS PINTADOS; PRODUTOS PARA DAR TEXTURA AO CABELO; PRODUTOS PARA DEIXAR OS CABELOS LISOS; PRODUTOS PARA DESEMBARAÇAR OS CABELOS; PRODUTOS PARA ENXAGUAR O CABELO; PRODUTOS PARA ENXAGUAR OS CABELOS [CHAMPÔ-AMACIADOR]; PRODUTOS PARA ENXUGAR O CABELO [PARA USO COSMÉTICO]; PRODUTOS PARA ESTICAR OS CABELOS; PRODUTOS PARA LIMPAR OS CABELOS; PRODUTOS PARA ONDULAR PERMANENTES; PRODUTOS PARA ONDULAÇÕES PERMANENTES DOS CABELOS; PRODUTOS PARA PENTEADOS MASCULINOS; PRODUTOS PARA PENTEAR; PRODUTOS PARA REMOVER A COLORAÇÃO DOS CABELOS; RECARGAS DE DISPENSADORES DE CHAMPÔ; RECARGAS PARA DISTRIBUIDORES DE FIXADOR PARA O CABELO; SHAMPÔ SECO; SOLUÇÕES PARA A ONDULAÇÃO DO CABELO A FRIO; SPRAYS PARA MODELAR OS CABELOS; SPRAYS DE GEL SENDO AUXILIARES DE PENTEADOS; SÉRUNS PARA O CABELO; SÉRUNS

PARA O CUIDADO DO CABELO; SÉRUNS PARA PENTEADOS; TINTAS PARA AS BARBAS; TINTAS PARA CABELOS; TINTAS PARA O CABELO; TINTURAS PARA A BARBA; TINTURAS PARA O CABELO; TRATAMENTOS COM CERA PARA O CABELO; TRATAMENTOS DE DESSECAÇÃO DO CABELO PARA USO COSMÉTICO; TRATAMENTOS DE PERMANENTE PARA CABELO; TÓNICOS CAPILARES; TÓNICOS PARA O CABELO [NÃO MEDICINAIS]; TÓNICOS PARA O CABELO [PARA USO COSMÉTICO]; BANHO DE ESPUMA PARA BEBÉ; BANHOS CORPORAIS NÃO MEDICINAIS; BANHOS DE ESPUMA; CHÁS DE BANHO PARA FINS COSMÉTICOS; CONCENTRADOS PARA O BANHO NÃO MEDICAMENTOSOS; CREMES DE BANHO NÃO MEDICINAIS; CRISTAIS DE BANHO NÃO MEDICINAIS; ERVAS PARA O BANHO; ESPUMA PARA BANHO; ESPUMAS DE BANHO; ESPUMAS DE BANHO NÃO MEDICINAIS; ESPUMAS DE BANHO PARA BEBÉ; FLOCOS PARA O BANHO; GEL DE BANHO; GELES DE BANHO (NÃO MEDICINAIS); GELES DEESPUMA PARA BANHO; LEITES DE BANHO; LOÇÕES PARA O BANHO (NÃO MEDICINAIS); LÍQUIDOS ESPUMANTES PARA BANHO; PREPARAÇÕES COSMÉTICAS PARA O BANHO; PREPARAÇÕES NÃO MEDICINAIS PARA O BANHO; PREPARAÇÕES PARA O BANHO, NÃO SENDO PARA FINS MEDICINAIS; PÉROLAS DE BANHO; PÉROLAS DE BANHO (NÃO MEDICINAIS); PÓS NÃO MEDICINAIS PARA O BANHO; ÓLEOS AROMÁTICOS PARA O BANHO; ÓLEOS DE BANHO NÃO MEDICINAIS; ÓLEOS DE BANHO PARA USO COSMÉTICO; ÓLEOS PARA O BANHO; PREPARAÇÕES PARA O BANHO NÃO MEDICINAIS; PRODUTOS EFERVESCENTES PARA O BANHO; PRODUTOS PARA BANHOS DE ESPUMA; PRODUTOS PARA BANHOS DE IMERSÃO PARA USO COSMÉTICO; SABONETES PARA O BANHO; SAIS DE BANHO NÃO MEDICINAIS; SAIS DE BANHO PERFUMADOS; SAIS PARA O BANHO, SEM SER PARA USO MEDICINAL; ADESIVOS COSMÉTICOS COM PROTEÇÃO SOLAR PARA APLICAR NA PELE; ADESIVOS PARA AFIXAR PESTANAS POSTIÇAS; ADESIVOS PARA FIXAR SOBRANCELHAS POSTIÇAS; ADESIVOS PARA FIXAR UNHAS ARTIFICIAIS; ADESIVOS PARA FIXAR UNHAS POSTIÇAS; ADSTRINGENTES PARA USO COSMÉTICO; ADSTRINGENTES PARA USO EM COSMÉTICA; AEROSSÓIS PARA REFRESCAR E LIMPAR A PELE; ARGILAS PARA O ROSTO; AUTOCOLANTES PARA ARTE DE UNHAS; BÁLSAMO DE LIMPEZA; BÁLSAMO LABIAL NÃO MEDICINAL; BÁLSAMO PARA OS LÁBIOS; BÁLSAMO PARA A DERMATITE DA FRALDA PARA BEBÉS; BÁLSAMOS (COSMÉTICOS) PARA A PELE; BASES DE MAQUILHAGEM; BASES PARA APLICAR NAS UNHAS ANTES DO VERNIZ; BASES PARA AS UNHAS [COSMÉTICOS]; BELEZA (MÁSCARAS DE -); BATONS DE PROTEÇÃO SOLAR [COSMÉTICOS]; BRANCO DE GIZ; BÁLSAMOS (CREMES) ANTI-IMPERFEIÇÕES; BÁLSAMOS LABIAIS; BÁLSAMOS LABIAIS NÃO MEDICINAIS; BÁLSAMOS NÃO MEDICINAIS PARA OS PÉS; BÁLSAMOS PARA A PELE [NÃO MEDICINAIS]; BÁLSAMOS PARA OS LÁBIOS [NÃO MEDICINAIS]; BRANQUEADORES DE UNHAS; BRILHANTINA PARA UNHAS; BRILHO PARA AS UNHAS; CANETAS DE VERNIZ DE UNHAS; CANETAS REMOVEDORAS DE VERNIZ DE UNHAS; COBERTURAS PARA LÁBIOS (NÃO MEDICAMENTOSAS); CERA DE MICRODERMOABRASÃO; COLA PARA FORTALECER AS UNHAS; COMPOSTOS PARA ACLARAR A PELE [COSMÉTICOS]; COMPOSTOS PARA OS CUIDADOS DA PELE APÓS EXPOSIÇÃO AOS RAIOS SOLARES; COMPRESSAS PARA OS OLHOS PARA USO COSMÉTICO; CONCENTRADOS DE HIDRATANTES [COSMÉTICOS]; CONDICIONADORES DE UNHAS;

COSMÉTICOS PARA AS UNHAS; COSMÉTICOS DESTINADOS AO TRATAMENTO DA PELE ENRUGADA; COSMÉTICOS PARA MELHORAR A QUALIDADE DA PELE; COSMÉTICOS PARA O TRATAMENTO DA PELE SECA; COSMÉTICOS PARA OS CUIDADOS DA PELE; COSMÉTICOS SOB A FORMA DE LEITES; COSMÉTICOS SOB A FORMA DE LOÇÕES; CREME DE BELEZA; CREME DE LIMPEZA DE PELE; CREME DE NOITE; CREME DE ÓLEO DE CAVALO PARA OS CUIDADOS DA PELE; CREME NÃO MEDICINAL CONTRA OS ERITEMAS DA FRALDA; CREME PARA APLICAR AO MUDAR AS FRALDAS [NÃO MEDICINAL]; CREME PARA AS MÃOS; CREME PARA BRANQUEAR A PELE; CREME PARA LÁBIOS; CREME-GEL MATIFICANTE; CREME PARA OS OLHOS; CREMES AMACIADORES DE PELE PARA USO COSMÉTICO; CREMES ANTIENVELHECIMENTO; CREMES ANTIRRUGAS; CREMES ANTISSARDAS; CREMES AUTOBRONZEADORES; CREMES COSMÉTICOS NUTRITIVOS; CREMES COSMÉTICOS PARA AS MÃOS; CREMES COSMÉTICOS PARA PELE SECA; CREMES COSMÉTICOS PARA REAFIRMAR O CONTORNO DOS OLHOS; CREMES DE CUIDADO DA PELE, SEM SER PARA USO MEDICINAL; CREMES DE DIA; CREMES DE LIMPEZA; CREMES DE LIMPEZA NÃO MEDICINAIS; CREMES DE NOITE [COSMÉTICOS]; CREMES DE PROTEÇÃO; CREMES DE PROTEÇÃO SOLAR; CREMES DE PROTEÇÃO SOLAR [COSMÉTICOS]; CREMES DE RETINOL PARA USO COSMÉTICO; CREMES DERMATOLÓGICOS [SEM SER MEDICINAIS]; CREMES DESMAQUILHANTES; CREMES E LOÇÕES PARA BRONZEAR; CREMES ESFOLIANTES; CREMES FACIAIS; CREMES FACIAIS (NÃO MEDICINAIS); CREMES FACIAIS [COSMÉTICOS]; CREMES FACIAIS PARA USO COSMÉTICO; CREMES HIDRATANTES; CREMES HIDRATANTES PARA DEPOIS DE BARBEAR; CREMES HIDRATANTES PARA USO COSMÉTICO; CREMES NUTRITIVOS, NÃO MEDICAMENTOSOS; CREMES NÃO MEDICINAIS; CREMES NÃO MEDICINAIS PARA A PELE; CREMES NÃO MEDICINAIS PARA O CORPO; CREMES NÃO MEDICINAIS PARA O TRATAMENTO DO COURO CABELUDO; CREMES NÃO MEDICINAIS PARA OS OLHOS; CREMES NÃO MEDICINAIS PARA OS PÉS; CREMES PARA A LIMPEZA DA PELE [NÃO MEDICINAIS]; CREMES PARA A PELE; CREMES PARA AS MÃOS; CREMES PARA AS UNHAS; CREMES PARA BEBÉS [NÃO MEDICINAIS]; CREMES, LOÇÕES E GÉIS HIDRATANTES; CREMES PARA BRANQUEAR A PELE; CREMES PARA BRONZEAR A PELE; CREMES PARA CLAREAR A PELE; CREMES PARA DAR FIRMEZA AO CORPO; CREMES PARA DEPOIS DA EXPOSIÇÃO SOLAR; CREMES PARA DEPOIS DE BARBEAR; CREMES PARA O CORPO; CREMES PARA O CORPO [COSMÉTICOS]; CREMES PARA O ROSTO; CREMES PARA O ROSTO E PARA O CORPO; CREMES PARA OS CUIDADOS DA PELE [COSMÉTICOS]; CREMES PARA PELES CLARAS [PARA USO COSMÉTICO]; CREMES PARA REDUZIR AS MANCHAS ASSOCIADAS AO ENVELHECIMENTO; CREMES PARA REDUÇÃO DA CELULITE; CREMES PARA REFIRMAR A PELE; CREMES PERFUMADOS PARA O CORPO; CREMES TONIFICANTES [COSMÉTICOS]; CURATIVOS PARA RECONSTRUÇÃO DE UNHAS; DECALQUES PARA AS UNHAS; EMOLIENTES; EMOLIENTES PARA A PELE; EMOLIENTES PARA A PELE [NÃO MEDICINAIS]; EMULSÃO HIDRATANTE PARA A PELE, SEM SER PARA USO MÉDICO; EMULSÕES CORPORAIS; EMULSÕES COSMÉTICAS PARA O CORPO; EMULSÕES HIDRATANTES PARA A PELE PARA USO COSMÉTICO; EMULSÕES PARA AMACIAR A PELE; EMULSÕES PARA O ROSTO [PARA USO COSMÉTICO]; ENDURECEDORES DE UNHAS; ENDURECEDORES DE UNHAS [COSMÉTICOS]; ENDURECEDORES PARA UNHAS;

ESFOLIANTE PARA O CORPO; ESFOLIANTES; ESFOLIANTES COSMÉTICOS PARA O CORPO; ESFOLIANTES FACIAIS; ESFOLIANTES FACIAIS (NÃO MEDICINAIS); ESFOLIANTES FACIAIS [COSMÉTICOS]; ESFOLIANTES PARA A LIMPEZA DA PELE; ESFOLIANTES PARA O ROSTO; ESPUMAS COSMÉTICAS COM PROTETORES SOLARES; ESPUMAS DE LIMPEZA; ESPUMAS PARA LIMPAR; ESPUMAS PARA O CORPO; ESSÊNCIAS PARA OS CUIDADOS DA PELE; EXFOLIANTES PARA OS CUIDADOS DA PELE; FARELO DE ARROZ PARA ESFOLiar A PELE (ARAI-NUKA); FITAS DE PÁLPEBRA DUPLA; FIXADORES PARA APLICAR DEPOIS DO VERNIZ NAS UNHAS; GELEIA DE PETRÓLEO [VASELINA] PARA USO COSMÉTICO; GELEIA DE PETRÓLEO PARA USO COSMÉTICO; GELES COSMÉTICOS PARA OS OLHOS; GELES DE BRONZEAMENTO (COSMÉTICOS); GELES DE LIMPEZA; GELES FACIAIS; GELES HIDRATANTES [COSMÉTICOS]; GELES PARA BRONZEAR; GELES PARA DEPOIS DA EXPOSIÇÃO AO SOL [COSMÉTICOS]; GÉIS PARA AS UNHAS; GELES PARA OS OLHOS; GELES RETARDADORES DO ENVELHECIMENTO; GRÂNULOS PARA LIMPEZA DO ROSTO; HIDRATANTE PARA A PELE; HIDRATANTES; HIDRATANTES ANTIENVELHECIMENTO; HIDRATANTES ANTIENVELHECIMENTO PARA USO COSMÉTICO; HIDRATANTES CORPORAIS; HIDRATANTES COSMÉTICOS; HIDRATANTES DE PELE PARA FINS COSMÉTICOS; HIDRATANTES FACIAIS [COSMÉTICOS]; HIDRATANTES NÃO MEDICINAIS; HIDRATANTES PARA A PELE; HIDRATANTES PARA DEPOIS DA EXPOSIÇÃO AO SOL; LEITE DE AMÊNDOAS PARA USO COSMÉTICO; LEITE DE BRONZEAMENTO; LEITE DE LIMPEZA PARA USO EM TOILETTE; LEITE DE TOILETTE PARA LIMPEZA; LEITE HIDRATANTE; LEITES [COSMÉTICOS]; LEITES CORPORAIS; LEITES CORPORAIS PARA BEBÉ; LEITES DE LIMPEZA FACIAL; LEITES DE LIMPEZA PARA OS CUIDADOS DA PELE; LEITES DE TOILETTE; LEITES PARA AS MÃOS; LEITES PARA DEPOIS DE BARBEAR; LOÇÃO BRILHANTE PARA O CORPO; LOÇÃO PARA LIMPAR A PELE; LOÇÃO RETARDADORA DO ENVELHECIMENTO; LOÇÕES CORPORAIS; LOÇÕES DE BANHO; LOÇÕES DE DIA; LOÇÕES DE LIMPEZA; LOÇÕES DE PROTEÇÃO SOLAR; LOÇÕES DE PROTEÇÃO SOLAR [PARA USO COSMÉTICO]; LOÇÕES ESTIMULANTES NÃO MEDICINAIS PARA A PELE; LOÇÕES FACIAIS; LOÇÕES FACIAIS [COSMÉTICOS]; LOÇÕES HIDRATANTES PARA A PELE [COSMÉTICOS]; LOÇÕES HIDRATANTES PARA O CORPO [COSMÉTICAS]; LOÇÕES LEITOSAS PARA OS CUIDADOS DA PELE; LOÇÕES NÃO MEDICINAIS PARA ACLARAR A PELE; LOÇÕES NÃO MEDICINAIS PARA AS MÃOS; LOÇÕES NÃO MEDICINAIS PARA OS PÉS; LOÇÕES PARA A PELE; LOÇÕES PARA AS MÃOS; LOÇÕES PARA AS RUGAS DOS OLHOS; LOÇÕES PARA BARBEAR; LOÇÕES PARA BEBÉ; LOÇÕES PARA BEBÉS; LOÇÕES PARA BRONZEAR; LOÇÕES PARA BRONZEAR [COSMÉTICOS]; LOÇÕES PARA DEPOIS DA EXPOSIÇÃO AO SOL; LOÇÕES PARA FORTALECER AS UNHAS; LOÇÕES PARA O CORPO PERFUMADAS; LOÇÕES PARA OS CUIDADOS DA PELE [COSMÉTICAS]; LOÇÕES PARA OS CUIDADOS DO ROSTO E DO CORPO; LOÇÕES PARA OS OLHOS; LOÇÕES PARA REDUZIR A CELULITE; LOÇÕES PARA USO COSMÉTICO; LOÇÕES TONIFICANTES PARA O ROSTO, O CORPO E AS MÃOS; MANTEIGA CORPORAL; MANTEIGA DE CACAU PARA USO COSMÉTICO; MANTEIGAS CORPORAIS; MANTEIGAS PARA AS MÃOS E O CORPO; MÁSCARA DE ARGILA PARA APELE; MÁSCARAS CORPORAIS; MÁSCARAS CORPORAIS EM LOÇÃO [PARA USO COSMÉTICO]; MÁSCARAS COSMÉTICAS; MÁSCARAS CORPORAIS EM PÓ

[PARA USO COSMÉTICO]; MATERIAL PARA RECOBRIR AS UNHAS; MÁSCARAS COSMÉTICAS DE LAMA; MÁSCARAS DE BELEZA; MÁSCARAS DE BELEZA PARA O ROSTO; MÁSCARAS DE GEL PARA OS OLHOS; MÁSCARAS DE LIMPEZA; MÁSCARAS EM CREME PARA O CORPO; MÁSCARAS FACIAIS; MÁSCARAS FACIAIS PARA USO EM HIGIENE PESSOAL; MÁSCARAS HIDRATANTES; MÁSCARAS HIDRATANTES PARA A PELE; MÁSCARAS PARA A PELE [COSMÉTICOS]; MÁSCARAS PARA FECHAR POROS UTILIZADAS COMO COSMÉTICOS; MÁSCARAS PARA OS CUIDADOS DA PELE DAS MÃOS; MÁSCARAS PARA OS CUIDADOS DA PELE DOS PÉS; MOUSSE DE CUIDADOS DA PELE; ÓLEO DE ALECRIM PARA USO COSMÉTICO; ÓLEO DE CITRONELA PARA USO COSMÉTICO; ÓLEO DE EUCALIPTO PARA USO COSMÉTICO; ÓLEO PARA BEBÊ; ÓLEO PARA O CORPO; ÓLEOS BRONZEADORES; ÓLEOS BRONZEADORES [COSMÉTICOS]; ÓLEOS BRONZEADORES PARA FINS COSMÉTICOS; ÓLEOS COSMÉTICOS PARA A PELE; ÓLEOS DE PROTEÇÃO SOLAR [COSMÉTICOS]; ÓLEOS ESSENCIAIS PARA OS CUIDADOS DA PELE; ÓLEOS ESSENCIAIS PARA USO EM AMBIENTADORES; ÓLEOS NÃO MEDICINAIS PARA AS MÃOS; PEDRAS DE ALÚMEN [ANTISSÉTICOS]; PEDRAS PARA BARBEAR [ADSTRINGENTES]; PENSOS PARA A RECONSTRUÇÃO DAS UNHAS; PESTANAS; PESTANAS POSTIÇAS; ÓLEOS PARA BEBÊ; ÓLEOS PARA BRONZEAR [COSMÉTICOS]; ÓLEOS PARA BRONZEAR; ÓLEOS PARA DEPOIS DA EXPOSIÇÃO SOLAR [COSMÉTICOS]; ÓLEOS PARA HIDRATAR A PELE DEPOIS DA EXPOSIÇÃO SOLAR; ÓLEOS PARA O CORPO; ÓLEOS PARA O CORPO [COSMÉTICOS]; ÓLEOS PARA OS CUIDADOS DA PELE [COSMÉTICOS]; ÓLEOS PERFUMADOS PARA OS CUIDADOS DA PELE; POMADAS [NÃO MEDICINAIS]; POMADAS PARA OS LÁBIOS; PONTAS DE UNHAS [COSMÉTICOS]; PONTAS DE UNHAS; PÓ DE TALCO [PARA USO COSMÉTICO]; PÓ DE TALCO PARA A TOILETTE; PÓ DE TALCO PARA BEBÊS [NÃO MEDICAMENTOSO]; PÓ DE TALCO PERFUMADO; PÓ DE TALCO PARA O CORPO; PÓ NÃO MEDICINAL PARA O CORPO; PÓ PARA BEBÊS; PÓ PARA O CORPO; PÓ-DE-ARROZ EM PAPEL; PÓS [NÃO MEDICINAIS] PARA OS PÉS; PÓS DE TOILETTE; POSTIÇAS (UNHAS -); PREPARAÇÕES ANTIENVELHECIMENTO PARA OS CUIDADOS DA PELE; PREPARAÇÕES COSMÉTICAS PARA A PELE SECA DURANTE A GRAVIDEZ; PREPARAÇÕES COSMÉTICAS PARA A RENOVAÇÃO DA PELE; PREPARAÇÕES COSMÉTICAS PARA A SECAGEM DAS UNHAS; PREPARAÇÕES COSMÉTICAS PARA O CUIDADO DA PELE; PREPARAÇÕES COSMÉTICAS PARA O CUIDADO DAS UNHAS; PREPARAÇÕES COSMÉTICAS PARA OS CUIDADOS FACIAIS; PREPARAÇÕES COSMÉTICAS PARA USO TÓPICO FACIAL PARA MINIMIZAR RUGAS; PREPARAÇÕES DE PROTEÇÃO SOLAR; PREPARAÇÕES HIDRATANTES [COSMÉTICOS]; PÓS PARA MOLDAR AS PONTAS DE UNHAS ESCULPIDAS; PÓS PARA O BANHO; PÓS PARA POLIR AS UNHAS; PÓS PERFUMADOS [PARA USO COSMÉTICO]; PREPARAÇÕES NÃO MEDICINAIS PARA CUIDADOS COM OS PÉS; PREPARAÇÕES PARA A LAVAGEM DOS OLHOS, NÃO SENDO PARA FINS MEDICINAIS; PREPARAÇÕES PARA A REMOÇÃO DE UNHAS DE GEL; PREPARAÇÕES PARA AMACIAR A PELE; PREPARAÇÕES PARA BRONZEAR [COSMÉTICOS]; PREPARAÇÕES PARA CUIDAR DAS UNHAS; PREPARAÇÕES PARA O CUIDADO DAS UNHAS; PREPARAÇÕES PARA OS CUIDADOS DOS LÁBIOS, NÃO MEDICINAIS; PREPARAÇÕES PARA PROTEÇÃO SOLAR [COSMÉTICOS]; PREPARAÇÕES PARA REMOÇÃO DE VERNIZ DE UNHAS; PREPARAÇÕES PARA REPARAÇÃO DAS UNHAS;

PRODUTOS COSMÉTICOS PARA BRANQUEAR A PELE; PRODUTOS COSMÉTICOS PARA BRONZEAR; PRODUTOS COSMÉTICOS PARA OS CUIDADOS DA PELE; PRODUTOS COSMÉTICOS PARA PROTEGER A PELE DAS QUEIMADURAS SOLARES; PRODUTOS COSMÉTICOS PARA DUCHE; PRODUTOS COSMÉTICOS REFIRMANTES; PRODUTOS COSMÉTICOS SOB A FORMA DE AEROSSÓIS PARA OS CUIDADOS DA PELE; PRODUTOS DE LIMPEZA DA ACNE, COSMÉTICOS; PRODUTOS DE LIMPEZA DA PELE [NÃO MEDICINAIS]; PRODUTOS DE LIMPEZA PARA FINS DE HIGIENE ÍNTIMA PESSOAL, NÃO MEDICADOS; PRODUTOS DE LIMPEZA PARA O ROSTO; PRODUTOS DE LIMPEZA PARA O ROSTO [COSMÉTICOS]; PRODUTOS DE LIMPEZA PARA OS OLHOS; PRODUTOS DE LIMPEZA SOB A FORMA DE CREME, SEM SER MEDICAMENTOSO; PRODUTOS ESFOLIANTES PARA FINS COSMÉTICOS; PRODUTOS ESFOLIANTES PARA O CORPO; PRODUTOS NÃO MEDICINAIS PARA OS CUIDADOS DA PELE; PRODUTOS NÃO MEDICINAIS PARA OS CUIDADOS DO ROSTO; PRODUTOS PARA ACLARAR A PELE; PRODUTOS PARA AMACIAR A PELE; PRODUTOS PARA BRANQUEAR A PELE; PRODUTOS PARA DEPOIS DA EXPOSIÇÃO AO SOL PARA USO COSMÉTICO; PRODUTOS PARA LAVAR O ROSTO; PRODUTOS PARA LAVAR O ROSTO [COSMÉTICOS]; PRODUTOS PARA LIMPAR A PELE; PRODUTOS PARA LIMPAR A PELE [COSMÉTICOS]; PRODUTOS PARA MELHORAR A TEXTURA DA PELE; PRODUTOS PARA O CUIDADO DA PELE COM O FIM DE ELIMINAR RUGAS; PRODUTOS PARA O CUIDADO DAS UNHAS; PRODUTOS PARA OS CUIDADOS DOS OLHOS, NÃO MEDICINAIS; PRODUTOS PARA PROTEÇÃO SOLAR [COSMÉTICOS]; PRODUTOS PARA PROTEÇÃO SOLAR PARA USO COSMÉTICO; PRODUTOS PARA REFORÇO DAS UNHAS; PRODUTOS PARA REFRESCAR A PELE; PRODUTOS PARA REMOVER O VERNIZ DAS UNHAS; PRODUTOS PARA REMOVER O VERNIZ DAS UNHAS [COSMÉTICOS]; PRODUTOS PARA RETIRAR O VERNIZ DAS UNHAS; PROTETOR SOLAR; PROTETORES NÃO MEDICINAIS PARA LÁBIOS; PROTETORES PARA LÁBIOS [COSMÉTICOS]; PROTETORES SOLARES; PROTETORES SOLARES [COSMÉTICOS]; PROTETORES SOLARES EM STICK; PROTETORES SOLARES PARA OS LÁBIOS [COSMÉTICOS]; PROTETORES SOLARES À PROVA DE ÁGUA; PULVERIZADORES TONIFICANTES; RECARGAS PARA DISPENSADORES DE CREME PARA A PELE; RECARGAS PARA DISPENSADORES DE PRODUTOS DE LIMPEZA PESSOAL; REDES DE ARAME; REDES EM ARAME; REVESTIMENTO DE BASE PARA UNHAS [COSMÉTICOS]; REVESTIMENTOS PARA ESCULPIR AS UNHAS; SAIS DE BANHO; SAIS DE DUCHE NÃO PARA USO MEDICINAL; SOBRANCELHAS POSTIÇAS; SOBRANCELHAS POSTIÇAS AUTOCOLANTES; SOROS NÃO MEDICINAIS PARA A PELE; SPRAYS DE APLICAÇÃO TÓPICA NA PELE PARA FINS COSMÉTICOS; SÉRUM CALMANTE PARA A PELE; SÉRUM CORRETOR PARA O CONTORNO DOS OLHOS; SÉRUM CONTRA O ENVELHECIMENTO; SÉRUM FACIAL PARA USO COSMÉTICO; SÉRUM PARA A PELE COM AÇÃO CALMANTE [PRODUTO COSMÉTICO]; SUBSTÂNCIAS PARA REMOVER O VERNIZ DAS UNHAS; TALCO [PRODUTOS DE TOILETTE]; TINTAS PARA PESTANAS; TOALHETES IMPREGNADOS COM UM PRODUTO DE LIMPEZA DA PELE; TOALHITAS PARA BEBÊ; TONIFICANTES PARA FINS COSMÉTICOS; TÔNICOS [COSMÉTICOS]; TÔNICOS DE BELEZA PARA APLICAR NO CORPO; TÔNICOS DE BELEZA PARA APLICAR O ROSTO; TÔNICOS FACIAIS [COSMÉTICOS]; TÔNICOS FACIAIS NÃO MEDICAMENTOSOS; TÔNICOS PARA A PELE; TÔNICOS PARA USO COSMÉTICO; UNHAS ARTIFICIAIS; UNHAS ARTIFICIAIS EM METAIS

PRECIOSOS; UNHAS DOS PÉS POSTIÇAS; UNHAS POSTIÇAS; UNHAS POSTIÇAS PARA USO COSMÉTICO; VAPORIZADORES DE PROTEÇÃO SOLAR COM FPS; VAPORIZADORES DE ÓLEO PARA O CORPO; VERNIZES DE UNHAS PARA USO COSMÉTICO; VERNIZES PARA AS UNHAS; AGENTES DE LIMPEZA PARA AS MÃOS; CHAMPÔS PARA O CORPO; CREMES DE DUCHE; ESFOLIANTES PARA AS MÃOS; ESPONJAS IMPREGNADAS DE SABÃO; FOLHAS DE SABONETE PARA USO PESSOAL; FOLHAS DE SABÃO; GEL DE DUCHE; GELES PARA O DUCHE; GÉIS DE BANHO E DE DUCHE, NÃO PARA USO MÉDICO; GÉIS PARA USO COSMÉTICO; PREPARAÇÕES PARA LAVAGEM VAGINAL PARA USO HIGIÊNICO OU DESODORIZANTE PESSOAL; PRODUTOS DE SABÃO; PRODUTOS PARA A LIMPEZA DAS MÃOS; PRODUTOS PARA LIMPAR AS MÃOS; RECARGAS DE DISPENSADORES DE GEL DE DUCHE; RECARGAS PARA DISTRIBUIDORES DE SABONETE PARA AS MÃOS; SABÃO; SABÃO DE ALOÉ; SABÃO DE AMÊNDOAS; SABÃO DE BELEZA; SABÃO EM CREME PARA USO NA LAVAGEM; SABÃO EM GEL; SABÃO INDUSTRIAL; SABÃO PARA UTILIZAÇÃO SEM ÁGUA; SABÕES; SABÕES ANTITRANSPIRANTES; SABÕES CONTRA A TRANSPIRAÇÃO DOS PÉS; SABONETE CREMOSO PARA O CORPO; SABONETE LÍQUIDO; SABONETE LÍQUIDO PARA BANHO; SABONETE LÍQUIDO PARA BANHOS DE PÉS; SABONETE LÍQUIDO PARA MÃOS E ROSTO; SABÕES DE TOILETTE; SABÕES EM CREME; SABÕES FACIAIS; SABÕES FEITOS À MÃO; SABÕES GRANULADOS; SABÕES LÍQUIDOS; SABÕES PARA A PELE; SABÕES PARA AS MÃOS; SABÕES PARA USO PESSOAL; SABÕES PERFUMADOS; SABONETES; SABONETES COSMÉTICOS; SABONETES DE DUCHE; SABONETES DE TOILETTE NÃO MEDICINAIS; SABONETES EM FORMA DE GEL; SABONETES LOOFAH; SABONETES LÍQUIDOS; SABONETES NÃO MEDICINAIS; SABONETES PARA LAVAR O CORPO; SABONETES PARA OS CUIDADOS DO CORPO; SABONETES PERFUMADOS; SOLUÇÕES DE SABÃO; ÓLEOS ESSENCIAIS E EXTRATOS AROMÁTICOS; AROMAS [ÓLEOS ESSENCIAIS]; AROMAS ALIMENTARES [ÓLEOS ESSENCIAIS]; AROMAS ALIMENTARES SENDO ÓLEOS ESSENCIAIS; AROMAS PARA BEBIDAS [ÓLEOS ESSENCIAIS]; AROMAS PARA BOLOS [ÓLEOS ESSENCIAIS]; AROMATIZANTES ALIMENTARES PREPARADOS A PARTIR DE ÓLEOS ESSENCIAIS; ESSÊNCIA DE BADIANA; ESSÊNCIA DE HORTELÂ-PIMENTA [MENTA]; ESSÊNCIAS ETÉREAS; ESSÊNCIAS ETÉRICAS; GERANIOL; HELICHRYSUM [ÓLEOS ESSENCIAIS]; ÁGUA FLORAL; INCENSOS FUMIGADORES [KUNKO]; INTENSIFICADORES DE SABOR PARA ALIMENTOS [ÓLEOS ESSENCIAIS]; LAVANDA (ÓLEO DE -); MISTURAS DE ÓLEOS ESSENCIAIS; ÓLEO DE "GAULTHÉRIA"; ÓLEO DE ALFAZEMA; ÓLEO DE AMÊNDOAS; ÓLEO DE GAULTHERIA; ÓLEO DE JASMIM; ÓLEO DE MELALEUCA [ANTISSÉTICO]; ÓLEO DE PINHO; ÓLEO DE ROSA; ÓLEO DE ROSAS; ÓLEO EM BRUTO DE HORTELÂ-PIMENTA; ÓLEOS AROMÁTICOS; ÓLEOS AROMÁTICOS ESSENCIAIS; ÓLEOS COM AROMAS; ÓLEOS DE AROMATERAPIA [PARA USO COSMÉTICO]; ÓLEOS DESTILADOS PARA CUIDADOS DE BELEZA; ÓLEOS E ESSÊNCIAS ETÉREAS; ÓLEOS ESSENCIAIS; ÓLEOS ESSENCIAIS DE CEDRO; ÓLEOS ESSENCIAIS DE CIDRAS; ÓLEOS ESSENCIAIS DE LIMÃO; ÓLEOS ESSENCIAIS DE MADEIRA DE SÂNDALO; ÓLEOS ESSENCIAIS DE ORIGEM VEGETAL; ÓLEOS ESSENCIAIS EMULSIONADOS; ÓLEOS ESSENCIAIS NATURAIS; ÓLEOS ESSENCIAIS PARA ACALMAR OS NERVOS; ÓLEOS ESSENCIAIS PARA AROMATIZAR ALIMENTOS; ÓLEOS ESSENCIAIS PARA USAR EM PROCESSOS DE FABRICAÇÃO; ÓLEOS ESSENCIAIS

PARA USAR NO FABRICO DE PRODUTOS PERFUMADOS; ÓLEOS ESSENCIAIS PARA USO DOMÉSTICO; ÓLEOS ESSENCIAIS PARA USO EM AROMATERAPIA; ÓLEOS ESSENCIAIS PARA USO INDUSTRIAL; ÓLEOS ESSENCIAIS PARA USO NO FABRICO DE LÍQUIDOS ELETRÔNICOS; ÓLEOS ESSENCIAIS PARA USO PESSOAL; ÓLEOS ETÉREOS; ÓLEOS NATURAIS PARA USO COSMÉTICO; ÓLEOS NÃO MEDICINAIS; ÓLEOS PARA A PERFUMARIA; PREPARAÇÕES DE AROMATERAPIA; SAFROL; TERPENOS; TERPENOS [ÓLEOS ESSENCIAIS]; ÓLEOS PARA OS CUIDADOS DA PELE [NÃO MEDICINAIS]; ÓLEOS PARA PERFUMES E FRAGRÂNCIAS; ÓLEOS PERFUMADOS; ÓLEOS PERFUMADOS PARA O FABRICO DE PRODUTOS COSMÉTICOS; ÓLEOS PERFUMADOS QUE DIFUNDEM AROMAS QUANDO AQUECIDOS.

(591) PRETO; AZUL; ROSA; AMARELO

(540)



(531) 1.15.21 ; 29.1.13

(210) **713227**

MNA

(220) 2023.10.13

(300)

(730) **PT CASA DE QUINTÃ, LDA.**

(511) 43 SERVIÇOS DE ALOJAMENTO TEMPORÁRIO; FORNECIMENTO DE ALOJAMENTOS TEMPORÁRIOS; ALOJAMENTO TEMPORÁRIO; FORNECIMENTO DE ALOJAMENTO TEMPORÁRIO.

(591) AZUL; CASTANHO; BORDEROU; AMARELO TORRADO; PRETO; CINZENTO

(540)



CASA DE QUINTÃ

(531) 24.1.13 ; 24.1.18 ; 29.1.13

(210) **713229**

MNA

(220) 2023.10.13

(300)

(730) **PT FÁBRICA DE CANÇÕES, UNIPESSOAL LDA**

(511) 41 GRAVAÇÃO DE VÍDEO; SERVIÇOS DE GRAVAÇÃO DE VÍDEO; SERVIÇOS DE GRAVAÇÃO DE ÁUDIO E VÍDEO.

(591) VERMELHO; BRANCO; CINZA; PRETO

(540)



(531) 26.1.3 ; 27.5.10 ; 27.5.17 ; 29.1.1

(210) **713230** MNA
 (220) 2023.10.13
 (300)
 (730) **PT CARLOS MIGUEL MONDIM SALEIRO**
 (511) 35 GESTÃO EMPRESARIAL DE PERSONALIDADES DO DESPORTO; SERVIÇOS DE GESTÃO COMERCIAL PARA FUTEBOLISTAS; GESTÃO PROMOCIONAL DE PERSONALIDADES DO DESPORTO.
 41 ORGANIZAÇÃO DE EVENTOS DE FUTEBOL.

(591)
 (540)



(531) 3.1.4 ; 3.1.16 ; 3.1.24 ; 27.5.25

(210) **713239** MNA
 (220) 2023.10.14
 (300)
 (730) **PT UNIHL VERTICAL UNIPESSEOA LDA**
 (511) 37 SERVIÇOS DE TRABALHOS EM ALTURA; CONSTRUÇÃO ATRAVÉS DE ACESSO INDUSTRIAL POR MEIO DE CORDAS; LIMPEZA ATRAVÉS DE ACESSO INDUSTRIAL POR MEIO DE CORDAS.
 42 INSPEÇÃO DE ESTRUTURAS ATRAVÉS DE ACESSO INDUSTRIAL POR MEIO DE CORDAS; INSPEÇÃO E TESTES ATRAVÉS DO ACESSO INDUSTRIAL POR MEIO DE CORDAS.

(591) AZUL; CINZA; ROXO; BRANCO; PRETO
 (540)



(531) 14.5.23 ; 26.4.8

(210) **713240** MNA
 (220) 2023.10.14
 (300)
 (730) **PT RUI MANUEL AJUDA PEREIRA MATIAS**
 (511) 43 FORNECIMENTO DE ALOJAMENTO TEMPORÁRIO; FORNECIMENTO DE ALOJAMENTOS TEMPORÁRIOS; SERVIÇOS DE ALOJAMENTO TEMPORÁRIO; ALOJAMENTO TEMPORÁRIO; ALUGUER DE ALOJAMENTOS PARA FÉRIAS; ALUGUER TEMPORÁRIO DE QUARTOS.

(591)
 (540)



(531) 26.1.3 ; 26.1.12 ; 26.1.26 ; 26.3.23

(210) **713245** MNA
 (220) 2023.10.14
 (300)
 (730) **PT CARLOS MANUEL LUCAS LOPES**
 (511) 41 EDUCAÇÃO, ENTRETENIMENTO E DESPORTO; SERVIÇOS DE RESERVA DE BILHETES PARA ATIVIDADES E EVENTOS EDUCATIVOS, DE ENTRETENIMENTO E DESPORTIVOS.

(591) PRETO E BRANCO
 (540)



ROTA LUSITANA
 Rota Internacional de Dressage

(531) 3.3.1 ; 3.3.15 ; 3.3.24 ; 27.5.25

(210) **713258** MNA
 (220) 2023.10.15
 (300)
 (730) **PT SONIA CANO SOCIEDADE
 UNIPESSOAL, LDA**
 (511) 29 AZEITE VIRGEM EXTRA.
 (591)
 (540)

MONTE DO TISMÃO

(210) **713265** MNA
 (220) 2023.10.13
 (300)
 (730) **PT TEMAS E CONCEITOS, LDA**

(511) 41 SERVIÇOS DE EDUCAÇÃO, ENTRETENIMENTO E DESPORTO; EDUCAÇÃO, ENTRETENIMENTO E DESPORTO; PUBLICAÇÃO, RELATO E REDAÇÃO DE TEXTOS; TRADUÇÃO E INTERPRETAÇÃO; SERVIÇOS DE TRADUÇÃO; SERVIÇOS RELACIONADOS COM TRADUÇÃO; TRADUÇÃO DE LÍNGUAS.
 44 SERVIÇOS DE CUIDADOS DE SAÚDE PARA PESSOAS; SERVIÇOS DE AGRICULTURA, AQUICULTURA, HORTICULTURA E SILVICULTURA; SERVIÇOS DE HIGIENE E CUIDADOS DE BELEZA PARA PESSOAS; ASSISTÊNCIA VETERINÁRIA; CUIDADOS DE HIGIENE E BELEZA PARA SERES HUMANOS; CUIDADOS DE HIGIENE E DE BELEZA PARA SERES HUMANOS; CUIDADOS DE HIGIENE PARA ANIMAIS; CUIDADOS DOS ANIMAIS; CUIDADOS HIGIÉNICOS E DE BELEZA PARA PESSOAS; CUIDADOS PARA ANIMAIS; EXPLORAÇÃO DE CABELEIREIROS DE ANIMAIS; SERVIÇOS DE CABELEIREIRO PARA ANIMAIS DE ESTIMAÇÃO; SERVIÇOS DE CIRURGIA VETERINÁRIA; SERVIÇOS DE EMBELEZAMENTO PARA ANIMAIS; SERVIÇOS DE HIGIENE CORPORAL E DE BELEZA PARA PESSOAS; SERVIÇOS DE SAÚDE ANIMAL; SERVIÇOS DE TRATAMENTO E BELEZA ANIMAL; SERVIÇOS DE TRATAMENTO (EMBELEZAMENTO) DE ANIMAIS DE ESTIMAÇÃO; SERVIÇOS PARA CUIDADOS DE HIGIENE PESSOAL E DE BELEZA PARA PESSOAS; SERVIÇOS VETERINÁRIOS; TRATAMENTO DE BELEZA DE ANIMAIS; TRATAMENTO DE BELZA DE ANIMAIS; TRATAMENTO E EMBELEZAMENTO DE ANIMAIS.

(591) AZUL; PRETO; BRANCO

(540)

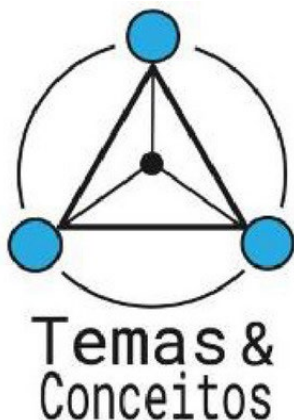

(531) 26.15.25 ; 29.1.4

(210) **713267** MNA
 (220) 2023.10.13
 (300)
 (730) **GBWILLIAM ALAN GRAN RAMSAY**
 (511) 33 BEBIDAS ALCOÓLICAS (EXCLUINDO CERVEJA).
 (591)
 (540)

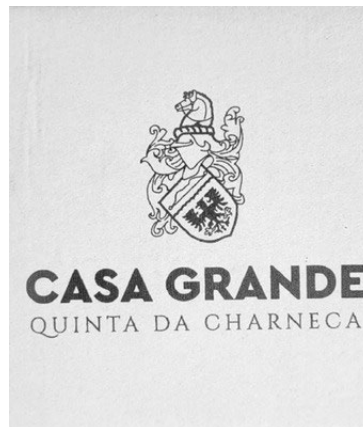

(531) 3.3.1 ; 24.1.9

(210) **713269** MNA
 (220) 2023.10.13
 (300)
 (730) **PT SABOR COM CARÁCTER, LDA.**
 (511) 43 SERVIÇOS DE FORNECIMENTO DE ALIMENTOS E BEBIDAS; BARES (PUBS); FORNECIMENTO DE ALIMENTOS E BEBIDAS EM CARRINHAS; FORNECIMENTO DE ALIMENTOS E BEBIDAS EM RESTAURANTES E BARES; FORNECIMENTO DE ALIMENTOS E BEBIDAS PARA CLIENTES; FORNECIMENTO DE ALIMENTOS E BEBIDAS PARA CLIENTES DE RESTAURANTES; PREPARAÇÃO DE ALIMENTOS E BEBIDAS; PREPARAÇÃO DE REFEIÇÕES; PREPARAÇÃO E FORNECIMENTO DE ALIMENTOS E BEBIDAS PARA CONSUMO IMEDIATO; SERVIÇOS DE ALIMENTAÇÃO E BEBIDAS PARA CLIENTES DE RESTAURANTES; SERVIÇOS DE ALIMENTAÇÃO E BEBIDAS TAKE-AWAY; SERVIÇOS DE CAFETERIAS; SERVIÇOS DE CAFÉS; SERVIÇOS DE CERVEJARIA AO AR LIVRE; SERVIÇOS DE CHEF PESSOAL; SERVIÇOS DE FORNECIMENTO DE COMIDA PARA FORA (TAKEAWAY); SERVIÇOS DE CLUBE NOTURNO, INCLUINDO O FORNECIMENTO DE REFEIÇÕES; SERVIÇOS DE FORNECIMENTO DE ALIMENTAÇÃO POR CONTRATO; SERVIÇOS DE FORNECIMENTO DE BEBIDAS; SERVIÇOS DE HOSPITALIDADE [ALIMENTOS E BEBIDAS]; SERVIÇOS DE PUB; SERVIÇOS DE RESTAURANTE PARA O FORNECIMENTO DE COMIDA RÁPIDA; SERVIÇOS DE RESTAURANTES; SERVIÇOS DE RESTAURANTES TAKE AWAY; SERVIÇOS DE SNACK-BARS; SERVIÇOS PARA FORNECIMENTO DE ALIMENTOS; SERVIÇOS PERSONALIZADOS DE CHEFES DE COZINHA; SERVIÇOS RELACIONADOS COM A PREPARAÇÃO DE ALIMENTOS E BEBIDAS; SNACK-BARES.

(591)

(540)



(531) 27.5.10 ; 27.5.11

(210) **713270** MNA

(220) 2023.10.13

(300)

(730) **PT ZODÍACO SINGELO - ACTIVIDADES HOTELEIRAS LDA**

(511) 43 SERVIÇOS DE FORNECIMENTO DE ALIMENTOS E BEBIDAS.

(591)

(540)

Terrina

(531) 27.5.17

(210) **713275** MNA

(220) 2023.10.13

(300)

(730) **PT ANA CATARINA CRUZ VARELA**

(511) 41 CURSOS DE FORMAÇÃO; ORGANIZAÇÃO DE CURSOS DE FORMAÇÃO; FORNECIMENTO DE CURSOS DE FORMAÇÃO; CURSOS DE FORMAÇÃO EM PLANEAMENTO ESTRATÉGICO RELACIONADO COM PUBLICIDADE, PROMOÇÃO, MARKETING E EMPRESAS; FORNECIMENTO DE CURSOS DE FORMAÇÃO EM GESTÃO EMPRESARIAL; CURSOS DE FORMAÇÃO RELACIONADOS COM SERVIÇOS A CLIENTES; ORGANIZAÇÃO E DIREÇÃO DE CURSOS PRÁTICOS DE FORMAÇÃO [WORKSHOPS]; DISPONIBILIZAÇÃO DE FORMAÇÃO ONLINE; FORMAÇÃO EMPRESARIAL; ORGANIZAÇÃO DE FORMAÇÃO EMPRESARIAL; SERVIÇOS DE CONSULTADORIA EM FORMAÇÃO EMPRESARIAL; SERVIÇOS DE EDUCAÇÃO RELACIONADOS COM FORMAÇÃO EMPRESARIAL; SERVIÇOS DE FORMAÇÃO RELACIONADOS COM A GESTÃO EMPRESARIAL.

(591)

(540)



(531) 27.5.9 ; 27.5.13 ; 27.5.25

(210) **713276** MNA

(220) 2023.10.13

(300)

(730) **PT NIGHTSHIFT, UNIPESSOAL LDA**

(511) 41 ORGANIZAÇÃO DE CONCERTOS; ORGANIZAÇÃO DE ESPETÁCULOS; ORGANIZAÇÃO DE FESTIVAIS; ORGANIZAÇÃO DE BAILES; ORGANIZAÇÃO DE FESTAS; ORGANIZAÇÃO DE ENTRETENIMENTO; ATIVIDADES CULTURAIS; ATIVIDADES DESPORTIVAS E CULTURAIS; ORGANIZAÇÃO DE ATIVIDADES RECREATIVAS; FORNECIMENTO DE ATIVIDADES CULTURAIS; REALIZAÇÃO DE ATIVIDADES CULTURAIS; SERVIÇOS DE PRODUÇÃO MUSICAL; PRODUÇÃO DE ÁUDIO, VÍDEO E MULTIMÉDIA, E FOTOGRAFIA.

(591)

(540)

BOMBATUKE

(210) **713277** MNA

(220) 2023.10.13

(300)

(730) **PT ANA CATARINA CRUZ VARELA**

(511) 35 MARKETING DIGITAL; ASSESSORIA EM MARKETING; CONSULTADORIA DE MARKETING; ASSISTÊNCIA EM MARKETING; SERVIÇOS DE MARKETING; SERVIÇOS DE MARKETING EMPRESARIAL; CONSULTADORIA RELACIONADA COM MARKETING; CONSULTORIA EM MARKETING EMPRESARIAL.

(591)

(540)



(531) 27.5.10

(210) **713278** MNA

(220) 2023.10.13

(300)

(730) **PT SABOR COM CARÁCTER, LDA.**

(511) 43 SERVIÇOS DE FORNECIMENTO DE ALIMENTOS E BEBIDAS; BARES (PUBS); FORNECIMENTO DE ALIMENTOS E BEBIDAS EM CARRINHAS; FORNECIMENTO DE ALIMENTOS E BEBIDAS EM RESTAURANTES E BARES; FORNECIMENTO DE ALIMENTOS E BEBIDAS PARA CLIENTES; FORNECIMENTO DE ALIMENTOS E BEBIDAS PARA CLIENTES DE RESTAURANTES; PREPARAÇÃO DE ALIMENTOS E BEBIDAS; PREPARAÇÃO DE

REFEIÇÕES; PREPARAÇÃO E FORNECIMENTO DE ALIMENTOS E BEBIDAS PARA CONSUMO IMEDIATO; SERVIÇOS DE ALIMENTAÇÃO E BEBIDAS PARA CLIENTES DE RESTAURANTES; SERVIÇOS DE ALIMENTAÇÃO E BEBIDAS TAKE-AWAY; SERVIÇOS DE CAFETERIAS; SERVIÇOS DE CAFÉS; SERVIÇOS DE CERVEJARIA AO AR LIVRE; SERVIÇOS DE CHEF PESSOAL; SERVIÇOS DE CLUBE NOTURNO, INCLUINDO O FORNECIMENTO DE REFEIÇÕES; SERVIÇOS DE FORNECIMENTO DE COMIDA PARA FORA (TAKEAWAY); SERVIÇOS DE FORNECIMENTO DE ALIMENTAÇÃO POR CONTRATO; SERVIÇOS DE FORNECIMENTO DE BEBIDAS; SERVIÇOS DE HOSPITALIDADE [ALIMENTOS E BEBIDAS]; SERVIÇOS DE PUB; SERVIÇOS DE RESTAURANTE DE COMIDA RÁPIDA; SERVIÇOS DE RESTAURANTE E BAR; SERVIÇOS DE RESTAURANTES; SERVIÇOS DE RESTAURANTES TAKE AWAY; SERVIÇOS DE SNACK-BARES; SERVIÇOS PARA FORNECIMENTO DE ALIMENTOS; SERVIÇOS PERSONALIZADOS DE CHEFES DE COZINHA; SERVIÇOS RELACIONADOS COM A PREPARAÇÃO DE ALIMENTOS E BEBIDAS; SNACK-BARES.

(591)
(540)



(531) 27.5.25

(210) **713279** MNA
(220) 2023.10.13
(300)
(730) **PT DIOGO JORGE CARVALHO DOS SANTOS SILVA**
PT FRANCISCA DE ASSIS PESSANHA MADUREIRA PINTO MACHADO MACIEL BARBOSA

(511) 35 SERVIÇOS DE ASSISTÊNCIA, GESTÃO E ADMINISTRAÇÃO DE NEGÓCIOS; SERVIÇOS DE PUBLICIDADE, DE MARKETING E DE PROMOÇÃO; SERVIÇOS DE PUBLICIDADE, DE MARKETING E PROMOCIONAIS; SERVIÇOS DE PUBLICIDADE, DE PROMOÇÃO E DE MARKETING.
41 SERVIÇOS DE EDUCAÇÃO, ENTRETENIMENTO E DESPORTO; PUBLICAÇÃO, RELATO E REDAÇÃO DE TEXTOS; SERVIÇOS DE RESERVA DE BILHETES PARA ATIVIDADES E EVENTOS EDUCATIVOS, DE ENTRETENIMENTO E DESPORTIVOS; TRADUÇÃO E INTERPRETAÇÃO; EDUCAÇÃO, ENTRETENIMENTO E DESPORTO; SERVIÇOS DE TRADUÇÃO; SERVIÇOS RELACIONADOS COM TRADUÇÃO; TRADUÇÃO DE LÍNGUAS.

(591)
(540)



(531) 27.5.1

(210) **713286** MNA
(220) 2023.10.15
(300)
(730) **PT SANTOS & SOUSA - CLÍNICAS DE MEDICINA DENTÁRIA, LDA**

(511) 44 SERVIÇOS DE CUIDADOS DE SAÚDE PARA PESSOAS.

(591)
(540)

SANTOS SAÚDE - MEDICINA DENTÁRIA

(210) **713287** MNA
(220) 2023.10.15
(300)
(730) **PT CLÁUDIA TEIXEIRA DE SOUSA**

(511) 35 SERVIÇOS DE ASSISTÊNCIA, GESTÃO E ADMINISTRAÇÃO DE NEGÓCIOS; SERVIÇOS DE PUBLICIDADE, DE MARKETING E DE PROMOÇÃO; SERVIÇOS DE PUBLICIDADE, DE MARKETING E PROMOCIONAIS; SERVIÇOS DE PUBLICIDADE, DE PROMOÇÃO E DE MARKETING.
41 EDUCAÇÃO, ENTRETENIMENTO E DESPORTO; SERVIÇOS DE EDUCAÇÃO, ENTRETENIMENTO E DESPORTO; SERVIÇOS DE RESERVA DE BILHETES PARA ATIVIDADES E EVENTOS EDUCATIVOS, DE ENTRETENIMENTO E DESPORTIVOS.

(591)
(540)

SEX SUMMIT

(210) **713289** MNA
(220) 2023.10.15
(300)
(730) **PT SORRISO AMBULANTE LDA**
(511) 29 CARNE-SECA.
(591)
(540)

BILTONG FROM AFRICA

(210) **713299** MNA
 (220) 2023.10.16
 (300)
 (730) **PT SOCIEDADE AGRÍCOLA QUINTA DO PESO LDA**
 (511) 43 ALOJAMENTO TEMPORÁRIO.
 (591)
 (540)

PESO VILLAGE

(210) **713308** MNA
 (220) 2023.10.16
 (300)
 (730) **PT VILLAS BEN - COMÉRCIO, REPRESENTAÇÕES E SERVIÇOS, LDA**
 (511) 43 ALOJAMENTO TEMPORÁRIO.
 (591)
 (540)

VILLAS MED

(210) **713302** MNA
 (220) 2023.10.16
 (300)
 (730) **PT MONYELLE NOVAIS LOZANO**
 (511) 39 SERVIÇOS DE AGÊNCIA PARA ORGANIZAÇÃO DE VIAGENS.
 (591)
 (540)



(531) 1.5.23 ; 18.5.3 ; 26.11.21 ; 27.5.25

(210) **713322** MNA
 (220) 2023.10.16
 (300)
 (730) **PT JESSICA SANCHEZ PEREIRA**
 (511) 35 CONSULTORIA EM MATÉRIA DE RECURSOS HUMANOS.
 (591)
 (540)



(531) 26.4.3 ; 26.4.9 ; 27.5.25

(210) **713304** MNA
 (220) 2023.10.16
 (300)
 (730) **PT NOÉMIA MARIA DA SILVEIRA**
 (511) 41 SERVIÇOS DE EDUCAÇÃO, ENTRETENIMENTO E DESPORTO; EDUCAÇÃO, ENTRETENIMENTO E DESPORTO.
 (591)
 (540)



(531) 2.1.98 ; 27.5.25

(210) **713327** MNA
 (220) 2023.10.16
 (300)
 (730) **PT GAIABYTE, LDA**
 (511) 38 FORNECIMENTO E ALUGUER DE EQUIPAMENTOS E INSTALAÇÕES DE TELECOMUNICAÇÕES; SERVIÇOS DE TELECOMUNICAÇÕES; SERVIÇOS DE REDE DE TELECOMUNICAÇÕES; SERVIÇOS DE TELECOMUNICAÇÃO; TELECOMUNICAÇÕES.
 (591)
 (540)

IPOINT

(210) **713331** MNA
 (220) 2023.10.16
 (300)
 (730) **PT MADRE - IMOBILIÁRIO, UNIPESSOAL LDA.**
 (511) 36 NEGÓCIOS IMOBILIÁRIOS; ADMINISTRAÇÃO DE APARTAMENTOS RESIDENCIAIS; ADMINISTRAÇÃO DE BENS IMOBILIÁRIOS;

ADMINISTRAÇÃO DE CARTEIRAS DE PROPRIEDADES; ADMINISTRAÇÃO DE EDIFÍCIOS; ADMINISTRAÇÃO DE IMÓVEIS; ADMINISTRAÇÃO DE NEGÓCIOS FINANCEIROS RELACIONADOS COM BENS IMOBILIÁRIOS; ADMINISTRAÇÃO DE TERRENOS; AGÊNCIA DE ARRENDAMENTO DE APARTAMENTOS; AGÊNCIA DE ARRENDAMENTO DE ALOJAMENTOS (APARTAMENTOS); ALUGUER DE APARTAMENTOS; ALUGUER DE BENS IMOBILIÁRIOS; ALUGUER DE ESCRITÓRIOS E APARTAMENTOS; ALUGUER DE ESPAÇO PARA ESCRITÓRIOS; ALUGUER DE ESCRITÓRIOS (IMOBILIÁRIO); ALUGUER DE PROPRIEDADES; AQUISIÇÃO DE TERRENOS PARA ARRENDAMENTO; AQUISIÇÃO DE IMÓVEIS PARA TERCEIROS; AQUISIÇÃO DE BENS IMOBILIÁRIOS EM NOME DE TERCEIROS; ALUGUER OU ARRENDAMENTO DE EDIFÍCIOS; ARRENDAMENTO DE ANDARES; ARRENDAMENTO DE ALOJAMENTO (APARTAMENTOS); ARRENDAMENTO DE BENS IMOBILIÁRIOS; ARRENDAMENTO DE APARTAMENTOS; ARRENDAMENTO DE EDIFÍCIOS; ARRENDAMENTO DE IMÓVEIS; ARRENDAMENTO DE PROPRIEDADES; ARRENDAMENTO DE INSTALAÇÕES COMERCIAIS; ARRENDAMENTO DE PROPRIEDADES PLENAS; AVALIAÇÃO E ADMINISTRAÇÃO DE BENS IMOBILIÁRIOS; ASSISTÊNCIA NA AQUISIÇÃO DE BENS IMÓVEIS; CONSULTADORIA IMOBILIÁRIA; CONSULTADORIA RELATIVA À COMPRA DE BENS IMOBILIÁRIOS; CONSULTAS IMOBILIÁRIAS; FINANCIAMENTO DE PROJETOS IMOBILIÁRIOS; FINANCIAMENTO PARA DESENVOLVIMENTO DE PROPRIEDADES; FINANCIAMENTO PARA PROMOÇÃO IMOBILIÁRIA; FORNECIMENTO DE ALOJAMENTO PERMANENTE EM HABITAÇÕES; GESTÃO DE BENS IMOBILIÁRIOS; GESTÃO DE IMÓVEIS; GESTÃO DE PROPRIEDADES (BENS IMOBILIÁRIOS); GESTÃO IMOBILIÁRIA; SERVIÇOS DE ALUGUER DE APARTAMENTOS; SERVIÇOS DE AQUISIÇÃO DE TERRENOS; SERVIÇOS DE AQUISIÇÃO DE TERRENOS (EM NOME DE TERCEIROS); SERVIÇOS DE AQUISIÇÃO DE IMÓVEIS; SERVIÇOS DE CONSULTORIA EM IMÓVEIS; SERVIÇOS DE CONSULTORIA IMOBILIÁRIA; SERVIÇOS DE GESTÃO IMOBILIÁRIA; SERVIÇOS DE GESTÃO DE IMÓVEIS E DE PROPRIEDADES.

37 CONSTRUÇÃO; SERVIÇOS DE REPARAÇÃO E INSTALAÇÃO NO ÂMBITO DA CONSTRUÇÃO; CONSTRUÇÃO DE ALOJAMENTOS; CONSTRUÇÃO DE ÁREAS HABITACIONAIS; CONSTRUÇÃO DE COMPLEXOS PARA NEGÓCIOS; CONSTRUÇÃO DE EDIFÍCIOS RESIDENCIAIS E COMERCIAIS; CONSTRUÇÃO DE EDIFÍCIOS POR EMPREITADA; CONSTRUÇÃO DE EDIFÍCIOS E OUTRAS ESTRUTURAS; CONSULTORIA EM CONSTRUÇÃO; INFORMAÇÕES EM CONSTRUÇÃO; LIMPEZA DE EDIFÍCIOS (INTERIOR); LIMPEZA DE EDIFÍCIOS (SUPERFÍCIES EXTERIORES); PINTURA DE INTERIORES E EXTERIORES; SUPERVISÃO DE TRABALHOS DE CONSTRUÇÃO; RENOVAÇÃO DE EDIFÍCIOS; MANUTENÇÃO DE EDIFÍCIOS; REMODELAÇÃO DE EDIFÍCIOS.

42 REALIZAÇÃO DE ESTUDOS DE PROJETOS TÉCNICOS PARA PROJETOS DE CONSTRUÇÃO; PREPARAÇÃO DE RELATÓRIOS RELACIONADOS COM ESTUDOS DE PROJETOS TÉCNICOS PARA PROJETOS DE CONSTRUÇÃO; CONSULTADORIA NA ÁREA DE PROJETOS DE CONSTRUÇÃO; DESENVOLVIMENTO DE PROJETOS DE CONSTRUÇÃO; SERVIÇOS DE PROJETOS DE ENGENHARIA E ARQUITETURA.

(591)
(540)

MADRE - PROPERTY DEVELOPMENT & ASSET MANAGEMENT

(210) **713334** MNA
(220) 2023.10.17
(300)
(730) **DE CINTIA BEZERRA DE MELO PEREIRA NUNES**
(511) 45 SERVIÇOS JURÍDICOS.
(591)
(540)

ESCUDO DPO

(210) **713335** MNA
(220) 2023.10.16
(300)
(730) **PT INSTITUTO PORTUGUÊS DO MAR E DA ATMOSFERA, I.P.**
(511) 09 BASES DE DADOS; BASES DE DADOS ELETRÓNICAS; BASES DE DADOS INFORMÁTICAS; BASES DE DADOS INTERATIVAS; MOTORES DE BASES DE DADOS; SOFTWARE PARA GESTÃO DE BASES DE DADOS; SOFTWARE DE BASES DE DADOS INTERATIVO; CENTROS SERVIDORES DE BASES DE DADOS; BASES DE DADOS ELETRÓNICAS GRAVADAS EM SUPORTES INFORMÁTICOS; SOFTWARE PARA CRIAÇÃO DE BASES DE DADOS PESQUISÁVEIS DE INFORMAÇÕES E DADOS; GESTÃO DE FICHEIROS E DADOS E SOFTWARE PARA BASES DE DADOS; SOFTWARE PARA SINCRONIZAÇÃO DE BASES DE DADOS; SOFTWARE PARA AUTORIZAÇÃO DE ACESSO A BASES DE DADOS; PROGRAMAS DE SOFTWARE PARA GESTÃO DE BASES DE DADOS; PROGRAMAS DE COMPUTADOR PARA ACEDER, NAVEGAR E PESQUISAR BASES DE DADOS ONLINE; PROGRAMAS INFORMÁTICOS EM FORMATO LEGÍVEL POR MÁQUINA PARA UTILIZAÇÃO EM GESTÃO DE BASES DE DADOS.
35 GESTÃO DE BASES DE DADOS; MARKETING DE BASES DE DADOS; SISTEMATIZAÇÃO DE DADOS EM BASES DE DADOS INFORMÁTICAS; RECOLHA DE DADOS EM BASES DE DADOS INFORMÁTICAS; COMPILAÇÃO DE DADOS EM BASES DE DADOS INFORMÁTICAS; GESTÃO DE BASES DE DADOS INFORMATIZADAS; GESTÃO DE BASES DE DADOS COMPUTORIZADAS; SERVIÇOS PUBLICITÁRIOS RELACIONADOS COM BASES DE DADOS; SERVIÇOS DE GESTÃO DE BASES DE DADOS; ATUALIZAÇÃO E MANUTENÇÃO DE DADOS EM BASES DE DADOS INFORMÁTICAS; COMPILAÇÃO DE BASES DE DADOS INFORMÁTICAS; ADMINISTRAÇÃO DE BASES DE DADOS INFORMATIZADAS; GESTÃO DE BASES DE DADOS INFORMÁTICAS; SISTEMATIZAÇÃO DE INFORMAÇÕES EM BASES DE DADOS INFORMÁTICAS; GESTÃO E COMPILAÇÃO DE BASES DE DADOS INFORMATIZADAS; COMPILAÇÃO DE INFORMAÇÃO EM BASES DE DADOS INFORMÁTICAS; SERVIÇOS DE GESTÃO DE

- BASES DE DADOS INFORMÁTICAS; RECOLHA E SISTEMATIZAÇÃO DA INFORMAÇÃO EM BASES DE DADOS INFORMÁTICAS; SUBSCRIÇÕES PARA SERVIÇOS DE BASES DE DADOS DE TELECOMUNICAÇÕES; SERVIÇOS DE LOCALIZAÇÃO EM BASES DE DADOS DE INVENTÁRIOS; CONTROLO DE STOCK [ESTOQUE] ATRAVÉS DE BASES DE DADOS; PRESTAÇÃO DE INFORMAÇÕES COMERCIAIS A PARTIR DE BASES DE DADOS ON-LINE; COMPILAÇÃO E SISTEMATIZAÇÃO DE INFORMAÇÃO EM BASES DE DADOS INFORMÁTICAS; COMPILAÇÃO E INTRODUÇÃO DE INFORMAÇÃO EM BASES DE DADOS INFORMÁTICAS.
- 38 FORNECIMENTO DE ACESSO A BASES DE DADOS; DISPONIBILIZAÇÃO DE ACESSO A BASES DE DADOS; SERVIÇOS DE INTERLIGAÇÃO DE BASES DE DADOS; FORNECIMENTO DE ACESSO A BASES DE DADOS INFORMÁTICAS; INTERCÂMBIO ELETRÓNICO DE DADOS ARMAZENADOS EM BASES DE DADOS ACESSÍVEIS ATRAVÉS DE REDES DE TELECOMUNICAÇÕES; FORNECIMENTO DE LIGAÇÕES DE TELECOMUNICAÇÕES A BASES DE DADOS; DISPONIBILIZAÇÃO DE TEMPO DE ACESSO A BASES DE DADOS; DISPONIBILIZAÇÃO DE ACESSO A BASES DE DADOS NA INTERNET; FORNECIMENTO DE ACESSO A BASES DE DADOS ONLINE; FORNECIMENTO DE LIGAÇÕES DE TELECOMUNICAÇÕES À INTERNET OU A BASES DE DADOS; SERVIÇOS DE TELECOMUNICAÇÕES PARA O FORNECIMENTO DE ACESSO A BASES DE DADOS INFORMÁTICAS; TRANSMISSÃO DE INFORMAÇÃO DE BASES DE DADOS ATRAVÉS DE REDES DE TELECOMUNICAÇÕES; FORNECIMENTO DE LIGAÇÃO DE TELECOMUNICAÇÕES À INTERNET OU BASES DE DADOS; ENVIO E RECEÇÃO [TRANSMISSÃO] DE INFORMAÇÃO DE BASES DE DADOS ATRAVÉS DE UMA REDE DE TELECOMUNICAÇÃO; FORNECIMENTO DE ACESSO A TELECOMUNICAÇÕES E DE LIGAÇÕES A BASES DE DADOS INFORMÁTICAS E À INTERNET; FORNECIMENTO DE ACESSO A TELECOMUNICAÇÕES E LIGAÇÕES A BASES DE DADOS INFORMÁTICAS E À INTERNET; FORNECIMENTO DE LIGAÇÕES DE TELECOMUNICAÇÕES A UMA REDE INFORMÁTICA MUNDIAL OU A BASES DE DADOS; TRANSMISSÃO E RECEÇÃO DE INFORMAÇÕES DE BASES DE DADOS ATRAVÉS DE REDES DE TELECOMUNICAÇÕES; FORNECIMENTO DE ACESSO A REDES DE COMUNICAÇÕES ELETRÓNICAS E A BASES DE DADOS ELETRÓNICAS; FORNECIMENTO DE ACESSO E ALUGUER DE TEMPO DE ACESSO A BASES DE DADOS INFORMÁTICAS; FORNECIMENTO DE ACESSO A BASES DE DADOS E À INTERNET ATRAVÉS DE TELECOMUNICAÇÕES.
- 41 PUBLICAÇÃO DE MATERIAL ACESSÍVEL A PARTIR DE BASES DE DADOS OU DA INTERNET.
- 42 MANUTENÇÃO DE BASES DE DADOS; CONCEÇÃO DE BASES DE DADOS; DESENVOLVIMENTO DE BASES DE DADOS; CONCEÇÃO E DESENVOLVIMENTO DE BASES DE DADOS; ALOJAMENTO DE BASES DE DADOS INFORMÁTICAS; CONCEÇÃO DE BASES DE DADOS INFORMÁTICAS; DESIGN DE SOFTWARE DE BASES DE DADOS INFORMÁTICAS; CONSULTORIA EM PROGRAMAS DE BASES DE DADOS INFORMÁTICAS; PESQUISA CIENTÍFICA ORIENTADA USANDO BASES DE DADOS; ALUGUER DE SOFTWARE DE BASES DE DADOS; SERVIÇOS DE DESENVOLVIMENTO DE BASES DE DADOS; ALUGUER DE UM SERVIDOR DE BASES DE DADOS A TERCEIROS; RECONSTRUÇÃO DE SISTEMAS DE BASES DE DADOS PARA TERCEIROS; ALUGUER DE SOFTWARE PARA GESTÃO DE BASES DE DADOS; PROGRAMAÇÃO DE SOFTWARE PARA GESTÃO DE BASES DE DADOS; PROGRAMAÇÃO DE SOFTWARE PARA DICIONÁRIOS E BASES DE DADOS DE TRADUÇÃO ELETRÓNICA; CONCEÇÃO E DESENVOLVIMENTO DE DICIONÁRIOS E BASES DE DADOS DE TRADUÇÃO ELETRÓNICA; CONCEÇÃO E DESENVOLVIMENTO DE SOFTWARE PARA GESTÃO DE BASES DE DADOS; SERVIÇOS DE ARMAZENAMENTO ELETRÓNICO PARA ARQUIVO DE BASES DE DADOS; SERVIÇOS DE ARMAZENAMENTO ELETRÓNICO PARA ARQUIVO DE BASES DE DADOS, IMAGENS E OUTROS DADOS ELETRÓNICOS; CONCEÇÃO E DESENVOLVIMENTO DE SOFTWARE DE BASES DE DADOS ELETRÓNICAS; DESENVOLVIMENTO E MANUTENÇÃO DE SOFTWARE DE BASES DE DADOS INFORMÁTICAS; DISPONIBILIZAÇÃO DE SOFTWARE, ON-LINE, NÃO PASSÍVEL DE DOWNLOAD PARA USO EM GESTÃO DE BASES DE DADOS; FORNECIMENTO DE ACESSO TEMPORÁRIO A SOFTWARE ONLINE NÃO PASSÍVEL DE DOWNLOAD PARA GESTÃO DE BASES DE DADOS; CONSULTORIA EM MATÉRIA DE CONCEÇÃO E DESENVOLVIMENTO DE PROGRAMAS DE BASES DE DADOS INFORMÁTICAS; DESENVOLVIMENTO, ATUALIZAÇÃO E MANUTENÇÃO DE SOFTWARE E DE SISTEMAS DE BASES DE DADOS; CONCEÇÃO DE FORMATOS ELETRÓNICOS EM SUPORTE CD-ROM PARA BASES DE DADOS INFORMÁTICAS.
- 45 LICENCIAMENTO DE BASES DE DADOS [SERVIÇOS JURÍDICOS].
- (591)
(540)
- GENEMARE PORTUGAL:
BIOBANCO AZUL - BANCO
NACIONAL DOS RECURSOS
VIVOS MARINHOS**
-
- (210) **713338** **MNA**
(220) 2023.10.14
(300)
(730) **PT QUEIJARIA DAS AMEIRAS, LDA**
(511) 29 PRODUTOS LÁCTEOS E SUBSTITUTOS LÁCTEOS; QUEIJOS.
- (591)
(540)
- Queijaria
das Ameiras*
- (531) 27.5.10 ; 27.5.11
-
- (210) **713339** **MNA**
(220) 2023.10.14
(300)
(730) **PT TIAGO DANIEL SANTOS PINHEIRO**
(511) 41 FORMAÇÃO EM SAÚDE.
44 CUIDADOS DE SAÚDE; PRESTAÇÃO DE SERVIÇOS MÉDICOS; MEDICINA DENTÁRIA.
- (591) #0D322A; #cda96b; #e3d0ad; #d3b37d; #dd9e82

(540)



(531) 2.9.10 ; 27.5.22 ; 27.5.25 ; 27.99.2 ; 27.99.3

(210) 713347 MNA

(220) 2023.10.16

(300)

(730) PT PARADIGMA INEVITÁVEL LDA.

(511) 35 SERVIÇOS DE ASSISTÊNCIA, GESTÃO E ADMINISTRAÇÃO DE NEGÓCIOS; SERVIÇOS DE PUBLICIDADE, DE MARKETING E DE PROMOÇÃO; SERVIÇOS DE PUBLICIDADE, DE MARKETING E PROMOCIONAIS; SERVIÇOS DE PUBLICIDADE, DE PROMOÇÃO E DE MARKETING; ADMINISTRAÇÃO COMERCIAL DA CONCESSÃO DE LICENÇAS DE PRODUTOS E SERVIÇOS DE TERCEIROS; ADMINISTRAÇÃO COMERCIAL DO LICENCIAMENTO DE PRODUTOS E SERVIÇOS PARA TERCEIROS; ADMINISTRAÇÃO DE NEGÓCIOS COMERCIAIS INTERNACIONAIS; ADMINISTRAÇÃO E GESTÃO EMPRESARIAL; APOIO NA GESTÃO DE NEGÓCIOS OU FUNÇÕES COMERCIAIS DE UMA EMPRESA INDUSTRIAL OU COMERCIAL; ASSESSORIA DE GESTÃO DE EMPRESAS; ASSISTÊNCIA A EMPRESAS COMERCIAIS NA GESTÃO DA RESPECTIVA ATIVIDADE; ASSISTÊNCIA COMERCIAL EM GESTÃO DE NEGÓCIOS COMERCIAIS; ASSISTÊNCIA EM MATÉRIA DE GESTÃO; ASSISTÊNCIA EMPRESARIAL; ASSISTÊNCIA NA GESTÃO COMERCIAL; ASSISTÊNCIA NO PLANEAMENTO DE NEGÓCIOS COMERCIAIS; CONSULTAS PARA A DIRECÇÃO DE NEGÓCIOS; GESTÃO COMERCIAL DE ARTISTAS; GESTÃO COMERCIAL DE ARTISTAS DE ENTRETENIMENTO; GESTÃO COMERCIAL DE ARTISTAS MÚSICAIS; GESTÃO COMERCIAL DE ATORES; GESTÃO COMERCIAL DE AUTORES E ESCRITORES; GESTÃO COMERCIAL DE MÚSICOS; GESTÃO COMERCIAL DE TEATROS; GESTÃO DE NEGÓCIOS DE ARTISTAS DE ESPETÁCULO; GESTÃO DE PROJETOS EMPRESARIAIS; MEDIAÇÃO DE NEGÓCIOS COMERCIAIS PARA TERCEIROS; MEDIAÇÃO DE PUBLICIDADE; NEGOCIAÇÃO DE CONTRATOS DE PUBLICIDADE; NEGOCIAÇÃO DE TRANSAÇÕES COMERCIAIS PARA ARTISTAS DE ESPETÁCULO; ORGANIZAÇÃO DE CONCURSOS COM FINS PUBLICITÁRIOS; SERVIÇOS DE AGÊNCIA PARA A ORGANIZAÇÃO DE ENCONTROS DE NEGÓCIOS; PUBLICIDADE; PUBLICIDADE PELA TELEVISÃO; SERVIÇOS DE PUBLICIDADE; PUBLICIDADE E MARKETING; PROMOÇÃO [PUBLICIDADE] DE CONCERTOS; PROMOÇÃO DE CONCERTOS MÚSICAIS; AGENTES PUBLICITÁRIOS.

41 ESPETÁCULOS MÚSICAIS; ORGANIZAÇÃO DE ESPETÁCULOS; ESPETÁCULOS DE MÚSICA; PRODUÇÃO DE ESPETÁCULOS; PLANEAMENTO DE ESPETÁCULOS; ORGANIZAÇÃO DE ESPETÁCULOS MÚSICAIS; SERVIÇOS DE ESPETÁCULOS MÚSICAIS; ESPETÁCULOS MÚSICAIS AO VIVO;

SERVIÇOS DE ARTISTAS DE ESPETÁCULO; ORGANIZAÇÃO DE ESPETÁCULOS DE MÚSICA; ESPETÁCULOS DE MÚSICA AO VIVO; APRESENTAÇÃO DE ESPETÁCULOS DE MÚSICA; PRODUÇÃO DE ESPETÁCULOS AO VIVO; GESTÃO ARTÍSTICA DE ESPETÁCULOS MÚSICAIS; PRODUÇÃO DE ESPETÁCULOS DE MÚSICA; FORNECIMENTO DE ESPETÁCULOS AO VIVO; REALIZAÇÃO DE ESPETÁCULOS AO VIVO; GESTÃO ARTÍSTICA DE PROFISSIONAIS DO ESPETÁCULO; ORGANIZAÇÃO DE ESPETÁCULOS MÚSICAIS AO VIVO; REALIZAÇÃO DE FESTIVAIS DE ARTES DO ESPETÁCULO; SERVIÇOS RECREATIVOS PRESTADOS POR ARTISTAS DE ESPETÁCULO; ESPETÁCULOS DE BANDAS DE MÚSICA AO VIVO; SERVIÇOS DE RESERVA DE BILHETES PARA ESPETÁCULOS; PRODUÇÃO DE ESPETÁCULOS DE ENTRETENIMENTO COM CANTORES; ESPETÁCULOS AO VIVO DE UM GRUPO DE MÚSICA; SERVIÇOS PARA O FORNECIMENTO DE DIVERTIMENTO SOB A FORMA DE ESPETÁCULOS MÚSICAIS AO VIVO; ORGANIZAÇÃO DE RESERVAS DE BILHETES PARA ESPETÁCULOS E OUTROS EVENTOS DE ENTRETENIMENTO; SERVIÇOS DE DIVERTIMENTO PRESTADOS POR CANTORES; CONCERTOS DE MÚSICA; GRAVAÇÃO DE MÚSICA; ORGANIZAÇÃO DE CONCERTOS; SERVIÇOS DE CONCERTOS; MARCAÇÃO DE CONCERTOS; SERVIÇOS DE CONCERTOS MÚSICAIS; ORGANIZAÇÃO DE CONCERTOS MÚSICAIS; DIVERTIMENTO ATRAVÉS DE CONCERTOS; ORGANIZAÇÃO E DIRECÇÃO DE CONCERTOS; SERVIÇOS DE CONCERTOS DE MÚSICA; SERVIÇOS DE INFORMAÇÃO E CONSULTORIA EM MATÉRIA DE PREPARAÇÃO, CELEBRAÇÃO E ORGANIZAÇÃO DE CONCERTOS; PREPARAÇÃO, DIRECÇÃO E ORGANIZAÇÃO DE CONCERTOS; ORGANIZAÇÃO DE CONCERTOS DE MÚSICA POP; APRESENTAÇÃO DE CONCERTOS DE MÚSICA; CONCERTOS DE MÚSICA AO VIVO; PRODUÇÃO DE MÚSICA; PUBLICAÇÃO DE MÚSICA; FORNECIMENTO DE ENTRETENIMENTO MUSICAL; ORGANIZAÇÃO DE DIVERTIMENTO MUSICAL; SERVIÇOS DE COMPOSIÇÃO MUSICAL; PUBLICAÇÃO DE TEXTOS MÚSICAIS; PRODUÇÃO DE VÍDEOS MÚSICAIS; ORGANIZAÇÃO DE EVENTOS MÚSICAIS; PUBLICAÇÃO DE OBRAS MÚSICAIS; COMPOSIÇÃO DE MÚSICA (SERVIÇOS DE -); SERVIÇOS DE EDIÇÃO DE MÚSICA; SERVIÇOS DE MÚSICA AO VIVO; APRESENTAÇÃO DE ESPETÁCULOS DE MÚSICA; PRODUÇÃO DE CONCERTOS DE MÚSICA; SERVIÇOS DE MISTURA DE MÚSICA; COMPOSIÇÃO DE MÚSICA PARA TERCEIROS; ATUAÇÕES DE GRUPOS MÚSICAIS AO VIVO; ORGANIZAÇÃO E DIRECÇÃO DE CONCERTOS MÚSICAIS; SERVIÇOS DE EDIÇÃO E GRAVAÇÃO DE MÚSICA; SERVIÇOS DE TRANSCRIÇÃO DE MÚSICA PARA TERCEIROS; PRODUÇÃO DE GRAVAÇÕES DE SOM E MÚSICA; SERVIÇOS DE ESTÚDIOS DE GRAVAÇÃO DE MÚSICA; SERVIÇOS DE ENTRETENIMENTO PRESTADOS POR GRUPOS DE MÚSICA; DISPONIBILIZAÇÃO DE MÚSICA DIGITAL A PARTIR DA INTERNET; PRODUÇÃO DE OBRAS MÚSICAIS NUM ESTÚDIO DE GRAVAÇÃO; APRESENTAÇÃO DE ATUAÇÕES DE GRUPOS MÚSICAIS AO VIVO; SERVIÇOS DE ENTRETENIMENTO PRESTADOS POR GRUPOS VOCAIS DE MÚSICA; PRESTAÇÃO DE SERVIÇOS DE ENTRETENIMENTO SOB A FORMA DE MÚSICA GRAVADA; PRODUÇÃO MUSICAL.

(591)

(540)

MAKTUB ART GROUP

(210) **713349** MNA
 (220) 2023.10.16
 (300)
 (730) **PT CIORCORTE S.A.**
 (511) 06 ESTRUTURAS E CONSTRUÇÕES TRANSPORTÁVEIS DE METAL; MATERIAIS E ELEMENTOS DE METAL PARA EDIFICAÇÃO E CONSTRUÇÃO.

(591)
 (540)

SERVISTEEL

(591) Dourado; Cinzento
 (540)



(210) **713350** MNA
 (220) 2023.10.16
 (300)
 (730) **PT J.L. COMÉRCIO DE VINHOS, UNIPESSOAL, LDA.**
 (511) 33 BEBIDAS ALCOÓLICAS (EXCLUINDO CERVEJA).
 (591)
 (540)

LEOCÁDIO WINES CASTA SUPERIOR

(531) 26.4.18 ; 26.4.19 ; 27.5.25

(210) **713353** MNA
 (220) 2023.10.16
 (300)
 (730) **PT C.V. SARREA, S.A.**
 (511) 37 EDIFICAÇÃO, CONSTRUÇÃO E DEMOLIÇÃO; ALUGUER DE FERRAMENTAS, INSTALAÇÕES E EQUIPAMENTO DE CONSTRUÇÃO, DEMOLIÇÃO, LIMPEZA E MANUTENÇÃO; CONSTRUÇÃO; CONSTRUÇÃO DE HABITAÇÕES; CONSTRUÇÃO DE EDIFÍCIOS; CONSTRUÇÃO E REPARAÇÃO DE EDIFÍCIOS; CONSTRUÇÃO DE ALOJAMENTOS; CONSTRUÇÃO DE CASAS; CONSTRUÇÃO DE LOJAS; CONSTRUÇÃO DE IMÓVEIS; CONSTRUÇÃO DE ESCRITÓRIOS; SUPERVISÃO DE CONSTRUÇÃO; TRABALHOS DE CONSTRUÇÃO; CONSULTORIA EM CONSTRUÇÃO; INFORMAÇÕES EM CONSTRUÇÃO; SERVIÇOS DE ISOLAMENTO [CONSTRUÇÃO]; SERVIÇOS DE SUPERVISÃO DE CONSTRUÇÃO PARA PROJETOS DE CONSTRUÇÃO; CONSULTADORIA EM ENGENHARIA CIVIL [CONSTRUÇÃO]; SERVIÇOS DE CONSTRUÇÃO DE EDIFÍCIOS; SERVIÇOS DE ASSESSORIA SOBRE CONSTRUÇÃO; GESTÃO (SUPERVISÃO) DE TRABALHOS DE CONSTRUÇÃO; SERVIÇOS DE CONSTRUÇÃO E DE EDIFICAÇÃO; SERVIÇOS DE EMPREITADA GERAL DE CONSTRUÇÃO; SERVIÇOS DE GESTÃO DE PROJETOS DE CONSTRUÇÃO; PINTURA E DECORAÇÃO DE EDIFÍCIOS; SERVIÇOS DE PINTURA E DECORAÇÃO; TRABALHOS DE PINTURA.
 42 DESIGN DE CONSTRUÇÃO; ELABORAÇÃO DE PLANTAS (CONSTRUÇÃO); DECORAÇÃO DE INTERIORES DE EDIFÍCIOS; CONSULTORIA EM MATÉRIA DE DECORAÇÃO DE INTERIORES; SERVIÇOS DE INFORMAÇÕES RELACIONADOS COM A COMBINAÇÃO DE CORES, PINTURAS E MOBILIÁRIO PARA DECORAÇÃO DE EXTERIORES.

(210) **713355** MNA
 (220) 2023.10.16
 (300)
 (730) **PT ANTÓNIO LUÍS DE MAGALHÃES CASTRO**
 (511) 35 SERVIÇOS DE VENDA A RETALHO DE BICICLETAS E MATERIAL DE DESPORTO.
 39 CONSULTORIA EM TRANSPORTES.
 41 FORMAÇÃO , ORGANIZAÇÃO DE EVENTOS COM FINS CULTURAIS, RECREATIVOS E DESPORTIVOS.

(591)
 (540)

OOPS BIKE ACADEMY PORTUGAL

(210) **713357** MNA
 (220) 2023.10.16
 (300)
 (730) **PT ANTÓNIO LUÍS DE MAGALHÃES CASTRO**
 (511) 41 EDUCAÇÃO, ENTRETENIMENTO E DESPORTO.
 (591)
 (540)

BYE BYE PEDALA PORTUGAL

(210) **713364** MNA
 (220) 2023.10.16
 (300)
 (730) **PT CAP - COOPERAÇÃO ADMINISTRATIVA PROCESSUAL, LDA.**
 (511) 35 SERVIÇOS DE ASSISTÊNCIA, GESTÃO E ADMINISTRAÇÃO DE NEGÓCIOS; AQUISIÇÃO DE CONTRATOS DE COMPRA E VENDA DE PRODUTOS

E SERVIÇOS; ANÁLISES DE PREÇOS; AQUISIÇÃO DE CONTRATOS PARA OUTROS PARA A VENDA DE PRODUTOS; TRATAMENTO ADMINISTRATIVO DE ENCOMENDAS DE COMPRAS; TRATAMENTO ADMINISTRATIVO DE PEDIDOS DE ENCOMENDA.

(591)
(540)

**CRIAMOS VALOR, CRIAMOS
FUTURO, CRIAMOS PARCERIAS
DE SUCESSO!**

(210) **713369** MNA
(220) 2023.10.17
(300)
(730) **PT CROCODILE PARADE, LDA.**
(511) 42 CONCEÇÃO E DESENVOLVIMENTO DE NOVOS PRODUTOS.
(591)
(540)

CROCO

(210) **713382** MNA
(220) 2023.10.17
(300)
(730) **PT PEDRO AUGUSTO DE ASSUNÇÃO GONÇALVES**
(511) 05 SUPLEMENTOS E PREPARAÇÕES DIETÉTICOS.
32 BEBIDAS SEM ÁLCOOL; CERVEJA E CERVEJA SEM ÁLCOOL; PREPARAÇÕES PARA A PRODUÇÃO DE BEBIDAS; BEBIDAS (NÃO ALCOÓLICAS); BEBIDAS DESALCOOLIZADAS; PREPARAÇÕES NÃO ALCOÓLICAS PARA FAZER BEBIDAS; REFRIGERANTES.
(591)
(540)

YUKANBE

(210) **713389** MNA
(220) 2023.10.17
(300)
(730) **PT ISABELLA DE MATOS MOREIRA**
(511) 25 T-SHIRTS.
(591)
(540)

CINCO CINCO 351

(210) **713406** MNA
(220) 2023.10.14
(300)
(730) **PT 100 PENEIRAS - RESTAURAÇÃO E TURISMO, LDA**
(511) 41 ORGANIZAÇÃO DE EVENTOS RECREATIVOS.
(591)
(540)

SEIXAL BEER FEST

(210) **713407** MNA
(220) 2023.10.14
(300)
(730) **PT 100 PENEIRAS - RESTAURAÇÃO E TURISMO, LDA**
(511) 39 ENTREGA DE COMIDA POR PARTE DE RESTAURANTES.
(591)
(540)

PICA-PAU DE CORVINA

(210) **713408** MNA
(220) 2023.10.14
(300)
(730) **PT 100 PENEIRAS - RESTAURAÇÃO E TURISMO, LDA**
(511) 41 ORGANIZAÇÃO DE EVENTOS RECREATIVOS.
(591)
(540)

**FESTIVAL AÇORDA E MIGAS
DO SEIXAL**

(210) **713409** MNA
(220) 2023.10.14
(300)
(730) **PT 100 PENEIRAS - RESTAURAÇÃO E TURISMO, LDA**
(511) 43 RESTAURANTES DE IGUARIAS REFINADAS.
(591)
(540)

AFINAL HAVIA OSTRAS

(210) **713415** MNA
(220) 2023.10.16
(300)
(730) **PT SOARES & SIMÕES, LDA**

(511) 06 MOLAS METÁLICAS.
(591)
(540)

S&S SRPINGS

(210) 713417 MNA
(220) 2023.10.16
(300)

(730) PT STRATEGY FOR IMPROVEMENT,
SERVIÇOS DE APOIO À GESTÃO, LDA.

(511) 35 SERVIÇOS DE ASSISTÊNCIA, GESTÃO E ADMINISTRAÇÃO DE NEGÓCIOS; SERVIÇOS DE PUBLICIDADE, DE MARKETING E DE PROMOÇÃO; SERVIÇOS DE PUBLICIDADE, DE MARKETING E PROMOCIONAIS; SERVIÇOS DE PUBLICIDADE, DE PROMOÇÃO E DE MARKETING.

41 PUBLICAÇÃO, RELATO E REDAÇÃO DE TEXTOS; SERVIÇOS DE EDUCAÇÃO, ENTRETENIMENTO E DESPORTO; SERVIÇOS DE RESERVA DE BILHETES PARA ATIVIDADES E EVENTOS EDUCATIVOS, DE ENTRETENIMENTO E DESPORTIVOS; TRADUÇÃO E INTERPRETAÇÃO; EDUCAÇÃO, ENTRETENIMENTO E DESPORTO; SERVIÇOS DE TRADUÇÃO; SERVIÇOS RELACIONADOS COM TRADUÇÃO; TRADUÇÃO DE LÍNGUAS.

(591)
(540)

AGRI ECONOMIC FORUM BY SFORI

(210) 713418 MNA
(220) 2023.10.16
(300)

(730) PT STRATEGY FOR IMPROVEMENT,
SERVIÇOS DE APOIO À GESTÃO, LDA.

(511) 35 SERVIÇOS DE ASSISTÊNCIA, GESTÃO E ADMINISTRAÇÃO DE NEGÓCIOS; SERVIÇOS DE PUBLICIDADE, DE MARKETING E DE PROMOÇÃO; SERVIÇOS DE PUBLICIDADE, DE MARKETING E PROMOCIONAIS; SERVIÇOS DE PUBLICIDADE, DE PROMOÇÃO E DE MARKETING.

41 PUBLICAÇÃO, RELATO E REDAÇÃO DE TEXTOS; SERVIÇOS DE EDUCAÇÃO, ENTRETENIMENTO E DESPORTO; SERVIÇOS DE RESERVA DE BILHETES PARA ATIVIDADES E EVENTOS EDUCATIVOS, DE ENTRETENIMENTO E DESPORTIVOS; TRADUÇÃO E INTERPRETAÇÃO; EDUCAÇÃO, ENTRETENIMENTO E DESPORTO; SERVIÇOS DE TRADUÇÃO; SERVIÇOS RELACIONADOS COM TRADUÇÃO; TRADUÇÃO DE LÍNGUAS.

(591)
(540)

WINE ECONOMIC FORUM BY SFORI

(210) 713419 MNA
(220) 2023.10.16
(300)

(730) PT STRATEGY FOR IMPROVEMENT,
SERVIÇOS DE APOIO À GESTÃO, LDA.

(511) 35 SERVIÇOS DE ASSISTÊNCIA, GESTÃO E ADMINISTRAÇÃO DE NEGÓCIOS; SERVIÇOS DE PUBLICIDADE, DE MARKETING E DE PROMOÇÃO; SERVIÇOS DE PUBLICIDADE, DE MARKETING E PROMOCIONAIS; SERVIÇOS DE PUBLICIDADE, DE PROMOÇÃO E DE MARKETING.

41 PUBLICAÇÃO, RELATO E REDAÇÃO DE TEXTOS; SERVIÇOS DE EDUCAÇÃO, ENTRETENIMENTO E DESPORTO; SERVIÇOS DE RESERVA DE BILHETES PARA ATIVIDADES E EVENTOS EDUCATIVOS, DE ENTRETENIMENTO E DESPORTIVOS; TRADUÇÃO E INTERPRETAÇÃO; EDUCAÇÃO, ENTRETENIMENTO E DESPORTO; SERVIÇOS DE TRADUÇÃO; SERVIÇOS RELACIONADOS COM TRADUÇÃO; TRADUÇÃO DE LÍNGUAS.

(591)
(540)

CORK ECONOMIC FORUM BY SFORI

(210) 713420 MNA
(220) 2023.10.16
(300)

(730) PT MCDYNAMICSOUND, LDA

(511) 32 REFRIGERANTES; REFRIGERANTES NÃO GASEIFICADOS; XAROPES PARA FAZER REFRIGERANTES; CONCENTRADOS PARA UTILIZAR NA PREPARAÇÃO DE REFRIGERANTES; PREPARAÇÕES PARA A PRODUÇÃO DE BEBIDAS; EXTRATOS PARA PREPARAR BEBIDAS; SUMO DE LIMÃO PARA USO NA PREPARAÇÃO DE BEBIDAS; PREPARAÇÕES NÃO ALCÓOLICAS PARA FAZER BEBIDAS.

33 LICORES; LICORES CREMOSOS; AMARGOS [LICORES]; LICORES TÓNICOS AROMATIZADOS; EXTRATOS DE LICORES ESPERITUOSOS; LICORES ALCÓOLICOS DE SABOR AMARGO; DIGESTIVOS [LICORES E BEBIDAS ESPERITUOSAS]; BEBIDAS ALCÓOLICAS (EXCLUINDO CERVEJA); PREPARAÇÕES PARA PRODUZIR BEBIDAS ALCÓOLICAS; PREPARAÇÕES ALCÓOLICAS PARA FAZER BEBIDAS; BEBIDAS ALCÓOLICAS EXCETO CERVEJA; BEBIDAS ALCÓOLICAS PRÉ-MISTURADAS; BEBIDAS ESPERITUOSAS; APERITIVOS À BASE DE LICOR ALCÓOLICO DESTILADO; BEBIDAS GASEIFICADAS COM ÁLCOOL, EXCLUINDO CERVEJA; COCKTAILS; ESPERITUOSOS (BEBIDAS ALCÓOLICAS); ESSÊNCIAS ALCÓOLICAS; ESSÊNCIAS E EXTRATOS ALCÓOLICOS; EXTRATOS ALCÓOLICOS.

(591)
(540)

PEDRINHA

(210) **713493** MNA
 (220) 2023.10.20
 (300)
 (730) **PT CASA SANTOS LIMA - COMPANHIA DAS VINHAS, S.A.**
 (511) 33 VINHOS; VINHOS ESPUMANTES; AGUARDENTES; BEBIDAS ALCOÓLICAS (EXCEPTO CERVEJAS).
 (591)
 (540)

MISTÉRIO DO PICO BY SANTOS LIMA

(511) 35 SERVIÇOS DE GESTÃO DE VENDAS; SERVIÇOS DE INTERMEDIÇÃO E ASSESSORIA DE NEGÓCIOS NO DOMÍNIO DA VENDA DE PRODUTOS E DA PRESTAÇÃO DE SERVIÇOS; SERVIÇOS DE INTERMEDIÇÃO COMERCIAL; SERVIÇOS DE INTERMEDIÇÃO COMERCIAL RELACIONADOS COM A CORRESPONDÊNCIA DE PROFISSIONAIS VARIADOS COM CLIENTES; SERVIÇOS DE ADMINISTRAÇÃO COMERCIAL PARA O PROCESSAMENTO DE VENDAS FEITAS ATRAVÉS DA INTERNET.

(591)
 (540)

KHLOW

(210) **713495** MNA
 (220) 2023.10.20
 (300)
 (730) **PT CASA SANTOS LIMA - COMPANHIA DAS VINHAS, S.A.**
 (511) 33 VINHOS; VINHOS ESPUMANTES; AGUARDENTES; BEBIDAS ALCOÓLICAS (EXCEPTO CERVEJAS).
 (591)
 (540)

ÉPICO BY SANTOS LIMA

(210) **713508** MNA
 (220) 2023.10.16
 (300)
 (730) **PT GET2C, LDA**
 (511) 35 CONSULTORIA EMPRESARIAL.
 (591)
 (540)

MOEDA CLIMA

(210) **713496** MNA
 (220) 2023.10.20
 (300)
 (730) **PT CASA SANTOS LIMA - COMPANHIA DAS VINHAS, S.A.**
 (511) 33 VINHOS; VINHOS ESPUMANTES; AGUARDENTES; BEBIDAS ALCOÓLICAS (EXCEPTO CERVEJAS).
 (591)
 (540)

(É)PICO BY SANTOS LIMA

(210) **713510** MNA
 (220) 2023.10.16
 (300)
 (730) **PT IVO ANDRÉ DO AMARAL DE ALMEIDA**
 (511) 36 SERVIÇOS DE CONSULTORIA FINANCEIRA.
 (591)
 (540)

THE TREE OF PAYMENTS

(210) **713503** MNA
 (220) 2023.10.16
 (300)
 (730) **PT SOARES & SIMÕES, LDA**
 (511) 06 MOLAS METÁLICAS.
 (591)
 (540)

S&S SPRINGS

(210) **713511** MNA
 (220) 2023.10.17
 (300)
 (730) **PT TURTLE WORK - UNIPessoal LDA**
 (511) 09 SOFTWARE.
 (591)
 (540)

EYEWEARIFY

(210) **713505** MNA
 (220) 2023.10.16
 (300)
 (730) **PT C.M.FONSECA - REPRESENTAÇÕES, IMPORTAÇÃO E EXPORTAÇÃO, LDA.**

(210) **713512** MNA
 (220) 2023.10.17
 (300)
 (730) **PT MANUEL GONÇALVES DE OLIVEIRA**
 (511) 19 ESTRUTURAS E CONSTRUÇÕES TRANSPORTÁVEIS, NÃO SENDO DE METAL; MATERIAIS E ELEMENTOS

DE EDIFICAÇÃO E CONSTRUÇÃO, NÃO METÁLICOS.

(591)

(540)

OLIGREEN

(210) **713515** MNA

(220) 2023.10.17

(300)

(730) PT ASSOCIAÇÃO BIOPOLIS

(511) 42 INVESTIGAÇÃO BIOLÓGICA; INVESTIGAÇÃO LABORATORIAL; INVESTIGAÇÃO BIOTECNOLÓGICA; INVESTIGAÇÃO GENÉTICA.

(591)

(540)

LIFE EVERYWHERE

(210) **713678** MNA

(220) 2023.10.21

(300)

(730) PT ANA MAFALDA BARRADAS DE ALMEIDA

(511) 25 VESTUÁRIO.

(591)

(540)

BEGE

(210) **713689** MNA

(220) 2023.10.22

(300)

(730) PT ANA LUCIA CARDOSO DOS SANTOS FIGUEIREDO

(511) 16 LIVROS.

(591)

(540)

LIVRARIA DO LARGO

(210) **713691** MNA

(220) 2023.10.16

(300)

(730) PT HUGO DE SÃO JOSÉ MARTINHO DE OLIVEIRA

(511) 29 SOBREMESAS LÁCTEAS REFRIGERADAS.
35 SERVIÇOS RETALHISTAS RELACIONADOS COM SOBREMESAS.

(591)

(540)

CALOTA

Concessões

Processo	Data do registo	Data do despacho	Nome do 1º requerente/titular	Pais resid.	Classes (Nice)	Observações
701945	2023.10.25	2023.10.25	NATURIUM LLC	US	03 35	RECUSA PARCIAL DO REGISTO: recusa parcial do registo para os produtos assinalados na classe 20. ^a , nos termos dos arts. 232.º, n.º 1, al. b); arts. 229.º n.º 2 e n.º 5; 237.º do cpi 2018.
701946	2023.10.24	2023.10.24	NATURIUM LLC	US	03 35	
703321	2023.10.23	2023.10.23	ANGELA MARIA CARVALHO DE MACEDO MALCATA	PT	33	
703907	2023.10.25	2023.10.25	RUI MANUEL PERALTA BAPTISTA	PT	42	
704279	2023.10.25	2023.10.25	C.H.F.P., LDA	PT	24	RECUSA PARCIAL DO REGISTO: recusa parcial do registo para os produtos assinalados na classe 25. ^a , nos termos dos arts. 232.º, n.º 1, al. b); arts. 229.º n.º 2 e n.º 5; 237.º do cpi.
704297	2023.10.23	2023.10.23	VARIAVEL DIDATICA UNIPessoal LDA	PT	36	RECUSA PARCIAL DO REGISTO: recusa parcial do registo para os serviços assinalados na classe 41. ^a , nos termos dos arts. 209.º, n.º 1, al. a); 231.º, n.º 1, al.b); 229.º, n.º 2 e n.º 5 cpi 2018; 237.º do cpi.
708638	2023.10.25	2023.10.25	GOOD VIBES , LDA	PT	38	
708731	2023.10.25	2023.10.25	TRAÇADOCERTO 19, LDA.	PT	37	
708757	2023.10.25	2023.10.25	JAY WILLIAM ALEXANDER CARSON	PT	41	
708770	2023.10.25	2023.10.25	COSTA LAPA LDA	PT	41	
708779	2023.10.25	2023.10.25	LAUER TRANSPORTES E TURISMO, LDA	PT	39	
708786	2023.10.25	2023.10.25	ANA LUISA & MAURO MARTINS, LDA	PT	43	
708790	2023.10.25	2023.10.25	TELES DA SILVA SERRALHARIA UNIPessoal LDA	PT	06	
708792	2023.10.25	2023.10.25	SEGMENTO VIRTUAL, UNIP. LDA.	PT	43	
708856	2023.10.25	2023.10.25	DECO PROTESTE, EDITORES, LDA.	PT	16	
708857	2023.10.25	2023.10.25	PTB EDUCATION II S.A.	PT	41 43	
708858	2023.10.25	2023.10.25	FORTUNATO GOMES, UNIPessoal LDA	PT	35 36	
708859	2023.10.25	2023.10.25	PTB EDUCATION II S.A.	PT	41 43	
708860	2023.10.25	2023.10.25	RELEVOS AUPICIOSOS LDA	PT	42	
708861	2023.10.25	2023.10.25	JOÃO MARTINS MORAIS	PT	41	

Processo	Data do registo	Data do despacho	Nome do 1º requerente/titular	País resid.	Classes (Nice)	Observações
708862	2023.10.25	2023.10.25	ALZIRA MANUELA PIRES MARQUES MAGALHÃES	PT	42	
708863	2023.10.25	2023.10.25	RITA TAVARES BRANDÃO NEVES	PT	25	
708873	2023.10.25	2023.10.25	ENTERSPACE DIGITAL, LDA	PT	35	
708881	2023.10.25	2023.10.25	DAMASCENO & SOUZA LDA	PT	36	
708907	2023.10.25	2023.10.25	RUBEN MIGUEL PIRES SILVA	PT	44	
708923	2023.10.26	2023.10.26	EVENTOS & SONETOS, UNIPESSOAL LDA	PT	35 41	

Recusas

Processo	Data do pedido	Data da recusa	Nome do 1º requerente/titular	Pais resid.	Classes (Nice)	Observações
703628	2023.04.11	2023.10.25	CRÚZIO FREIRE, UNIPESSOAL LDA,	PT	41	arts. 232.º, n.º 1, al. b); 229.º n.º 5 do cpi.
703870	2023.04.14	2023.10.25	ROBOTEC LDA	PT	37	arts. 232.º n.º 1 al. b); 229.º n.º 5 do cpi.
703948	2023.04.16	2023.10.25	QUOTIDIANO PRATEADO, LDA	PT	39	arts. 232.º, n.º 1, al. b); 229.º n.º 5 do cpi 2018
703973	2023.04.17	2023.10.25	CÉSAR AUGUSTO BÁRTOLO RIBEIRO DA ROCHA LOPES	PT	09 35 41 42 45	arts. 232.º, n.º 1, al. b); 229.º n.º 5 do cpi 2018
703982	2023.04.13	2023.10.25	RIMAS SUAVES LDA	PT	43	arts. 232.º, n.º 1, al. b); 229.º n.º 5 do cpi 2018
704043	2023.04.18	2023.10.25	NO RULES WINES, LDA	PT	33	arts. 232.º, n.º 1, al. b); 229.º n.º 5 do cpi.
704083	2023.04.18	2023.10.25	PAULO ALEXANDRE LOPES DE OLIVEIRA	PT	09 15 35 38 39 41 42 45	arts. 232.º, n.º 1, al. b); 229.º n.º 5 do cpi.
704094	2023.04.19	2023.10.25	JOÃO PAULO BORGES PINHO PEREIRA	PT	36	arts. 232.º, n.º 1, al. b); 229.º n.º 5 do cpi.
704105	2023.04.19	2023.10.25	GOLD DIGGER LDA	PT	35	arts. 232.º, n.º 1, al. b); 229.º n.º 5 do cpi.
704255	2023.04.21	2023.10.25	TJKA - ASSOCIAÇÃO THE JAPAN KARATE ASSOCIATION - PORTUGAL	PT	41	arts. 232.º, n.º 1, al. b); 229.º n.º 5 do cpi.
704284	2023.04.21	2023.10.25	SDSB FARMACEUTICA LDA.	PT	05	arts. 232.º, n.º 1, al. b); 229.º n.º 5 do cpi.
704289	2023.04.21	2023.10.25	SDSB FARMACEUTICA LDA.	PT	05	arts. 232.º, n.º 1, al. b); 229.º n.º 5 do cpi.
704291	2023.04.21	2023.10.25	PLR UNIPESSOAL, LDA	PT	25	arts. 232.º, n.º 1, al. b); 229.º n.º 5 do cpi.
704345	2023.04.21	2023.10.25	REGINA MARIA MARTINS MOTA	PT	14	arts. 232.º n.º 1 al. b); 229.º n.º 5 do cpi.
704383	2023.04.24	2023.10.25	PEDRO MIGUEL RAPOULA DE MATOS	PT	35 36 41	arts. 232.º, n.º 1, al. b); 229.º n.º 5 do cpi.
704385	2023.04.24	2023.10.25	FÁBIO TAYRAN BOSLOOPER SALGADO	PT	41	arts. 209.º, n.º 1, al. a); 231.º, n.º 1, al. b); 229.º, n.º 8 do cpi.
704395	2023.04.24	2023.10.25	RUI MIGUEL DOURADO CANOSSA DIAS	PT	16 41	arts. 232.º n.º 1 al. b); 229.º n.º 5 do cpi.
704408	2023.04.24	2023.10.25	PLAYJOGO LIMITED	MT	41	arts. 232.º, n.º 1, al. b); 229.º n.º 5 do cpi.

Processo	Data do pedido	Data da recusa	Nome do 1º requerente/titular	País resid.	Classes (Nice)	Observações
704536	2023.04.27	2023.10.25	POLIMONEY - MEDIAÇÃO IMOBILIÁRIA, LDA	PT	36	arts. 232.º, n.º 1, al. b); 229.º n.º 5 do cpi 2018
704537	2023.04.27	2023.10.25	ANA ISABEL MARTINS CORREIA	PT	41	arts. 232.º, n.º 1, al. b); 229.º n.º 8 do cpi 2018

Renovações

N.ºs 168 634, 190 964, 338 592, 367 479, 370 525, 514 174, 514 495, 516 269, 516 272, 516 273, 516 280, 517 446, 518 977, 520 679, 520 763, 521 257, 522 262, 522 637, 523 116, 523 314, 524 038 e 524 440.

Caducidades por falta de pagamento de taxa

Processo	Data do registo	Data da caducidade	Nome do 1º requerente/titular	País resid.	Observações
220503	1983.04.20	2023.10.20	METALURGICA LUSO-ITALIANA SA.	PT	
273891	1993.04.20	2023.10.20	ANTÓNIO MANUEL RODRIGUES SILVA ALVES	PT	
273947	1993.04.20	2023.10.20	ARROZEIRAS MUNDIARROZ, SA.	PT	
273952	1993.04.20	2023.10.20	SORGAL - SOCIEDADE DE ÓLEOS E RAÇÕES, S.A.	PT	
273953	1993.04.20	2023.10.20	SORGAL - SOCIEDADE DE ÓLEOS E RAÇÕES, S.A.	PT	
273956	1993.04.20	2023.10.20	SORGAL - SOCIEDADE DE ÓLEOS E RAÇÕES, S.A.	PT	
274010	1993.04.20	2023.10.20	NESMATEX-SOCIEDADE INDUSTRIAL MALHAS TEXTEIS, LDA	PT	
274011	1993.04.20	2023.10.20	NESMATEX-SOCIEDADE INDUSTRIAL MALHAS TEXTEIS, LDA	PT	
274012	1993.04.20	2023.10.20	NESMATEX-SOCIEDADE INDUSTRIAL MALHAS TEXTEIS, LDA	PT	
274013	1993.04.20	2023.10.20	NESMATEX-SOCIEDADE INDUSTRIAL MALHAS TEXTEIS, LDA	PT	
274017	1993.04.20	2023.10.20	DOPHARMA FRANCE S.A.S.	FR	
274024	1993.04.20	2023.10.20	AEP-ASSOCIAÇÃO EMPRESARIAL DE PORTUGAL	PT	
274025	1993.04.20	2023.10.20	EXPONOR - FIPORTO - FEIRA INTERNACIONAL DO PORTO, UNIPessoal, LDA.	PT	
274029	1993.04.20	2023.10.20	BAMBINITA-CONFECÇÕES,LDA.	PT	
274066	1993.04.20	2023.10.20	ENOPORT - PRODUÇÃO DE BEBIDAS, LDA.	PT	
488385	2013.04.19	2023.10.19	PPLWARE.COM - TECNOLOGIAS DE INFORMAÇÃO E SERVIÇOS WEB, LDA.	PT	
497081	2013.04.19	2023.10.19	DIOGO PEDRO ZUZARTE MARTINS	PT	
503584	2013.04.19	2023.10.19	MARIANA BIASIOLI, UNIPessoal LDA.	PT	
503814	2013.04.19	2023.10.19	BLOOMIDEA, LDA.	PT	
506399	2013.04.19	2023.10.19	RECORD FM - SOCIEDADE DE MEIOS AUDIOVISUAIS DE SINTRA, UNIPessoal, LDA.	PT	
507046	2013.04.19	2023.10.19	MARIA TERESA PEREIRA ROSA PEDROSO	PT	
508981	2013.04.19	2023.10.19	PRAIA DAS ROSAS UNIPessoal LDA	PT	
509001	2013.04.19	2023.10.19	CLÁUDIA CRISTINA SERRA ROCHETEAU E SILVA RAMOS	PT	
509029	2013.04.19	2023.10.19	PEREIRA SANTOS & LIMA DE AZEVEDO - CONSULTORIA, LDA	PT	
509037	2013.04.19	2023.10.19	SORRISO BEIRÃO, SERVIÇOS MÉDICO-DENTÁRIOS, LDA	PT	
509142	2013.04.19	2023.10.19	AMMIRATI PURIS LINTAS - AGÊNCIA INTERNACIONAL DE PUBLICIDADE, LDA.	PT	
509220	2013.04.19	2023.10.19	ANA ELISA PEDREIRA MARTINS	PT	
509369	2013.04.19	2023.10.19	SANDRA RINGLER, UNIPessoal LDA.	PT	
509379	2013.04.19	2023.10.19	FILIFE JOSÉ MARTINS DAMAS	PT	
509402	2013.04.19	2023.10.19	FILIFE JOSÉ MARTINS DAMAS	PT	
509405	2013.04.19	2023.10.19	PASTEL DE VENTO, LDA.	PT	
509513	2013.04.19	2023.10.19	MUNICÍPIO DE SETÚBAL	PT	
509551	2013.04.19	2023.10.19	ROGÉRIO MANUEL MARTINS TEIXEIRA FREIRE	PT	
509552	2013.04.19	2023.10.19	ELISABETE PIRES MONTEIRO	PT	
509555	2013.04.19	2023.10.19	LUISA MARIA ROSA DE CARVALHO FILIFE DE CAMPOS	PT	
509575	2013.04.19	2023.10.19	SIC - SOCIEDADE INDEPENDENTE DE COMUNICAÇÃO, S.A.	PT	
509592	2013.04.19	2023.10.19	TEIXEIRA DUARTE - GESTÃO DE PARTICIPAÇÕES E INVESTIMENTOS	PT	

Processo	Data do registo	Data da caducidade	Nome do 1º requerente/titular	País resid.	Observações
			IMOBILIÁRIOS, S.A.		
509593	2013.04.19	2023.10.19	UNILEVER IP HOLDINGS B.V.	NL	
509613	2013.04.19	2023.10.19	QUINTA DO ISAAC, LDA.	PT	
509620	2013.04.19	2023.10.19	MIGUEL DOS REIS ADRIANO	PT	
509632	2013.04.19	2023.10.19	GUSTAVO ANDRÉ GONÇALVES CANHOTO	PT	
509643	2013.04.19	2023.10.19	EXPOSALÃO - CENTRO DE EXPOSIÇÕES, S.A.	PT	
509666	2013.04.19	2023.10.19	L.T.A. - LABORATÓRIO DE TECNOLOGIA AUTOMÓVEL LDA	PT	
509667	2013.04.19	2023.10.19	MARIA TRINDADE, LDA.	PT	
509670	2013.04.19	2023.10.19	NORTEMPRESA HIGIENE, LDA.	PT	
509673	2013.04.19	2023.10.19	JOSÉ JOÃO AZEVEDO MONTEIRO	PT	
509675	2013.04.19	2023.10.19	FRANCISCO JOSÉ SATURNINO CUNHA	PT	
509678	2013.04.19	2023.10.19	EMERGEIT, LDA.	PT	
509682	2013.04.19	2023.10.19	PEPSICO, INC.	US	
509683	2013.04.19	2023.10.19	PEPSICO, INC.	US	
509698	2013.04.19	2023.10.19	RICARDO NUNO AGOSTINHO NOGUEIRA	PT	
509730	2013.04.19	2023.10.19	DOMINGOS ALMEIDA	PT	
509736	2013.04.19	2023.10.19	CARLOS FILIPE & SUSANA DUARTE, LDA.	PT	
509739	2013.04.19	2023.10.19	HUGO FILIPE DANTAS FELGUEIRAS	PT	
509740	2013.04.19	2023.10.19	CATARINA ZIMBARRA DE PINHO GALVÃO CABRITA	PT	
509741	2013.04.19	2023.10.19	HENRIQUE VICENTE PAIXÃO DE OLIVEIRA	PT	
509744	2013.04.19	2023.10.19	ALEXANDRE MANUEL BORGES FERREIRA	PT	
509796	2013.04.19	2023.10.19	BGMS - INTERNATIONAL MANAGEMENT ENGINEERING, LDA.	PT	
509798	2013.04.19	2023.10.19	LIGA PORTUGUESA CONTRA O CANCRO - NÚCLEO REGIONAL DO CENTRO	PT	
509799	2013.04.19	2023.10.19	LIGA PORTUGUESA CONTRA O CANCRO - NÚCLEO REGIONAL DO CENTRO	PT	
509805	2013.04.19	2023.10.19	ELIANA MARISA GASPAR SAMPAIO	PT	
509822	2013.04.19	2023.10.19	WIZZIC - DEVELOPMENT OF TECHNOLOGY SOLUTIONS, LDA.	PT	
509832	2013.04.19	2023.10.19	DAVID CORREIA TRINDADE	PT	
509833	2013.04.19	2023.10.19	EMERGEIT, LDA.	PT	
509847	2013.04.19	2023.10.19	CARLOS MANUEL LOURENÇO DA SILVA	PT	
509852	2013.04.19	2023.10.19	ANTERO EDUARDO LEAL CANARIAS	PT	
509860	2013.04.19	2023.10.19	CTIB - CENTRO TÉCNICO DE INSPECÇÕES DE BRAGA, LDA.	PT	
509862	2013.04.19	2023.10.19	AUTO CHECK POINT, LDA.	PT	
509863	2013.04.19	2023.10.19	ASSOCIAÇÃO ACADÉMICA DA UNIVERSIDADE DE AVEIRO	PT	
509888	2013.04.19	2023.10.19	ANDREIA CRISTINA ALVES ANTUNES	PT	
509950	2013.04.19	2023.10.19	TÁXIS VIDINHAS, LDA.	PT	
680501	2022.10.14	2023.10.19	RITA DE SOUSA REBELO	PT	
681526	2022.10.11	2023.10.20	TYKHE, LDA	PT	
684665	2022.10.17	2023.10.20	LUÍS PEDRO MELO LOPES BENTO DE ALMEIDA	PT	
684850	2022.10.12	2023.10.19	JOÃO PEDRO BORGES MENDES	PT	
685800	2022.10.12	2023.10.19	JOÃO MANUEL MATOS DA LUZ GUERREIRO	PT	
687161	2022.10.13	2023.10.19	PEDRO EDUARDO CARVALHO NETO	PT	
688792	2022.10.14	2023.10.19	JOÃO RODRIGO I. CARRIÇO FERREIRA LOPES	PT	
688922	2022.10.17	2023.10.20	KELLY JOHANA RAUSSEO	PT	
689301	2022.10.14	2023.10.19	HUGO JOSÉ NEVES ALVES DA SILVA	PT	
689466	2022.10.14	2023.10.19	ANA GULEAC	PT	
689471	2022.10.17	2023.10.20	PEDRO MIGUEL VIEIRA DA COSTA MELO	PT	
689530	2022.10.17	2023.10.20	AMA LUR ENOTURISMO S.A.	PT	
689751	2022.10.17	2023.10.20	MARCO AURÉLIO FREITAS MARTINS	PT	
689836	2022.10.17	2023.10.20	JOSÉ JORGE DELGADO DUARTE	PT	
689837	2022.10.17	2023.10.20	JOSÉ JORGE DELGADO DUARTE	PT	

Caducidades por sentença

Processo	Data do pedido	Data da sentença	Nome do 1º requerente/titular	Pais resid.	Classes (Nice)	Observações
684318	2022.04.09	2023.07.12	SPARKLING MARGIN LDA	PT	25	sentença do tpi ç juiz 3, com o n.º de processo 24/23.0yhlsb julga recurso improcedente e mantém o despacho de recusa proferido pelo inpi.

Averbamentos**Transmissões**

Processo	Data do averbamento	Antigo requerente/titular	País resid.	Atual requerente/titular	País resid.	Observações
519948 624530	2023.10.12 2023.09.29	VINICOLA SÃO ROQUE DE ALMEIRIM,LDA. R.LEITE PRODUTOS ALIMENTARES E BEBIDAS UNIPESSOAL, LDA	PT PT	ENOBREND, S.A. VINHOS VIOLAMARANTINA, UNIPESSOAL, LDA.	PT PT	

Outros averbamentos (artigo 29.º)

Processo	Data do averbamento	Nome do 1º requerente/titular	País resid.	Observações
571550	2023.09.29	DEBRANCO,LDA.	PT	AVERBAMENTO DA PENHORA TRIBUNAL JUDICIAL DA COMARCA DE BEJA BEJA - JC CÍVEL E CRIMINAL - JUIZ 4 EXEQUENTE: AGRICOLA EL BULLE S.L. EXECUTADO: DEBRANCO, LDA.
573304	2023.09.29	DEBRANCO,LDA.	PT	AVERBAMENTO DA PENHORA PROCESSO Nº TRIBUNAL JUDICIAL DA COMARCA DE BEJA - BEJA - JC CÍVEL E CRIMINAL - JUIZ 4 EXEQUENTE: AGRICOLA EL BULLE S.L. EXECUTADO: DEBRANCO, LDA.
593401	2023.09.29	DEBRANCO, LDA	PT	AVERBAMENTO DA PENHORA PROCESSO Nº 606/23.0T8BJA - TRIBUNAL JUDICIAL DA COMARCA DE BEJA - BEJA - JC CÍVEL E CRIMINAL - JUIZ 4 EXEQUENTE: AGRICOLA EL BULLE S.L. EXECUTADO: DEBRANCO, LDA.
598243	2023.09.29	DEBRANCO.LDA	PT	AVERBAMENTO DA PENHORA PROCESSO Nº 606/23.0T8BJA - TRIBUNAL JUDICIAL DA COMARCA DE BEJA - BEJA - JC CÍVEL E CRIMINAL - JUIZ 4 EXEQUENTE: AGRICOLA EL BULLE S.L. EXECUTADO: DEBRANCO, LDA.
689590	2023.10.25	DIOGO BANDEIRA DE PAULA CAMPOS	PT	AVERBAMENTO DO PEDIDO DE ANULAÇÃO APRESENTADO NO INPI: REQUERENTE - GRPQA LTDA. REQUERIDO - DIOGO BANDEIRA DE PAULA CAMPOS

Desistências

Processo	Data do pedido	Data da desistência	Nome do 1º requerente/titular	País resid.	Classes (Nice)	Observações
707853	2023.06.29	2023.10.25	BALTAZAR ROIZ CASTANHEIRO,SUCCESSOR S.A.	PT	43	PEDIDO JÁ PUBLICADO
709836	2023.08.07	2023.10.24	PEDRO FAROPPA SILVA E SOUSA	PT	37 39	PEDIDO JÁ PUBLICADO
710287	2023.08.19	2023.10.24	CRISTINA MARIA LOPES OLIVEIRA	PT	25	PEDIDO JÁ PUBLICADO
711282	2023.09.06	2023.10.24	SOCIEDADE AGRÍCOLA QUINTA DO PESO LDA	PT	33	PEDIDO JÁ PUBLICADO

Renúncias

Processo	Data do registro	Data da renúncia	Nome do 1º requerente/titular	Pais resid.	Observações
707330	2023.09.19	2023.10.24	MUNICÍPIO DE SABROSA	PT	

Outros Atos

701457. – LIMITADA A CLASSE 25 A: VESTIDOS DE SENHORA.

706843. – LIMITADA A CLASSE 41 A: PINTURA FACIAL; SERVIÇOS DE ENTRETENIMENTO PARA CRIANÇAS; ALUGUER DE BRINQUEDOS.

708314. – SUPRIMIDA A CLASSE 33.

710286. – LIMITADA A CLASSE 25 A: VESTUÁRIO.

Renovações Parciais

A publicação das renovações parciais a seguir indicadas corresponde à renúncia para a parte do direito que não foi objeto de renovação

Processo	Data da renovação	Observações
513106	2023.10.24	RENOVAÇÃO DO REGISTO, APENAS PARA OS PRODUTOS DAS CLASSES 01, 03, 05, 29, 30, 31 E 32.

Pedidos e Avisos de Deferimento de Revalidação

Processo	Data do pedido de revalidação	Data de despacho de deferimento	Requerente / titular	Observações
676572	2023.09.20	2023.10.25	LIGA PORTUGUESA DE FUTEBOL PROFISSIONAL	

REGISTO INTERNACIONAL DE MARCAS

Concessões

Processo	Data do registo	Data do despacho	Nome do 1º requerente/titular	Pais resid.	Classes (Nice)	Observações
1607396	2023.01.19	2023.10.25	LIVERAMP, INC.	US	42	
1696664-E1	2023.01.19	2023.10.25	CHEP TECHNOLOGY PTY LIMITED	AU	06 16 20 39	
1696694-E1	2023.01.19	2023.10.25	CHEP TECHNOLOGY PTY LIMITED	AU	06 16 20 39	
1699718	2022.10.18	2023.10.25	QINGZHOU TANBOER GARMENT CO., LTD.	CN	25	
1701039-E1	2022.12.16	2023.10.25	OMNIVISION GMBH	DE	05	
1708358	2022.11.02	2023.10.25	TMT TAURUS MEAT-TRADING GMBH	DE	29	
1708416	2022.12.19	2023.10.25	OMNIVISION GMBH	DE	05	
1708584	2022.10.27	2023.10.25	SHENZHEN NTMER TECHNOLOGY CO.,LTD	CN	09	
1710289	2022.08.26	2023.10.25	ERGO3 SÀRL	CH	09 35 37 42	
1710292	2022.10.13	2023.10.25	ERGO3 SÀRL	CH	09 35 37 42	
1712112	2022.08.05	2023.10.25	BELGRAVIA WOOD LIMITED	VG	07 11 17 19 28	
1712308	2022.11.18	2023.10.25	CHERY AUTOMOBILE CO., LTD.	CN	37	
1712380	2022.11.28	2023.10.25	INTERNATIONAL SCHOOL OF DERMA S.L.	ES	41 42	
1712679	2022.11.14	2023.10.25	DILEK RENT A CAR OTOMOTIV OTELCILIK TURIZMSANAYI VE TICARET LIMITED SIRKETI	TR	39	
1713238	2023.01.19	2023.10.25	CAPITAL ONE FINANCIAL CORPORATION	US	09 36	
1713446	2022.10.24	2023.10.25	PBM MOTOR AND FAN(SUZHOU) CO., LTD.	CN	07 11	
1713882	2022.11.21	2023.10.25	SHANGHAI UNITEDIMAGING HEALTHCARE CO., LTD.	CN	09	
1713883	2022.11.21	2023.10.25	SHANGHAI UNITED IMAGING HEALTHCARE CO., LTD.	CN	09	
1714078	2022.09.08	2023.10.25	TURLEN HOLDING SA	CH	09 35 41 42	
1714687	2023.01.11	2023.10.25	LAKA COSMETICS INC.	KR	03	
1714910	2022.12.19	2023.10.25	LUMOSA B.V.	NL	09 11 37 39	
1715185	2022.11.17	2023.10.25	EAU DE VIE DE VIE	FR	33	
1715353	2022.11.01	2023.10.25	BSB NANOTECHNOLOGY JOINT STOCK COMPANY	VN	01 05	
1715490	2022.12.06	2023.10.25	LEDGER	FR	09	
1715586	2022.11.10	2023.10.25	FLEXINOS AYAKKABI TEKNOLOJILERISANAYI VE TICARET ANONIM SIRKETI	TR	25 35	

REGISTO DE LOGÓTIPOS

Pedidos

De acordo com o artigo 286.º do Código da Propriedade Industrial, a seguir se publicam os pedidos de registo de logótipos; da data de publicação do presente aviso começa a contar-se o prazo de dois meses para a apresentação de reclamações de quem se julgar prejudicado pela eventual concessão dos mesmos, em conformidade com o artigo 17.º do mesmo Código.

(210) 55841	LOG	(210) 55847	LOG
(220) 2023.10.12		(220) 2023.10.13	
(730) PT MARQUESIL- TRANSPORTES E SERVIÇOS, LDA		(730) PT VILLIMIA LDA	
(512) 49410 TRANSPORTES RODOVIÁRIOS DE		(512) 68311 ACTIVIDADES DE MEDIAÇÃO IMOBILIÁRIA	
MERCADORIAS		MEDIAÇÃO IMOBILIÁRIA	
TRANSPORTES E SERVIÇOS		(591)	
(591)		(540)	
(540)			



(531) 17.5.21 ; 18.1.8 ; 18.3.14 ; 18.5.1 ; 27.5.14



(531) 27.5.10 ; 27.99.22

(210) 55845	LOG	(210) 55850	LOG
(220) 2023.10.13		(220) 2023.10.16	
(730) PT MARIA ADELAIDE CESTINHO DOS SANTOS		(730) CN MEIMEI ZHANG	
(512) 47510 COMÉRCIO A RETALHO DE TÊXTEIS, EM ESTABELECIMENTOS ESPECIALIZADOS		(512) 56101 RESTAURANTES TIPO TRADICIONAL	
COMÉRCIO A RETALHO E POR GROSSO DE ARTIGOS TÊXTEIS EM ESTABELECIMENTO ESPECIFICO.		RESTAURANTE TIPO TRADICIONAL	
(591)		(591)	
(540)		(540)	

LAILINHAS

RESTAURANTE OPARK

Concessões

Processo	Data do registo	Data do despacho	Nome do 1º requerente/titular	País resid.	Observações
55530	2023.10.25	2023.10.25	RUBEN MIGUEL PIRES SILVA	PT	
55532	2023.10.25	2023.10.25	SRT PORTUGAL BUS - VIAGENS E TURISMO, LDA	PT	
55533	2023.10.25	2023.10.25	MOTOCLUBE DE ALCAINS	PT	

Recusas

Processo	Data do pedido	Data da recusa	Nome do 1º requerente/titular	País resid.	Observações
55078	2023.04.05	2023.10.25	ROBUSTO MOMENTO LDA	PT	nos termos da alínea d) do n.º 1 do artigo 289.º; n.º 5 do artigo 229.º por remissão do artigo 287.º, todos do cpi 2018.
55125	2023.04.16	2023.10.25	PHORB MEDIAÇÃO IMOBILIÁRIA, LDA	PT	arts. 232.º n.º 1 al. b); 229.º n.º 5 do cpi.
55129	2023.04.19	2023.10.25	ATELIERODETE MARIA UNIPESSOAL LDA	PT	nos termos da alínea d) do n.º 1 do artigo 289.º; n.º 5 do artigo 229.º por remissão do artigo 287.º, todos do cpi.
55148	2023.04.20	2023.10.25	GUILHERME MONTEIRO GARCIA	PT	nos termos da alínea d) do n.º 1 do artigo 289.º; n.º 5 do artigo 229.º por remissão do artigo 287.º, todos do cpi.

Renovações

N.ºs 28 758, 29 080, 29 396 e 30 578.

Caducidades por falta de pagamento de taxa

Processo	Data do registo	Data da caducidade	Nome do 1º requerente/titular	País resid.	Observações
28276	2013.04.19	2023.10.19	U.G.A. - UNIÃO GRÁFICA ANGRENSE, LDA.	PT	
28293	2013.04.19	2023.10.19	CÉLIA MARIA TORMENTA SILVA CAFUM	PT	
28294	2013.04.19	2023.10.19	ISPA, CRL	PT	
28300	2013.04.19	2023.10.19	NATÁLIA DA SILVA LOPES	PT	
28303	2013.04.19	2023.10.19	CARLA FERNANDES & ANTÓNIO MAGALHÃES, LDA.	PT	
28305	2013.04.19	2023.10.19	ALVARO JOSÉ MENDES COELHO	PT	
28310	2013.04.19	2023.10.19	DIAS VIGÁRIO & SEQUEIRA, LDA.	PT	
28335	2013.04.19	2023.10.19	CELLFITNESS - CENTROS DE ESTÉTICA, LDA.	PT	
53963	2022.10.14	2023.10.19	GAZELA IMPULSIVA, LDA	PT	
53975	2022.10.14	2023.10.19	ALEXEY CHIZHOV	RU	
53982	2022.10.17	2023.10.20	PDLC UNIPessoal LDA	PT	

AGENTES OFICIAIS DE PROPRIEDADE INDUSTRIAL

(Os Agentes Oficiais da Propriedade Industrial, como tal reconhecidos pelo Instituto Nacional da Propriedade Industrial, podem promover actos e termos do processo sem necessidade de juntar procuração).

Jorge Cruz

- Cartório: Rua Vitor Cordon, 10-A – 1249-103 LISBOA
- Tel.: 21 3475020 – Fax: 21 3421885 e 21 3424583
- E-mail: jorgecruz@jpcruz.pt
- Web: www.jpereiradacruz.pt

João Mascarenhas de Vasconcelos

- Cartório: Av. Duque D'Ávila, 32-1º – 1000-141 LISBOA
- Tel.: 21 3547763 – Fax: 21 3560486
- E-mail: geral@fdnovaes.com

António João Coimbra da Cunha Ferreira

- Cartório: Av. José Gomes Ferreira, 15 – 3ºL, 1495-139 ALGÉS
- Tel.: 21 3241530 – Fax: 21 3422446 e 21 3476656
- E-mail: marcpat@agcunhaferreira.pt
- Web: www.agcunhaferreira.pt

João Pereira da Cruz

- Cartório: Rua Vitor Cordon, 10-A – 1249-103 LISBOA
- Tel.: 21 3475020 – Fax: 21 3421885 e 21 3424583
- E-mail: joaopcruz@jpcruz.pt
- Web: www.jpereiradacruz.pt

Vitor Hugo Ramalho da Costa França

- Cartório: Av. Duque D'Ávila, 32 - 1º – 1000-141 LISBOA
- Tel.: 21 3547574 – Fax: 21 3528473 e 21 35511 03
- E-mail: costa.franca@costafranca.pt

Jorge Afonso Cruz

- Cartório: Rua Vitor Cordon , 10-A – 1249-103 LISBOA
- Tel.: 21 3475020 – Fax: 21 3421885 e 21 3424583
- E-mail: jorgeacruz@jpcruz.pt
- Web: www.jpereiradacruz.pt

Marta Burnay da Costa Pessoa Bobone

- Cartório: Travessa do Jardim à Estrela, 28 – 1350-186 LISBOA
- E-mail: bobone@zonmail.pt

Maria Silvina Vieira Pereira Ferreira

- Cartório: Av. Casal Ribeiro, 50 - 3º, 1000-093 LISBOA
- Tel.: 21 3815050 – Fax: 21 3831150/21 381 33 93
- E-mail: sferreira@clarkemodet.com.pt

Maria Eugénia Martinez

- Cartório: Rua Vitor Cordon, 10-A – 1249-103 LISBOA
- Tel.: 21 3475020 – Fax: 21 3421885 e 21 3424583
- E-mail: mariaeugeniamartinez@jpcruz.pt
- Web: www.jpereiradacruz.pt

Maria do Rosário May Pereira da Cruz

- Cartório: Av. Duque d' Ávila, 66, 7º - 1050-083 LISBOA
- Tel.: 21 387 69 61 - Fax: 21 387 75 96
- E-mail: furtado@furtado.pt

Nuno Cruz

- Cartório: Rua Vitor Cordon , 10-A – 1249-103 LISBOA
- Tel.: 21 3475020 – Fax: 21 3421885 e 21 3424583
- E-mail: nunocruz@jpcruz.pt
- Web: www.jpereiradacruz.pt

Raquel da Costa França

- Cartório: Av. Duque D'Ávila, 32 – 1º – 1000-141 LISBOA
- Tel.: 21 3547574 – Fax: 21 3528473 e 21 3551103
- E-mail: costa.franca@netcabo.pt

António José Pissarra Dias Machado

- Cartório: Av. José Gomes Ferreira, 15 – 3ºL, 1495-139 ALGÉS
- Tel.: 21 3241530 – Fax: 21 3422446 e 21 3476656
- E-mail: marcpat@agcunhaferreira.pt
- Web: www.agcunhaferreira.pt

José Eduardo de Sampaio

- Cartório: Rua do Salitre, 195 – 1269-063 LISBOA
- Tel.: 21 3841300 – Fax: 21 3875775
- E-mail: jedc@jedc.pt
- Web: www.jedc.pt

João Carlos Sardiña de Barros

- Cartório: Rua Rodrigo da Fonseca, 72 – 3º Esq. - 1250-193 LISBOA
- Tel.: 213863466
- E-mail: gmr@magalhaes-adv.pt

Francisco de Novaes C. B. S. Atayde

- Cartório: Av. Duque D'Ávila, 32 – 1º – 1000-141 LISBOA
- Tel.: 21 3547763 e 21 3155038 – Fax: 21 3560486
- E-mail: geral@fdnovaes.com

Isabel Carvalho Franco

- Cartório: Rua do Salitre, 195 – 1269-063 LISBOA
- Tel.: 21 3841300 – Fax: 21 3875775
- E-mail: isabel.franco@jedc.pt
- Web: www.jedc.pt

Álvaro Albano Duarte Catana

- Cartório: Avenida Marquês de Tomar, 44 - 6º - 1069 - 229 LISBOA
- Tel.: 217 613 490 – Fax: 217 613 499
- E-mail: alvaro.duarte@aduarateassoc.com
- Web: www.aduarateassoc.com

José Eduardo Dinis de Carvalho

- Cartório: Rua do Salitre, 195 – 1269-063 LISBOA
- Tel.: 21 3841300 – Fax: 21 3875775
- E-mail: jedc@jedc.pt
- Web: www.jedc.pt

Fernando António Ferreira Magno

- Cartório: Av. José Gomes Ferreira, 15 – 3ºL, 1495-139 ALGÉS
- Tel.: 21 3241530 – Fax: 21 3422446 e 21 3476656
- E-mail: marcpat@agcunhaferreira.pt
- Web: www.agcunhaferreira.pt

António Côrte-Real

- Cartório: Rua Castilho, 167. 2º - 1070-050 LISBOA
- Tel.: 21 7801963 e 21 7801966 – Fax: 21 7975813
- E-mail: sgcr@sgcr.pt
- Web: www.sgcr.pt

José Luís Arnaut

- Cartório: Rua Castilho, 50, 1250-071 LISBOA
- Tel.: 21 0958100 – Fax: 21 0958155
- E-mail: jarnaut@rpa.pt

José Motta Veiga

- Cartório: Rua João Penha, 10 – 1250-131 LISBOA
- Tel.: 21 3882659 e 21 3841120 – Fax: 21 3873752
- E-mail: mottaveiga@mail.telepac.pt
- Web: www.marcaonline.pt

Pedro da Silva Alves Moreira

- Cartório: Rua Tomás Ribeiro, nº 45 – 2º Andar, 1050-225 LISBOA
- Tel.: 210545500 – Fax: 21 3978754
- E-mail: pedro.moreira@rcf.pt
- Web: www.rcf.pt

João Luís Garcia

- Cartório: Rua Castilho, 167. 2º - 1070-050 LISBOA
- Tel.: 21 7801963 e 21 7801966 – Fax: 21 7975813
- E-mail: sgcr@sgcr.pt
- Web: www.sgcr.pt

Manuel António Durães da Conceição Rocha

- Cartório: Lagoas Park - Edifício 7, 1º Piso – 2740-244 PORTO SALVO
- Tel.: 21 1224726
- E-mail: info.portugal@herrero.pt

Gonçalo de Magalhães Moreira Rato

- Cartório: Rua Rodrigo da Fonseca, 72 – 3º Esq, 1250-193 LISBOA
- Tel.: 21 3875201 - Fax: 21 3875200
- E-mail: gmr@magalhaes-adv.pt

José Raúl de Magalhães Simões

- Cartório: Rua Castilho, 167. 2º - 1070-050 LISBOA
- Tel.: 21 7801963 e 21 7801966 – Fax: 21 7975813
- E-mail: sgcr@sgcr.pt
- Web: www.sgcr.pt

Maria das Dores Marques Banheiro Meira

- Cartórios: Rua Quirino da Fonseca, 29 – 5º Esq. – 1000-251 LISBOA e Av. Luísa Todí, 277, 2º, E-1 – 2900-452 SETÚBAL
- Tel.: 21 8436250 e 265 540240 – Fax: 21 8436251 e 265 540241
- E-mail: tecnimarca@gmail.com
- Web: www.tecnimarca.pt e www.tecnimarca.com

Martim Luís Gomes de Araújo de Arantes e Oliveira

- Cartório: Rua Tomás Ribeiro, nº 45 – 5º Esq., 1050-225 LISBOA
- Tel.: 21 3907373 – Fax: 21 3978754
- E-mail: rcf@rcf.pt

Dina Maria Martins Pereira Soares

- Cartório: Av. José Gomes Ferreira, 15 – 3ºL, 1495-139 ALGÉS
- Tel.: 21 3241530 – Fax: 21 3422446 e 21 3476656
- E-mail: marcpat@agcunhaferreira.pt
- Web: www.agcunhaferreira.pt

Carmen Cristina Martins Garcia de Pina Alcobia Galinha

- Cartório: Avenida Ressano Garcia nº 6 R/c. Esq. - 1070-237 LISBOA
- Tel.: +351 213 712 737 - Fax:+351 213 874 726
- E-mail: carmenpina@sapo.pt

Ana Maria Ferreira Pereira da Silva Veiga

- Cartório: Rua Ator Chaby Pinheiro, 5 A - 2795-060 LINDA A VELHA
- Tel.: 914930808
- E-mail: apsilvaveiga@netcabo.pt

Luís Silva Carvalho

- Cartório: Rua Vitor Cordon, 10-A, – 1249-103 LISBOA
- Tel.: 21 3475020 – Fax: 21 3421885 e 21 3424583
- E-mail: lsc@jpcruz.pt
- Web: www.jpereiradacruz.pt

Alberto Canelas

- Cartório: Rua Vitor Cordon , 10-A – 1249-103 LISBOA
- Tel.: 21 3475020 – Fax: 21 3421885 e 21 3424583
- E-mail: acanelas@jpcruz.pt
- Web: www.jpereiradacruz.pt

César Manuel de Bessa Monteiro

- Cartório: Av. Infante D. Henrique, 26 - 1149-096 LISBOA
- Tel.: 21 723 18 00 – Fax: 21 723 1899
- E-mail: bessa.monteiro@abreuadvogados.com
- Web: www.abreuadvogados.com

Paulo Alexandre Pinto Correia Rodrigues da Graça

- Cartório: Av. Almirante Reis, 104 - 5º – 1150-022 LISBOA
- Tel.: 21 8110051 – Fax: 21 8141605
- E-mail: paulo.graca-82931@advogados.oa.pt

Miguel Camargo de Sousa Eiró

- Cartório: Av. Fontes Pereira de Melo, 15 – 7º – 1050-115 LISBOA
- Tel.: 21 3160324 – Fax: 21 3150826
- E-mail: miguel.eiro@mail.telepac.pt

Elsa Maria Martins Barreiros Amaral Canhão

- Cartório: Rua Tomás Ribeiro, nº 45 – 2º Andar, 1050-225 LISBOA
- Tel.: 210545500 – Fax: 21 3978754
- E-mail: elsa.canhao@rcf.pt
- Web: www.rcf.pt

Joaquim Maria Calado Marques

- Cartório: Av. Álvares Cabral, 47 - R/C - 1250-015 LISBOA
- Tel.: 21 381 46 40 – Fax: 21 381 46 41
- E-mail: jcaladomarques@esc-advogados.pt

José António dos Reis Martinez

- Cartório: Rua Vitor Cordon, 30 –1º – 1200-484 LISBOA
- Tel.: 21 3473860 – Fax: 21 3473548
- E-mail: jamartinez.advogados@esc-advogados.com

Ana Teresa Pulido

- Cartório: R. Braamcamp, 90 -3º – 1250-052 LISBOA
- Tel.: 936792055
- E-mail: anateresa.pulido@nga.pt
- Web:www.nga.pt

Vera Araújo Arnaut

- Cartório: Av. Eng Duarte Pacheco, Torre 2, 9.º - Sala 3. – 1070 – 102 LISBOA
- Tel.: 21 384 01 97/8 – Fax: 21 384 01 99
- E-mail: vera.araujo@notarios.pt

Lúisa Guerreiro

- Cartório: Rua Raul Proença, 3 - 2820-478 CHARNECA DA CAPARICA
- Tel: 21 821 23 47
- E-mail: luisague@netcabo.pt
- Web: www.lguerreiro.com

Olga Maria Rocha da Cruz Landim

- Cartório: Av. Casal Ribeiro, 50 - 3º, 1000-093 LISBOA
- Tel.: 21 3815050 e 21 3815054 – Fax: 21 3831150 e 21 3813393
- E-mail: info@clarkemodet.com.pt

Paulo Pelayo de Sousa

- Cartório: Rua de Sá da Bandeira, 706 – 2.º. Esq.º – 4000-432 PORTO
- Tel.: 22 2046120 – Fax: 22 2080728
- E-mail: geral@arlindodesousa.pt

Pedro Pelayo de Sousa

- Cartório: Rua de Sá da Bandeira, 706 – 2.º Esq. – 4000-432 PORTO
- Tel.: 22 2046120 – Fax: 22 2080728
- E-mail: geral@arlindodesousa.pt
- Web: www.arlindodesousa.pt

Pedro Manuel Branco da Cruz

- Cartório: Av. Duque de Loulé, 1 – 7º Esq. – 1050-085 LISBOA
- Tel.: 21 3535233 – Fax: 21 3535259
- E-mail: lex@cruzadvogados.com

Vítor Luís Ribeiro Cardoso

- Cartório: Rua Jaime Cortesão, nº 62 - 2910-538 SETÚBAL
- Tel.: 265 233 158 - TLM: 937250536 - Fax: 265 233 158
- E-mail: marcasedpatentes@ribeirocardoso.com

Abel Dário Pinto de Oliveira

- Cartório: Rua Nossa Senhora de Fátima, 419 - 3º - Frente - 4050-428 PORTO
- Tel.: 22 600 80 94 e 22 016 02 04 – Fax: 22 600 80 95
- E-mail: geral@ampporto.com

Alexandra Costa Paixão

- Cartório: Av. António Augusto de Aguiar, nº 148, 4C e 5C - 1050-021 LISBOA
- Telemóvel: 919830742
- E-mail: fastfiling@fast-filing.com

Ana Bárbara Emauz de Melo Portugal de Sampaio

- Cartório: Rua do Salitre, 195 – 1269-063 LISBOA
- Tel.: 21 3841300 – Fax: 21 3875775
- E-mail: ana.sampaio@jedc.pt
- Web: www.jedc.pt

Ana Maria Gonçalves Fidalgo

- Cartório: Av. Casal Ribeiro, 50 - 3º, 1000-093 LISBOA
- Tel.: 21 3815050 – Fax: 21 3831150
- E-mail: afidalgo@clarkemodet.com.pt

Anabela Teixeira de Carvalho

- Cartório: Edifício Net - Rua de Salazares, n.º 842 - 4149-002, PORTO
- Tel.: 220028916 - Fax: 225322066
- E-mail: anabela.carvalho@patents.pt
- Web: <http://patentree.eu/>

António Jorge Mateus Andrade

- Cartório: Av. Infante D. Henrique, 26 - 1149-096 LISBOA
- Tel.: 21 7231800 - Fax: 21 7231899
- E-mail: antonio.andrade@abreuadvogados.com
- Web: www.abreuadvogados.com

Bruno Braga da Cruz

- Cartório: Rua Castilho, 67, 1º 1250-068 LISBOA
- Tel.: (+351) 213 849441 - Fax: (+351) 213 849449
- E-mail: brunobragadacruz-127791@adv.oa.pt
- Web: <https://www.glawyers.eu/>

Carla Maria Santos Pinheiro

- Cartório: Edifício Oceanus - Avenida da Boavista, 3265 - 3º andar, Escr. 3.4 – 4100-137 PORTO
- Tel.: 22 5323340 – Fax: 22 5323349
- E-mail: cpinheiro@clarkemodet.com.pt

Cláudia Pimenta Monteiro de Medina Barbosa Xara-Brasil Nogueira

- Cartório: Av. Maria Helena Vieira da Silva, 40, 1º Dto.– 1750-184 LISBOA
- Tm.: 96 297 25 10
- E-mail: ckarabrazil@gmail.com

Cristina Antónia de Almeida Carvalho

- Cartório: Rua Castilho, 167, nº 2 - 1070-050 LISBOA
- Tel.: 217 80 19 63
- E-mail: cac@sgcr.pt

Filipe Teixeira Baptista

- Cartório: Edifício Heron Castilho - Rua Braamcamp, 40 – 5 E - 1250-050 LISBOA
- Tel.: 211 914 169 - Fax: 211 914 166
- E-mail: filipe.baptista@bma.com.pt
- Web: www.bma.com.pt

Gonçalo de Melo Portugal Saluce de Sampaio

- Cartório: Rua do Salitre, 195 – 1269-063 LISBOA
- Tel.: 21 3841300 – Fax: 21 3875775
- E-mail: goncalo.sampaio@jedc.pt
- Web: www.jedc.pt

Gonçalo Maria Cabral da Cunha Ferreira

- Cartório: Av. Duarte Pacheco, 37 R/C Dtº – 2780-216 OEIRAS
- Tel.: 916093424
- E-mail: goncalo@cfadvogados.com

Gonçalo Santos da Cunha de Paiva e Sousa

- Cartório: Rua dos Bacalhoeiros, 4 – 1100-070 LISBOA
- Tel.: 218 823 990– Fax: 218 823 997
- E-mail: goncalo.sousa@gastao.eu
- Web: www.gastao.eu

Inês de Carvalho Simões

- Cartório: Rua Vitor Cordon , 10-A – 1249-103 LISBOA
- Tel.: 21 3475020/30 – Fax: 21 3421885 e 21 3424583
- E-mail: inessimoes@jpcruz.pt
- Web: www.jpereiradacruz.pt

João M. Pimenta

- Cartório: Rua Vitor Cordon, 10-A – 1249-103 LISBOA
- Tel.: 21 3475020/30 – Fax: 21 3421885 e 21 3424583
- E-mail: joaopimenta@jpcruz.pt
- Web: www.jpereiradacruz.pt

João Sardinha

- Cartório: Rua Vitor Cordon , 10-A – 1249-103 LISBOA
- Tel.: 21 3475020/30 – Fax: 21 3421885 e 21 3424583
- E-mail: joaosardinha@jpcruz.pt
- Web: www.jpereiradacruz.pt

João Paulo Sena Mioludo

- Cartório: Rua Com Francisco Manuel de Melo, 21 - 1070-085 LISBOA
- Tel.: 963075786
- E-mail: joao.mioludo@srslegal.pt

Luís Gonçalo Moura Cavaleiro de Ferreira

- Cartório: Av. Álvares Cabral, 47, 1º – 1250-015 LISBOA
- Tel.: 213 806 530 – Fax: 213 806 531
- E-mail: cavaleiro.ferreira@leonelalves.com

Marco Alexandre Gomes da Silva Pires de Sousa

- Cartório: Rua Quinta do Monte, 96 - 1º Dtº - 4805-151 CALDAS DAS TAIPAS
- Tel. 936954610 – Fax: 253471946
- E-mail: marcopires.sousa-9680p@adv.oo.pt

Maria do Carmo Ferreira Fernandes Simões

- Cartório: Av. Duque de Ávila, 66, 7º - 1050 - 083 LISBOA
- Tel.: 21 3876961 – Fax: 21 3877596
- E-mail: furtado@furtado.pt

Maria Manuel Ramos Lucas

- Cartório: Praça de Portugal nº. 7C - 1ºD - 2910-640 SETÚBAL
- Tel.: 265 228685 – Fax: 265 228637
- E-mail: mmlucas@marquesmarcas.com

Maria Teresa Delgado

- Cartório: Lagoas Park - Edifício 7, 1º Piso – 2740-244 PORTO SALVO
- Tel.: 21 1224726
- E-mail: tdelgado@herrero.pt

Miguel Adolfo Coelho Quintans

- Cartório: Rua Sousa Martins, 10 – 1050-218 LISBOA
- Tel.: 21 0958109 – Fax: 21 0958155
- E-mail: miguel.quintans@cms-rpa.com
- Web: www.rpa.pt

Ricardo Souto Soares Henriques

- Cartório: Av. Infante D. Henrique, 26 – 1149-096 LISBOA
- Tel.: 21 7231800 – Fax: 21 7231899
- E-mail: ricardo.henriques@abreuadvogados.com
- Web: www.abreuadvogados.com

Teresa Colaço Dias

- Cartório: Av. Duque de Ávila, 66, 7º- 1050-083 LISBOA
- Telef.: 351 21 387 69 61 - Fax: 351 21 387 75 96
- E-mail: teresa.dias@furtado.pt
- Web: www.furtado.pt

Teresa Maria Ferreira Pereira da Silva Garcia

- Cartório: R. Soldados da Índia, 72 – 1400-340 LISBOA
- Tel.: 21 3017086
- E-mail: garcia.teresa@netcabo.pt

Paulo Jorge Monteverde Plantier Saraiva Maia

- Cartório: Edifício Heron Castilho, Rua Braamcamp, 40 – 5E - 1250-050 LISBOA
- Tel.: 213 806 530 - Fax: 213 806 531
- E-mail: paulo.monteverde@bma.com.pt
- Web: www.bma.com.pt

Águeda Silva

- Cartório: Rua 4 de Outubro, 821 - 4810-485 GUIMARÃES
- E-mail: aguedasilva@gmail.com

Ana Bela Ferreira

- Cartório: Rua Castilho, 167 - 2º - 1070-050 LISBOA
- Tel.: 217801963 – Fax: 217975813
- E-mail: sgcr@sgcr.pt
- Web: www.sgcr.pt

Margarida Martinho do Rosário

- Cartório: Rua dos Bacalhoeiros, 4 - 1100-070 LISBOA
- Tel.: 218823990 – Fax: 218823997
- E-mail: gcf@gastao.eu
- www.gastao.eu

Ana Rita Vilhena

- Cartório: Rua Vitor Cordon, 10-A – 1249-103 LISBOA
- Tel.: 21 3475020 – Fax: 21 3421885 e 21 3424583
- E-mail: anaritavilhena@jpcruz.pt
- Web: www.jpereiradacruz.pt

António Trigueiros de Aragão

- Cartório: : Rua Tomás Ribeiro, n.º 45 - 2º Andar, 1050-225 LISBOA
- Tel.: 210545500
- E-mail: ata@taglobal.pt
- Web: www.rcf.pt

Carmina Cardoso

- Cartório: Largo de São Carlos, 3 - 1200-410 LISBOA
- Tel.: 213583620 – Fax: 213159434
- E-mail: c.cardoso-183171@adv.oo.pt.

Elsa Maria Bruno Guilherme

- Cartório: Avenida da Liberdade, nº 258, 6º Andar - 1250-149 Lisboa
- Tel.: ++351 215 943 993
- E-mail: info@technophage.pt

Filipe Pedro

- Cartório: Rua Varela Silva, 3 - 2º Dto. - 2730-233 BARCARENA
- E-mail: filipedro@netcabo.pt

Francisca Ferreira Pinto

- Cartório: Av. da República, 25 - 1º - 1050-186 LISBOA
- Tel.: 213821200 – Fax: 213877109
- E-mail: francisca.ferreira.pinto@garrigues.com / gcf@garrigues.com

Hugo Monteiro de Queirós

- Cartório: Av. Fontes Pereira de Melo, 43 - 1050-119 LISBOA
- Tel.: +351 213 197 311 – Tlm: +351 934 301 498
- E-mail: hugo.monteiroqueiros@plmj.pt
- Web: www.plmj.com

Isabel Bairrão

- Cartório: Avenida da República, 25 - 1º - 1050-196 LISBOA
- Tel.: 213800910 – Fax: 213877109
- E-mail: isabel.bairrao@garrigues.com

Joana Mata

- Cartório: Rua Bernardo Lima, 3 - 1150-074 LISBOA
- Tel.: 213566400 – Fax: 213566488
- E-mail: joanamata@rsa-advogados.pt

João Jorge

- Cartório: Rua Tomás Ribeiro, nº 45 – 2º Andar, 1050-225 LISBOA
- Tel.: 210545500 – Fax: 213978754
- E-mail: joao.jorge@rcf.pt
- Web: www.rcf.pt

João Pedro Fazendeiro

- Cartório: Av. Conselheiro Fernando de Sousa, nº 19, 5º - 1070-072 LISBOA
- Tel.: 216083894
- E-mail: legal@protectidea.pt

Jorge Faustino

- Cartório: Rua Tomás Ribeiro, nº 45 – 2º Andar, 1050-225 LISBOA
- Tel.: 210545500 – Fax: 213978754
- E-mail: jorge.faustino@rcf.pt
- Web: www.rcf.pt

José de Novaes e Ataíde

- Cartório: Av. Duque D'Ávila, 32 - 1º - 1000-141 LISBOA
- Tel.: 213547763 – Fax: 213560486
- E-mail: geral@fdnovaes.com

Lídia Neves

- Cartório: Edifício Amoreiras Square, Rua Carlos Alberto da Mota Pinto, n.º 17, 2.º piso - 1070-313 LISBOA
- Tel.: 213192080
- E-mail: lneves@adcecija.pt

Lourenço de Sampaio

- Cartório: Rua do Salitre, 195 - 1269-063 LISBOA
- Tel.: 213841300 – Fax: 213875775
- E-mail: lourenco.sampaio@jedc.pt

Luís Humberto Ferreira

- Cartório: Edifício Net - Rua de Salazares, n.º 842 - 4149-002, PORTO
- Tel.: 220028916 - Fax: 225322066
- E-mail: luis.ferreira@patents.pt
- Web: <http://patentree.eu/>

Maria Joana Marques Galvão Fialho Pinto Trindade Veiga

- Cartório: Alameda dos Oceanos 41K-21, Parque das Nações, 1990-207 LISBOA
- Tel.: 213150970
- E-mail: jfpinto@inventa.com

Maria Cruz Garcia

- Cartório: Av. Casal Ribeiro, 50, 3º Andar – 1000-093 LISBOA
- Tel.: 91 145 26 59
- E-mail: inpi@clarkemodet.com.pt.
- Web: www.clarkemodet.com

Mário Castro Marques

- Cartório: Rua António Cardoso, 235, 6º Drt Frt, 4150-081 PORTO
- Tel.: 91 9107557
- E-mail: mariocastromarques@gmail.com

Marisa Coimbra

- Cartório: Rua Dom Francisco Manuel de Melo 21, 1070-085 LISBOA
- Tel.: 21 313 2000 – Fax: 21 313 2001
- E-mail: marisa.coimbra@srslegal.pt
- Web: <https://www.srslegal.pt/pt/>

Nuno Lourenço

- Cartório: Lusoworld II A25. Rua Pé de Mouro 2710-144 SINTRA
- Tel.: 21 1395721 – Fax: 21 1946681
- E-mail: nuno.lourenco@today.patents.com
- Web: www.todaypatents.com

Rodolfo Condessa

- Cartório: Rua Cidade de Rabat, 31 - 8º Esq. - 1500-159 LISBOA
- Tel.: 966712005
- E-mail: rodolfo.condessa@gmail.com

Rui Duarte Catana

- Cartório: Av. Marquês de Tomar, 44 - 6º - 1069-229 LISBOA
- Tel.: 217613490 – Fax: 217613499
- E-mail: rui.catana@aduarateassoc.com
- Web: www.aduarateassoc.com

Rui Moreira de Resende

- Cartório: Rua Bernardo Lima, 3 - 1150-074 LISBOA
- Tel.: 213566400 – Fax: 213566488
- E-mail: ruiresende@rsa-advogados.pt

Sandra Martins Pinto

- Cartório: Av da República, 1326 - 8º, Sl 82 4430-192, Vila Nova de Gaia
- Tel.: 223190195
- E-mail: sandramartinspinto@gmail.com

Teresa Luísa Catarino Fernandes Gingeira Martins

- Cartório: Edifício Net - Rua de Salazares, n.º 842 - 4149-002, PORTO
- Tel.: 220028916
- E-mail: teresa.martins@patents.pt
- Web: www.patentree.eu

Vasco Stillwell D'Andrade

- Cartório: Rua Castilho, 165 - 1070-050 LISBOA
- Tel.: 213817400 – Fax: 213826629
- E-mail: vsandrade@mlgts.pt
- Web: www.mlgts.pt

Vera Correia Alves

- Cartório: Rua do Carmo, n.º 11, 2º, sala 11, 4700-309 BRAGA
- Tlm: 919285011
- E-mail: valves@sablegal.pt

Ana Sofia Dinis Chaves

- Cartório: Rua Luis Gonzaga, Edificio Phoenix Garden, 7º andar H, MACAU
- Tel.: 00853 66591201
- E-mail: chaves.anasofia@gmail.com

Ália Mohamade Amadá

- Cartório: Rua Visconde de Santarém, n.º 75B, 1000 - 286 LISBOA
- E-mail: alia.amada-360741@adv-est.oe.pt

Rita Milhões

- Cartório: Rua do Salitre, 195 - 1269-063 LISBOA
- Tel.: 351 213 841 300
- E-mail: jedc@jedc.pt

Daniel Reis Nobre

- Cartório: Alameda dos Oceanos, 41K-21, Parque das Nações – 1990-207 LISBOA
- Tel.: 213 150 970 - Fax: 213 531 352
- E-mail: portugal@inventia.com
- Web: www.inventia.pt

Tiago Reis Nobre

- Cartório: Alameda dos Oceanos, 41K-21, Parque das Nações – 1990-207 LISBOA
- Tel.: 213 150 970 - Fax: 213 531 352
- E-mail: portugal@inventia.com
- Web: www.inventia.pt

David Cardoso

- Cartório: Avenida Defensores de Chaves, 36, 1.º Direito, 1000-119 LISBOA
- Tel.: 218758322 – Fax: 255134816
- E-mail: dc@legalwest.eu

Ágata Pinho

- Cartório: Av. Sidónio Pais, n.º 379, Piso 1, sala 1.14, Ed. HOECHST - 4100-486 BOAVISTA, PORTO
- Tel.: 220167495 – Fax: 226092487
- E-mail: agatapinho@jpcruz.pt
- Web: www.jpereiradacruz.pt

Ana Eugénio

- Cartório: Rua António Enes 18-3D - 1050-025 LISBOA
- E-mail: aeugenio.ana@gmail.com

Ana M. Sebastião

- Cartório: Rua Vitor Cordon , 10-A – 1249-103 LISBOA
- Tel.: 21 3475020/30 – Fax: 21 3421885 e 21 3424583
- E-mail: anamsebastiao@jpcruz.pt
- Web: www.jpereiradacruz.pt

Cátia Ribeiro

- Cartório: Praça de Portugal n.º 7C - 1.ºD - 2910-640 SETÚBAL
- Tel.: 265 228 685 - Fax: 265 228 637
- E-mail: catia@marquesmarcas.com
- Web: www.marquesmarcas.com

Joana Dez-Réis Grilo

- Cartório: Rua de Campolide n.º 164 D, 1070-029 LISBOA
- Tel.: 934954388
- E-mail: joana.grilo@protectdata.pt

Luís Caixinhas

- Cartório: Alameda dos Oceanos, 41K-21, Parque das Nações - 1990-207 LISBOA
- Tel.: 213 150 970 - Fax: 213 531 352
- E-mail: portugal@inventia.com
- Web: www.inventia.pt

Ricardo Abrantes

- Cartório: Taguspark, Núcleo Central 392, 2740-122 OEIRAS
- Tel.: 211119919
- E-mail: ricardo.abrantes@patents.pt
- Web: www.patentree.eu

Patrícia Marques

- Cartório: BBG, S.A., Rua Dr. Francisco Sá Carneiro n.º 475 C 4740-473 ESPOSENDE
- Tel.: 253968486
- E-mail: patricia.marques@hyline-bis.com

Márcia Martinho da Rosa

- Cartório: Largo Machado de Assis, Ed. Roma – 5B, 1700-116 LISBOA
- Tel.: (+351) 913997452 / (+351) 211643217
- E-mail: marcia.rosa@mmr.pt
- Web: www.mmr.pt

Madalena Barradas

- Cartório: Avenida Casal Ribeiro, 50, 3.º Dto, 1000-093 LISBOA
- Tel.: 21 3815050
- E-mail: mbarradas@clarkemodet.com

Luís Teixeira

- Cartório: Rua Públia Hortênsia de Castro, n.º 1, 2.º A - 1500-518 LISBOA
- E-mail: teixeira.luismmanuel@gmail.com

Manuel Cunha Ferreira

- Cartório: Av. José Gomes Ferreira, 15 – 3.ºL, 1495-139 ALGÉS
- Tel.: 213241530 - Fax: 213476656 / 213422446
- E-mail: manuel.cunhaferreira@agcunhaferreira.pt

Ana Fazendeiro

- Cartório: Av. das Forças Armadas, nº 125 - 12º - 1600-079 LISBOA
- Tel.: 217231800 - Fax: 217231899
- E-mail: ana.fazendeiro@abreuadvogados.com

Vítor Palmela Fidalgo

- Cartório: Alameda dos Oceanos, 41K-21, Parque das Nações – 1990-207 LISBOA
- Tel.: 213 150 970 - Fax: 213 531 352
- E-mail: vfidalgo@inventa.com
- Web: www.inventa.pt

Sérgio Coimbra Henriques

- Cartório: Av de Berna, 30 - 3º A, 1050-148 LISBOA
- Tel.: 211 64 99 99
- E-mail: sergiocoimbrahenriques@gmail.com

Filipa Lopes Galvão

- Cartório: Rua Professor Simões Raposo, nº 5, 4º B - 1600-660 LISBOA
- E-mail: filipa.galvao@eyese.pt

Jorge Manuel Vaz Machado

- Cartório: Edifício Oceanus - Escrit. 1.9 - Av. da Boavista 3265, 4100-137 PORTO
- Tel.: 912325395
- E-mail: jmachado@inventa.com
- Web: www.inventa.com

Vera Albino

- Cartório: Alameda dos Oceanos, 41K-21, Parque das Nações – 1990-207 LISBOA
- Tel.: 213 150 970 - Fax: 213 531 352
- E-mail: portugal@inventa.com
- Web: www.inventa.pt

Maria João Pereira

- Cartório: Av. Doutor João Canavarro 305, 1º, sl 19, 4480-668 VILA DO CONDE
- Tel.: +351 252 611 927 / +351 91 019 87 35
- E-mail: mariabaltarpereira@gmail.com

Mário Marques

- Cartório: Avenida 5 de Outubro, nº 10 - 1º - 1050-056 LISBOA
- Tel.: 216081027
- E-mail: mmarques@level-up.pt

Isaura Monteiro

- Cartório: Avenida 25 de Abril, Urbanização Solar das Palmeiras, Bloco C4, 4ºD, 8100-506 Loulé
- Tel.: 914164499
- E-mail: isaura.monteiro@rcf.pt

Ana Rita Remígio

- Cartório: Edifício Net, Rua de Salazares 842 - 4149-002 PORTO
- Tel.: 225322064 - Fax: 225322066
- E-mail: ana.remigio@patents.pt
- Web: www.patents.pt

Daniela Dinis

- Cartório: Rua da Fé n.º 10 Casal do Rato 1675-313 PONTINHA
- Tel.: 961294016
- E-mail: danielamdinis-456421@adv.oa.pt

Luís Pinto Monteiro

- Cartório: Av. da Liberdade, 224 - 1250-148 LISBOA
- Tel.: 213197300 - Fax: 213197319
- E-mail: luis.pintomonteiro@plmj.pt

Cláudia Freixinho Serrano

- Cartório: Rua Vitor Cordon , 10-A - 1249-103 LISBOA
- Tel.: 213475020 - Fax: 213421885
- E-mail: claudiaserrano@jpcruz.pt

David Marques

- Cartório: Avenida Cova dos Vidros, Lote 2570 - 2975-333 QUINTA DO CONDE
- E-mail: davidmtfmarques@gmail.com

Filipe Funenga

- Cartório: Vågsgaten, 43, 4306 SANDNES NO
- Tel.: (+47) 908 77 808
- E-mail: filipe.funenga@patent.no

Inês Monteiro Alves

- Cartório: Alameda dos Oceanos, 41K-21, Parque das Nações – 1990-207 LISBOA
- Tel.: 213150970 - Fax: 213531352
- E-mail: ialves@inventia.com

Mariana Bernardino Ferreira

- Cartório: Av. Álvares Cabral, 47 - 1.º - 1250-015 LISBOA
- Tel.: 213806530 - Fax: 213806531
- E-mail: mariana.ferreira@bma.com.pt
- Web: www.bma.pt

Patrícia Lima

- Cartório: Instituto Superior Técnico, Avenida Rovisco Pais - 1049-001 LISBOA
- E-mail: patriciamlima@hotmail.com

Rita Mendonça

- Cartório: Rua Castilho, 167, 2º - 1070-050 LISBOA
- Tel.: 217 801 963 – Fax: 217 975 813
- E-mail: sgcr@sgcr.pt
- Web: www.sgcr.pt

Rui do Nascimento Gomes

- Cartório: Rua Vitor Cordon, 10-A - 1249-103 LISBOA
- Tel.: 213475020 - Fax: 213421885
- E-mail: ruijgomes@jpcruz.pt
- Web: www.jpereiradacruz.p

Vasco Rosa Dias

- Cartório: Est. Beira nº 176, 5º A - 3030-173 COIMBRA
- Tel.: 963312134
- E-mail: vasco.rosa.dias@gmail.com

Joana Piriquito Santos

- Cartório: Rua D. Luís I, n.º 28 1200-151 LISBOA
- Tel.: 213113400 - Fax: 213113406
- E-mail: jcs@vda.pt

Sónia Mota Maia

- Cartório: Alameda da Quinta de Sto. António, nº 1 - Núcleo 1 - 2º E - 1600-675 LISBOA
- Tel.: 217160190 - Fax: 213244665
- E-mail: info@ip-smm.com

Pedro Bacelar

- Cartório: Estrada da Chainha, Lote 6, Nº163 R/C - 7005-198 ÉVORA
- Tel: 266040468 e 919654760 - Fax: 266040948
- E-mail: pedro.espanca@gmail.com

Miguel Antunes de Resende

- Cartório: Avenida de São Pedro nº 31 Monte Estoril - 2765-446 ESTORIL
- Tel: 910583778
- E-mail: miguelantunesderesende@gmail.com

Luís Sommer Ribeiro

- Cartório: Rua Artilharia Um, n.º 79, 3.º direito, 1250-038 LISBOA
- E-mail: geral@saveas.pt

João Pereira Cabral

- Cartório: Alameda dos Oceanos, 41, K21, Parque das Nações - 1990-207 LISBOA
- Tel: 213150970 - Fax: 213531352
- E-mail: jcabral@inventia.com
- Web: www.inventia.pt

João Francisco Sá

- Cartório: Rua Rangel de Quadros, nº 4 2º drt. - 3800-072 AVEIRO
- E-mail: Joaofrancis.sa@gmail.com

Sousa Ribeiro

- Cartório: Av. Álvares Cabral, n.º 47, 1.º andar - 1250-015 LISBOA
- Tel: 213806530 - Fax: 213806531

Evangelino Marques Ribeiro

- Cartório: Praça de Portugal nº. 7C - 1ºD - 2910-640 SETÚBAL
- Tel: 265228685 e 932573091 - Fax: 265228637
- E-mail: marquesribeiro@marquesmarcas.com
- Web: www.marquesmarcas.com

Diogo Xavier Santos

- Cartório: Rua Castilho, 167, 2º Andar - 1070-050 LISBOA
- Tel: 217801963 e 912628247 - Fax: 217975813
- E-mail: dxs@sgcr.pt
- Web: www.sgcr.pt

Saulo Chanoca

- Cartório: Rua Artilharia Um, nº 51, Páteo Bagatela, Edifício 1, 4º Andar - 1250-137 LISBOA
- Tel: 211554330 e 935274353
- E-mail: schanoca@bas.pt

Lígia Gata

- Cartório: Av. Dr. Mário Moutinho, Lt 1519, 7º Esq. - 1400-136 LISBOA
- Tel: 213011684
- E-mail: ligiajata007@gmail.com
- Web: www.megaingenium.eu

Manuel Bastos Moniz Pereira

- Cartório: Rua dos Bacalhoeiros 4, 1100-070 LISBOA
- Tel: 218823990 - Fax: 218823997
- E-mail: manuel.pereira@gastao.eu
- Web: www.gastao.eu

Ana Neves

- Cartório: Rua Dr. Bernardino Machado, nº 30A, Vale Milhaços, 2855-437 CORROIOS
- Tel: 936256546
- E-mail: anaisabelneves@gmail.com

Ana Plácido Martins

- Cartório: Rua Feliciano de Castilho, 92, 4150-311 PORTO
- Tel: 226097509
- E-mail: arsinveniendi@outlook.com

André Sarmento

- Cartório: Rua Damião de Góis, nº 56, 4º Andar, apt. 43, 4050-221 PORTO
- Tel: 223 751 032
- E-mail: andrevsarmento@gmail.com

Carlos Miguel Vaz Serra

- Cartório: Edifício Lumnia, Rua da Centieira, nº 61 - 5B, 1800-056 LISBOA
- Tel: 917169727
- E-mail: carlos.miguel@ascenza.rovensa.com

Leila Teixeira

- Cartório: Avenida 24, 803 - 4500-201 ESPINHO
- Tel: 935254856
- E-mail: leilateixeiraa@gmail.com

Cristina de Castro

- Cartório: Rua António Sérgio, 49 - 3º Esq. - 6300-665 GUARDA
- Tel: 965028903
- E-mail: cristinacastro@ipg.pt

Mariana Belo de Oliveira

- Cartório: Rua Domingos Ferreira Pinto Basto, nº 45, 3830 -176 ÍLHAVO - AVEIRO
- Tel: 914913442
- E-mail: marianabeloliveira@gmail.com

Natacha Batista

- Cartório: Rua 9 de Março, nº 63, Cajados - 2965-505 ÁGUAS DE MOURA
- Tel.: 916187637
- E-mail: anatachabatista@gmail.com

Raquel Antunes

- Cartório: Rua dos Ilhavs 29, 2825-339 COSTA DA CAPARICA
- Tel.: 913157271
- E-mail: rgaboleiroantunes@gmail.com

Sofia Rebelo Ladeira

- Cartório: Rua Ana de Castro Osório, nº 4 - 5º B- 1500-039 LISBOA
- Tel.: 969267585
- E-mail: ladeira.sofia@gmail.com

Adriana Esteves

- Cartório: Av. Casal Ribeiro, 50 - 3º andar – 1000-093 LISBOA
- Tel.: 213815050 – Fax: 212831150
- E-mail: aesteves@clarkemodet.com.pt

Cláudia Tomás Pedro

- Cartório: Avenida Duque de Ávila, n.º 46, 6.º – 1050-083 LISBOA
- Tel.: 213408600 Tlm: 966478360
- E-mail: cpedro@ga-p.com

Diana Pereira

- Cartório: Alameda dos Oceanos, 41, K21, Parque das Nações – 1990-207 LISBOA
- Tel.: 213150970/1 – Fax: 213531352
- E-mail: dpereira@inventacom.com

Inês Sequeira

- Cartório: Alameda dos Oceanos, 41, K21, Parque das Nações – 1990-207 LISBOA
- Tel.: 918860596
- E-mail: isequiera@inventacom.com

Joel David Rodrigues

- Cartório: Rua Escola do Futebol, n.º 11, 1.º dto. – 8700-258 OLHÃO
- Tel.: 961 108 500
- E-mail: jdcruzrodrigues@gmail.com

Inês Guerra

- Cartório: Rua Castilho, 167 - 2º – 1070-050 LISBOA
- Tel.: 217801963 - Fax: 217975813
- E-mail: sgcr@sgcr.pt
- Web: www.sgcr.pt

Luísa Azevedo Soares Rodrigues

- Cartório: Rua António da Silveira, 131 – 2765-300 ESTORIL
- Tel.: 914431158
- E-mail: marialuisa.rodrigues@gmail.com

Miguel Bibe

- Cartório: Alameda dos Oceanos, 41, K21, Parque das Nações– 1990-207 LISBOA
- Tel.: 918759849
- E-mail: mbibe@inventa.com

Tiago Andrade

- Cartório: Rua Vítor Cordon, 10-A – 1200-442 LISBOA
- Tel.: 213475020
- E-mail: tiagoandrade@jpcruz.pt
- Web: www.jpereiradacruz.pt

Cláudia Alexandra Maia do Couto

- Cartório: Av. Casal Ribeiro, 50 - 3º andar - 1000-093 LISBOA
- Tel: 213 815 050
- E-mail: ccouto@clarkemodet.com

Cristina Maria Sanches Simões de Faria

- Cartório: Rua António Livramento, n.º3, -5ºC 1600-371 LISBOA
- Tel: 960290166
- E-mail: csdefaria@gmail.com

Diogo de Almeida Antunes

- Cartório: Alameda dos Oceanos 41 K 21-1991-207 LISBOA
- Tel. 21 3150970 – Tlm: 925835323
- E-mail: dantunes@inventa.com

Dulce de Fátima Varandas de Almeida Andrade

- Cartório: Edifício Net - Rua de Salazares, n.º 842 - 4149-002, PORTO
- Tel.: 220028916 - Fax: 225322066
- E-mail: dulce.varandas@patents.pt
- Web: <http://patentree.eu/>

Filipa João da Gama Franco Marques Pereira

- Cartório: Rua Victor Cordon, n.º 10 - A - 1249-103 LISBOA
- Tlm.: 910075582
- E-mail: filipapereira@jpcruz.pt

Inês Duarte Tavares

- Cartório: Av. Fontes Pereira de Melo, 42, 1050-119 Lisboa
- Tel.: (+351) 213 197 322 | (+351) 938 433 217
- E-mail: ines.duartetavares@plmj.pt
- Web: www.plmj.com

Joana Alves Coelho

- Cartório: Praça General Humberto Delgado, 267 - 3º salas 1 e 2 - 4000-288 PORTO
- Tel.: 222012603 - Fax: 222012605
- E-mail: jac@sgcr.pt
- Web: www.sgcr.pt

Miguel Filipe Duarte

- Cartório: Faculdade de Medicina da Universidade de Lisboa, Avenida Professor Egas Moniz, 1649-028 LISBOA
- Tel.: (+351) 217 999 411 - ext: 47020
- E-mail: miguel.duarte@medicina.ulisboa.pt

Vera Lúcia Faria Viola Gonçalves

- Cartório: Rua Dr. Herminio Laborinho, nº 13 - 2500-214 CALDAS DA RAINHA
- Tel.: 914287287
- E-mail: vera.viola.goncalves@gmail.com

Diogo Frada Almeida

- Cartório: Rua Castilho n.º 165 - 1070-050 LISBOA
- Tel.: 213817400- Fax: 213826629
- E-mail: dfalmeida@mlgts.pt
- Web: www.mlgts.pt

Joana Eugénio

- Cartório: Av. Sidónio Pais 379, Ed. Hoechst, Sala 1.14 - 4100-468 PORTO
- Tel.: 220167495 / 917814970
- E-mail: joanaeugenio@jpcruz.pt

Júlia Alves Coutinho

- Cartório: Alameda dos Oceanos, 41K, 21 - Parque das Nações - 1990-207 LISBOA
- Tel.: 213150970
- E-mail: jcoutinho@invent.pt

Maria João Carapinha

- Cartório: Largo Samwell Dinis, n.º 3 - 2.º Dto.- 2820-491 ALMADA
- Tel.: 926224774
- E-mail: mariajoocarapinha@gmail.com

Margarida Rossi

- Cartório: Rua Infante D. Henrique 34 - 4780-482 SANTO TIRSO
- Tel.: 919455946
- E-mail: margarida.rossi@gmail.com

Miguel Maia

- Cartório: Edifício Net -Rua de Salazares, n.º 842 - 4149-002- porto
- Tel.: 220 028 916
- E-mail: miguel.maia@patents.pt
- Web: www.patentree.eu

Pedro Rebelo Tavares

- Cartório: Rua Nossa Senhora de Fátima, 177, Piso 7 - 4050-427 PORTO
- Tel.: 223715485 / 916589604 - Fax: 223723285
- E-mail: pedro.tavares@pra.pt

Sílvia Vieira

- Cartório: Edifício Net - Rua de Salazares, n.º 842 - 4149-002 PORTO
- Tel.: 220028916
- E-mail: silvia.vieira@patents.pt
- Web: www.patentree.eu

Vitor Sérgio Moreira

- Cartório: Alameda dos Oceanos, 41K, 21 - Parque das Nações - 1990-207 LISBOA
- Tel.: 213150970 - Fax: 213531352
- E-mail: vmoreira@inventa.com

Luisa Resende Castro

- Cartório: Av. Casal Ribeiro, 50 – 3ºandar- 1000-093 LISBOA
- Tel.: 213815050
- E-mail: luisarezendecastro@gmail.com

Marisol Cardoso

- Cartório: Alameda dos Oceanos 41 K-21 - 1990-207 Lisboa
- E-mail - mcardoso@inventa.com
- Tel.: 213150970

José Maria Quelhas

- Cartório: Rua Castilho, 167 - 2º Andar , 1070-050 Lisboa
- E-mail: jmq@sgcr.pt
- Tel.: 217801963

Francisco Branco Pardal

- Cartório: Av.^a Fontes Pereira de Melo, 6, 1050-121 Lisboa
- E-mail: francisco.pardal@cuatrecasas.com
- Tel.: 213553800

Vasco Granate

- Cartório: Av.^a Fontes Pereira de Melo, 43, 1050-119 Lisboa
- E-mail: vasco.granate@plmj.pt
- Tel.: 213197303

Maria João Nunes

- Cartório: Rua Vitor Cordon, 10^a 1249-103 – Lisboa
- E-mail: mariajoaonunes@jpcruz.pt
- Tel.: 213475020

Beatriz Pereira da Cruz

- Cartório: Rua das Janelas Verdes. N° 128 2ºAndar, 1200-692 - Lisboa
- E-mail: beatrizpcruz@hotmail.com

Madalena Pacheco

- Cartório: Rua Tomás Ribeiro, n.º 45 - 2º Andar, 1050-225 - Lisboa
- E-mail: madalena.pacheco@rcf.pt
- Tel.: 210545512 - Fax: 213978754
- Web: www.rcf.pt

António Aragão

- Cartório: Rua Tomás Ribeiro, n° 45 – 2º Andar, 1050-225 LISBOA
- Tel.: 210545500
- E-mail: antonio.aragao@rcf.pt
- Web: www.rcf.pt

Andreia Pereira

- Cartório: Rua Tomás Ribeiro, n.º 45 – 2º Andar, 1050-225 - Lisboa
- E-mail: andrea.pereira@rcf.pt
- Tel.: 210545500 - Fax: 213978754
- Web: www.rcf.pt

Catarina Azevedo Fernandes

- Cartório: Av.ª General Humberto Delgado, 181, 4800-158 - Guimarães
- E-mail: catarinaazevedo@gamalobomelo.com
- Tel.: 253421600

PROCURADORES AUTORIZADOS

(Os Procuradores Autorizados são pessoas singulares que, não sendo Agentes Oficiais da Propriedade Industrial, podem praticar actos e termos do processo, juntando, para o efeito, procuração simples e com poderes especiais para cada processo)

Artur Almeida Pinto Furtado da Luz

- Cartório: Rua da Madalena, 214 – 4º – 1100-325 LISBOA
- Tel.: 21 8870657 – Fax: 21 8879714
- E-mail: abpatentiena@mail.telepac.pt

Carlos António dos Santos Rodrigues

- Cartório: Rua da Madalena, 214 – 4º – 1100-325 LISBOA
- Tel.: 21 8870657 – Fax: 21 8879714
- E-mail: abpatentiena@mail.telepac.pt

Ruy Pelayo de Sousa

- Cartório: Rua de Sá da Bandeira, 706 – 2º Esq. – 4000-432 PORTO
- Tel.: 22 2046120 – Fax: 22 2080728
- E-mail: geral@arlindodesousa.pt
- Web: www.arlindodesousa.pt

Carmen Ferreira Furtado da Luz de Oliveira e Silva

- Cartório: Rua Sousa Martins, N.º 10 - 7º – 1050-218 LISBOA
- Tel.: 21 3876961 – Fax: 21 3877596
- E-mail: furtado.marcas@netcabo.pt

Luís Reinaldo de Oliveira e Silva

- Cartório: Rua Maria Pia, 20 - 3º Dto. – 1350-208 LISBOA
- Tel.: 21 3951814 – Fax: 21 3951842
- E-mail: publamarca@iol.pt

Carlos Eugénio Reis Nobre

- Cartório: Alameda dos Oceanos, 41K-21, Parque das Nações – 1990-207 LISBOA
- Tel.: 213 150 970 - Fax: 213 531 352
- E-mail: portugal@inventa.com
- Web: www.inventa.pt

Maria Margarida Gomes Sanches Nunes

- Cartório: Av. António José Gomes, 60 - B - 1º E, Apartado 175 – 2801-902 ALMADA
- Tel.: 21 2744129 e 21 2768069 – Fax: 21 2740012
- E-mail: guimarque@guimarque.pt

José Roger Pimenta Rodrigues

- Cartório: Praça Francisco Sá Carneiro, 3 – 4º - Apartado 2874 – 1000-159 LISBOA CODEX
- Tel. 21 8461705 – Fax 21 8478686