

BOLETIM DA PROPRIEDADE INDUSTRIAL

Nº 2021/03/23 (057/2021) 23 de março de 2021

Sumário

Aviso.....	2
Códigos	2
PATENTES DE INVENÇÃO	6
Patentes europeias vigentes em Portugal - FG4A.....	6
Recusas - FC4A	7
Caducidades por limite de vigência - Patente europeia - MM3A.....	8
CERTIFICADOS COMPLEMENTARES DE PROTECÇÃO	9
Pedidos e avisos de concessão.....	9
Desistências.....	10
DESENHOS OU MODELOS	11
Pedidos - BB/CA1Y	11
REGISTO NACIONAL DE MARCAS.....	17
Pedidos	17
Pedidos e Avisos de Recusa – Marcas Coletivas.....	67
Concessões	68
Recusas.....	70
Renovações	72
Averbamentos.....	73
Desistências - Marca coletiva	74
Outros Atos.....	75
Pedidos e Avisos de Deferimento de Revalidação.....	76
REGISTO INTERNACIONAL DE MARCAS	77
Recusas.....	77
REGISTO DE LOGÓTIPOS	78
Pedidos	78
Concessões	81
Recusas.....	82
Renovações	83
Conversão para Logótipos ao abrigo do artigo 11.º do Decreto-Lei n.º 143 de 25 de Julho.....	84
AGENTES OFICIAIS DE PROPRIEDADE INDUSTRIAL.....	85
PROCURADORES AUTORIZADOS	105

Aviso

À matéria publicada no presente Boletim são aplicáveis as disposições do Código da Propriedade Industrial.

Códigos

Códigos das rubricas (St. 17 OMPI)

Títulos de propriedade industrial:

- A — Patente de invenção.
- K — Modelo de utilidade.
- L — Modelo industrial.
- Q — Desenho industrial.
- Y — Desenho ou modelo.
- 1 — Pedido não examinado.
- 3 — Pedido examinado sem pesquisa.
- 4 — Pedido examinado com pesquisa.

Publicação:

BB — Publicação de pedidos e correspondente disponibilização dos documentos ao público, para consulta ou fornecimento de cópias, a pedido.

Oposição:

CA — Fase de oposição.

Procedimento de concessão:

- FA — Desistências.
- FC — Recusas.
- FF — Concessão provisória.
- FG — Concessão; Registo; Estatuto legal; Licenças.
- GA — Transformação de pedido de título de propriedade industrial.
- PC — Transmissão.
- PD — Mudanças de identidade/sede.
- QB — Licenças concedidas e registadas.

Correções; outros:

- HK — Retificações.
- HZ — Requerimentos indeferidos.

Caducidade dos direitos de propriedade industrial:

- MA — Renúncias.
- MM — Caducidades.

Manutenção dos direitos de propriedade industrial:

- NF — Revalidações.

Outras decisões:

RL — Despachos proferidos por sentença alterando despacho anterior.

Lista dos Códigos INID — Identificação Numérica Internacional de Dados Bibliográficos (Normas St. 9, St. 60, St. 80 OMPI)

Patentes, Modelos de Utilidade, Certificados Complementares de Proteção, Desenhos ou Modelos:

- (11) Número de pedido.
- (19) Organismo emissor, país.
- (22) Data do pedido.
- (28) Número de objetos de um pedido múltiplo.
- (30) Data, país e número de prioridade.
- (43) Data de publicação de pedido não examinado.
- (44) Data de publicação de pedido examinado.
- (51) Classificação internacional:
 - A, U — Int. Cl. 7;
 - L, Q, Y — LOC (8).
- (54) Título em português.
- (55) Reprodução fotográfica do desenho ou modelo.
- (57) Resumo e desenho da invenção/descrição do desenho ou modelo.
 - (71) Requerente, nacionalidade, profissão, morada.
 - (72) Inventor(es)/autor(es).

Marcas, Nomes e Insígnias de Estabelecimento, Logótipos, Denominações de Origem e Indicações Geográficas, Recompensas:

- (210) Número de pedido.
- (220) Data do pedido.
- (300) Data, país e número de prioridade.
- (441) Data de publicação do pedido não examinado.
- (442) Data de publicação do pedido examinado.
- (511) Lista de produtos ou serviços segundo a Classificação Internacional de Nice [NCL (8)].
- (512) Classificação Nacional e/ou lista de produtos ou serviços.
 - (531) Descrição dos elementos figurativos das marcas segundo a Classificação Internacional de Viena [CFE (5)].
 - (540) Reprodução do sinal.
 - (550) Indicação do tipo de marca
 - (551) Indicação de que a marca é coletiva, de certificação ou de associação.
 - (561) Transliteração da marca.
 - (566) Tradução da marca ou das palavras nela contidas.
 - (591) Informações de cores reivindicadas.
 - (730) Nome do requerente, nacionalidade, profissão, morada.

Outros códigos

MNA — Marca nacional.
 MCA — Marca Coletiva de Associação.
 MCC — Marca Coletiva de Certificação.
 NOM — Nome de estabelecimento.
 INS — Insígnia de estabelecimento.
 LOG — Logótipo.
 DNO — Denominação de Origem Nacional.
 DOI — Denominação de Origem Internacional.
 IGR — Indicação Geográfica.
 RCS — Recompensa.

**Lista alfabética dos códigos de países,
 organizações intergovernamentais
 e outras entidades
 (Norma St. 3 OMPI)**

AD — Andorra.
 AE — Emirados Árabes Unidos.
 AF — Afeganistão.
 AG — Antígua e Barbuda.
 AI — Anguila.
 AL — Albânia.
 AM — Arménia.
 AN — Antilhas Holandesas.
 AO — Angola.
 AP — ARIPO — Organização Regional Africana da Propriedade Industrial.
 AR — Argentina.
 AT — Áustria.
 AU — Austrália.
 AW — Aruba.
 AZ — Azerbaijão.
 BA — Bósnia-Herzegovina.
 BB — Barbados.
 BD — Bangladesh.
 BE — Bélgica.
 BF — Burquina Faso.
 BG — Bulgária.
 BH — Barém.
 BI — Burundi.
 BJ — Benin.
 BM — Bermudas.
 BN — Brunei Darussalam.
 BO — Bolívia.
 BOIP — *Office* da Propriedade Intelectual do Benelux.
 BR — Brasil.
 BS — Baamas.
 BT — Butão.
 BV — Ilha Bouvet.
 BW — Botswana.
 BY — Bielo-Rússia.
 BZ — Belize.
 CA — Canadá.
 CD — República Democrática do Congo.
 CF — República Centro-Africana.
 CG — Congo.

CH — Suíça.
 CI — Costa do Marfim.
 CK — Ilhas Cook.
 CL — Chile.
 CM — Camarões.
 CN — China.
 CO — Colômbia.
 CR — Costa Rica.
 CU — Cuba.
 CV — Cabo Verde.
 CY — Chipre.
 CZ — República Checa.
 DE — Alemanha.
 DJ — Djibuti.
 DK — Dinamarca.
 DM — Dominica.
 DO — República Dominicana.
 DZ — Argélia.
 EA — EAPO — Organização Euro-Asiática de Patentes.
 EC — Equador.
 EE — Estónia.
 EG — Egipto.
 EH — Sara Ocidental.
 EM — EUIPO — Instituto da Propriedade Intelectual da União Europeia.
 EP — IEP — Instituto Europeu de Patentes.
 ER — Eritreia.
 ES — Espanha.
 ET — Etiópia.
 FI — Finlândia.
 FJ — Fiji.
 FK — Ilhas Malvinas.
 FO — Ilhas Faroé.
 FR — França.
 GA — Gabão.
 GB — Reino Unido.
 GC — Instituto de Patentes do Conselho de Cooperação dos Estados Árabes do Golfo (GCC).
 GD — Granada.
 GE — Geórgia.
 GG — Guernsey.
 GH — Gana.
 GI — Gibraltar.
 GL — Gronelândia.
 GM — Gâmbia.
 GN — Guiné.
 GQ — Guiné Equatorial.
 GR — Grécia.
 GS — Geórgia do Sul e as ilhas Sandwich do Sul.
 GT — Guatemala.
 GW — Guiné-Bissau.
 GY — Guiana.
 HK — Hong-Kong/China.
 HN — Honduras.
 HR — Croácia.
 HT — Haiti.
 HU — Hungria.
 IB — Secretaria Internacional da Organização Mundial da Propriedade Intelectual (OMPI).
 ID — Indonésia.
 IE — Irlanda.

IL — Israel.	NZ — Nova Zelândia.
IM — Ilha de Man.	OA — OAPI — Organização Africana da Propriedade Intelectual.
IN — Índia.	OM — Omã.
IQ — Iraque.	PA — Panamá.
IR — República Islâmica do Irão.	PE — Peru.
IS — Islândia.	PG — Papua Nova Guiné.
IT — Itália.	PH — Filipinas.
JE — Jersey.	PK — Paquistão.
JM — Jamaica.	PL — Polónia.
JO — Jordânia.	PT — Portugal.
JP — Japão.	PW — Palau.
KE — Quênia.	PY — Paraguai.
KG — Quirguistão.	QA — Qatar.
KH — Camboja.	QZ — Instituto Comunitário de Variedades Vegetais (CPVO).
KI — Quiribáti.	RO — Roménia.
KM — Comores.	RS — Sérvia.
KN — S. Kitts e Nevis.	RU — Federação Russa.
KP — República Popular Democrática da Coreia.	RW — Ruanda.
KR — República da Coreia.	SA — Arábia Saudita.
KW — Koweit.	SB — Ilhas Salomão.
KY — Ilhas Caimão.	SC — Seychelles.
KZ — Cazaquistão.	SD — Sudão.
LA — República Popular Democrática do Laos.	SE — Suécia.
LB — Líbano.	SG — Singapura.
LC — Santa Lúcia.	SH — Santa Helena.
LI — Listenstaina.	SI — Eslovénia.
LK — Sri Lanka.	SK — Eslováquia.
LR — Libéria.	SL — Serra Leoa.
LS — Lesoto.	SM — São Marinho.
LT — Lituânia.	SN — Senegal.
LU — Luxemburgo.	SO — Somália.
LV — Letónia.	SR — Suriname.
LY — Líbia.	ST — São Tomé e Príncipe.
MA — Marrocos.	SV — El Salvador.
MC — Mónaco.	SY — República Árabe da Síria.
MD — República da Moldávia.	SZ — Suazilândia.
ME — Montenegro.	TC — Ilhas Turcas e Caicos.
MG — Madagáscar.	TD — Chade.
MK — Ex-República Jugoslava da Macedónia.	TG — Togo.
ML — Mali.	TH — Tailândia.
MM — Myanmar (Birmânia).	TJ — Tajiquistão.
MN — Mongólia.	TL — Timor-Leste.
MO — Macau.	TM — Turquemenistão.
MP — Ilhas Marianas do Norte.	TN — Tunísia.
MR — Mauritânia.	TO — Tonga.
MS — Montserrat.	TR — Turquia.
MT — Malta.	TT — Trinidad e Tobago.
MU — Maurícias.	TV — Tuvalu.
MV — Ilhas Maldivas.	TW — Taiwan/China.
MW — Malavi.	TZ — República Unida da Tanzânia.
MX — México.	UA — Ucrânia.
MY — Malásia.	UG — Uganda.
MZ — Moçambique.	US — Estados Unidos da América.
NA — Namíbia.	UY — Uruguai.
NE — Níger.	UZ — Uzbequistão.
NG — Nigéria.	VA — Vaticano.
NI — Nicarágua.	VC — São Vicente e Granadinas.
NL — Holanda.	VE — Venezuela.
NO — Noruega.	VG — Ilhas Virgens (GB).
NP — Nepal.	VN — Vietname.
NPI — Instituto Nórdico de Patentes.	
NR — Nauru.	

VU — Vanuatu.
WO — OMPI — Organização Mundial da
Propriedade Intelectual.
WS — Samoa.
YE — Iémen.
YU — Jugoslávia. (1)
ZA — África do Sul.
ZM — Zâmbia.
ZW — Zimbabwe.

(1) O código YU foi retirado da lista, em Novembro de 2006. Até essa data identifica a ex-Jugoslávia, a Sérvia e o Montenegro.

PATENTES DE INVENÇÃO

Patentes europeias vigentes em Portugal - FG4A

Processo	Início de vigência	Data do despacho	Nome do 1º requerente/titular	País resid.	Classificação principal	Observações
2423120	2011.08.17	2021.03.16	PACCOR PACKAGING GMBH	DE	B65D 65/46 (2011.01)	ART. 84º DO C.P.I.:
2585596	2011.06.23	2021.03.17	CURNA, INC.	US	C12N 15/113 (2013.01)	ART. 84º DO C.P.I.:
2981174	2014.04.04	2021.03.17	BEL	FR	A23C 19/09 (2016.01)	ART. 84º DO C.P.I.:
3054920	2014.10.06	2021.03.16	TEVA BRANDED PHARMACEUTICAL PRODUCTS R&D, INC.	US	A61K 9/12 (2016.01)	ART. 84º DO C.P.I.:
3111942	2014.11.14	2021.03.16	SOCIÉTÉ DES PRODUITS NESTLÉ S.A.	CH	A61K 31/702 (2016.01)	ART. 84º DO C.P.I.:
3148870	2015.05.28	2021.03.16	MICHAEL W. N. WILSON	GB	B63C 7/08 (2017.01)	ART. 84º DO C.P.I.:
3155004	2015.06.12	2021.03.17	UNIVERSIDADE DO PORTO - REITORIA	PT	C07K 14/495 (2017.01)	ART. 84º DO C.P.I.:
3157682	2015.06.19	2021.03.17	SPRAYING SYSTEMS CO.	US	B05B 5/25 (2017.01)	ART. 84º DO C.P.I.:
3200610	2015.09.07	2021.03.17	SODASTREAM INDUSTRIES LTD.	IL	A23L 2/54 (2017.01)	ART. 84º DO C.P.I.:
3290405	2016.04.28	2021.03.15	TAIHO PHARMACEUTICAL CO., LTD.	JP	C07D 215/48 (2017.01)	ART. 84º DO C.P.I.:
3438116	2003.08.22	2021.03.16	ILLUMINA CAMBRIDGE LIMITED	GB	C07H 19/06 (2019.01)	ART. 84º DO C.P.I.:
3445093	2016.07.11	2021.03.17	GUANGDONG OPPO MOBILE TELECOMMUNICATIONS CORP., LTD.	CN	H04W 48/08 (2019.01)	ART. 84º DO C.P.I.:
3538677	2017.11.08	2021.03.15	SCHWARTZ GMBH	DE	C21D 9/00 (2019.01)	ART. 84º DO C.P.I.:
3597807	2018.07.18	2021.03.17	GROZ-BECKERT KG	DE	D04B 35/04 (2019.01)	ART. 84º DO C.P.I.:
3599810	2017.03.21	2021.03.17	SOIL STEAM INTERNATIONAL AS	NO	A01B 77/00 (2019.01)	ART. 84º DO C.P.I.:
3623536	2011.09.30	2021.03.17	AMTROL LICENSING INC.	US	E03B 11/04 (2020.01)	ART. 84º DO C.P.I.:

Recusas - FC4A

Processo	Data do pedido	Data da recusa	Nome do 1º requerente/titular	País resid.	Classificação principal	Observações
110874	2018.07.22	2021.03.18	CARLOS CHANG DOS SANTOS	PT	G06Q 50/06 (2012.01)	recusado ao abrigo do disposto no n.º 9 do artigo 70º e nos termos da alínea a) do n.º 1 do art.º 75º do código da propriedade industrial.

Caducidades por limite de vigência - Patente europeia - MM3A

Processo	Início de vigência	Data da caducidade	Nome do 1º requerente/titular	País resid.	Observações
1218248	2001.03.12	2021.03.12	JOSEPH W. STASIUK	KY	
1263719	2001.03.12	2021.03.12	INDENA S.P.A.	IT	
1274687	2001.03.12	2021.03.12	ACTELION PHARMACEUTICALS LTD.	CH	
1282710	2001.03.12	2021.03.12	ELANCO TIERGESUNDHEIT AG	CH	

CERTIFICADOS COMPLEMENTARES DE PROTECÇÃO

Pedidos e avisos de concessão

Processo	Tipo de dado	Conteúdo dos dados	País resid.
1022	(68) – Patente de Base (22) – Data do Pedido Data da Concessão (94) – Prazo de Validade Titulares (54) – Título da Invenção (95) – Prod. (medicamento) (92) – Aut. Com. Nacional	PTE, 3150586 B, de 2008.02.22 2020.05.29 2021.03.18 Início em: 2028.02.23, e fim em: 2032.09.25 Nome: GILEAD SCIENCES, INC. MODULADORES DE PROPRIEDADES FARMACOCINÉTICAS DE AGENTES TERAPÊUTICOS DARUNAVIR, COBICISTATO E EMTRICITABINA Data: 2017.09.25, País: PT, Número: C(2017)6516	US
1023	(68) – Patente de Base (22) – Data do Pedido Data da Concessão (94) – Prazo de Validade Titulares (54) – Título da Invenção (95) – Prod. (medicamento) (92) – Aut. Com. Nacional	PTE, 2228064 F, de 2005.05.17 2020.06.09 2021.03.18 Início em: 2025.05.18, e fim em: 2028.09.23 Nome: NOVARTIS AG COMPOSIÇÃO FARMACÊUTICA CONTENDO GLICOPIRROLATO E UM AGONISTA DO ADRENORRECEPTOR BETA2 MALEATO DE INDACATEROL E BROMETO DE GLICOPIRRÓNIO Data: 2013.09.23, País: PT, Número: C(2013)6229	CH
1048	(68) – Patente de Base (22) – Data do Pedido Data da Concessão (94) – Prazo de Validade Titulares (54) – Título da Invenção (95) – Prod. (medicamento) (92) – Aut. Com. Nacional	PTE, 2137143 D, de 2008.03.19 2020.09.16 2021.03.18 Início em: 2028.03.20, e fim em: 2033.03.19 Nome: NABRIVA THERAPEUTICS GMBH DERIVADOS DE PLEUROMUTILINA PARA O TRATAMENTO DE DOENÇAS MEDIADAS POR MICRÓBIOS LEFAMULINA Data: 2020.07.28, País: PT, Número: C(2020) 5238	AT
1053	(68) – Patente de Base (22) – Data do Pedido Data da Concessão (94) – Prazo de Validade Titulares (54) – Título da Invenção (95) – Prod. (medicamento) (92) – Aut. Com. Nacional	PTE, 2331537 R, de 2009.09.08 2020.11.13 2021.03.18 Início em: 2029.09.09, e fim em: 2034.09.08 Nome: NOVARTIS AG DERIVADOS DE 1-((5-HETEROARILTIAZOL-2-IL)AMINOCARBONIL)PIRROLIDINA-2-CARBOXAMIDA COMO INIBIDORES DE FOSFATIDILINOSITOL 3-QUINASE (PI3K) ÚTEIS NO TRATAMENTO DE DOENÇAS PROLIFERATIVAS ALPELISIB Data: 2020.07.28, País: PT, Número: C(2020)5255	CH

Desistências

Processo	Data do pedido	Data da desistência	Nome do 1º requerente/titular	País resid.	Classificação principal	Observações
973	2019.05.07	2021.03.16	OASMIA PHARMACEUTICAL AB	SE	A61K 38/13 (2017.01)	

DESENHOS OU MODELOS

Pedidos - BB/CA1Y

A publicação dos pedidos de desenhos ou modelos a seguir indicados é efetuada nos termos do artigo 188.º, n.º 1; da data de publicação do presente aviso começa a contar-se o prazo de dois meses para a apresentação de reclamações de quem se julgar prejudicado pela concessão dos mesmos, de acordo com o artigo 17.º, n.º 1 do Código da Propriedade Industrial.

- (11) **6320** (12) **Y**
 (22) 2020.12.03
 (30)
 (71) **PT ABUNDANTSUCCESS - I.N.B.S., S.A.**
 (72) **JEAN-PHILIPPE RAMONDA**
 (51) **LOC (10) CL. 09-01**
 (54) **GARRAFAS**
 (28) 1
 (57) (55)

PRODUTO 1: GARRAFA COM A FORMA DE UM DUPLO OVOIDE INVERTIDO NO EIXO VERTICAL, COM BASE CILÍNDRICA OU QUEIMADA. A COR DO VÓRTICE É AZUL ÍNDIGO PROFUNDO, EM TRANSPARÊNCIA OU LIGEIRA OPACIDADE. TAMPA DE ROSCA. REIVINDICAÇÃO DE COR: AZUL ÍNDIGO PROFUNDO.



FIGURA 1.3



FIGURA 1.1



FIGURA 1.2

- (11) **6363** (12) **Y**
 (22) 2021.02.22
 (30)
 (71) **PT ATIPICAL BOX, LDA**
 (72) **MARCOS AMADOS DE JESUS DE ABREU RODRIGUES**
 (51) **LOC (10) CL. 21-01**
 (54) **BONECAS**
 (28) 3
 (57) (55)



Figura 1.1



Figura 1.2



Figura 1.3



Figura 1.4



Figura 1.5



Figura 1.6



Figura 2.1



Figura 2.2



Figura 2.3



Figura 2.4



Figura 3.2



Figura 2.5



Figura 3.3



Figura 2.6



Figura 3.4



Figura 3.1



Figura 3.5



Figura 3.6

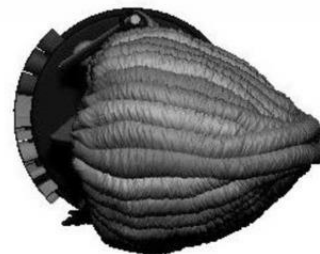

Figura 1.1

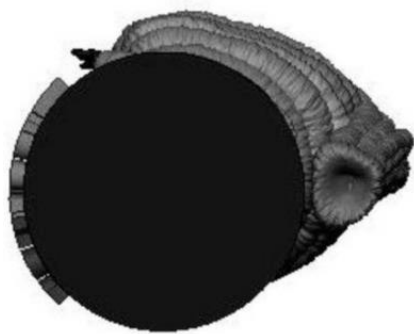

Figura 1.2

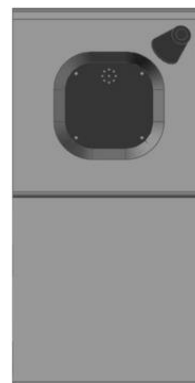

Figura 1.3



Figura 1.4

- (11) **6375** (12) **Y**
 (22) 2021.03.01
 (30)
 (71) **PT LEAIS & OLIVEIRA - COMÉRCIO E
 INDÚSTRIA DE MATERIAIS DE
 CONSTRUÇÃO, LDA**
 (72) **DAVID ALEXANDRE LEAL DE OLIVEIRA**
 (51) **LOC (10) CL. 23-01**
 (54) **CHAFARIZES**
 (28) 5
 (57) (55)

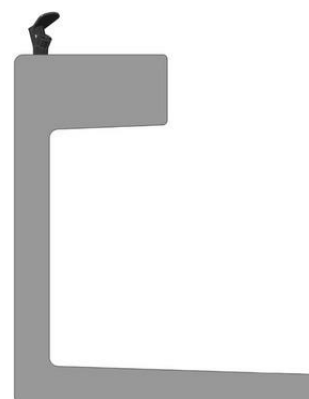
PRODUTO 1: BEBEDOURO EM BETÃO LISO, COM ALÇADO LATERAL EM FORMA DE C, SENDO A PARTE SUPERIOR MAIS ALTA E CURTA QUE A BASE. COM TODAS AS ARESTAS SÃO BOLEADAS, TEM SUPERFÍCIE SUPERIOR UMA TORNEIRA DE BICA COM BOTÃO DE PRESSÃO E UM NEGATIVO COM UMA GRELHA EM INOX.

PRODUTO 2: BEBEDOURO COM ALÇADO LATERAL EM FORMA DE C, TENDO ARESTAS BOLEADAS NA PASSAGEM ENTRE AS 3 PAREDES QUE FORMAM A PEÇA. NA SUPERFÍCIE SUPERIOR TEM UMA TORNEIRA DE BICA COM BOTÃO DE PRESSÃO E UM NEGATIVO COM UMA LIGEIRA INCLINAÇÃO COM UMA GRELHA. TODAS A SUPERFÍCIES DA PEÇA SÃO LISAS.

PRODUTO 3: BEBEDOURO COM ALÇADO LATERAL EM FORMA DE C, SENDO A PARTE SUPERIOR MAIS ALTA E CURTA QUE A BASE. A PAREDE VERTICAL É UMA OVAL EXTRUSIONADA E A BASE TEM TEXTURA DE MADEIRA. NO TOPO TEM A TORNEIRA E UM NEGATIVO COM UMA GRELHA.

PRODUTO 4: BEBEDOURO COM FACES LISAS. O CORPO PRINCIPAL TEM FORMA DE PRISMA QUADRANGULAR, COM UMA TORNEIRA DE BICA E UM NEGATIVO COM GRELHA NO TOPO. NA LATERAL TEM UMA TORNEIRA DE PAREDE E UM CORPO IDÊNTICO MAIS BAIXO, COM UMA BASE RETANGULAR SALIENTE ONDE APOIA UMA GRELHA.

PRODUTO 5: BEBEDOURO COM UM CORPO VERTICAL EM FORMA DE PRISMA QUADRANGULAR, ASSENTE SOBRE UMA BASE BAIXA, MAIS LARGA E ALONGADA PARA A FRENTE. DE PERFIL, O TOPO É CORTADO NA DIAGONAL, FICANDO A FRENTE MAIS BAIXA. NO TOPO TEM UMA TORNEIRA DE BICA E UM NEGATIVO COM UMA GRELHA.



Figura 2.1



Figura 3.1



Figura 2.2

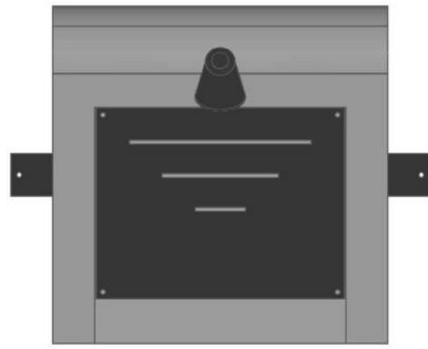

Figura 3.2



Figura 2.3

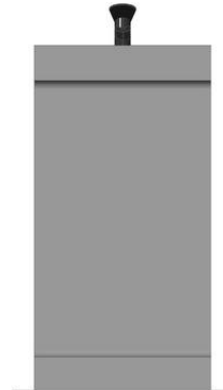

Figura 3.3



Figura 2.4

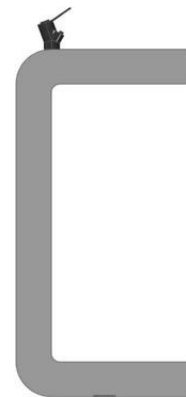

Figura 3.4



Figura 4.1



Figura 5.1

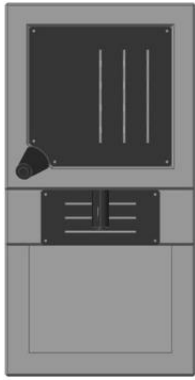

Figura 4.2

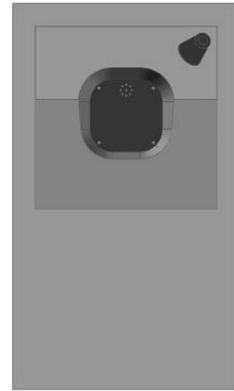

Figura 5.2



Figura 4.3



Figura 5.3

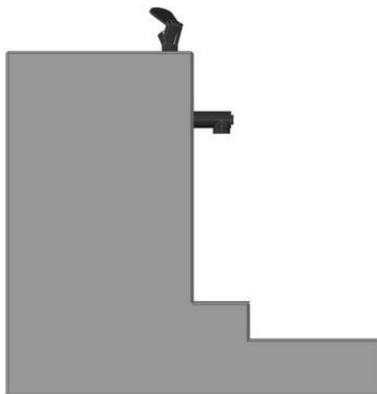

Figura 4.4



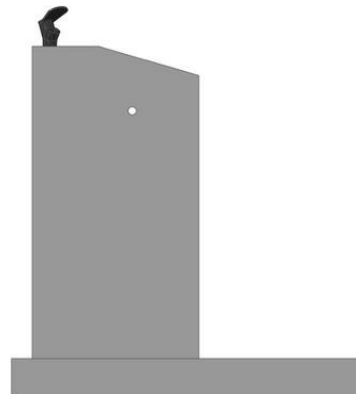

Figura 5.4

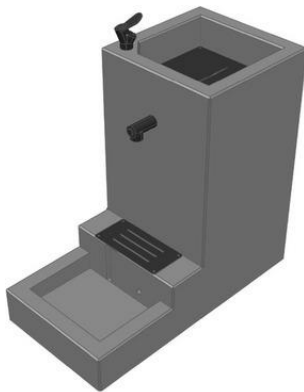
REGISTO NACIONAL DE MARCAS

Pedidos

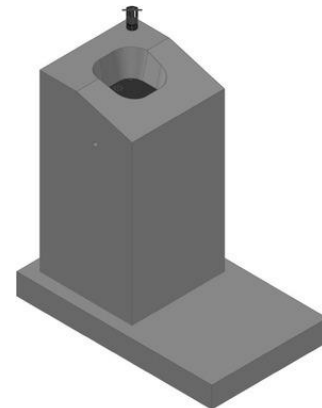
De acordo com o artigo 226.º do Código da Propriedade Industrial, a seguir se publicam os pedidos de registo de marcas; da data de publicação do presente aviso começa a contar-se o prazo de dois meses para a apresentação de reclamações de quem se julgar prejudicado pela eventual concessão dos mesmos, em conformidade com o artigo 17.º do mesmo Código.

(210) 660133	MNA	(531) 5.3.13 ; 26.3.23
(220) 2021.03.04		
(300)		
(730) PT FLYPADEL-DESPORTOS, LDA		
(511) 28 ARTIGOS E EQUIPAMENTO DE DESPORTO		
41 SERVIÇO DE EXPLORAÇÃO DE INSTALAÇÕES DESPORTIVAS		
(591)		
(540)		
FLYPADEL		
<hr/>		
(210) 660167	MNA	(210) 660326 MNA
(220) 2021.03.04		(220) 2021.03.05
(300)		(300)
(730) PT EXEMPLO DISCIPLINADO LDA		(730) PT KIG XXI, UNIPESOAAL LDA
(511) 44 SERVIÇOS DE SALÃO DE BELEZA		(511) 36 NEGÓCIOS IMOBILIÁRIOS; ADMINISTRAÇÃO DE APARTAMENTOS RESIDENCIAIS; ADMINISTRAÇÃO DE BENS IMOBILIÁRIOS; ADMINISTRAÇÃO DE CARTEIRAS DE PROPRIEDADES; ADMINISTRAÇÃO DE EDIFÍCIOS; ADMINISTRAÇÃO DE IMÓVEIS; ADMINISTRAÇÃO DE NEGÓCIOS FINANCEIROS RELACIONADOS COM BENS IMOBILIÁRIOS; ADMINISTRAÇÃO DE TERRENOS; AGÊNCIA DE ARRENDAMENTO DE APARTAMENTOS; AGÊNCIA DE ARRENDAMENTO DE ALOJAMENTOS (APARTAMENTOS); ALUGUER DE APARTAMENTOS; ALUGUER DE BENS IMOBILIÁRIOS; ALUGUER DE ESCRITÓRIOS E APARTAMENTOS; ALUGUER DE ESPAÇO PARA ESCRITÓRIOS; ALUGUER DE ESCRITÓRIOS (IMOBILIÁRIO); ALUGUER DE PROPRIEDADES; AQUISIÇÃO DE TERRENOS PARA ARRENDAMENTO; AQUISIÇÃO DE IMÓVEIS PARA TERCEIROS; AQUISIÇÃO DE BENS IMOBILIÁRIOS EM NOME DE TERCEIROS; ALUGUER OU ARRENDAMENTO DE EDIFÍCIOS; ARRENDAMENTO DE ANDARES; ARRENDAMENTO DE ALOJAMENTO (APARTAMENTOS); ARRENDAMENTO DE BENS IMOBILIÁRIOS; ARRENDAMENTO DE APARTAMENTOS; ARRENDAMENTO DE EDIFÍCIOS; ARRENDAMENTO DE IMÓVEIS; ARRENDAMENTO DE PROPRIEDADES; ARRENDAMENTO DE INSTALAÇÕES COMERCIAIS; ARRENDAMENTO DE PROPRIEDADES PLENAS; AVALIAÇÃO E ADMINISTRAÇÃO DE BENS IMOBILIÁRIOS; ASSISTÊNCIA NA AQUISIÇÃO DE BENS IMÓVEIS; CONSULTADORIA IMOBILIÁRIA; CONSULTADORIA RELATIVA À COMPRA DE BENS IMOBILIÁRIOS; CONSULTAS IMOBILIÁRIAS; FINANCIAMENTO DE PROJETOS IMOBILIÁRIOS; FINANCIAMENTO PARA DESENVOLVIMENTO DE PROPRIEDADES; FINANCIAMENTO PARA PROMOÇÃO IMOBILIÁRIA; FORNECIMENTO DE ALOJAMENTO PERMANENTE EM HABITAÇÕES; GESTÃO DE BENS IMOBILIÁRIOS; GESTÃO DE IMÓVEIS; GESTÃO DE PROPRIEDADES (BENS IMOBILIÁRIOS); GESTÃO IMOBILIÁRIA;
(531) 27.5.10		
<hr/>		
(210) 660306	MNA	
(220) 2021.03.05		
(300)		
(730) PT BONGREEN - CONSULTORIA FORMAÇÃO E ARQUITECTURA, LDA.		
(511) 42 SERVIÇOS DE ARQUITETURA; SERVIÇOS DE CONSULTAS EM ARQUITETURA; SERVIÇOS DE ASSESSORIA RELACIONADOS COM ARQUITETURA		
(591)		
(540)		
		

SERVIÇOS DE ALUGUER DE APARTAMENTOS; SERVIÇOS DE AQUISIÇÃO DE TERRENOS; SERVIÇOS DE AQUISIÇÃO DE TERRENOS (EM NOME DE TERCEIROS); SERVIÇOS DE AQUISIÇÃO DE IMÓVEIS; SERVIÇOS DE CONSULTORIA EM IMÓVEIS; SERVIÇOS DE CONSULTORIA IMOBILIÁRIA; SERVIÇOS DE GESTÃO IMOBILIÁRIA; SERVIÇOS DE GESTÃO DE IMÓVEIS E DE PROPRIEDADES

(591)
(540)

THE
one
AV. JOÃO XXI

(531) 27.5.1

(210) **660329** MNA
(220) 2021.03.08
(300)
(730) **PT AMORIM CORK FLOORING, S.A.**

(511) 19 PAVIMENTOS FLUTUANTES; PAVIMENTOS DE LADRILHOS; PAVIMENTOS LAMINADOS, NÃO METÁLICOS; PAVIMENTOS EM MATERIAIS NÃO METÁLICOS; PAVIMENTOS E PLACAS DE PARQUET; PLACAS PARA PAVIMENTOS [LADRILHOS]; PRANCHAS PARA PAVIMENTOS; FOLHEADOS PARA PAVIMENTOS; LADRILHOS PARA PAVIMENTOS; LADRILHOS PARA PAVIMENTOS, NÃO METÁLICOS; PAINÉIS NÃO METÁLICOS PARA PAVIMENTOS; PAINÉIS DE PAVIMENTOS EM MATERIAIS NÃO METÁLICOS; TÁBUAS NÃO METÁLICAS PARA PAVIMENTOS; MOSAICOS NÃO METÁLICOS PARA PAVIMENTOS; SUBPAVIMENTOS
27 REVESTIMENTOS PARA PAVIMENTOS; REVESTIMENTOS PARA PAVIMENTOS [PARA PAVIMENTOS EXISTENTES]; FORROS ACOLCHOADOS PARA PAVIMENTOS EXISTENTES; REVESTIMENTOS ACOLCHOADOS PARA PAVIMENTOS EXISTENTES; REVESTIMENTOS DE PAVIMENTOS E REVESTIMENTOS ARTIFICIAIS PARA CHÃO.

(591) Preto e castanho;
(540)

CORK
LO  **ERS**

(531) 27.3.2

(210) **660374** MNA
(220) 2021.03.06
(300)
(730) **PT INVENTAR, ESTUDOS E PROJECTOS, UNIPESSOAL, LDA**

(511) 35 ORGANIZAÇÃO E REALIZAÇÃO DE EXPOSIÇÕES DE ARTE COM FINS COMERCIAIS OU DE PUBLICIDADE.
41 SERVIÇOS DE EDUCAÇÃO, ENTRETENIMENTO E DESPORTO; SERVIÇOS DE RESERVA DE BILHETES PARA ATIVIDADES E EVENTOS EDUCATIVOS, DE ENTRETENIMENTO E DESPORTIVOS; TRADUÇÃO E INTERPRETAÇÃO; EDUCAÇÃO, ENTRETENIMENTO E DESPORTO; SERVIÇOS DE TRADUÇÃO; SERVIÇOS RELACIONADOS COM TRADUÇÃO; TRADUÇÃO DE LÍNGUAS; ORGANIZAÇÃO DE EVENTOS CULTURAIS E ARTÍSTICOS; ACREDITAÇÃO DE COMPETÊNCIA PROFISSIONAL; ACREDITAÇÃO DE SERVIÇOS EDUCACIONAIS; ADMINISTRAÇÃO [ORGANIZAÇÃO] DE ATIVIDADES CULTURAIS; ADMINISTRAÇÃO [ORGANIZAÇÃO] DE SERVIÇOS DE ENTRETENIMENTO; AGENCIAMENTO DE ARTISTAS; ATIVIDADES DE DIVERSÃO, DESPORTIVAS E CULTURAIS; COMPOSIÇÃO DA LETRA DE CANÇÕES; COMPOSIÇÃO DE MÚSICA (SERVIÇOS DE -); COMPOSIÇÃO DE MÚSICA PARA TERCEIROS; DIVERTIMENTO, ATIVIDADES DESPORTIVAS E CULTURAIS; ENTRETENIMENTO SOB A FORMA DE FESTIVAIS ÉTNICOS; ESPETÁCULOS ITINERANTES, SENDO SERVIÇOS DE ENTRETENIMENTO; EXPLORAÇÃO DE INSTALAÇÕES RECREATIVAS; FORNECIMENTO DE ENTRETENIMENTO VÍDEO ATRAVÉS DE UM WEBSITE; FORNECIMENTO DE INFORMAÇÕES RELACIONADAS COM ENTRETENIMENTO ON-LINE, A PARTIR DE UMA BASE DE DADOS INFORMÁTICA DA INTERNET; FORNECIMENTO DE INFORMAÇÕES SOBRE ATIVIDADES CULTURAIS; INFORMAÇÃO NA ÁREA DO ENTRETENIMENTO; INFORMAÇÃO RELACIONADA COM ENTRETENIMENTO FORNECIDA ON-LINE A PARTIR DE UMA BASE DE DADOS INFORMÁTICA OU DA INTERNET; INFORMAÇÃO SOBRE ATIVIDADES RECREATIVAS; ORGANIZAÇÃO DE ATIVIDADES RECREATIVAS; ORGANIZAÇÃO DE EVENTOS CULTURAIS LOCAIS; ORGANIZAÇÃO DE EVENTOS DE ENTRETENIMENTO E CULTURAIS; ORGANIZAÇÃO DE EVENTOS DE ENTRETENIMENTO; ORGANIZAÇÃO DE FESTAS PARA FINS EDUCACIONAIS; ORGANIZAÇÃO DE FESTIVAIS; ORGANIZAÇÃO E APRESENTAÇÃO DE ESPETÁCULOS DE ENTRETENIMENTO RELACIONADOS COM ESTILO E MODA; ORGANIZAÇÃO E DIREÇÃO DE EXPOSIÇÕES PARA FINS DE ENTRETENIMENTO; ORGANIZAÇÃO E REALIZAÇÃO DE REUNIÕES SOBRE TEMAS RECREATIVOS; PLANEAMENTO DE ESPETÁCULOS; PLANEAMENTO DE FESTAS; PREPARAÇÃO DE TEXTOS PARA PUBLICAÇÃO; PRODUÇÃO DE ESPETÁCULOS; PRODUÇÃO DE DOCUMENTÁRIOS; REALIZAÇÃO DE FESTIVAIS DE ARTES DO ESPETÁCULO; REALIZAÇÃO DE FESTIVAIS DE CINEMA; SERVIÇOS CULTURAIS; SERVIÇOS DE CLUBES [ENTRETENIMENTO OU EDUCAÇÃO]; SERVIÇOS DE COMPETIÇÃO DE MÚSICA; SERVIÇOS DE DIVERTIMENTO, EDUCAÇÃO E FORMAÇÃO; SERVIÇOS DE ENTRETENIMENTO FORNECIDOS ON-LINE ATRAVÉS DE UMA BASE DE DADOS INFORMÁTICA OU DA INTERNET; SERVIÇOS DE ENTRETENIMENTO INTERATIVO; SERVIÇOS DE ESCOLAS [EDUCAÇÃO]; SERVIÇOS DE GALERIAS

DE ARTE; SERVIÇOS DE JORNALISMO; SERVIÇOS DE MESTRE DE CERIMÓNIAS PARA FESTAS E EVENTOS ESPECIAIS; WORKSHOPS PARA FINS CULTURAIS; TUTORIA; EXPOSIÇÕES DE ARTE; SERVIÇOS DE EXPOSIÇÕES DE ARTE; ORGANIZAÇÃO DE CONFERÊNCIAS; ORGANIZAÇÃO DE CONFERÊNCIAS EDUCATIVAS; ORGANIZAÇÃO DE CONFERÊNCIAS DE EDUCAÇÃO; ORGANIZAÇÃO E DIREÇÃO DE CONFERÊNCIAS; ORGANIZAÇÃO E ORIENTAÇÃO DE CONFERÊNCIAS; ORGANIZAÇÃO E CONDUÇÃO DE CONFERÊNCIAS; ORGANIZAÇÃO E REALIZAÇÃO DE CONFERÊNCIAS; ORGANIZAÇÃO DE SEMINÁRIOS E CONFERÊNCIAS; ORGANIZAÇÃO DE REUNIÕES E CONFERÊNCIAS; ORGANIZAÇÃO DE CONFERÊNCIAS PARA FINS EDUCATIVOS; ORGANIZAÇÃO DE CONFERÊNCIAS RELACIONADAS COM FORMAÇÃO; PREPARAÇÃO, DIREÇÃO E ORGANIZAÇÃO DE CONFERÊNCIAS; SERVIÇOS DE INFORMAÇÃO E CONSULTORIA EM MATÉRIA DE PREPARAÇÃO, CELEBRAÇÃO E ORGANIZAÇÃO DE CONFERÊNCIAS; ORGANIZAÇÃO DE CONGRESSOS E CONFERÊNCIAS COM FINS CULTURAIS E EDUCATIVOS; ORGANIZAÇÃO E CONDUÇÃO DE CONFERÊNCIAS COMERCIAIS, PROFISSIONAIS E DE NEGÓCIOS; ORGANIZAÇÃO E DIREÇÃO DE CONFERÊNCIAS E DE SEMINÁRIOS; ORGANIZAÇÃO E REALIZAÇÃO DE CONFERÊNCIAS, CONGRESSOS E SIMPÓSIOS; ORGANIZAÇÃO E REALIZAÇÃO DE CONFERÊNCIAS E CONGRESSOS; ORGANIZAÇÃO DE CONFERÊNCIAS, EXPOSIÇÕES E COMPETIÇÕES; ORGANIZAÇÃO DE CONFERÊNCIAS RELACIONADAS COM PUBLICIDADE; WORKSHOPS DE FORMAÇÃO; ORGANIZAÇÃO E DIREÇÃO DE WORKSHOPS DE FORMAÇÃO; PREPARAÇÃO, DIREÇÃO E ORGANIZAÇÃO DE WORKSHOPS [FORMAÇÃO]; ORGANIZAÇÃO DE WORKSHOPS PROFISSIONAIS E CURSOS DE FORMAÇÃO; ORGANIZAÇÃO E REALIZAÇÃO DE SEMINÁRIOS E WORKSHOPS [FORMAÇÃO]; ORGANIZAÇÃO E DIREÇÃO DE CURSOS PRÁTICOS DE FORMAÇÃO [WORKSHOPS]; SERVIÇOS DE INFORMAÇÃO E CONSULTORIA EM MATÉRIA DE PREPARAÇÃO, CELEBRAÇÃO E ORGANIZAÇÃO DE WORKSHOPS [FORMAÇÃO]; SERVIÇOS DE MUSEUS (APRESENTAÇÕES, EXPOSIÇÕES); PUBLICAÇÃO DE LIVROS E REVISTAS ELETRÓNICAS ON-LINE; PUBLICAÇÃO ON-LINE DE LIVROS E REVISTAS ELETRÓNICAS; PUBLICAÇÃO DE CATÁLOGOS; PUBLICAÇÃO DE JORNAIS, REVISTAS, CATÁLOGOS E BROCHURAS.

42 INVESTIGAÇÃO RELACIONADA COM A CIÊNCIA; SERVIÇOS DE DESIGN; CONCEÇÃO DE ANIMAÇÃO PARA OUTROS; CONCEÇÃO DE HOMEPAGES; CONCEÇÃO DE OBRAS CRIATIVAS AUDIOVISUAIS; CONCEÇÃO E DESENVOLVIMENTO DE PRODUTOS MULTIMÉDIA; CONCEÇÃO E DESENVOLVIMENTO DE PÁGINAS WEB NA INTERNET; DESENHO DE CHAPELARIA; DESENHO DE EMBALAGENS; DESENHO DE PADRÕES; DESENHO DE VESTUÁRIO; DESIGN DE ARTIGOS DE PAPELARIA; DESIGN E MANUTENÇÃO DE WEBSITES PARA TERCEIROS; ELABORAÇÃO DE HOMEPAGES POR CONTA DE OUTREM; INVESTIGAÇÃO E DESENVOLVIMENTO DE PRODUTOS; INVESTIGAÇÃO RELACIONADA COM DESIGN; SERVIÇOS CIENTÍFICOS E DE DESIGN RELACIONADOS COM OS MESMOS; SERVIÇOS DE CONSULTORIA EM DESIGN DE MODA; SERVIÇOS DE CRIAÇÃO (DESENHO) DE VESTUÁRIO; SERVIÇOS DE DESIGN COMERCIAL; SERVIÇOS DE DESIGN DE PRODUTOS; SERVIÇOS DE DESIGN PARA SISTEMAS DE EXPOSIÇÃO PARA FINS PROMOCIONAIS; SERVIÇOS DE DESIGN PARA SISTEMAS DE MOSTRUÁRIOS PARA FINS DE APRESENTAÇÃO; SERVIÇOS DE DESIGN PARA SISTEMAS DE PROCESSAMENTO DE DADOS;

(591)

(540)

SERVIÇOS DE DESIGN RELACIONADOS COM O DESENVOLVIMENTO DE SISTEMAS INFORMATIZADOS PARA TRATAMENTO DA INFORMAÇÃO; SERVIÇOS DE ILUSTRAÇÃO (DESENHO); SERVIÇOS DE ILUSTRAÇÃO GRÁFICA PARA TERCEIROS; SERVIÇOS DE INVESTIGAÇÃO CIENTÍFICA; SERVIÇOS DE ASSESSORIA RELACIONADOS COM INVESTIGAÇÃO CIENTÍFICA; ELABORAÇÃO DE RELATÓRIOS CIENTÍFICOS.



(531) 26.11.13 ; 27.5.17

(210) **660392**

MNA

(220) 2021.03.07

(300)

(730) **PT ODYSSEY TRAJECTORY, LDA**

(511) 39 ALUGUER DE EMBARCAÇÕES AQUÁTICAS

(591)

(540)

ODYSSEY TRAJECTORY(210) **660396**

MNA

(220) 2021.03.07

(300)

(730) **PT LET'S MEAT, LDA**

(511) 29 CARNE E PRODUTOS À BASE DE CARNE; FRUTOS, FUNGOS, VEGETAIS, OLEAGINOSAS E LEGUMINOSAS PROCESSADOS; PEIXE, MARISCO E MOLUSCOS, NÃO VIVOS

(591) #B6120F182;

(540)



(531) 3.6.1

(210) **660425**
(220) 2021.03.06
(300)

MNA

(730) **PT PLASOESTE - SOCIEDADE
TRANSFORMADORA DE PLÁSTICOS
LDA**(210) **660421**

MNA

(220) 2021.03.05

(300)

(730) **PT DIGITAL DEVOTION, LDA.**(511) 09 APARELHOS E INSTRUMENTOS ELETRÓNICOS DE LOCALIZAÇÃO; SISTEMAS DE LOCALIZAÇÃO REMOTA DE VEÍCULOS; ALARMES DE SEGURANÇA PESSOAL; ALARMES DE SEGURANÇA [SEM SER PARA VEÍCULOS]; ALARMES DE SEGURANÇA; APARELHOS E INSTRUMENTOS ELÉTRICOS E ELETRÓNICOS DE SEGURANÇA; APARELHOS ELÉTRICOS DE MONITORIZAÇÃO DE SEGURANÇA; SISTEMAS DE ALARME DE SEGURANÇA [SEM SER PARA VEÍCULOS]
10 DISPOSITIVOS DE SEGURANÇA PARA PACIENTES

(591)

(540)



(531) 24.13.23

(210) **660423**

MNA

(220) 2021.03.05

(300)

(730) **PT MY OFFICE, CONSULTORIA EM
PROJECTOS, UNIPESSOAL, LDA.**

(511) 43 ARRENDAMENTO DE ESPAÇO DE ESCRITÓRIO EM REGIME TEMPORÁRIO; FORNECIMENTO DE ALOJAMENTO TEMPORÁRIO PARA TRABALHO; FORNECIMENTO DE INSTALAÇÕES PARA CONFERÊNCIAS, EXPOSIÇÕES E REUNIÕES; INSTALAÇÕES PARA EVENTOS E INSTALAÇÕES TEMPORÁRIAS PARA ESCRITÓRIOS E REUNIÕES

(591)

(540)



(531) 27.5.1

(511) 01 PLASTIFICANTES PARA PLÁSTICOS; ESTABILIZADORES PARA POLÍMEROS PLÁSTICOS; PLÁSTICOS INSOLÚVEIS DE ÁGUA; PIGMENTOS PLÁSTICOS PRÉ-DISPERSOS; PAPEL REVESTIDO DE PLÁSTICO [SENSIBILIZADO]; PLÁSTICOS DE PROTEÍNA, NÃO TRANSFORMADOS; PLÁSTICOS SINTÉTICOS [PRODUTOS DE DISPERSÃO]; MATERIAIS PLÁSTICOS EM ESTADO BRUTO; ENDURECEDORES DE ADESIVO PARA PLÁSTICOS; ANTIESPUMANTES DESTINADOS À INDÚSTRIA DOS PLÁSTICOS; PLÁSTICOS NÃO PROCESSADOS DE ORIGEM NATURAL; PLÁSTICOS EM ESTADO BRUTO PARA USO INDUSTRIAL; PLÁSTICOS DE RESINAS SINTÉTICAS [EM ESTADO BRUTO]; MATERIAIS REFRAATÓRIOS À BASE DE PLÁSTICOS TERMOENDURECÍVEIS; COMPOSTOS DE MOLDAGEM DE MASSA (MISTURAS DE PLÁSTICO); MATÉRIAS FILTRANTES FEITAS DE PLÁSTICO EM ESTADO BRUTO; PLÁSTICOS DE ACETATO DE CELULOSE EM ESTADO BRUTO; CATALISADORES PARA O USO NO FABRICO DE PLÁSTICOS; PLÁSTICOS SOB A FORMA DE PÓS [DESTINADOS À INDÚSTRIA]; PLÁSTICOS SOB A FORMA DE PASTAS DESTINADOS À INDÚSTRIA; PLÁSTICOS SOB A FORMA DE PÓS, LÍQUIDOS OU PASTAS; ADITIVOS QUÍMICOS PARA O CONTROLO DA CONSISTÊNCIA DOS PLÁSTICOS; POLIMERIZADOS DE COMPOSTOS ORGÂNICOS PARA A INDÚSTRIA DE PLÁSTICOS; PELÍCULAS [SENSIBILIZADAS] EM PLÁSTICO À PROVA DE ADULTERAÇÃO PARA EMBALAGENS; PLÁSTICO SOB A FORMA DE GRÂNULOS PARA USO NA INDÚSTRIA; PELÍCULAS [SENSIBILIZADAS] EM PLÁSTICO À PROVA DE ADULTERAÇÃO PARA FINS DE VEDAÇÃO; PLÁSTICOS EM ESTADO BRUTO SOB A FORMA DE PÓ OU DE GRÂNULOS
02 MATÉRIAS CORANTES PARA PLÁSTICOS; TINTAS PARA USO EM PLÁSTICOS; CORANTES PARA USAR EM PLÁSTICOS; CONCENTRADOS DE PIGMENTOS DE MATERIAL PLÁSTICO SINTÉTICO; TINTAS DE RESINA SINTÉTICA PARA PRODUTOS PLÁSTICOS; PRODUTOS PRIMÁRIOS PLÁSTICOS SOB A FORMA DE TINTAS
08 ARTIGOS DE MESA DESCARTÁVEIS [CUTELARIA] EM PLÁSTICO; COLHERES, GARFOS E FACAS DE PLÁSTICO
16 TRANSPARÊNCIAS DE PLÁSTICO; ENVELOPES DE PLÁSTICO; INVÓLUCRO EM PLÁSTICO; SACOS PLÁSTICOS PARA COMPRAS; MATERIAIS PLÁSTICOS PARA EMBALAGEM; INVÓLUCRO EM PLÁSTICO PARA PRESENTES; SACOS EM PLÁSTICO PARA EMBALAGEM; BOLSAS DE PLÁSTICO PARA EMBRULHO; FILME EM PLÁSTICO PARA EMBALAGEM; MATERIAIS DE EMBALAGEM EM PLÁSTICO; INVÓLUCROS DE PLÁSTICO PARA EMBALAGEM; SACOS EM PLÁSTICO PARA SANDUÍCHES; SACOS DE PLÁSTICO PARA EMBALAGEM; SACOS PLÁSTICOS PARA EMBALAR GELO; SACOS PLÁSTICOS PARA USO DOMÉSTICO; PLÁSTICO-BOLHA PARA EMBRULHO OU EMBALAGEM; SACOS DE PLÁSTICO PARA USO GERAL; SACOS DE PLÁSTICO PARA FRALDAS DESCARTÁVEIS; ROLOS DE PELÍCULAS DE PLÁSTICO PARA EMBALAGEM; MATERIAIS DE EMBALAGEM DE PLÁSTICO PARA SANDUÍCHES; SAQUETAS DE PAPEL OU PLÁSTICO PARA SANDES; SACOS DE PLÁSTICO PARA COZINHAR NO FORNO; CARTÕES PARA EMBALAGENS COM COMPARTIMENTOS EM PLÁSTICO; SACOS DE

- PLÁSTICO PARA ACONDICIONAMENTO E EMBALAGEM; SACOS PARA EMBALAGEM FEITOS DE PLÁSTICO BIODEGRADÁVEL; PLÁSTICOS COM BOLHAS DE AR PARA EMBRULHO; PLÁSTICOS COM BOLHAS DE AR PARA EMBALAGEM; SACOS PLÁSTICOS PARA PROTEGER OBJETOS DE VALOR; FOLHAS EM PLÁSTICO, ALMOFADADAS, PARA EMBALAGEM E ACONDICIONAMENTO; SACOS DE PLÁSTICO PARA FORRAR CAIXOTES DO LIXO; SACOS DE PLÁSTICO PARA DEJETOS DE ANIMAIS DE ESTIMAÇÃO; SACOS [INVÓLUCROS, BOLSAS] EM PAPEL OU PLÁSTICO, PARA EMBALAGENS; SACOS DE PLÁSTICO DE USO DOMÉSTICO PARA GUARDAR ALIMENTOS; ROLO DE PELÍCULA DE PLÁSTICO PARA ACONDICIONAMENTO DE ALIMENTOS; FITAS ADESIVAS [DE SEGURANÇA] EM PLÁSTICO QUE DENUNCIAM O MANUSEAMENTO; ROLO DE PELÍCULA DE PLÁSTICO PARA ACONDICIONAMENTO DE PRODUTOS FARMACÊUTICOS; ADESIVOS PLÁSTICOS PARA ARTIGOS DE PAPELARIA OU PARA USO DOMÉSTICO; SACOS EM PLÁSTICO PARA REMOÇÃO DE DEJETOS DE ANIMAIS DE ESTIMAÇÃO
- 17 VEDANTES PLÁSTICOS; PLÁSTICOS EXTRUDIDOS [PRODUTOS SEMIACABADOS]; FILAMENTOS PLÁSTICOS PARA IMPRESSÃO 3D; ISOLAÇÃO DE TUBOS FLEXÍVEIS DE PLÁSTICO; FOLHAS DE PLÁSTICO COM REVESTIMENTO ADESIVO; MATERIAIS DE ISOLAMENTO FEITOS EM PLÁSTICO; PLÁSTICO SEMIPROCESSADO NA FORMA DE FOLHAS; FILAMENTOS DE PLÁSTICO PARA IMPRESSÃO 3D; MATERIAL PLÁSTICO EXTRUDIDO PARA USO NA PRODUÇÃO; FOLHAS DE PLÁSTICO LAMINADO DESTINADAS À FABRICAÇÃO; MATERIAIS PLÁSTICOS LAMINADOS PARA PROTEÇÃO DE SUPERFÍCIES; MATERIAIS DE FILTRAGEM EM ESPUMAS DE PLÁSTICO SEMIPROCESSADAS; MATÉRIAS EM ESPUMA DE PLÁSTICO DESTINADAS À MANUFATURA; PELÍCULAS IMPERMEABILIZANTES DE PLÁSTICO [SEM SER PARA EMBALAGEM]; FOLHAS DE PLÁSTICO REVESTIDAS COM ADESIVO PARA UTILIZAÇÃO NA FABRICAÇÃO; FOLHAS DE PLÁSTICO UTILIZADAS NA INDÚSTRIA DA CONSTRUÇÃO COMO UMA BARREIRA PÁRA-VAPOR; PLÁSTICO EXTRUDIDO EM FORMA DE BARRAS, BLOCOS, GRANULADOS, VARETAS, FOLHAS E TUBOS PARA USO NA FABRICAÇÃO
- 20 TAMPAS EM PLÁSTICO; GRADES DE PLÁSTICO; LETREIROS EM PLÁSTICO; SINALIZADORES EM PLÁSTICO; MAÇANETAS DE PLÁSTICO; PUXADORES EM PLÁSTICO; PLACAS EM PLÁSTICO; VENTOSAS DE PLÁSTICO; ARRUELAS DE PLÁSTICO; BISNAGAS DE PLÁSTICO VAZIAS; SINAIS DE PLÁSTICO INFLÁVEIS; DIVISÓRIAS DE PLÁSTICO [MOBILIÁRIO]; CAIXAS DECORATIVAS DE PLÁSTICO; VASOS DE PLÁSTICO PARA EMBALAGEM; CAIXAS PARA ARMAZENAGEM [EM PLÁSTICO]; RECIPIENTES DE PLÁSTICO PARA MEDICAMENTOS; MODELOS [ORNAMENTOS] FEITOS EM PLÁSTICO; CAIXAS PORTÁTEIS EM PLÁSTICO [RECIPIENTES]; CAIXAS FEITAS DE PLÁSTICO LAMINADO; RECIPIENTES DE EMBALAGEM EM PLÁSTICO; RECIPIENTES DE PLÁSTICO PARA EMBALAGEM; SUPORTES DE PLÁSTICO PARA LETREIROS; FORROS EM PLÁSTICO PARA RECIPIENTES; DEPÓSITOS DE ARMAZENAGEM EM PLÁSTICO; TAMPAS DE PLÁSTICO PARA LATAS; RECIPIENTES DE COMPOSTAGEM EM PLÁSTICO; TAMPAS DE RECIPIENTES EM PLÁSTICO; ROLHAS DE PLÁSTICO PARA GARRAFAS; MATERIAL DE FIXAÇÃO EM PLÁSTICO; MOLDES PLÁSTICOS PARA FAZER SABÃO; CAIXAS DE OVOS [EMBALAGENS] DE PLÁSTICO; CONES DE PLÁSTICO PARA SINALIZAÇÃO RODOVIÁRIA;
- CLIPS DE PLÁSTICO PARA SELAR SACOS; RECIPIENTES PARA OVOS [EMBALAGEM] DE PLÁSTICO; CAIXAS DE PLÁSTICO [LARGAS] PARA USO INDUSTRIAL; FITAS DE CABOS (MOLAS DE PLÁSTICO PARA); RECIPIENTES DE PLÁSTICO PARA MEDICAMENTOS, DE USO COMERCIAL; TAMPAS EM PLÁSTICO PARA CONTENTORES DE EMBALAGENS INDUSTRIAIS; MOLDES DE PLÁSTICO PARA A PRODUÇÃO COMERCIAL DE SABÃO; DIVISÓRIAS DE PLÁSTICO PARA USO COM PAINÉIS DE TIPO SANDUÍCHE; RECIPIENTES EM PLÁSTICO PARA ARMAZENAMENTO DE PRODUTOS DESTINADOS AO TRANSPORTE; PAINÉIS TRANSPARENTES DE PLÁSTICO SENDO PARTES DE RECIPIENTES DE EMBALAGEM; CARTÕES DE ACESSO DE PLÁSTICO, NÃO CODIFICADOS E NÃO MAGNÉTICOS
- 21 BALDES DE PLÁSTICO; TAÇAS EM PLÁSTICO; PRATOS DE PLÁSTICO; GARRAFAS DE PLÁSTICO; PORTA-COPOS DE PLÁSTICO; LANCHEIRAS FEITAS DE PLÁSTICO; TIGELAS DE PLÁSTICO [RECIPIENTES DOMÉSTICOS]; INDIVIDUAIS DE MESA EM PLÁSTICO; COPOS DE PAPEL OU DE PLÁSTICO
- 23 FIOS E LINHAS
- 40 LAMINAGEM DE PLÁSTICO; PROCESSAMENTO DE PLÁSTICOS; RECICLAGEM DE PLÁSTICOS; LAMINAÇÃO DE FOLHAS DE PLÁSTICO; TRATAMENTO DE MATERIAIS PLÁSTICOS PARA A PRODUÇÃO DE MOLDES DE PLÁSTICO
- 42 INVESTIGAÇÃO E DESENVOLVIMENTO DE NOVOS PRODUTOS PARA TERCEIROS NO CAMPO DOS MATERIAIS PLÁSTICOS
- (591) Verde: Pantone 362; RGB 112, 173, 71; CMYK: 62 / 8 / 88 / 0; Cinza: Pantone Cool Gray 8; RGB 127, 127, 127; CMYK: 0 / 0 / 50;
- (540)
-
- (531) 26.11.9
-
- (210) **660430** MNA
- (220) 2021.03.06
- (300)
- (730) **PT D.R.A. PRODUTOS REGIONAIS, LDA**
- (511) 29 PRODUTOS DE CHARCUTARIA
- (591)
- (540)
- CHARCUTARIA SERRA DA ESTRELA**
-
- (210) **660432** MNA
- (220) 2021.03.06
- (300)
- (730) **PT TCAGEST.COM-CONSULTORIA, CONTABILIDADE E GESTÃO ONLINE, LDA.**

- (511) 35 SERVIÇOS DE ASSISTÊNCIA, GESTÃO E ADMINISTRAÇÃO DE NEGÓCIOS
 (591) Pantone 201U, 201C, 425U, 425C;
 (540)

tcaGEST.COM
 Since 1990

(531) 25.5.94

- (210) **660435** **MNA**
 (220) 2021.03.06
 (300)
 (730) **PT MIGUEL ÂNGELO DA COSTA FERREIRA MACHADO**
 (511) 41 ACTIVIDADES DESPORTIVAS E CULTURAIS
 (591)
 (540)

APICULTURA DE VESPAS & VESPISTAS

- (210) **660448** **MNA**
 (220) 2021.03.07
 (300)
 (730) **PT ORBISMATIZES UNIPessoal, LDA**
 (511) 37 SERVIÇOS DE CONSTRUÇÃO CIVIL
 (591)
 (540)

STRUER

- (210) **660456** **MNA**
 (220) 2021.03.08
 (300)
 (730) **PT KUBOLOGY LDA**
 (511) 35 SERVIÇOS DE PUBLICIDADE, PROMOCIONAIS E DE COMERCIALIZAÇÃO; SERVIÇOS DE PUBLICIDADE, DE PROMOÇÃO E DE MARKETING; SERVIÇOS DE PUBLICIDADE, DE MARKETING E PROMOCIONAIS; SERVIÇOS DE PUBLICIDADE, DE MARKETING E DE PROMOÇÃO; ACONSELHAMENTO NA ÁREA DE GESTÃO DE NEGÓCIOS E MARKETING; AGÊNCIA DE RELAÇÕES PÚBLICAS; AGÊNCIAS DE PUBLICIDADE; ANÁLISES DE PUBLICIDADE; ANÁLISE DE EFEITO PUBLICITÁRIO E DE ESTUDOS DE MERCADO; ANÚNCIOS CLASSIFICADOS; ANÚNCIOS PUBLICITÁRIOS ONLINE; APRESENTAÇÃO DE COMPANHIAS ATRAVÉS DA INTERNET E DE OUTROS MEIOS DE COMUNICAÇÃO; APRESENTAÇÃO DE EMPRESAS E DE SEUS BENS E SERVIÇOS ATRAVÉS DA INTERNET; ASSESSORIA NO DOMÍNIO DA GESTÃO DE NEGÓCIOS COMERCIAIS E DE MARKETING; ASSISTÊNCIA A EMPRESAS RELACIONADA COM A IMAGEM COMERCIAL; ASSISTÊNCIA EM GESTÃO

PARA A PROMOÇÃO DE NEGÓCIOS COMERCIAIS; ASSISTÊNCIA NA COMERCIALIZAÇÃO DE PRODUTOS, NO ÂMBITO DE UM CONTRATO DE FRANCHISING; ATUALIZAÇÃO DE DOCUMENTAÇÃO PUBLICITÁRIA; ATUALIZAÇÃO DE MATERIAL PUBLICITÁRIO; CAMPANHAS DE MERCADO; COLOCAÇÃO DE ANÚNCIOS; COLOCAÇÃO DE ANÚNCIOS PARA TERCEIROS; COLOCAÇÃO DE PUBLICIDADE; COMPILAÇÃO DE ANÚNCIOS COMERCIAIS PARA UTILIZAÇÃO EM PÁGINAS DA WEB NA INTERNET; COMPILAÇÃO DE ANÚNCIOS PARA UTILIZAÇÃO COMO PÁGINAS DA WEB NA INTERNET; COMPILAÇÃO DE ANÚNCIOS PUBLICITÁRIOS; COMPILAÇÃO DE ANÚNCIOS PUBLICITÁRIOS PARA USAR EM PÁGINAS DA WEB; COMPILAÇÃO DE ANÚNCIOS PUBLICITÁRIOS PARA USO NA INTERNET; COMPILAÇÃO DE ANÚNCIOS PUBLICITÁRIOS PARA UTILIZAÇÃO COMO PÁGINAS DA WEB NA INTERNET; COMPILAÇÃO DE ANÚNCIOS PUBLICITÁRIOS PARA UTILIZAÇÃO EM PÁGINAS WEB NA INTERNET; COMPILAÇÃO DE ANÚNCIOS PUBLICITÁRIOS PARA UTILIZAÇÃO NA INTERNET; COMPILAÇÃO DE ESTATÍSTICAS RELACIONADAS COM PUBLICIDADE; COMPILAÇÃO, PRODUÇÃO E DIFUSÃO DE ANÚNCIOS PUBLICITÁRIOS; COMPOSIÇÃO DE ANÚNCIOS COMERCIAIS PARA UTILIZAÇÃO COMO PÁGINAS WEB; COMPOSIÇÃO DE PÁGINAS PUBLICITÁRIAS; DEMONSTRAÇÃO DE PRODUTOS E SERVIÇOS DE EXIBIÇÃO DE PRODUTOS; CONCEPÇÃO DE FOLHETOS PUBLICITÁRIOS; CONCEPÇÃO DE FOLHETOS PUBLICITÁRIOS; CONCEPÇÃO DE LOGÓTIPOS PUBLICITÁRIOS; CONCEPÇÃO DE MATERIAIS PUBLICITÁRIOS; CONSULTORIA RELACIONADA COM PROCURA DE PATROCÍNIOS; CRIAÇÃO DE MATERIAL PUBLICITÁRIO; DESENVOLVIMENTO DE CAMPANHAS DE PROMOÇÃO PARA EMPRESAS; DESENVOLVIMENTO DE CAMPANHAS PROMOCIONAIS; DESENVOLVIMENTO DE CAMPANHAS PROMOCIONAIS PARA NEGÓCIOS; DESENVOLVIMENTO DE CONCEITOS DE MARKETING; DESENVOLVIMENTO DE ESTRATÉGIAS E CONCEITOS DE MARKETING; DESENVOLVIMENTO DE ESTRATÉGIAS PUBLICITÁRIAS; DESENVOLVIMENTO DE PLANOS DE MARKETING; DESENVOLVIMENTO E IMPLEMENTAÇÃO DE ESTRATÉGIAS DE MARKETING PARA OUTROS; DISTRIBUIÇÃO DE MATERIAL PUBLICITÁRIO, DE MARKETING E PROMOCIONAL; DIFUSÃO DE DADOS RELACIONADOS COM PUBLICIDADE; DIREÇÃO DE EXPOSIÇÕES PARA FINS COMERCIAIS; EDIÇÃO DE FOLHETOS PUBLICITÁRIOS; EDIÇÃO PÓS-PRODUÇÃO DE PUBLICIDADE OU ANÚNCIOS PUBLICITÁRIOS; ELABORAÇÃO DE ANÚNCIOS; ELABORAÇÃO DE COLUNAS PUBLICITÁRIAS; ELABORAÇÃO DE ESTUDOS DE MERCADO; ELABORAÇÃO DE MATERIAL PUBLICITÁRIO; ELABORAÇÃO DE PERFIS DE CONSUMIDORES PARA FINS COMERCIAIS OU MARKETING; ELABORAÇÃO DE RELATÓRIOS DE MARKETING; ESTIMATIVAS PARA EFEITOS DE MARKETING; FORNECIMENTO DE COMENTÁRIOS DE UTILIZADOR [REVIEWS] PARA FINS COMERCIAIS OU DE PUBLICIDADE; FORNECIMENTO E ALUGUER DE ESPAÇO, TEMPO E MEIOS PUBLICITÁRIOS; FORNECIMENTO DE ESPAÇO, TEMPO E MEIOS PUBLICITÁRIOS; FORNECIMENTO DE GUIAS DE PUBLICIDADE ON-LINE PESQUISÁVEIS; FORNECIMENTO DE INFORMAÇÕES DE MARKETING ATRAVÉS DE SITES WEB; FORNECIMENTO DE INFORMAÇÕES DE MARKETING EMPRESARIAL; FORNECIMENTO DE INFORMAÇÕES PUBLICITÁRIAS; FORNECIMENTO DE INFORMAÇÕES SOBRE MARKETING; FORNECIMENTO DE MODELOS PARA FINS PROMOCIONAIS; FORNECIMENTO DE RELATÓRIOS

DE MARKETING; FORNECIMENTO DE UM GUIA DE PUBLICIDADE DE CONSULTA ON-LINE CONTENDO PRODUTOS E SERVIÇOS DE OUTROS VENDEDORES ON-LINE NA INTERNET; GESTÃO PROMOCIONAL DE CELEBRIDADES; GESTÃO PROMOCIONAL DE PERSONALIDADES DO DESPORTO; INDEXAÇÃO WEB PARA FINS COMERCIAIS OU PUBLICITÁRIOS; INDEXAÇÃO DE WEBSITES PARA FINS COMERCIAIS OU PUBLICITÁRIOS; INFORMAÇÕES SOBRE MARKETING; MARKETING; MARKETING AFILIADO; MARKETING DE INTERNET; MARKETING DE BASES DE DADOS; MARKETING DE PRODUTOS; MARKETING DE PRODUTOS E SERVIÇOS DE TERCEIROS; MARKETING DE REFERÊNCIA; MARKETING DIGITAL; MARKETING DIRETO; PREPARAÇÃO DE ANÚNCIOS PUBLICITÁRIOS; PREPARAÇÃO DE APRESENTAÇÕES AUDIOVISUAIS PARA USO PUBLICITÁRIO; PREPARAÇÃO DE CAMPANHAS PUBLICITÁRIAS; PREPARAÇÃO DE COLUNAS PUBLICITÁRIAS; PREPARAÇÃO DE CONTRATOS PUBLICITÁRIOS E PROMOCIONAIS PARA OUTROS; PREPARAÇÃO DE CONTRATOS PUBLICITÁRIOS PARA OUTROS; PREPARAÇÃO DE DOCUMENTOS PUBLICITÁRIOS; PREPARAÇÃO DE FOLHETOS PUBLICITÁRIOS; PREPARAÇÃO DE LISTAS DE ENDEREÇOS PARA SERVIÇOS DE PUBLICIDADE ENDEREÇADA DIRETAMENTE POR CORREIO [SEM SER VENDA]; PREPARAÇÃO DE MATERIAL PROMOCIONAL E DE MERCHANDISING PARA TERCEIROS; PREPARAÇÃO DE MATERIAL PROMOCIONAL E MERCHANDISING PARA OS OUTROS; PREPARAÇÃO DE MATERIAL PUBLICITÁRIO; PREPARAÇÃO DE PLANOS DE MARKETING; PREPARAÇÃO DE PUBLICAÇÕES PUBLICITÁRIAS; PREPARAÇÃO DE TEXTOS PUBLICITÁRIOS COMERCIAIS; PREPARAÇÃO E AFIXAÇÃO DE ANÚNCIOS EXTERIORES PARA TERCEIROS; PREPARAÇÃO E AFIXAÇÃO DE ANÚNCIOS PARA TERCEIROS; PREPARAÇÃO E COLOCAÇÃO DE ANÚNCIOS PUBLICITÁRIOS; PREPARAÇÃO E CONCRETIZAÇÃO DE PLANOS E CONCEITOS DE MEIOS DE COMUNICAÇÃO E DE PUBLICIDADE; PRESTAÇÃO DE ASSISTÊNCIA NA ÁREA DA COMERCIALIZAÇÃO DE PRODUTOS; PRESTAÇÃO DE ASSISTÊNCIA NA ÁREA DA VENDA DE PRODUTOS NO ÂMBITO DE UM CONTRATO DE FRANCHISE; PRESTAÇÃO DE AVALIAÇÕES DE CONSUMIDORES PARA FINS COMERCIAIS OU PUBLICITÁRIOS; PRESTAÇÃO DE INFORMAÇÕES RELACIONADAS COM MARKETING; PRESTAÇÃO DE INFORMAÇÕES RELACIONADAS COM PUBLICIDADE; PRESTAÇÃO DE SERVIÇOS DE PUBLICIDADE; PROCURA DE PATROCÍNIOS; PRODUÇÃO DE ANÚNCIOS; PRODUÇÃO DE ANÚNCIOS CINEMATOGRAFICOS; PRODUÇÃO DE ANÚNCIOS DE TELEVISÃO; PRODUÇÃO DE ANÚNCIOS DE TELEVISÃO E DE RÁDIO; PRODUÇÃO DE ANÚNCIOS PUBLICITÁRIOS; PRODUÇÃO DE ANÚNCIOS PUBLICITÁRIOS INFORMATIVOS (INFOMERCIALS); PRODUÇÃO DE ANÚNCIOS RADIOFÓNICOS; PRODUÇÃO DE FILMES PUBLICITÁRIOS; PRODUÇÃO DE GRAVAÇÕES DE SOM PARA FINS DE MARKETING; PRODUÇÃO DE GRAVAÇÕES DE SOM PARA FINS PUBLICITÁRIOS; PRODUÇÃO DE GRAVAÇÕES DE VÍDEO PARA FINS DE MARKETING; PRODUÇÃO DE GRAVAÇÕES DE VÍDEO PARA FINS PUBLICITÁRIOS; PRODUÇÃO DE MATERIAIS E DE ANÚNCIOS PUBLICITÁRIOS; PRODUÇÃO DE MATERIAIS PUBLICITÁRIOS VISUAIS; PRODUÇÃO DE MATERIAL PUBLICITÁRIO; PRODUÇÃO DE PROGRAMAS DE TELEVENDAS; PRODUÇÃO DE PUBLICIDADE RADIOFÓNICA; PRODUÇÃO DE VÍDEOS, DISCOS DE VÍDEO DIGITAL E GRAVAÇÕES AUDIOVISUAIS PARA FINS PROMOCIONAIS; PRODUÇÃO E DISTRIBUIÇÃO DE ANÚNCIOS DE RÁDIO E DE TELEVISÃO; PUBLICAÇÃO DE

MATÉRIAS E TEXTOS PUBLICITÁRIOS; PUBLICAÇÃO DE TEXTOS PUBLICITÁRIOS; PUBLICAÇÃO E ATUALIZAÇÃO DE TEXTOS PUBLICITÁRIOS; PUBLICIDADE ATRAVÉS DE MEIOS ELETRÓNICOS E ESPECIFICAMENTE PELA INTERNET; PUBLICIDADE ATRAVÉS DE TODOS OS MEIOS DE COMUNICAÇÃO PÚBLICOS; PUBLICIDADE COM MECANISMOS DE RESPOSTA DIRETA; PUBLICIDADE DE AUTOMÓVEIS PARA A VENDA ATRAVÉS DA INTERNET; PUBLICIDADE DE CINEMAS; PUBLICIDADE DE FILMES CINEMATOGRAFICOS; PUBLICIDADE DE PRODUTOS DE OUTROS VENDEDORES, PERMITINDO AOS CLIENTES VER E COMPARAR CONVENIENTEMENTE OS PRODUTOS DESSES VENDEDORES; PUBLICIDADE DE PRODUTOS E SERVIÇOS DE VENDEDORES ON-LINE ATRAVÉS DE UM GUIA PESQUISÁVEL ON-LINE; PUBLICIDADE DE SERVIÇOS DE OUTROS VENDEDORES, PERMITINDO AOS CLIENTES VER E COMPARAR COMODAMENTE OS MESMOS; PUBLICIDADE DE WEBSITES COMERCIAIS; PUBLICIDADE E ANÚNCIOS NA RÁDIO; PUBLICIDADE E MARKETING; PUBLICIDADE EM IMPRENSA POPULAR E PROFISSIONAL; PUBLICIDADE EM LINHA EM REDES DE COMUNICAÇÕES INFORMÁTICAS; PUBLICIDADE EM PAINÉIS ELETRÓNICOS; PUBLICIDADE EM PARTICULAR SERVIÇOS DE PROMOÇÃO DE PRODUTOS; PUBLICIDADE EM PERIÓDICOS, BROCHURAS E JORNAIS; PUBLICIDADE EM REVISTAS; PUBLICIDADE EXTERIOR; PUBLICIDADE, INCLUINDO A PROMOÇÃO DE PRODUTOS E SERVIÇOS DE TERCEIROS ATRAVÉS DE ACORDOS COM PATROCINADORES E ACORDOS DE LICENCIAMENTO RELACIONADOS COM EVENTOS DESPORTIVOS INTERNACIONAIS; PUBLICIDADE, INCLUINDO PUBLICIDADE ONLINE EM REDESINFORMÁTICAS; PUBLICIDADE NA ÁREA DE TURISMO E VIAGENS; PUBLICIDADE NO CINEMA; PUBLICIDADE ONLINE NUMA REDE INFORMÁTICA; PUBLICIDADE ONLINE POR VIA DE REDES DE COMUNICAÇÕES INFORMÁTICAS; PUBLICIDADE PARA TERCEIROS NA INTERNET; PUBLICIDADE PELA TELEVISÃO; PUBLICIDADE POR BANNERS; PUBLICIDADE POR MARKETING DIRETO; PUBLICIDADE POR TRANSMISSÃO DE ANÚNCIOS ONLINE PARA TERCEIROS ATRAVÉS DE REDES DE COMUNICAÇÕES ELETRÓNICAS; PUBLICIDADE POR VIA DE REDES TELEFÓNICAS MÓVEIS; PUBLICIDADE PROMOCIONAL PARA PROJETOS DE EXPLORAÇÃO; PUBLICIDADE PROMOCIONAL RELACIONADA COM INSTRUÇÃO FILOSÓFICA; PUBLICIDADE PROMOCIONAL VIA TELEFONE; PUBLICIDADE RADIOFÓNICA; PUBLICIDADE RADIOFÓNICA E TELEVISIVA; PUBLICIDADE RELACIONADA COM PRODUTOS FARMACÊUTICOS E PRODUTOS DE IMAGIOLOGIA IN VIVO; PUBLICIDADE RELACIONADA COM TRANSPORTE E ENTREGA; SERVIÇOS DE CONSULTORIA, ACONSELHAMENTO E ASSISTÊNCIA EM PUBLICIDADE, MARKETING E PROMOÇÃO; SERVIÇOS DE AGÊNCIAS DE MARKETING; SERVIÇOS DE AGÊNCIAS DE MODELOS; SERVIÇOS DE AGÊNCIAS DE MODELOS PARA FINS DE VENDAS; SERVIÇOS DE AGÊNCIAS DE MODELOS PARA FINS DE PUBLICIDADE; SERVIÇOS DE AGÊNCIAS DE MODELOS RELACIONADOS COM PROMOÇÕES DE VENDAS; SERVIÇOS DE AGÊNCIAS DE PUBLICIDADE; SERVIÇOS DE AGÊNCIAS PUBLICITÁRIAS; SERVIÇOS DE ANÚNCIOS CLASSIFICADOS; SERVIÇOS DE ANÚNCIOS PARA FINS DE PUBLICIDADE; SERVIÇOS DE AQUISIÇÃO DE ESPAÇOS EM MEIOS DE COMUNICAÇÃO; SERVIÇOS DE AVALIAÇÃO DE MARCAS; SERVIÇOS DE CORRESPONDÊNCIA DE REDES PUBLICITÁRIAS EM LINHA PARA A LIGAÇÃO DE PUBLICITÁRIOS A

SÍTIOS WEB; SERVIÇOS DE FEIRAS E EXPOSIÇÕES COMERCIAIS; SERVIÇOS DE CRIAÇÃO DE MARCAS; SERVIÇOS DE CRIAÇÃO DE MARCAS (PUBLICIDADE E PROMOÇÃO); SERVIÇOS DE ESTRATÉGIA DA MARCA; SERVIÇOS DE DIVULGAÇÃO RELACIONADOS COM EVENTOS DE DESPORTOS ELETRÓNICOS; SERVIÇOS DE DESENVOLVIMENTO DE PLANOS DE MARKETING CRIATIVOS; SERVIÇOS DE EXPOSIÇÃO E EXIBIÇÃO COMERCIAL; SERVIÇOS DE IDENTIDADE DE EMPRESAS; SERVIÇOS DE MARKETING; SERVIÇOS DE MARKETING DE INTERNET; SERVIÇOS DE MARKETING DE NEGÓCIOS COMERCIAIS; SERVIÇOS DE MARKETING EM MOTORES DE BUSCA; SERVIÇOS DE MARKETING EMPRESARIAL; SERVIÇOS DE PROGRAMAS DE FIDELIZAÇÃO, INCENTIVO E OFERTA; SERVIÇOS DE POSICIONAMENTO DE MARCAS; SERVIÇOS DE PROMOÇÃO COMERCIAL; SERVIÇOS DE PUBLICIDADE E MARKETING; SERVIÇOS DE PUBLICIDADE E MARKETING PRESTADOS ATRAVÉS DAS REDES SOCIAIS; SERVIÇOS DE PUBLICIDADE E PROMOÇÃO; SERVIÇOS DE PUBLICIDADE E MARKETING EM LINHA; SERVIÇOS DE PUBLICIDADE E MARKETING FORNECIDOS ATRAVÉS DE BLOGUES; SERVIÇOS DE PUBLICIDADE E MARKETING FORNECIDOS ATRAVÉS DE CANAIS DE COMUNICAÇÃO; SERVIÇOS DE PUBLICIDADE FORNECIDOS ATRAVÉS DA INTERNET; SERVIÇOS DE PUBLICIDADE PARA A PROMOÇÃO DO COMÉRCIO ELETRÓNICO; SERVIÇOS DE PUBLICIDADE PARA OUTROS; SERVIÇOS DE PUBLICIDADE PRESTADOS ATRAVÉS DA INTERNET; SERVIÇOS DE PUBLICIDADE PROMOCIONAL; SERVIÇOS DE PUBLICIDADE PARA A CRIAÇÃO DE IDENTIDADE CORPORATIVA E DE MARCA; SERVIÇOS DE PUBLICIDADE RELACIONADOS COM JORNAIS; SERVIÇOS DE PUBLICIDADE RELACIONADOS COM APARELHOS DE IMAGEM IN VIVO; SERVIÇOS DE PUBLICIDADE RELACIONADOS COM A INDÚSTRIA DE VEÍCULOS MOTORIZADOS; SERVIÇOS DE PUBLICIDADE RELACIONADOS COM A INDÚSTRIA MARINHA E MARÍTIMA; SERVIÇOS DE PUBLICIDADE RELACIONADOS COM A VENDA DE PROPRIEDADES PESSOAIS; SERVIÇOS DE PUBLICIDADE RELACIONADOS COM INVESTIMENTOS FINANCEIROS; SERVIÇOS DE PUBLICIDADE RELACIONADOS COM O FORNECIMENTO DE NEGÓCIOS COMERCIAIS; SERVIÇOS DE PUBLICIDADE RELACIONADOS COM OBRAS PÚBLICAS; SERVIÇOS DE PUBLICIDADE RELACIONADOS COM OS SETORES DE TRANSPORTE; SERVIÇOS DE PUBLICIDADE RELACIONADOS COM PRODUTOS DE IMAGEM IN VIVO; SERVIÇOS DE PUBLICIDADE RELACIONADOS COM PROPRIEDADES IMOBILIÁRIAS; SERVIÇOS DE PUBLICIDADE RELATIVOS A COMERCIALIZAÇÃO DE NOVOS PRODUTOS; SERVIÇOS DE PUBLICIDADE RELATIVOS A COSMÉTICOS; SERVIÇOS DE PUBLICIDADE RELATIVOS A PRODUTOS FARMACÊUTICOS; SERVIÇOS DE PUBLICIDADE RELATIVOS A VENDA DE PRODUTOS; SERVIÇOS DE RELAÇÕES PÚBLICAS; SERVIÇOS DE PUBLICIDADE RELATIVOS A JOIAS; SERVIÇOS DE PUBLICIDADE RELATIVOS A PERFUMARIA; SERVIÇOS DE REDACTORES PARA FINS PUBLICITÁRIOS; SERVIÇOS PUBLICITÁRIOS PARA A PROMOÇÃO DE BEBIDAS

(591)
(540)

QUASE AGÊNCIA

(210) **660493** MNA
(220) 2021.03.05
(300)

(730) **PT DAMABEL - IMPORATAÇÃO E EXPORTAÇÃO, LDA.**

(511) 25 CALÇADO; CHAPELARIA; PARTES DE VESTUÁRIO, CALÇADO E CHAPELARIA; VESTUÁRIO; ARTIGOS DE CHAPELARIA

(591)
(540)



(531) 3.9.1

(210) **660503** MNA
(220) 2021.03.08
(300)

(730) **PT GOTASDETERNURA UNIPessoal LDA**

(511) 30 CHÁS; CHÁS À BASE DE ERVAS [INFUSÕES]; CHÁS AROMÁTICOS [SEM SER PARA USO MEDICINAL]; CHÁS EMBALADOS [SEM SER PARA USO MEDICINAL]; CHÁS DE ERVAS (NÃO SENDO PARA USO MEDICINAL); CAFÉ, CHÁS E CACAU E SUBSTITUTOS DOS MESMOS; CHÁS DE ERVAS, QUE NÃO SEJAM PARA USO MEDICINAL
35 SERVIÇOS RETALHISTAS RELACIONADOS COM CHÁS

(591)
(540)

I9TEA

(210) **660585** MNA
(220) 2021.03.10
(300)

(730) **ES URIACH CONSUMER HEALTHCARE, S.L.**

(511) 03 CREMES DE MASSAGEM, NÃO MEDICINAIS; ÓLEOS DE MASSAGEM NÃO MEDICINAIS; GÉIS DE MASSAGEM NÃO MEDICINAIS; SPRAYS DE MASSAGEM, NÃO MEDICINAIS.
05 PRODUTOS FARMACÊUTICOS, EXCETO AQUELES PARA O TRATAMENTO DE DOENÇAS DERMATOLÓGICAS; PREPARAÇÕES FARMACÊUTICAS PARA FISIOTERAPIA; PREPARAÇÕES FARMACÊUTICAS PARA PREVENIR E TRATAR LESÕES NOS MÚSCULOS, TENDÕES, ARTICULAÇÕES E LIGAMENTOS; PREPARAÇÕES FARMACÊUTICAS PARA O ALÍVIO DE DORES

MUSCULARES; PREPARAÇÕES ANTI-INFLAMATÓRIAS PARA MÚSCULOS, TENDÕES, ARTICULAÇÕES E LIGAMENTOS; CREMES, POMADAS, LINIMENTOS, SPRAYS, GÉIS E PENSOS PARA USO MÉDICO, NOMEADAMENTE PARA O CUIDADO E RECUPERAÇÃO DOS MÚSCULOS, TENDÕES, ARTICULAÇÕES E LIGAMENTOS; CREMES TERAPÉUTICOS PARA MÚSCULOS, ARTICULAÇÕES E LIGAMENTOS; SUPLEMENTOS ALIMENTARES PARA O CUIDADO E RECUPERAÇÃO DE MÚSCULOS, TENDÕES, ARTICULAÇÕES E LIGAMENTOS.

(591) LILAS; VERDE LIMA; AMARELO; LARANJA; VERMELHO

(540)



(531) 24.15.1 ; 29.1.15

(210) **660586** MNA

(220) 2021.03.10

(300)

(730) **PT ESPAÇO PARA TUDO ARRENDAMENTOS, LDA**

(511) 36 ADMINISTRAÇÃO DE APARTAMENTOS RESIDENCIAIS; ADMINISTRAÇÃO DE BENS IMOBILIÁRIOS; ADMINISTRAÇÃO DE CARTEIRAS DE PROPRIEDADES; ADMINISTRAÇÃO DE EDIFÍCIOS; ADMINISTRAÇÃO DE IMÓVEIS; ADMINISTRAÇÃO DE NEGÓCIOS FINANCEIROS RELACIONADOS COM BENS IMOBILIÁRIOS; ADMINISTRAÇÃO DE TERRENOS; AGÊNCIA IMOBILIÁRIA; AGÊNCIAS IMOBILIÁRIAS; CONSULTADORIA IMOBILIÁRIA; CONSULTAS IMOBILIÁRIAS; COBRANÇA DE ALUGUERES; AVALIAÇÃO E ADMINISTRAÇÃO DE BENS IMOBILIÁRIOS; AQUISIÇÃO DE IMÓVEIS PARA TERCEIROS; AQUISIÇÃO DE TERRENOS PARA ARRENDAMENTO; GESTÃO DE IMÓVEIS; GESTÃO DE CARTEIRAS DE IMÓVEIS; GESTÃO DE BENS IMOBILIÁRIOS; GESTÃO DE PROPRIEDADES [BENS IMOBILIÁRIOS]; GESTÃO IMOBILIÁRIA; MEDIAÇÃO IMOBILIÁRIA; PRESTAÇÃO DE INFORMAÇÕES RELATIVAS AO MERCADO IMOBILIÁRIO; SERVIÇOS DE CONSULTORIA IMOBILIÁRIA; SERVIÇOS DE GESTÃO IMOBILIÁRIA RELACIONADOS COM IMÓVEIS COMERCIAIS; SERVIÇOS DE GESTÃO IMOBILIÁRIA RELACIONADOS COM INSTALAÇÕES INDUSTRIAIS

(591)

(540)



(531) 26.4.9 ; 27.5.15

(210) **660587** MNA

(220) 2021.03.06

(300)

(730) **PT CONCEITO OPTIGLOBAL, LDA**

(511) 09 ARTIGOS DE ÓTICA

(591)

(540)

ÓTICA DIÁRIA

(210) **660637** MNA

(220) 2021.03.10

(300)

(730) **PT SOCIEDADE TURISTICA SERRA DA COROA - INDUSTRIA HOTELEIRA LDA**

(511) 43 BARES DE VINHOS; FORNECIMENTO DE ALIMENTOS E BEBIDAS EM CARRINHAS; PREPARAÇÃO DE ALIMENTOS E BEBIDAS; PREPARAÇÃO DE REFEIÇÕES; PREPARAÇÃO E FORNECIMENTO DE ALIMENTOS E BEBIDAS PARA CONSUMO IMEDIATO; SERVIÇOS DE BAR; SERVIÇOS DE ALIMENTAÇÃO E BEBIDAS PARA CLIENTES DE RESTAURANTES; SERVIÇOS DE ALIMENTAÇÃO E BEBIDAS PARA CLIENTES; SERVIÇOS DE ALIMENTAÇÃO E BEBIDAS EM RESTAURANTES E BARES; SERVIÇOS DE BARES; SERVIÇOS DE BISTRÔ; SERVIÇOS DE DEGUSTAÇÃO DE VINHOS (FORNECIMENTO DE BEBIDAS); SERVIÇOS DE RESTAURANTE E BAR

(591) PANTONE 483 C;

(540)



(531) 27.5.10 ; 29.1.7

(210) **660640** MNA

(220) 2021.03.10

(300)

(730) **PT INSTITUTO DE SAÚDE PÚBLICA DA UNIVERSIDADE DO PORTO**

(511) 44 ACONSELHAMENTO EM SAÚDE PÚBLICA

(591)

(540)

ALIANÇA PARA A SAÚDE PÚBLICA

- (210) **660645** MNA
 (220) 2021.03.10
 (300)
 (730) **PT CLAIRE & NOEMIE PLANTS & DESIGN LDA**
 (511) 25 VESTUÁRIO
 26 PLANTAS ARTIFICIAIS
 31 PLANTAS DE INTERIOR; PLANTAS; PLANTAS NATURAIS; PLANTAS VIVAS; PLANTAS FRESCAS; PLANTAS TREPadeiras; PLANTAS DE FLORES; PLANTAS DE VIVEIRO; PLANTAS E FLORES NATURAIS
 44 ALUGUER DE PLANTAS DE INTERIOR; CONSULTORIA EM ARQUITETURA PAISAGISTA

(591)
 (540)

Janvier
Plants & Design

(531) 27.5.1

PRODUTOS DE PADARIA SEM GLÚTEN; PRODUTOS DE CONFEITARIA NÃO MEDICINAL, À BASE DE FARINHA, COM COBERTURA DE CHOCOLATE; PRODUTOS DE CONFEITARIA; PASTELARIA VARIADA; PASTELARIA, BOLOS, TARTES E BISCOITOS (BOLACHAS); PRODUTOS GELADOS DE CONFEITARIA

(591) PANTONE 727; PANTONE 7474

(540)



(531) 8.1.8

- (210) **660646** MNA
 (220) 2021.03.10
 (300)
 (730) **PT TÂNIA PATRICIA DOS SANTOS DIOGO**
 (511) 25 VESTUÁRIO; CALÇADO; PARTES DE VESTUÁRIO, CALÇADO E CHAPELARIA

(591)
 (540)



(531) 3.1.14 ; 3.1.16 ; 3.5.7 ; 3.5.20

- (210) **660648** MNA
 (220) 2021.03.10
 (300)
 (730) **PT USE AND REUSE, LDA**

(511) 17 MATÉRIAS PLÁSTICAS RECICLADAS; MATÉRIAS PLÁSTICAS COMPOSTAS RECICLADAS; MATÉRIAS PLÁSTICAS RECICLADAS DESTINADAS À MANUFATURA; MATÉRIAS PLÁSTICAS COMPOSTAS RECICLADAS PARA USO NA MANUFATURA

(591)

(540)

USE AND REUSE

- (210) **660647** MNA
 (220) 2021.03.10
 (300)
 (730) **PT THE BEST 3C, UNIPESSOAL, LDA.**
 (511) 30 CONFEITARIA; CONFEITARIA CONGELADA; CONFEITARIA COM RECHEIO LÍQUIDO DE FRUTOS; CONFEITARIA COM SABOR A CHOCOLATE; CONFEITARIA COM COBERTURA DE CHOCOLATE; CONFEITARIA COM AÇÚCAR AROMATIZADO; CONFEITARIA COM BAIXO TEOR DE HIDRATOS DE CARBONO; CONFEITARIA LÁCTEA CONGELADA; CONFEITARIA DE FARINHA NÃO MEDICINAL CONTENDO SUCEDÂNEOS DE CHOCOLATE; CONFEITARIA DE FARINHA NÃO MEDICINAL; CONFEITARIA DE AÇÚCAR COZIDO; CREME INGLÊS; CREAMES DE CHOCOLATE PARA BARRAR; CREAMES DE OVOS; CROISSANTS; DOÇARIA COZIDA; FRUTOS SECOS COBERTOS [CONFEITARIA]; PÃO; PRODUTOS DE PADARIA;

- (210) **660649** MNA
 (220) 2021.03.10
 (300)
 (730) **PT COLINAS DO DOURO SOCIEDADE AGRICOLA LDA**

(511) 33 BEBIDAS ALCOÓLICAS (EXCLUINDO CERVEJA); PREPARAÇÕES PARA PRODUZIR BEBIDAS ALCOÓLICAS

(591)

(540)

QUATRO QUINTAS

- (210) **660652** MNA
 (220) 2021.03.10
 (300)
 (730) **PT SPR - SOCIEDADE PORTUGUESA DE REUMATOLOGIA**

(511) 41 DISPONIBILIZAÇÃO DE PUBLICAÇÕES ELETRÓNICAS; DISPONIBILIZAÇÃO DE PUBLICAÇÕES ON-LINE; EDIÇÃO DE PUBLICAÇÕES; EDIÇÃO DE PUBLICAÇÕES ELETRÓNICAS; EDIÇÃO DE MATERIAL IMPRESSO COM IMAGENS, SEM FINS PUBLICITÁRIOS

(591) AZUL E CINZENTO

(540)



(531) 2.9.22

:

(210) **660654** MNA

(220) 2021.03.10

(300)

(730) **PT JOÃO PEDRO ROSA DA CRUZ**

(511) 35 SERVIÇOS DE GESTÃO COMERCIAL; CONSULTORIA EM GESTÃO COMERCIAL; MARKETING

(591)

(540)



(531) 27.99.19

(210) **660659** MNA

(220) 2021.03.10

(300)

(730) **PT VANESSA SIMÕES FERRÃO KUZER**

(511) 24 PRODUTOS TÊXTEIS E SUBSTITUTOS PARA PRODUTOS TÊXTEIS; TECIDOS; MATÉRIAS FILTRANTES EM TÊXTEIS; MATÉRIAS FILTRANTES EM TECIDO; MATÉRIAS FILTRANTES EM MATERIAIS TÊXTEIS; MATERIAIS DE FILTRAGEM EM PRODUTOS TÊXTEIS

25 CALÇADO; CHAPELARIA; PARTES DE VESTUÁRIO, CALÇADO E CHAPELARIA; VESTUÁRIO; ARTIGOS DE CHAPELARIA

(591)

(540)

Va The Label

(531) 27.5.1

(210) **660660** MNA

(220) 2021.03.10

(300)

(730) **PT REICH INVESTMENTS, LDA**

(511) 30 CONFEITARIA

(591)

(540)

DELRIO CONFEITARIAS

(210) **660661** MNA

(220) 2021.03.10

(300)

(730) **PT SOMBRA CONTÍNUA, LDA**

(511) 35 AGÊNCIAS DE PUBLICIDADE; MARKETING DIGITAL

41 PRODUÇÃO DE ÁUDIO, VÍDEO E MULTIMÉDIA, E FOTOGRAFIA

(591)

(540)

UNDER THE STUDIO

(210) **660662** MNA

(220) 2021.03.10

(300)

(730) **PT DO HO - ARQUITECTURA DE INTERIORES, LDA**

(511) 42 DESIGN DE INTERIORES; DESIGN DE MOBILIÁRIO

(591)

(540)

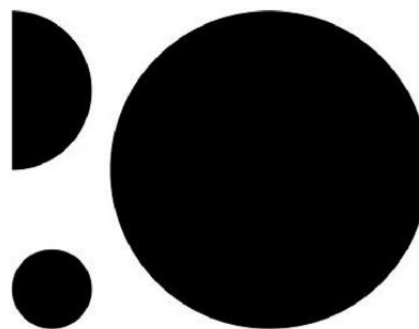

DO HO

(531) 26.1.6 ; 26.1.24

(210) **660663** MNA

(220) 2021.03.10

(300)

(730) **PT CARLOS FERREIRA & PAULA BRANCO, LDA**

(511) 36 MEDIAÇÃO IMOBILIÁRIA; SERVIÇOS (540)
FINANCEIROS PARA MEDIAÇÃO IMOBILIÁRIA

(591)
(540)

CABANAS IMOBILIÁRIA



(210) **660664** MNA

(220) 2021.03.10

(300)

(730) **PT DIGITALENTOS, LDA.**

(511) 09 CONTEÚDO GRAVADO; DISPOSITIVOS DE
TECNOLOGIA DA INFORMAÇÃO E AUDIOVISUAL,
MULTIMÉDIA E DE FOTOGRAFIA

(591)

(540)

(531) 2.3.2



DGSYSTEM

(531) 26.15.25

(210) **660667** MNA

(220) 2021.03.10

(300)

(730) **ES URIACH CONSUMER HEALTHCARE,
S.L.**

(511) 03 CREMES DE MASSAGEM, NÃO MEDICINAIS;
ÓLEOS DE MASSAGEM NÃO MEDICINAIS; GÉIS DE
MASSAGEM NÃO MEDICINAIS; SPRAYS DE
MASSAGEM, NÃO MEDICINAIS.

05 PRODUTOS FARMACÊUTICOS, EXCETO AQUELES
PARA O TRATAMENTO DE DOENÇAS
DERMATOLÓGICAS; PREPARAÇÕES
FARMACÊUTICAS PARA FISIOTERÁPIA;
PREPARAÇÕES FARMACÊUTICAS PARA PREVENIR
E TRATAR LESÕES NOS MÚSCULOS, TENDÕES,
ARTICULAÇÕES E LIGAMENTOS; PREPARAÇÕES
FARMACÊUTICAS PARA O ALÍVIO DE DORES
MUSCULARES; PREPARAÇÕES ANTI-
INFLAMATÓRIAS PARA MÚSCULOS, TENDÕES,
ARTICULAÇÕES E LIGAMENTOS; CREMES,
POMADAS, LINIMENTOS, SPRAYS, GÉIS E PENSOS
PARA USO MÉDICO, NOMEADAMENTE PARA O
CUIDADO E RECUPERAÇÃO DOS MÚSCULOS,
TENDÕES, ARTICULAÇÕES E LIGAMENTOS;
CREMES TERAPÊUTICOS PARA MÚSCULOS,
ARTICULAÇÕES E LIGAMENTOS; SUPLEMENTOS
ALIMENTARES PARA O CUIDADO E RECUPERAÇÃO
DE MÚSCULOS, TENDÕES, ARTICULAÇÕES E
LIGAMENTOS.

(591) LILAS; VERDE LIMA; AMARELO; LARANJA;
VERMELHO; BRANCO

(540)



(531) 24.15.1 ; 29.1.15

(210) **660665** MNA

(220) 2021.03.10

(300)

(730) **PT DOMIANA DE LASSALETT LUEMBA
CHICALE RUIVO**

(511) 03 COSMÉTICOS
14 BIJUTARIA
18 BAGAGENS, MALAS, CARTEIRAS E OUTRAS
BOLSAS DE TRANSPORTE
25 VESTUÁRIO

(591)

(540)

ONE DIVA

(210) **660666** MNA

(220) 2021.03.10

(300)

(730) **PT FERNANDO ANTÓNIO MOREIRA
DIONÍSIO**

(511) 25 VESTUÁRIO

(591)

(210) **660668** MNA

(220) 2021.03.10

(300)

(730) **PT BARROS & BARROS - SOCIEDADE
AGRÍCOLA, LDA**

- (511) 39 TRANSPORTES E SERVIÇOS DE INFORMAÇÃO ACONSELHAMENTO, RESERVA RELATIVOS A TRANSPORTES; SERVIÇOS DE ALUGUER RELACIONADOS COM O TRANSPORTE E ARMAZENAMENTO; EMBALAGENS E TRANSPORTE DE MERCADORIAS; ORGANIZAÇÃO DE SERVIÇOS DE TRANSPORTES DE PASSAGEIROS; SERVIÇOS DE TRANSPORTE EM VEÍCULOS AUTOMÓVEIS; VIAGENS TURÍSTICAS; TRANSPORTES DE PASSAGEIROS EM VIAGENS GUIADAS; VISITAS GUIADAS TURÍSTICAS; VISITAS TURÍSTICAS A CENTROS DE INTERESSE; DESLOCAÇÃO DE PASSAGEIROS TURÍSTICOS NAS ZONAS DO ALTO DOURO VINHATEIRO E DAS SUAS VILAS CARACTERÍSTICAS; VIAGENS TURÍSTICAS NA ROTA DO VINHO DO PORTO E DOURO; VIAGENS A ZONAS RURAIS; VISITAS GUIADAS A UMA ENOTECA.
- 41 ESPETÁCULOS (PRODUÇÃO DE -); FILMES (PRODUÇÃO DE -); ORGANIZAÇÃO DE EXPOSIÇÕES COM FINS CULTURAIS, RECREATIVOS E EDUCATIVOS; REPRESENTAÇÕES TEATRAIS; SERVIÇOS DE DIVERTIMENTO, ENTRETENIMENTO E DE RECREIO; SERVIÇOS DE APRESENTAÇÃO AO PÚBLICO DE OBRAS ARTÍSTICAS COM FINS CULTURAIS, RECREATIVOS E EDUCATIVOS.
- 43 ALOJAMENTO TEMPORÁRIO; DISPONIBILIZAÇÃO DE ACOMODAÇÕES PARA ALOJAMENTO TEMPORÁRIO; RESERVAS DE ALOJAMENTO TEMPORÁRIO VIA INTERNET; DISPONIBILIZAÇÃO DE ALOJAMENTO TEMPORÁRIO PARA HÓSPEDES; ALUGUER DE QUARTOS ENQUANTO ALOJAMENTO TEMPORÁRIO; SERVIÇOS DE ALOJAMENTO TEMPORÁRIO; HOTÉIS; PENSÕES; ALUGUER DE ALOJAMENTO TEMPORÁRIO EM CASAS E APARTAMENTOS DE FÉRIAS; SERVIÇOS DE REFEIÇÕES; SERVIÇOS DE BAR E SNACK-BAR; FORNECIMENTO DE REFEIÇÕES E BEBIDAS; FORNECIMENTO DE ALIMENTAÇÃO; RESTAURAÇÃO E SERVIÇOS DE COMIDA PARA FORA E BEBIDAS.

(591)
(540)



AVESSADA
ENOTECA

Favaios - Douro - Portugal

(531) 3.7.1 ; 5.7.10

- (210) **660669** MNA
(220) 2021.03.10
(300)
(730) **PT COTESI - COMPANHIA DE TÊXTEIS SINTÉTICOS, S.A.**

- (511) 22 FIOS PARA AMARRAÇÃO, NÃO METÁLICOS, PARA USO NA AGRICULTURA; LONAS; REDES DE POLIETILENO EM ROLOS; FIOS PARA REDES.

(591)
(540)

CROSS NET

- (210) **660670** MNA
(220) 2021.03.10
(300)
(730) **ES KERN PHARMA, S.L.**
(511) 05 PRODUTOS FARMACÊUTICOS; PRODUTOS FARMACÊUTICOS CONTENDO FLUTICASONA E SALMETEROL

(591)
(540)

INHALOK AIRMASTER

- (210) **660673** MNA
(220) 2021.03.10
(300)
(730) **PT EITI-EXPORTAÇÃO E IMPORTAÇÃO, LD.ª.**

- (511) 29 AZEITE COMESTÍVEL; ÓLEOS E GORDURAS COMESTÍVEIS; COMPOTAS, GELEIAS DE FRUTAS, FRUTOS SECOS E EM CONSERVA; FRUTAS COZIDAS; SALADAS DE FRUTAS; COMPOTAS DE MAÇÃ; CONCENTRADOS DE CALDO; CONCENTRADOS DE TOMATE; AZEITONAS EM CONSERVA E PRODUTOS ELABORADOS A PARTIR DE AZEITONAS TAIS COMO PASTA DE AZEITONA, PATÊ DE AZEITONA E CREME DE AZEITONA; AMÊNDOAS PREPARADAS; AMENDOINS PREPARADOS; CEBOLAS EM CONSERVA; FRUTOS CONGELADOS; CONSERVAS DE FRUTOS; CONSERVAS DE LEGUMES; SALADAS DE LEGUMES; FRUTOS CRISTALIZADOS; ERVILHAS EM CONSERVA; FRUTA EM PEDAÇOS; CASCAS E RASPAS DE FRUTA; POLPA DE FRUTOS; GELATINA PARA USO ALIMENTAR; MARMELADAS; PEDAÇOS DE FRUTA; PECTINA PARA USO ALIMENTAR.
- 30 VINAGRÊ; MEL, DOÇARIAS, XAROPE DE MELAÇO; MOLHOS (CONDIMENTOS); MOLHO DE TOMATE; KETCHUP (MOLHO); MOSTARDA; ESPECIARIAS; PIMENTA; PIMENTÃO; TEMPEROS; AÇÚCAR; ADOÇANTES NATURAIS; ALCAPARRAS; MASSAS ALIMENTARES; CONFEITARIA À BASE DE AMÊNDOAS; PASTA DE AMÊNDOAS; AMÊNDOAS TORRADAS; CONFEITARIA À BASE DE AMENDOINS; BEBIDAS À BASE DE CHOCOLATE; CHOCOLATE; BISCOITARIAS; BISCOITOS; BOMBONS, CARAMELOS E REBUÇADOS (DOÇARIA); BEBIDAS À BASE DE CACAU; BEBIDAS À BASE DE CAFÉ; ESPARGUETE; MASSA PARA BOLOS; MACARRÃO; PASTA DE FRUTA (CONFEITARIA); PASTÉIS (PASTELARIA); PASTELARIA; TARTES; TORTAS; TORTAS DA PRIMAVERA.

(591) AZUL; BRANCO
(540)



(531) 27.5.24 ; 29.1.4 ; 29.1.6

(210) **660676** MNA
 (220) 2021.03.11
 (300)
 (730) **ES DIA RETAIL ESPAÑA, S.A.**
 (511) 05 INSETICIDAS
 (591)
 (540)



(531) 3.13.24 ; 26.4.5 ; 26.4.18

(210) **660678** MNA
 (220) 2021.03.11
 (300) 2021.03.09 ES 4111366
 (730) **ES PIKOLIN, S.L.**
 (511) 20 CAMAS; COLCHÕES; SOMMIERS; SOMMIERS PARA COLCHÕES; PROTECTORES DE COLCHÕES; SOMMIERS DE MOLAS; SOMMIERS DE RIPAS; SOMMIERS DE CAMAS; BASES DE CAMAS; ALMOFADAS; ALMOFADAS DE ENCOSTO; TRAVESSEIROS; MOBILIÁRIO
 (591)
 (540)

AMANDE

(210) **660679** MNA
 (220) 2021.03.11
 (300)
 (730) **US THE PROCTER & GAMBLE COMPANY**
 (511) 03 SABÕES; PERFUMARIA; ÓLEOS ESSENCIAIS; COSMÉTICOS; LOÇÕES CAPILARES; DENTÍFRICOS; PREPARAÇÕES PARA LIMPEZA, CUIDADO E EMBELEZAMENTO DA PELE, DO COURO CABELUDO E DO CABELO; PRODUTOS PARA PENTEAR; PREPARAÇÕES PARA TINGIR, DESCOLORIR, PINTAR E COLORIR O CABELO
 (591)
 (540)

NUTRI PRO-V

(210) **660682** MNA
 (220) 2021.03.08
 (300)
 (730) **PT 7SKIN, LDA**

(511) 35 SERVIÇOS DE ASSISTÊNCIA, GESTÃO E ADMINISTRAÇÃO DE NEGÓCIOS; SERVIÇOS DE PUBLICIDADE, DE MARKETING E DE PROMOÇÃO; SERVIÇOS DE PUBLICIDADE, DE MARKETING E PROMOCIONAIS; SERVIÇOS DE PUBLICIDADE, DE PROMOÇÃO E DE MARKETING; SERVIÇOS DE PUBLICIDADE, PROMOCIONAIS E DE COMERCIALIZAÇÃO; ACONSELHAMENTO E INFORMAÇÃO COMERCIAL AOS CONSUMIDORES NA ESCOLHA DE PRODUTOS E SERVIÇOS; ADMINISTRAÇÃO COMERCIAL DA CONCESSÃO DE LICENÇAS DE PRODUTOS E SERVIÇOS DE TERCEIROS; ADMINISTRAÇÃO COMERCIAL DO LICENCIAMENTO DE PRODUTOS E SERVIÇOS PARA TERCEIROS; ADMINISTRAÇÃO COMERCIAL DO LICENCIAMENTO DE PRODUTOS E SERVIÇOS PARA TERCEIROS [SERVIÇOS DE]; ADJUDICAÇÃO DE CONTRATOS NO DOMÍNIO DO FORNECIMENTO DE ENERGIA; ANÁLISES DE PREÇOS; AQUISIÇÃO DE PRODUTOS POR CONTA DE EMPRESAS; AQUISIÇÃO DE SERVIÇOS DE AGÊNCIAS; ASSINATURA DE UM CANAL DE TELEVISÃO; ASSESSORIA RELACIONADA COM TROCAS COMERCIAIS; ASSINATURA DE UM PACOTE DE MEIOS DE INFORMAÇÃO; ASSINATURAS DE JORNAIS ELETRÔNICOS; COMPRA DE PRODUTOS E SERVIÇOS PARA OUTRAS EMPRESAS; CONSULTADORIA RELACIONADA COM O CUSTO DE PEDIDOS DE VENDAS; CONSULTORIA EM TÉCNICAS E PROGRAMAS DE VENDAS; CORRETAGEM DE LISTAS ORGANIZADAS POR NOMES E ENDEREÇOS; COTAÇÃO DE LICITAÇÃO; COTAÇÃO DE PREÇOS DE PRODUTOS OU SERVIÇOS; DISPONIBILIZAÇÃO DE UM ESPAÇO DE MERCADO ONLINE PARA COMPRADORES E VENDEDORES DE PRODUTOS E SERVIÇOS; ENCOMENDAS INFORMATIZADAS DE STOCK [ESTOQUE]; FORNECIMENTO DE ACONSELHAMENTO RELATIVO A PRODUTOS DE CONSUMO NO ÂMBITO DE COSMÉTICOS; FORNECIMENTO DE ACONSELHAMENTO RELATIVO A PRODUTOS DE CONSUMO; FORNECIMENTO DE ACONSELHAMENTO RELATIVO A PRODUTOS DE CONSUMO NO ÂMBITO DE LAPTOPS; FORNECIMENTO DE ASSESSORIA EM MATÉRIA DE PRODUTOS DE CONSUMO RELACIONADOS COM SOFTWARE; FORNECIMENTO DE INFORMAÇÃO AOS CONSUMIDORES RELATIVAS A PRODUTOS E SERVIÇOS; FORNECIMENTO DE INFORMAÇÃO E ASSESSORIA AOS CONSUMIDORES NO ÂMBITO DA SELEÇÃO DE PRODUTOS E ARTIGOS A COMPRAR; FORNECIMENTO DE INFORMAÇÕES ATRAVÉS DA INTERNET RELACIONADAS COM A VENDA DE AUTOMÓVEIS; FORNECIMENTO DE INFORMAÇÕES COMERCIAIS A CONSUMIDORES; FORNECIMENTO DE INFORMAÇÕES RELACIONADAS COM VENDAS COMERCIAIS; FORNECIMENTO DE INFORMAÇÕES RELATIVAS A PRODUTOS DE CONSUMO NO ÂMBITO DE LAPTOPS; FORNECIMENTO DE INFORMAÇÕES RELATIVAS A PRODUTOS DE CONSUMO NO ÂMBITO DE PRODUTOS ALIMENTARES E BEBIDAS; FORNECIMENTO DE INFORMAÇÕES SOBRE COMPARAÇÃO DE TAXAS HOTELEIRAS; FORNECIMENTO DE INFORMAÇÕES SOBRE PRODUTOS AO CONSUMIDOR ATRAVÉS DA INTERNET; FORNECIMENTO DE INFORMAÇÕES

SOBRE PRODUTOS DE CONSUMO; FORNECIMENTO DE INFORMAÇÕES SOBRE PRODUTOS DE CONSUMO RELACIONADOS COM COSMÉTICOS; FORNECIMENTO DE INFORMAÇÕES SOBRE PRODUTOS DE CONSUMO, RELACIONADAS COM SOFTWARE; FORNECIMENTO DE INFORMAÇÕES DE MERCADO RELACIONADAS COM PRODUTOS DE CONSUMO; FORNECIMENTO DE RECOMENDAÇÕES RELATIVAS A PRODUTOS DE CONSUMO; FORNECIMENTO DE RECOMENDAÇÕES SOBRE PRODUTOS A CONSUMIDORES PARA FINS COMERCIAIS; FORNECIMENTO DE SERVIÇOS DE COMPARAÇÃO DE PREÇOS EM LINHA; GESTÃO, EM BENEFÍCIO DE EMPRESAS INDUSTRIAIS E COMERCIAIS, DO FORNECIMENTO DE MATERIAL DE ESCRITÓRIO; INFORMAÇÃO E ACONSELHAMENTO COMERCIAL PARA CONSUMIDORES [LOJA DE ACONSELHAMENTO AO CONSUMIDOR]; INFORMAÇÃO SOBRE MÉTODOS DE VENDAS; INFORMAÇÕES E CONSELHOS COMERCIAIS PARA CONSUMIDORES (LOJA DE ACONSELHAMENTO AO CONSUMIDOR); INFORMAÇÕES E CONSULTADORIA SOBRE COMÉRCIO INTERNACIONAL; INFORMAÇÕES SOBRE A CLASSIFICAÇÃO DAS VENDAS DE PRODUTOS; MEDIAÇÃO DE ACORDOS RELATIVOS À COMPRA E VENDA DE PRODUTOS; MEDIAÇÃO DE CONTACTOS COMERCIAIS E EMPRESARIAIS; MEDIAÇÃO DE CONTRATOS DE COMPRA E VENDA DE PRODUTOS; ÍNDICE COMPARATIVO DE PREÇOS DE ALOJAMENTO; MEDIAÇÃO DE NEGÓCIOS COMERCIAIS PARA TERCEIROS; MEDIAÇÃO E CONCLUSÃO DE TRANSAÇÕES COMERCIAIS PARA TERCEIROS; MEDIAÇÃO E CONCLUSÃO DE TRANSAÇÕES COMERCIAIS POR CONTA DE OUTREM; NEGOCIAÇÃO DE CONTRATOS COM SISTEMAS DE SAÚDE; NEGOCIAÇÃO DE CONTRATOS RELATIVOS À COMPRA E VENDA DE PRODUTOS; NEGOCIAÇÃO E CONCLUSÃO DE TRANSAÇÕES COMERCIAIS PARA TERCEIROS; NEGOCIAÇÃO DE TRANSAÇÕES COMERCIAIS PARATERCEIROS; NEGOCIAÇÃO E CONCLUSÃO DE TRANSAÇÕES COMERCIAIS PARA TERCEIROS ATRAVÉS DE SISTEMAS DE TELECOMUNICAÇÕES; NEGOCIAÇÃO E REALIZAÇÃO DE TRANSAÇÕES COMERCIAIS PARA TERCEIROS; OBTENÇÃO DE CONTRATOS PARA COMPRA E VENDA DE MERCADORIAS; OBTENÇÃO DE CONTRATOS PARA TERCEIROS; ORGANIZAÇÃO DA COMPRA DE PRODUTOS PARA TERCEIROS; ORGANIZAÇÃO DE APRESENTAÇÕES COMERCIAIS RELACIONADAS COM A COMPRA E VENDA DE PRODUTOS; ORGANIZAÇÃO DE AQUISIÇÃO CONJUNTA (POR GRUPOS); ORGANIZAÇÃO DE ASSINATURAS DE SERVIÇOS DE TELECOMUNICAÇÃO PARA TERCEIROS; ORGANIZAÇÃO DE ASSINATURAS PARA LIVROS, REVISTAS, JORNAIS OU BANDAS DESENHADAS; ORGANIZAÇÃO DE ASSINATURAS DAS PUBLICAÇÕES ONLINE DE TERCEIROS; ORGANIZAÇÃO DE ASSINATURAS DE JORNAIS PARA TERCEIROS; ORGANIZAÇÃO DE ASSINATURAS DE PUBLICAÇÕES PARA TERCEIROS; ORGANIZAÇÃO DE ASSINATURAS EM SERVIÇOS DE TELEMÁTICA, TELEFONE OU INFORMÁTICOS [INTERNET]; ORGANIZAÇÃO DE ASSINATURAS PARA MEIOS DE INFORMAÇÃO; ORGANIZAÇÃO DE ASSINATURAS PARA PACOTES DE INFORMAÇÃO; ORGANIZAÇÃO DE ASSINATURAS PARA PACOTES DE MEDIA; ORGANIZAÇÃO DE ASSINATURAS PARA PERIÓDICOS ELETRÔNICOS; ORGANIZAÇÃO DE ASSINATURAS PARA SERVIÇOS DE INTERNET; ORGANIZAÇÃO DE ASSINATURAS PARA SERVIÇOS DE TELEFONIA; ORGANIZAÇÃO DE ASSINATURAS PARA UM CANAL DE TELEVISÃO; ORGANIZAÇÃO DE CONTRATOS DE COMPRA E VENDA PARA TERCEIROS; ORGANIZAÇÃO DE SERVIÇOS DE TRANSAÇÕES CONTRATUAIS COM TERCEIROS;

ORGANIZAÇÃO DE TRANSAÇÕES COMERCIAIS E CONTRATOS COMERCIAIS; ORGANIZAÇÃO DE TRANSAÇÕES COMERCIAIS PARA OUTROS ATRAVÉS DE LOJAS ONLINE; ORGANIZAÇÃO E DIREÇÃO DE EVENTOS DE VENDA DE GADO; ORGANIZAÇÃO E DIREÇÃO DE EVENTOS DE VENDA, PARA TERCEIROS, DE GADO E DE BOVINOS REGISTRADOS E COMERCIAIS; ORGANIZAÇÃO E REALIZAÇÃO DE EVENTOS DE VENDA DE GADO; ORGANIZAÇÃO E REALIZAÇÃO DE MERCADOS DE RUA (FEIRAS DA LADRA); PREPARAÇÃO DE CONTRATOS DE COMPRA E VENDA DE MERCADORIAS PARA OUTROS; PREPARAÇÃO DE CONTRATOS DE COMPRA E VENDA DE PRODUTOS E SERVIÇOS PARA OUTROS; PREPARAÇÃO DE CONTRATOS DE PRESTAÇÃO DE SERVIÇOS PARAOUTROS; PROCESSAMENTO ADMINISTRATIVO DE ENCOMENDAS; PRESTAÇÃO DE SERVIÇOS EXTERNOS QUE CONSISTE EM ORGANIZAR A AQUISIÇÃO DE PRODUTOS POR CONTA DE TERCEIROS; PROCESSAMENTO ADMINISTRATIVO DE ORDENS DE COMPRA; PROCESSAMENTO ADMINISTRATIVO DE ORDENS DE COMPRA EFECTUADAS POR TELEFONE OU COMPUTADOR; PROCESSAMENTO ADMINISTRATIVO DE ORDENS DE COMPRA INFORMÁTICAS; PROCESSAMENTO ADMINISTRATIVO DE RECLAMAÇÕES DE GARANTIAS; PROCESSAMENTO E ORGANIZAÇÃO ADMINISTRATIVO DE SERVIÇOS DE ENCOMENDA POSTAL; PROCESSAMENTO ELETRÔNICO DE PEDIDOS; PRODUÇÃO DE PROGRAMAS DE TELEVENDAS; PUBLICIDADE DE SERVIÇOS DE OUTROS VENDEDORES, PERMITINDO AOS CLIENTES VER E COMPARAR COMODAMENTE OS MESMOS; SERVIÇO AUTOMÁTICO DE EMPRESAS PARA REALIZAR NOVOS PEDIDOS DE ENCOMENDAS; SERVIÇOS ADMINISTRATIVOS DE ESCRITÓRIO PARA A RECEÇÃO DE PEDIDOS DE VENDAS; SERVIÇOS ADMINISTRATIVOS RELACIONADOS COM O ENCAMINHAMENTO DE CLIENTES PARA ADVOGADOS; SERVIÇOS ADMINISTRATIVOS RELATIVOS A PLANOS DE AÇÕES DE FUNCIONÁRIOS; SERVIÇOS ADMINISTRATIVOS RELATIVOS A PROCESSAMENTO DE RECLAMAÇÕES DE GARANTIAS; SERVIÇOS ADMINISTRATIVOS RELATIVOS A SEGUROS DE SAÚDE DENTÁRIA; SERVIÇOS ADMINISTRATIVOS RELATIVOS AO ENCAMINHAMENTO DE PACIENTES; SERVIÇOS DE ACONSELHAMENTO E INFORMAÇÃO COMERCIAL AOS CONSUMIDORES [LOJA DO CONSUMIDOR]; SERVIÇOS DE ACONSELHAMENTO E INFORMAÇÃO COMERCIAL AOS CONSUMIDORES NA ESCOLHA DE PRODUTOS E SERVIÇOS.; SERVIÇOS DE ADMINISTRAÇÃO COMERCIAL PARA O PROCESSAMENTO DE VENDAS FEITAS ATRAVÉS DA INTERNET; SERVIÇOS DE AGÊNCIAS DE EXPORTAÇÃO; SERVIÇOS DE AGÊNCIAS DE IMPORTAÇÃO; SERVIÇOS DE AGÊNCIAS DE IMPORTAÇÃO-EXPORTAÇÃO; SERVIÇOS DE ANÁLISE DE PREÇOS; SERVIÇOS DE AQUISIÇÃO DE CUPÕES PARA OUTROS; SERVIÇOS DE AQUISIÇÃO PARA TERCEIROS NO ÂMBITO DE MATERIAL DE ESCRITÓRIO; SERVIÇOS DE AQUISIÇÕES; SERVIÇOS DE ASSESSORIA E CONSULTORIA RELACIONADOS COM A AQUISIÇÃO DE BENS PARA TERCEIROS; SERVIÇOS DE ASSESSORIA RELACIONADOS COM A COMPRA DE BENS POR CONTA DE EMPRESAS; SERVIÇOS DE ASSESSORIA RELACIONADOS COM A COMPRA DEPRODUTOS POR CONTA DE OUTREM; SERVIÇOS DE ASSINATURA DE JORNAIS [PARA TERCEIROS]; SERVIÇOS DE COMPARAÇÃO DE PREÇOS; SERVIÇOS DE COMPARAÇÃO DE PREÇOS ENERGÉTICOS; SERVIÇOS DE COMPRAS COM COMPARAÇÃO DE PREÇOS; SERVIÇOS DE CONSULTORIA RELACIONADOS COM A AQUISIÇÃO

- DE BENS E SERVIÇOS; SERVIÇOS DE CONSULTORIA RELACIONADOS COM TRANSAÇÕES COMERCIAIS; SERVIÇOS DE CÂMARA DE COMÉRCIO PARA PROMOÇÃO DE EMPRESAS; SERVIÇOS DE CÂMARA DE COMÉRCIO PARA PROMOÇÃO DO COMÉRCIO; SERVIÇOS DE LEILÕES; SERVIÇOS DE ENCOMENDA POR GROSSO; SERVIÇOS DE ENCOMENDAS ON-LINE; SERVIÇOS DE ENCOMENDAS ON-LINE NA ÁREA DE RESTAURANTES DE COMIDA PARA LEVAR E DE ENTREGA AO DOMICÍLIO; SERVIÇOS DE ENCOMENDAS PARA TERCEIROS; SERVIÇOS DE FORNECIMENTO DE BEBIDAS ALCOÓLICAS PARA TERCEIROS [SERVIÇOS DE COMPRA DE PRODUTOS PARA OUTRAS EMPRESAS]; SERVIÇOS DE FORNECIMENTO PARA TERCEIROS [COMPRA DE PRODUTOS E SERVIÇOS PARA OUTRAS EMPRESAS]; SERVIÇOS DE GESTÃO DE VENDAS; SERVIÇOS DE IMPORTAÇÃO E EXPORTAÇÃO; SERVIÇOS DE INFORMAÇÃO E CONSULTORIA COMERCIAIS PARA OS CONSUMIDORES NO DOMÍNIO DOS PRODUTOS COSMÉTICOS; SERVIÇOS DE INFORMAÇÃO E CONSULTORIA COMERCIAIS PARA OS CONSUMIDORES NO DOMÍNIO DOS PRODUTOS DE MAQUILHAGEM; SERVIÇOS DE INFORMAÇÕES E ACONSELHAMENTO SOBRE TARIFAS; SERVIÇOS DE INTERMEDIACÃO COMERCIAL RELACIONADOS COM A APROXIMAÇÃO DE POTENCIAIS INVESTIDORES PRIVADOS COM EMPRESÁRIOS COM NECESSIDADE DE FINANCIAMENTO; SERVIÇOS DE MEDIAÇÃO DE LISTAS BASEADAS EM NOMES E ENDEREÇOS; SERVIÇOS DE INTERMEDIACÃO E ASSESSORIA DE NEGÓCIOS NO DOMÍNIO DA VENDA DE PRODUTOS E DA PRESTAÇÃO DE SERVIÇOS; SERVIÇOS DE PROMOÇÃO DE EXPORTAÇÕES; SERVIÇOS DE RECEÇÃO DE PEDIDOS VIA TELEFONE PARA TERCEIROS; SERVIÇOS DE TELEMARKETING; SERVIÇOS INFORMATIZADOS ONLINE DE ORDENS DE COMPRA; SERVIÇOS INTERMEDIÁRIOS COMERCIAIS RELACIONADOS COM A CORRESPONDÊNCIA DE POTENCIAIS INVESTIDORES PRIVADOS COM EMPREENDEDORES QUE NECESSITEM DE FINANCIAMENTO; SERVIÇOS INTERMEDIÁRIOS RELATIVOS A PUBLICIDADE; SUBSCRIÇÃO DE JORNAIS; SUBSCRIÇÃO DE SERVIÇOS DE TELECOMUNICAÇÃO PARA TERCEIROS; SUBSCRIÇÕES PARA SERVIÇOS DE BASES DE DADOS DE TELECOMUNICAÇÕES; TRAMITAÇÃO ADMINISTRATIVA DE ORDENS DE COMPRA; TRATAMENTO ADMINISTRATIVO DE ENCOMENDAS DE COMPRAS; TRATAMENTO ADMINISTRATIVO DE ORDENS DE ENCOMENDA NO ÂMBITO DOS SERVIÇOS PRESTADOS POR EMPRESAS DE VENDAS POR CORRESPONDÊNCIA; TRATAMENTO ADMINISTRATIVO DE PEDIDOS DE ENCOMENDA; VENDA EM HASTA PÚBLICA [LEILÃO]
- 42 SERVIÇOS DE TI (TECNOLOGIAS DE INFORMAÇÃO); SERVIÇOS DE CIÊNCIA E TECNOLOGIA; SERVIÇOS DE DESIGN; TESTES, AUTENTICAÇÃO E CONTROLO DE QUALIDADE; SERVIÇOS CIENTÍFICOS E TECNOLÓGICOS; SERVIÇOS DE COMPUTADORES; ALUGUER DE HARDWARE E INSTALAÇÕES INFORMÁTICAS; ADMINISTRAÇÃO DE SERVIDORES; ADMINISTRAÇÃO DE SERVIDORES DE CORREIO; ADMINISTRAÇÃO DE SERVIDORES REMOTOS; ADMINISTRAÇÃO DOS DIREITOS DOS UTILIZADORES EM REDES INFORMÁTICAS; ANÁLISE DE SISTEMAS INFORMÁTICOS; CONCEÇÃO, CRIAÇÃO E PROGRAMAÇÃO DE PÁGINAS WEB; CONCEÇÃO E DESENVOLVIMENTO DE APARELHOS DE TRANSMISSÃO DE DADOS SEM FIOS; CONCEÇÃO E DESENVOLVIMENTO DE APARELHOS, INSTRUMENTOS E EQUIPAMENTO DE TRANSMISSÃO DE DADOS SEM FIOS; AUTENTICAÇÃO DE DADOS ATRAVÉS DE CADEIAS DE BLOCOS; ATUALIZAÇÃO DE WEBSITES PARA TERCEIROS; ATUALIZAÇÃO DE BANCOS DE MEMÓRIA DE SISTEMAS INFORMÁTICOS; ANÁLISE PARA IMPLEMENTAÇÃO DE SISTEMAS DE COMPUTADORES; APLICAÇÃO DE MARCAS DE ÁGUA DIGITAIS; ANÁLISE INFORMÁTICA; CONCEÇÃO E DESENVOLVIMENTO DE APARELHOS DE PROCESSAMENTO DE DADOS; CONCEÇÃO E DESENVOLVIMENTO DE PERIFÉRICOS DE COMPUTADOR; CONCEÇÃO E DESENVOLVIMENTO DE SISTEMAS DE ARMAZENAMENTO DE DADOS; CONCEÇÃO E DESENVOLVIMENTO DE SISTEMAS DE COMPUTADOR; CONCEÇÃO E DESENVOLVIMENTO DE SISTEMAS DE ENTRADA DE DADOS; CONCEÇÃO E DESENVOLVIMENTO DE SISTEMAS DE ENTRADA, SAÍDA, PROCESSAMENTO, VISUALIZAÇÃO E ARMAZENAMENTO DE DADOS; CONCEÇÃO E DESENVOLVIMENTO DE SISTEMAS DE PROCESSAMENTO DE DADOS; CONCEÇÃO E DESENVOLVIMENTO DE SISTEMAS DE VISUALIZAÇÃO DE DADOS; CONCEÇÃO E DESENVOLVIMENTO DE SOFTWARE DE BASES DE DADOS ELETRÓNICAS; CONSULTORIA EM SEGURANÇA DE DADOS; CONSULTORIA EM SEGURANÇA DE INTERNET; CRIAÇÃO DE PLATAFORMAS INFORMÁTICAS PARA TERCEIROS; CRIAÇÃO DE UM APARELHO DE PROCESSAMENTO DE DADOS; CRIAÇÃO E MANUTENÇÃO DE SITES PARA TELEMÓVEIS; DESENVOLVIMENTO DE COMPUTADORES; DESENVOLVIMENTO DE HARDWARE INFORMÁTICO; DESENVOLVIMENTO, PROGRAMAÇÃO E IMPLEMENTAÇÃO DE SOFTWARE; DESENVOLVIMENTO DE HARDWARE; DESENVOLVIMENTO DE REDES INFORMÁTICAS; DESENVOLVIMENTO DE SISTEMAS INFORMÁTICOS; DESENVOLVIMENTO DE SISTEMAS PARA A TRANSMISSÃO DE DADOS; DESENVOLVIMENTO DE SISTEMAS PARA O ARMAZENAMENTO DE DADOS; DESENVOLVIMENTO DE SISTEMAS PARA PROCESSAMENTO DE DADOS; DESENVOLVIMENTO DE UM APARELHO DE PROCESSAMENTO DE DADOS; DESENVOLVIMENTO E TESTE DE MÉTODOS DE COMPUTADOR, ALGORITMOS E SOFTWARE; DESIGN DE COMPUTADORES E SOFTWARE INFORMÁTICO PARA RELATÓRIOS E ANÁLISES COMERCIAIS; DESIGN DE SISTEMAS DE ARMAZENAMENTO DE DADOS; DIAGNÓSTICO DE PROBLEMAS DE HARDWARE ATRAVÉS DO USO DE SOFTWARE; DISPONIBILIZAÇÃO DE INFORMAÇÃO SOBRE CONCEÇÃO E DESENVOLVIMENTO DE SOFTWARE, SISTEMAS E REDES INFORMÁTICAS; ENGENHARIA INFORMÁTICA; ESCRITA TÉCNICA; ESTUDOS ANALÍTICOS COMPARATIVOS DA EFICIÊNCIA DE SISTEMAS INFORMÁTICOS; ESTUDOS DE ANÁLISE COMPARATIVA DO DESEMPENHO DE SISTEMAS DE COMPUTADORES; FORNECEDORES DE SERVIÇOS DE TECNOLOGIAS DE INFORMAÇÃO POR OUTSOURCING; FORNECIMENTO DE ACESSO TEMPORÁRIO A FERRAMENTAS DE DESENVOLVIMENTO DE SOFTWARE NÃO DESCARREGÁVEIS EM LINHA; FORNECIMENTO DE INSTALAÇÕES DE CENTROS DE DADOS; GESTÃO DE MOTORES DE BUSCA; GESTÃO DE PROJETOS DE TI; GESTÃO DE PROJETOS INFORMÁTICOS EM PROCESSAMENTO ELETRÓNICO DE DADOS [PED]; GESTÃO DE SERVIÇOS DE TI [ITSM]; GESTÃO TÉCNICA DE APARELHOS DOMÉSTICOS E EQUIPAMENTOS INFORMÁTICOS; INTEGRAÇÃO DE SISTEMAS INFORMÁTICOS E REDES INFORMÁTICAS; INVESTIGAÇÃO NO DOMÍNIO DA AUTOMATIZAÇÃO COMPUTORIZADA DE PROCESSOS INDUSTRIAIS; INVESTIGAÇÃO NO

DOMÍNIO DA TECNOLOGIA DAS TELECOMUNICAÇÕES; INVESTIGAÇÃO NO DOMÍNIO DAS TECNOLOGIAS DA INFORMAÇÃO; INVESTIGAÇÃO NO DOMÍNIO DA INTELIGÊNCIA ARTIFICIAL; INVESTIGAÇÃO RELACIONADA COM A AUTOMATIZAÇÃO COMPUTORIZADA DE PROCESSOS ADMINISTRATIVOS; INVESTIGAÇÃO RELACIONADA COM A AUTOMATIZAÇÃO COMPUTORIZADA DE PROCESSOS TÉCNICOS; INVESTIGAÇÃO RELACIONADA COM COMPUTADORES; INVESTIGAÇÃO RELACIONADA COM PROCESSAMENTO DE DADOS; INVESTIGAÇÃO RELACIONADA COM TÉCNICAS DE TELECOMUNICAÇÃO; INVESTIGAÇÃO TECNOLÓGICA RELATIVA A COMPUTADORES; INVESTIGAÇÃO TÉCNICA RELACIONADA COM COMPUTADORES; MANUTENÇÃO DE SOFTWARE PARA PROCESSAMENTO DE DADOS; MINERAÇÃO DE DADOS; MONITORIZAÇÃO DE SISTEMAS DE COMPUTADOR POR ACESSO REMOTO; PESQUISAS EM TECNOLOGIA DE PROCESSAMENTO DE DADOS; PLANEAMENTO, CONCEÇÃO, DESENVOLVIMENTO E MANUTENÇÃO DE SÍTIOS WEB EM LINHA PARA TERCEIROS; PREPARAÇÃO DE PROGRAMAS DE COMPUTADOR PARA PROCESSAMENTO DE DADOS; REDAÇÃO TÉCNICA; SEGURANÇA, PROTEÇÃO E RECUPERAÇÃO EM MATÉRIA DE TI (TECNOLOGIAS DE INFORMAÇÃO); SERVIÇOS DE ALOJAMENTO DE SITES DE INTERNET E SOFTWARE COMO SERVIÇO E ALUGUER DE SOFTWARE; SERVIÇOS DE CONSULTADORIA, ACONSELHAMENTO E INFORMAÇÃO SOBRE TI (TECNOLOGIAS DE INFORMAÇÃO); SERVIÇOS DE DUPLICAÇÃO E CONVERSÃO DE DADOS, SERVIÇOS DE CODIFICAÇÃO DE DADOS; RESOLUÇÃO DE PROBLEMAS DE HARDWARE E SOFTWARE INFORMÁTICO; SERVIÇOS ANALÍTICOS RELACIONADOS COM COMPUTADORES; SERVIÇOS DE ACONSELHAMENTO E INFORMAÇÃO SOBRE PERIFÉRICOS INFORMÁTICOS; SERVIÇOS DE COMPUTAÇÃO QUÁNTICA; SERVIÇOS DE CONFIGURAÇÃO DE REDES INFORMÁTICAS; SERVIÇOS DE DESIGN E PROGRAMAÇÃO DE COMPUTADORES; SERVIÇOS DE DIAGNÓSTICOS DE COMPUTADORES; SERVIÇOS DE ENGENHARIA INFORMÁTICA; SERVIÇOS DE GESTÃO DE PROJETOS INFORMÁTICOS; SERVIÇOS DE INVESTIGAÇÃO INFORMÁTICA; SERVIÇOS DE MIGRAÇÃO DE DADOS; SERVIÇOS DE REDE INFORMÁTICA; SERVIÇOS INFORMÁTICOS DE ANÁLISE DE DADOS; SERVIÇOS TECNOLÓGICOS RELACIONADOS COM COMPUTADORES; SOLUÇÃO DE REPARAÇÃO SOB A FORMA DE DIAGNÓSTICO DE PROBLEMAS COM BENS ELETRÓNICOS DE CONSUMO; ACONSELHAMENTO RELATIVO AO DESIGN DE HARDWARE INFORMÁTICO; ALUGUER DE EQUIPAMENTO DE DESENHO; ANÁLISE DE DIAGNÓSTICO PARA LUBRIFICANTES INDUSTRIAIS; APRESENTAÇÃO DE GRÁFICOS DE COMPUTADOR (SERVIÇOS DE IMAGIOLOGIA DIGITAL); AVALIAÇÕES TÉCNICAS RELACIONADAS COM O DESIGN; CONCEÇÃO DA DISPOSIÇÃO PARA ESCRITÓRIOS; CONCEÇÃO DE ALVENARIA MONUMENTAL; CONCEÇÃO DE ANIMAÇÃO E EFEITOS ESPECIAIS PARA TERCEIROS; CONCEÇÃO DE ANIMAÇÃO PARA OUTROS; CONCEÇÃO DE APARELHOS DE AQUECIMENTO; CONCEÇÃO DE APARELHOS DE DIAGNÓSTICO; CONCEÇÃO DE APARELHOS E EQUIPAMENTOS DE DIAGNÓSTICO; CONCEÇÃO DE APARELHOS E EQUIPAMENTOS DE TELECOMUNICAÇÕES; CONCEÇÃO DE APARELHOS E INSTRUMENTOS MECÂNICOS, ELETROMECAÂNICOS E OPTOELETRÓNICOS; CONCEÇÃO DE APARELHOS E MÁQUINAS PARA FINS DE ENCHIMENTO; CONCEÇÃO DE ARTE COMERCIAL; CONCEÇÃO DE BASES DE DADOS; CONCEÇÃO DE APARELHOS E MÁQUINAS NO

DOMÍNIO DO ENCHIMENTO; CONCEÇÃO DE BASES DE DADOS INFORMÁTICAS; CONCEÇÃO DE BRINQUEDOS; CONCEÇÃO DE BROCHURAS; CONCEÇÃO DE CARTÕES DE VISITA; CONCEÇÃO DE CIRCUITOS INTEGRADOS; CONCEÇÃO DE EDIFÍCIOS DE CUIDADOS DE SAÚDE; CONCEÇÃO DE HOMEPAGES; CONCEÇÃO DE MARCAS COMERCIAIS; CONCEÇÃO DE OBRAS CRIATIVAS AUDIOVISUAIS; CONCEÇÃO DE SISTEMAS DE COMPUTADORES; CONCEÇÃO DE SISTEMAS DE ALOJAMENTO DE ANIMAIS DE LABORATÓRIO

(591) #3F2C28 #542F22 #8F5331 #9B6B43 #C17452 #CA8861 #F0C09D #F0B1A0 #FFC7C8 #F6D3BD;

(540)



(531) 27.5.1

(210) **660708**

MNA

(220) 2021.03.10

(300)

(730) **PT YOUR BEST ACADEMY, UNIPESSOAL LDA**

(511) 41 EDUCAÇÃO, ENTRETENIMENTO E DESPORTO; SERVIÇOS DE EDUCAÇÃO, ENTRETENIMENTO E DESPORTO; PUBLICAÇÃO, RELATO E REDAÇÃO DE TEXTOS; BIBLIOTECAS DE REFERÊNCIA DE LITERATURA E REGISTOS DOCUMENTAIS; CONSULTADORIA EDITORIAL; CRIAÇÃO [ESCRITA] DE CONTEÚDOS EDUCATIVOS PARA PODCASTS; CRIAÇÃO [ESCRITA] DE PODCASTS; DISPONIBILIZAÇÃO DE PUBLICAÇÕES ELETRÓNICAS NÃO DESCARREGÁVEIS NA INTERNET OU EM UMA REDE GLOBAL DE COMUNICAÇÃO; DISPONIBILIZAÇÃO DE PUBLICAÇÕES ELETRÓNICAS; DISPONIBILIZAÇÃO DE PUBLICAÇÕES ON-LINE; DISPONIBILIZAÇÃO ON-LINE DE PUBLICAÇÕES ELETRÓNICAS SOBRE MÚSICAS NÃO DESCARREGÁVEIS; DISPONIBILIZAÇÃO ONLINE DE PUBLICAÇÕES ELETRÓNICAS SOBRE MÚSICAS NÃO PASSÍVEIS DE DOWNLOAD; EDIÇÃO DE JORNAIS ELETRÓNICOS ACESSÍVEIS ATRAVÉS DE UMA REDE INFORMÁTICA MUNDIAL; EDIÇÃO DE MATERIAL IMPRESSO COM IMAGENS, SEM FINS PUBLICITÁRIOS; EDIÇÃO DE PUBLICAÇÕES; EDIÇÃO DE PUBLICAÇÕES ELETRÓNICAS; FORNECIMENTO DE PUBLICAÇÕES ELETRÓNICAS RELATIVAS À FORMAÇÃO LINGUÍSTICA, NÃO PASSÍVEIS DE DOWNLOAD; FORNECIMENTO DE PUBLICAÇÕES ELETRÓNICAS (NÃO DESCARREGÁVEIS); FORNECIMENTO DE PUBLICAÇÕES ELETRÓNICAS RELATIVAS À FORMAÇÃO LINGUÍSTICA, NÃO PARA DOWNLOAD; FORNECIMENTO DE PUBLICAÇÕES ATRAVÉS DE UMA REDE INFORMÁTICA MUNDIAL OU DA INTERNET QUE PODEM SER PESQUISADAS; FORNECIMENTO DE LIVROS DE BANDA DESENHADA EM LINHA, NÃO DESCARREGÁVEIS; FORNECIMENTO DE COMENTÁRIOS DE UTILIZADOR [REVIEWS] PARA FINS DE ENTRETENIMENTO OU CULTURAIS; FORNECIMENTO DE BOLETINS INFORMATIVOS EM LINHA NO DOMÍNIO DO ENTRETENIMENTO DESPORTIVO; EDIÇÃO MULTIMÉDIA; EDIÇÃO

ELETRÓNICA; EDIÇÃO DE TEXTOS, COM EXCEÇÃO DE TEXTOS PUBLICITÁRIOS; EDIÇÃO DE TEXTOS ESCRITOS; PUBLICAÇÃO DE CALENDÁRIOS DE EVENTOS; PUBLICAÇÃO DE BOLETINS INFORMATIVOS; PUBLICAÇÃO DE ARTIGOS CIENTÍFICOS RELACIONADOS COM A TECNOLOGIA MÉDICA; PUBLICAÇÃO DE ARTIGOS CIENTÍFICOS; PUBLICAÇÃO DE ANUÁRIOS; PRESTAÇÃO DE INFORMAÇÕES RELATIVAS À PUBLICAÇÃO; PRESTAÇÃO DE AVALIAÇÕES DE CONSUMIDORES PARA FINS DE ENTRETENIMENTO OU CULTURAIS; GABINETES DE REDAÇÃO SEM SER TEXTOS PUBLICITÁRIOS; FORNECIMENTO DE ROMANCES ILUSTRADOS EM LINHA, NÃO DESCARREGÁVEIS; FORNECIMENTO DE REVISTAS GENERALISTAS ONLINE, NÃO DESCARREGÁVEIS; FORNECIMENTO DE PUBLICAÇÕES ONLINE [NÃO DESCARREGÁVEIS]; FORNECIMENTO DE PUBLICAÇÕES ELETRÓNICAS ONLINE [NÃO DESCARREGÁVEIS]; PUBLICAÇÃO DE FOTOGRAFIAS; PUBLICAÇÃO DE FOLHETOS; PUBLICAÇÃO DE FICHAS DESCRITIVAS; PUBLICAÇÃO DE DOCUMENTOS NO DOMÍNIO DA FORMAÇÃO, CIÊNCIA, DIREITO PÚBLICO E ASSUNTOS SOCIAIS; PUBLICAÇÃO DE DOCUMENTOS; PUBLICAÇÃO DE DIRETÓRIOS IMPRESSOS; PUBLICAÇÃO DE CRÍTICAS EM LINHA NO DOMÍNIO DO ENTRETENIMENTO; PUBLICAÇÃO DE CRÍTICAS; PUBLICAÇÃO DE CONTEÚDO EDITORIAL DE SÍTIOS ACESSÍVEIS POR UMA REDE INFORMÁTICA MUNDIAL; PUBLICAÇÃO DE CATÁLOGOS; PUBLICAÇÃO DE CARTAZES; PUBLICAÇÃO DE CALENDÁRIOS; PUBLICAÇÃO DE LIVROS E PERIÓDICOS ELETRÓNICOS ON-LINE; PUBLICAÇÃO DE LIVROS DE ÁUDIO; PUBLICAÇÃO DE LIVROS DE TEXTO; PUBLICAÇÃO DE LIVROS DE INSTRUÇÕES; PUBLICAÇÃO DE LIVROS; PUBLICAÇÃO DE GUIAS PEDAGÓGICOS E FORMATIVOS; PUBLICAÇÃO DE JORNAIS; PUBLICAÇÃO DE MATERIAIS EDUCATIVOS DE ENSINO; PUBLICAÇÃO DE MATERIAIS EDUCATIVOS; PUBLICAÇÃO DE MAPAS; PUBLICAÇÃO DE MANUAIS DE TRABALHO RELATIVOS A GESTÃO DE EMPRESAS; PUBLICAÇÃO DE MANUAIS DE FORMAÇÃO; PUBLICAÇÃO DE MANUAIS; PUBLICAÇÃO DE LIVROS, REVISTAS, ALMANAQUES E DIÁRIOS; PUBLICAÇÃO DE LIVROS RELACIONADOS COM PROGRAMAS TELEVISIVOS; PUBLICAÇÃO DE LIVROS RELACIONADOS COM O ENTRETENIMENTO; PUBLICAÇÃO DE LIVROS EDUCATIVOS; PUBLICAÇÃO DE LIVROS ELETRÓNICOS E PUBLICAÇÕES PERIÓDICAS NA INTERNET; PUBLICAÇÃO DE LIVROS E REVISTAS ELETRÓNICAS ON-LINE; PUBLICAÇÃO DE MATERIAL IMPRESSO, TAMBÉM EM FORMATO ELETRÓNICO, NÃO PARA FINS PUBLICITÁRIOS; PUBLICAÇÃO DE MATERIAL IMPRESSO, EXCLUINDO TEXTOS PUBLICITÁRIOS, EM FORMATO ELETRÓNICO; PUBLICAÇÃO DE MATERIAL IMPRESSO, EXCLUINDO TEXTOS PUBLICITÁRIOS; PUBLICAÇÃO DE MATERIAL IMPRESSO RELACIONADO COM VINHOS FRANCESES; PUBLICAÇÃO DE MATERIAL IMPRESSO RELACIONADO COM DIREITOS DE PROPRIEDADE INTELECTUAL; PUBLICAÇÃO DE MATERIAL IMPRESSO RELACIONADO COM A EDUCAÇÃO; PUBLICAÇÃO DE MATERIAL IMPRESSO EM FORMATO ELETRÓNICO; PUBLICAÇÃO DE MATERIAL IMPRESSO E PUBLICAÇÕES IMPRESSAS; PUBLICAÇÃO DE MATERIAL IMPRESSO; PUBLICAÇÃO DE MATERIAL EDUCATIVO; PUBLICAÇÃO DE MATERIAL DIDÁTICO; PUBLICAÇÃO DE MATERIAL ACESSÍVEL A PARTIR DE BASES DE DADOS OU DA INTERNET; PUBLICAÇÃO DE REVISTAS EM FORMATO ELETRÓNICO NA INTERNET; PUBLICAÇÃO DE REVISTAS

ELETRÓNICAS; PUBLICAÇÃO DE REVISTAS CIENTÍFICAS ESPECIALIZADAS; PUBLICAÇÃO DE REVISTAS; PUBLICAÇÃO DE PUBLICAÇÕES PERIÓDICAS E LIVROS EM FORMATO ELETRÓNICO; PUBLICAÇÃO DE PUBLICAÇÕES MÉDICAS; PUBLICAÇÃO DE PRODUTOS DE IMPRESSÃO RELACIONADOS COM EDUCAÇÃO; PUBLICAÇÃO DE PRODUTOS DE IMPRESSÃO; PUBLICAÇÃO DE PERIÓDICOS; PUBLICAÇÃO E EDIÇÃO DE MATERIAL IMPRESSO; PUBLICAÇÃO E EDIÇÃO DE LIVROS; PUBLICAÇÃO DE UM JORNAL PARA CLIENTES NA INTERNET; PUBLICAÇÃO DE TEXTOS, SEM SER TEXTOS PUBLICITÁRIOS; PUBLICAÇÃO DE TEXTOS, COM EXCEÇÃO DOS TEXTOS PUBLICITÁRIOS; PUBLICAÇÃO DE TEXTOS MÉDICOS; PUBLICAÇÃO DE TEXTOS EM SUPORTES ELETRÓNICOS; PUBLICAÇÃO DE TEXTOS EDUCATIVOS; PUBLICAÇÃO DE TEXTOS E IMAGENS, TAMBÉM EM FORMATO ELETRÓNICO, SEM FINS PUBLICITÁRIOS; PUBLICAÇÃO DE TEXTOS; PUBLICAÇÃO DE REVISTAS, LIVROS E MANUAIS NA ÁREA DA MEDICINA; PUBLICAÇÃO DE REVISTAS PARA O CONSUMIDOR; PUBLICAÇÃO DE REVISTAS WEB; PUBLICAÇÃO ON-LINE DE LIVROS E REVISTAS ELETRÓNICAS; PUBLICAÇÃO ON-LINE DE LIVROS E JORNAIS ELETRÓNICOS; PUBLICAÇÃO NA INTERNET DE MATERIAL IMPRESSO EM FORMATO ELETRÓNICO; PUBLICAÇÃO MULTIMÉDIA DE REVISTAS, REVISTAS ESPECIALIZADAS E JORNAIS; PUBLICAÇÃO MULTIMÉDIA DE REVISTAS ESPECIALIZADAS; PUBLICAÇÃO MULTIMÉDIA DE REVISTAS; PUBLICAÇÃO MULTIMÉDIA DE PUBLICAÇÕES ELETRÓNICAS; PUBLICAÇÃO MULTIMÉDIA DE MATERIAL IMPRESSO; PUBLICAÇÃO MULTIMÉDIA DE LIVROS; PUBLICAÇÃO MULTIMÉDIA DE JORNAIS; PUBLICAÇÃO EM LINHA DE JORNAIS ELETRÓNICOS; PUBLICAÇÃO ELETRÓNICA NA INTERNET DE TEXTOS E MATERIAL DE IMPRENSA SEM FINS PUBLICITÁRIOS; PUBLICAÇÃO ELETRÓNICA DE LIVROS E DE PERIÓDICOS ON-LINE; PUBLICAÇÃO ELETRÓNICA; PUBLICAÇÃO E EMISSÃO DE ARTIGOS CIENTÍFICOS RELACIONADOS COM A TECNOLOGIA MÉDICA; REDAÇÃO E PUBLICAÇÃO DE TEXTOS NÃO PUBLICITÁRIOS; REDAÇÃO DE TEXTOS, EXCETO TEXTOS PUBLICITÁRIOS, DESTINADOS A SEREM DIFUNDIDOS VIA TELETEXTO; REDAÇÃO DE TEXTOS, EXCETO TEXTOS PUBLICITÁRIOS; REDAÇÃO DE TEXTOS [COM EXCEÇÃO DE TEXTOS PUBLICITÁRIOS]; REDAÇÃO DE TEXTOS; PUBLICAÇÃO ONLINE DE MATERIAL MULTIMÉDIA; PUBLICAÇÃO ONLINE DE LIVROS E REVISTAS ELETRÓNICOS; SERVIÇOS DE EDIÇÃO; SERVIÇOS DE EDIÇÃO DE SOFTWARE MULTIMÉDIA PARA ENTRETENIMENTO; SERVIÇOS DE EDITORAS ON-LINE; SERVIÇOS DE CONSULTORIA RELACIONADOS COM PUBLICAÇÃO DE TEXTOS ESCRITOS; SERVIÇOS DE CONSULTORIA RELACIONADOS COM PUBLICAÇÃO DE REVISTAS; SERVIÇOS DE CONSULTORIA RELACIONADOS COM A PUBLICAÇÃO DE LIVROS; SERVIÇOS DE CONFIGURAÇÃO DE APARÊNCIA SEM SER PARA FINS PUBLICITÁRIOS; SERVIÇOS DE CLUBES DE LEITURA FORNECENDO INFORMAÇÕES RELACIONADAS COM LIVROS; SERVIÇOS DE ASSESSORIA RELACIONADOS COM PUBLICAÇÃO; SERVIÇOS DE APRESENTADORES DE RÁDIO E TELEVISÃO; SERVIÇOS DE AGÊNCIAS LITERÁRIAS; SERVIÇOS DE PUBLICAÇÃO, EXCETO SERVIÇOS DE IMPRESSÃO; SERVIÇOS DE PUBLICAÇÃO ELETRÓNICA DE TEXTOS; SERVIÇOS DE PUBLICAÇÃO ELETRÓNICA; SERVIÇOS DE PUBLICAÇÃO DE REVISTAS; SERVIÇOS DE PUBLICAÇÃO DE EDIÇÕES PERIÓDICAS E NÃO PERIÓDICAS, EXCETO TEXTOS PUBLICITÁRIOS; SERVIÇOS DE PUBLICAÇÃO DE CONTEÚDOS DE

- ENTRETENIMENTO DE VÍDEO, ÁUDIO E MULTIMÉDIA; SERVIÇOS DE PUBLICAÇÃO ATRAVÉS DE MEIOS ELETRÓNICOS; SERVIÇOS DE PUBLICAÇÃO; SERVIÇOS DE PROGRAMAS NOTICIOSOS PARA RÁDIO OU TELEVISÃO; SERVIÇOS DE PROGRAMAÇÃO DE NOTÍCIAS PARA TRANSMISSÃO ATRAVÉS DA INTERNET; SERVIÇOS DE ESCRITA POR ENCOMENDA PARA FINS NÃO PUBLICITÁRIOS; SERVIÇOS DE JORNALISMO; SERVIÇOS DE LAYOUT, EXCETO PARA FINS PUBLICITÁRIOS; SERVIÇOS DE LAYOUT, OUTROS QUE NÃO DESTINADOS A FINS PUBLICITÁRIOS; SERVIÇOS PARA A PUBLICAÇÃO DE BOLETINS INFORMATIVOS; SERVIÇOS ONLINE DE PUBLICAÇÕES ELETRÓNICAS, NÃO DESCARREGÁVEIS; SERVIÇOS PARA A PUBLICAÇÃO DE MAPAS; SERVIÇOS DE REPÓRTERES DENOTÍCIAS; SERVIÇOS DE REPORTAGENS DE INFORMAÇÃO; SERVIÇOS DE REPORTAGEM; SERVIÇOS DE REDAÇÃO DE GUIÕES; SERVIÇOS DE REDAÇÃO DE BLOGUES; SERVIÇOS DE PUBLICAÇÕES ON-LINE; SERVIÇOS DE PUBLICAÇÃO, INCLUINDO SERVIÇOS DE PUBLICAÇÃO ELETRÓNICA; SERVIÇOS DE PUBLICAÇÃO REALIZADOS ATRAVÉS DE MEIOS INFORMÁTICOS; SERVIÇOS DE PUBLICAÇÃO PARA LIVROS E REVISTAS; ACREDITAÇÃO DE SERVIÇOS EDUCACIONAIS; ACREDITAÇÃO DE COMPETÊNCIA PROFISSIONAL; ATIVIDADES CULTURAIS
- 44 CONSULTADORIA NUTRICIONAL; ACONSELHAMENTO SOBRE NUTRIÇÃO; SERVIÇOS DE NUTRICIONISTA; ACONSELHAMENTO EM MATÉRIA DE DIETAS; ACONSELHAMENTO NO DOMÍNIO DA NUTRIÇÃO; CONSULTORIA EM NUTRIÇÃO E DIETÉTICA; CONSULTADORIA RELACIONADA COM ALERGIAS; CONSULTADORIA PROFISSIONAL RELATIVA A NUTRIÇÃO; CONSULTADORIA PROFISSIONAL RELACIONADA COM SERVIÇOS DE CUIDADOS DE SAÚDE; CONSULTADORIA PROFISSIONAL RELACIONADA COM DIETAS; CONSULTADORIA EM MATÉRIA DE BIORRITMO; CONSULTADORIA E ASSESSORIA DE NUTRIÇÃO ALIMENTAR; CONSELHOS EM QUESTÕES DE NUTRIÇÃO; CONSULTADORIA E ACONSELHAMENTO EM ESTILO DE VIDA PARA FINS MÉDICOS; AVALIAÇÃO DO CONTROLO DO PESO; FORNECIMENTO DE INFORMAÇÃO NUTRICIONAL SOBRE ALIMENTOS; ESTUDOS DE AVALIAÇÃO DE SAÚDE; DISPONIBILIZAÇÃO DE INFORMAÇÃO SOBRE SUPLEMENTOS DIETÉTICOS E NUTRIÇÃO; DISPONIBILIZAÇÃO DE INFORMAÇÃO SOBRE ALEITAMENTO MATERNO; DISPONIBILIZAÇÃO DE INFORMAÇÃO EM ORIENTAÇÃO DIETÉTICA E NUTRICIONAL; FORNECIMENTO DE SERVIÇOS DE PROGRAMAS DE PERDA DE PESO; FORNECIMENTO DE INFORMAÇÃO SOBRE SAÚDE; PRESTAÇÃO DE INFORMAÇÕES RELACIONADAS COM NUTRIÇÃO; PRESTAÇÃO DE ASSESSORIA DIETÉTICA; PRESTAÇÃO DE INFORMAÇÕES SOBRE CUIDADOS DE SAÚDE ATRAVÉS DE UMA REDE INFORMÁTICA GLOBAL; PREPARAÇÃO DE RELATÓRIOS RELACIONADOS COM QUESTÕES DE CUIDADOS DE SAÚDE; PLANEAMENTO E SUPERVISÃO DE DIETAS; PLANEAMENTO E SUPERVISÃO DE DIETA PARA REDUÇÃO DE PESO; PLANEAMENTO DE PROGRAMAS PARA REDUÇÃO DE PESO; ORIENTAÇÃO EM MATÉRIA DE NUTRIÇÃO; ORIENTAÇÃO DIETÉTICA E NUTRICIONAL; ORIENTAÇÃO DIETÉTICA; SERVIÇOS DE ACONSELHAMENTO EM CONTROLO DE PESO; SERVIÇOS DE ASSESSORIA RELACIONADOS COM EMAGRECIMENTO; SERVIÇOS DE ASSESSORIA RELACIONADOS COM DIETA; SERVIÇOS DE ASSESSORIA RELACIONADA COM O NUTRICIONISMO; SERVIÇOS DE ASSESSORIA NO DOMÍNIO DA DIETÉTICA; SERVIÇOS DE
- ASSESSORIA E CONSULTADORIA RELACIONADOS COM NUTRIÇÃO; SERVIÇOS DE ASSESSORIA DE NUTRICIONISMO; SERVIÇOS DE ACONSELHAMENTO EM PERDA DE PESO; SERVIÇOS DE CONSULTADORIA EM MATÉRIA DE EMAGRECIMENTO; SERVIÇOS DE CONSULTADORIA RELACIONADOS COM NUTRIÇÃO; SERVIÇOS DE CONSULTA DE NUTRICIONISMO; SERVIÇOS DE GESTÃO DO PESO; SERVIÇOS DE PLANEAMENTO DE DIETAS PARA A REDUÇÃO DO PESO
- (591)
(540)
- (531) 27.5.3
-
- (210) **660710** MNA
(220) 2021.03.10
(300)
(730) **PT JUNTA DE FREGUESIA DE PIAS**
(511) 35 SERVIÇOS DE PUBLICIDADE, PROMOCIONAIS E DE COMERCIALIZAÇÃO
- (591) AZUL CLARO E BEJE
(540)
- 
- 
- (531) 3.4.11
-
- (210) **660712** MNA
(220) 2021.03.10
(300)
(730) **PT BENEDITO DE ALMEIDA**
(511) 35 PROMOÇÃO DE VENDAS PARA TERCEIROS DE PRODUTOS DE MERCHANDISING NOMEADAMENTE VESTUÁRIO, CALÇADO, CHAPELARIA, GARRAFAS TÉRMICAS, CANECAS, COPOS
- (591)
(540)



(531) 3.9.15 ; 23.3.1 ; 23.3.3

(210) **660714** MNA
 (220) 2021.03.10
 (300)
 (730) **PT GUIMARÃES, CAMPOS, SILVA, LDA**
 (511) 31 CULTURAS AGRÍCOLAS E AQUICULTURAS,
 PRODUTOS HORTÍCOLAS E FLORESTAIS
 44 SERVIÇOS DE AGRICULTURA, AQUICULTURA,
 HORTICULTURA E SILVICULTURA
 (591)
 (540)



(531) 5.7.21 ; 5.7.23

(210) **660715** MNA
 (220) 2021.03.10
 (300)
 (730) **GBBHOTEL LIMITED**
 (511) 43 SERVIÇOS HOTELEIROS
 (591)
 (540)



(531) 26.4.1 ; 26.4.5 ; 26.4.18 ; 26.4.24 ; 27.99.2

(210) **660716** MNA
 (220) 2021.03.10
 (300)
 (730) **PT BEATRIZ PADINHA GOMES**
 (511) 14 COLARES [BIJUTARIA]; BRINCOS; BRACELETES E
 PULSEIRAS
 18 COURO CURTIDO; FIOS DE COURO; TIRACOLOS
 DE COURO; CARTEIRAS DE COURO; BOLSAS EM
 COURO; SACOS EM COURO; ESTOJOS EM COURO
 OU EM CARTÃO-COURO [IMITAÇÃO DE COURO];
 COUROS [PARTES DE PELES]; SACOS EM
 IMITAÇÃO DE COURO; BOLSAS E CARTEIRAS EM
 COURO; ESTOJOS EM COURO PARA CHAPÉUS;
 CINTAS EM COURO; CORDÕES EM COURO;
 FAIXAS DE COURO; PORTA-CARTÕES EM
 IMITAÇÃO DE COURO; TIRAS PARA TIRACOLO
 25 CINTOS EM COURO; CINTOS EM COURO
 (VESTUÁRIO); ARTIGOS DE CHAPELARIA EM
 COURO
 35 SERVIÇOS DE LOJAS DE VENDA A RETALHO
 ONLINE RELACIONADOS COM VESTUÁRIO

(591)

(540)

ARROGANTE

(210) **660718** MNA
 (220) 2021.03.10
 (300)
 (730) **PT TOUCH REPAIR - REPARAÇÃO DE
 EQUIPAMENTOS DE COMUNICAÇÃO,
 LDA**
 (511) 37 INSTALAÇÃO E REPARAÇÃO DE APARELHOS
 ELÉTRICOS; INSTALAÇÃO, MANUTENÇÃO E
 REPARAÇÃO DE HARDWARE DE COMPUTADOR E
 APARELHOS DE TELECOMUNICAÇÕES
 (591) 656C 426C 485C 3556C
 (540)



(531) 20.5.7 ; 29.1.1

(210) **660719** MNA
 (220) 2021.03.10
 (300)
 (730) **PT LOGBATIND, BATERIAS INDUSTRIAIS,
 LDA.**
 (511) 09 BATERIAS ELÉTRICAS; BATERIAS ELÉTRICAS
 RECARREGÁVEIS; PILHAS E BATERIAS
 ELÉTRICAS; BATERIAS ELÉTRICAS PARA
 VEÍCULOS; CARREGADORES DE BATERIAS
 ELÉTRICAS; BATERIAS ELÉTRICAS PARA
 VEÍCULOS ELÉTRICOS; REDES ELÉTRICAS PARA

MELHORAR E ACUMULAR ENERGIA DE BATERIAS;
BATERIAS SOLARES; CARREGADORES DE
BATERIAS SOLARES; BATERIAS SOLARES PARA
USO INDUSTRIAL; BATERIAS SOLARES PARA USO
DOMÉSTICO

39 LOGÍSTICA DE TRANSPORTE

(591)

(540)

LOGBATIND

:

(210) **660721**

MNA

(220) 2021.03.10

(300)

(730) **PT FILIPE JOSÉ VELEZ DOMINGOS**

(511) 35 SERVIÇOS DE PUBLICIDADE, PROMOCIONAIS E DE
COMERCIALIZAÇÃO; SERVIÇOS DE ENCOMENDAS
ON-LINE

(591) RGB 277.30.36; RGB 51.102.153

(540)



(531) 18.1.19 ; 27.99.2 ; 29.1.1 ; 29.1.4

(210) **660722**

MNA

(220) 2021.03.10

(300)

(730) **PT HELER & NICOLETTI LDA.**

(511) 32 CERVEJA E PRODUTOS DE CERVEJARIA; BEBIDAS
(NÃO ALCOÓLICAS); PREPARAÇÕES PARA A
PRODUÇÃO DE BEBIDAS; ALES

33 CIDRA; BEBIDAS ALCOÓLICAS EXCETO CERVEJA;
BEBIDAS ESPIRITUOSAS; BEBIDAS ALCOÓLICAS
DESTILADAS À BASE DE GRÃOS

(591)

(540)



(531) 4.2.20

(210) **660723**

MNA

(220) 2021.03.10

(300)

(730) **PT DÉCIMAS ASTUTAS UNIPessoal LDA**

(511) 35 PREPARAÇÃO DE MATERIAL PROMOCIONAL E
MERCHANDISING PARA OS OUTROS

41 ORGANIZAÇÃO DE EVENTOS DESPORTIVOS,
COMPETIÇÕES E TORNEIOS DESPORTIVOS

42 DESIGN AUTOMÓVEL

(591) AZUL, CREME E VERMELHO.

(540)



(531) 26.3.4 ; 26.3.5 ; 26.3.22 ; 29.1.1 ; 29.1.4 ; 29.1.7

(210) **660724**

MNA

(220) 2021.03.10

(300)

(730) **PT NOMAD DESIGN CO, LDA**

(511) 18 BAGAGENS, MALAS, CARTEIRAS E OUTRAS
BOLSAS DE TRANSPORTE

(591)

(540)

:::zedik

(531) 26.1.6

(210) **660725**

MNA

(220) 2021.03.10

(300)

(730) **GBBHOTEL LIMITED**

(511) 43 SERVIÇOS HOTELEIROS

(591)

(540)



(531) 26.4.1 ; 26.4.5 ; 26.4.18 ; 26.4.24 ; 27.99.2

DE ESCAVAÇÃO; TRABALHOS DE CONSTRUÇÃO DE FUNDAÇÕES

(591)
(540)



(531) 14.7.13 ; 27.3.15

(210) **660726** MNA

(220) 2021.03.10

(300)

(730) **PT SABSEG - CORRETOR DE SEGUROS, S.A.**

(511) 35 PROMOÇÃO DE PRODUTOS E SERVIÇOS DE TERCEIROS ATRAVÉS DE PROGRAMAS DE CARTÕES DE DESCONTO; PROMOÇÃO DE PRODUTOS E SERVIÇOS DE TERCEIROS ATRAVÉS DA DISTRIBUIÇÃO DE CARTÕES DE DESCONTO
36 SEGURO DE SAÚDE

(591)

(540)

NEWCARE

(210) **660729** MNA

(220) 2021.03.10

(300)

(730) **PT CARLA MARTELEIRA ANDRADE, UNIPESSOAL, LDA**

(511) 43 SERVIÇOS DE ALOJAMENTO TEMPORÁRIO

(591)

(540)

RIO D'AZENHA

(210) **660727** MNA

(220) 2021.03.10

(300)

(730) **PT SAUL CARVALHO DE LIMA & FILHOS, LDA**

(511) 33 VINHO; VINHOS; VINHO BRANCO; VINHO TINTO; VINHOS ROSÉ

(591)

(540)

LEIRAS D'EL REI

(210) **660730** MNA

(220) 2021.03.10

(300)

(730) **PT RUI BERNARDO DIAS DA SILVA**

(511) 28 CARTAS COLECIONÁVEIS [JOGOS DE CARTAS]; JOGOS DE CARTAS; CARTAS DE COLEÇÃO PARA JOGOS; PUZZLES; JOGOS DE CONSTRUÇÃO; AUTOMÓVEIS DE BRINCAR; AVIÕES DE BRINCAR; BARCOS DE BRINQUEDO; BLOCOS DE CONSTRUÇÃO [BRINQUEDOS]; BONECOS ARTICULADOS DE BRINCAR; JOGOS DE TABULEIRO

(591)

(540)



(210) **660728** MNA

(220) 2021.03.10

(300)

(730) **PT DRILLGO - GEOTECNIA E OBRAS SUBTERRÂNEAS, S.A.**

(511) 37 ALUGUER DE FERRAMENTAS, INSTALAÇÕES E EQUIPAMENTO DE CONSTRUÇÃO, DEMOLIÇÃO, LIMPEZA E MANUTENÇÃO; EDIFICAÇÃO, CONSTRUÇÃO E DEMOLIÇÃO; CONSOLIDAÇÃO DE SOLOS; CONSTRUÇÃO; CONSTRUÇÃO DE ESTACAS [FUNDAÇÕES PROFUNDAS]; CONSTRUÇÃO DE FUNDAÇÕES PARA ESTRUTURAS DE ENGENHARIA CIVIL; CONSTRUÇÃO DE TÚNEIS; CONSTRUÇÕES DE ENGENHARIA CIVIL; CONSULTADORIA EM ENGENHARIA CIVIL [CONSTRUÇÃO]; ESCAVAÇÕES; ESTABILIZAÇÃO DE TERRENOS; SERVIÇOS DE CONSTRUÇÃO CIVIL; SERVIÇOS DE CONSULTORIA SOBRE CONSTRUÇÃO DE EDIFÍCIOS E OUTRAS ESTRUTURAS; SERVIÇOS DE ENGENHARIA CIVIL SUBTERRÂNEA; SERVIÇOS

(531) 1.15.3 ; 24.15.1 ; 24.15.11

(210) **660731** MNA

(220) 2021.03.10

(300)

(730) **PT MENINO & ALVES - PINTURAS DE CONSTRUÇÃO CIVIL, LDA**

(511) 37 PINTURA DE EDIFÍCIOS; PINTURA DE CASAS; SERVIÇOS DE REVESTIMENTO [PINTURA]; TRABALHOS DE PINTURA [INTERIORES E EXTERIORES]; APLICAÇÃO DE PINTURAS DE PROTEÇÃO EM CONSTRUÇÕES

(591) PRETO; VERMELHO; BRANCO

(540)



(531) 26.11.2; 26.11.6; 26.11.13; 29.1.1; 29.1.8

(210) **660732** MNA
 (220) 2021.03.10
 (300)
 (730) **PT DECANTE - VINHOS LDA.**
 (511) 33 BEBIDAS ALCOÓLICAS (EXCLUINDO CERVEJA)
 35 SERVIÇOS DE PUBLICIDADE, PROMOCIONAIS E DE
 COMERCIALIZAÇÃO; SERVIÇOS DE PUBLICIDADE,
 DE PROMOÇÃO E DE MARKETING; SERVIÇOS DE
 PUBLICIDADE, DE MARKETING E PROMOCIONAIS;
 SERVIÇOS DE PUBLICIDADE, DE MARKETING E DE
 PROMOÇÃO
 (591)
 (540)

DECANTE

(210) **660734** MNA
 (220) 2021.03.10
 (300)
 (730) **PT PAULO JORGE RIBEIRO DE ALMEIDA
 LEÃO**
 (511) 39 TRANSPORTE DE ANIMAIS; TRANSPORTE;
 LOGÍSTICA DE TRANSPORTE; SERVIÇOS DE
 LOGÍSTICA RELACIONADOS COM TRANSPORTE;
 TRANSPORTE POR ESTAFETA; ORGANIZAÇÃO DE
 TRANSPORTES
 (591) PRETO; LARANJA; BRANCO
 (540)



(531) 3.1.6; 3.1.8; 18.1.8

(210) **660735** MNA
 (220) 2021.03.10
 (300)
 (730) **PT LAURENT JAMES HALLEZ**

(511) 29 GELEIAS, COMPOTAS, DOCES DE FRUTOS;
 FRUTOS E LEGUMES EM CONSERVA E SECOS
 31 PRODUTOS AGRÍCOLAS, HORTÍCOLAS, FRUTOS E
 LEGUMES FRESCOS, SEMENTES, PLANTAS E
 FLORES NATURAIS
 33 VINHOS, AGUARDENTES E BEBIDAS DESTILADAS
 43 ALOJAMENTO PARA FÉRIAS E TURISMO;
 ORGANIZAÇÃO E FORNECIMENTO DE
 ALOJAMENTO TEMPORÁRIO

(591)
 (540)

ENCOSTA DO PINHAL

(210) **660736** MNA
 (220) 2021.03.10
 (300)
 (730) **PT JOSE JOAQUIM GONCALVES
 FERREIRA**
 (511) 25 VESTUÁRIO CONFECIONADO
 (591)
 (540)



(531) 1.15.23

(210) **660737** MNA
 (220) 2021.03.10
 (300)
 (730) **PT LUÍS FILIPE LOPES CAETANO**
 (511) 33 BEBIDAS ALCOÓLICAS (EXCLUINDO CERVEJA);
 PREPARAÇÕES PARA PRODUZIR BEBIDAS
 ALCOÓLICAS; BEBIDAS ALCOÓLICAS EXCETO
 CERVEJA; PREPARAÇÕES ALCOÓLICAS PARA
 FAZER BEBIDAS; CIDRAS; CIDRA; BEBIDAS
 ALCOÓLICAS PRÉ-MISTURADAS; VINHOS; VINHO
 (591)
 (540)

ENCOSTA DA CARVALHA

(210) **660738** MNA
 (220) 2021.03.10
 (300)
 (730) **PT NEUZIANE PONTES DE ASSIS
 PINHEIRO**
 (511) 25 VESTUÁRIO; CALÇÕES [VESTUÁRIO]; LENÇOS
 [VESTUÁRIO]; VESTUÁRIO CONFECIONADO; TOPS
 [VESTUÁRIO]; VESTUÁRIO INFORMAL; BODIES

[VESTUÁRIO]; VESTUÁRIO DE GINÁSTICA; VESTUÁRIO DE PRAIA; VESTUÁRIO DE FANTASIA; VESTUÁRIO DE MALHA; CALÇÃO DE BANHO; PIJAMAS; CUECAS; CUECAS DE SENHORA; SUTIÃS DESPORTIVOS; SUTIÃS BRALETTE; SAIAS; CALÇÃO-SAIA; CALÇÃO-SAIA (SKORTS); ROUPA DE PRAIA; VESTIDOS DE PRAIA; CORPETES; BODIES [ROUPA INTERIOR]; ROUPA DE MALHA; CALÇAS; CAMISAS; VESTIDOS; FATOS DE TREINO; BIQUÍNIS; MAIÔS

(591) PRETO, BRANCO E ROSA

(540)



(531) 27.5.24 ; 29.1.6 ; 29.1.8 ; 29.1.99

(210) **660740** MNA

(220) 2021.03.10

(300)

(730) **PT MAGNETIK MINDS - EVENTOS & PATROCÍNIOS LDA**

(511) 09 APARELHOS DE MEDIÇÃO, DETEÇÃO, MONITORIZAÇÃO E CONTROLO; CONTEÚDO GRAVADO; DISPOSITIVOS DE TECNOLOGIA DA INFORMAÇÃO E AUDIOVISUAL, MULTIMÉDIA E DE FOTOGRAFIA; DISPOSITIVOS ÓTICOS, AUMENTADORES E CORRETORES; IMANES, MAGNETIZADORES E DESMAGNETIZADORES; CARTÕES CODIFICADOS; CARTÕES BANCÁRIOS CODIFICADOS; CARTÕES PLÁSTICOS CODIFICADOS; CARTÕES INTELIGENTES CODIFICADOS; CARTÕES IMPRESSOS [CODIFICADOS]; CARTÕES BANCÁRIOS CODIFICADOS MAGNETICAMENTE; CARTÕES BANCÁRIOS IMPRESSOS [CODIFICADOS]; CARTÕES BANCÁRIOS [CODIFICADOS OU MAGNÉTICOS]; SOFTWARE DE APLICAÇÃO; SOFTWARE DESCARREGÁVEL SOB A FORMA DE UMA APLICAÇÃO MÓVEL PARA ENCOMENDA E ENTREGA DE COMIDA; SOFTWARE; SOFTWARE UTILITÁRIO; SOFTWARE COMUNITÁRIO; PACOTES DE SOFTWARE; SOFTWARE SOCIAL; SOFTWARE MÓVEL

16 CARTÕES; CARTÕES IMPRESSOS; CARTÕES DE PONTUAÇÃO

42 SERVIÇOS DE TI (TECNOLOGIAS DE INFORMAÇÃO); SERVIÇOS DE COMPUTADORES; SERVIÇOS DE DESIGN; SERVIÇOS DE CIÊNCIA E TECNOLOGIA; TESTES, AUTENTICAÇÃO E CONTROLO DE QUALIDADE; SERVIÇOS CIENTÍFICOS E TECNOLÓGICOS

(591)

(540)



(531) 20.5.16 ; 24.17.25

(210) **660741** MNA

(220) 2021.03.10

(300)

(730) **PT PACKIE, UNIPESSOAL LDA**

(511) 09 SOFTWARE DE APLICAÇÕES DA WEB
39 DISTRIBUIÇÃO DE ENCOMENDAS

(591)

(540)

GOWIZI

(210) **660742** MNA

(220) 2021.03.10

(300)

(730) **PT RAFAEL FARIA RODRIGUES**

(511) 30 PRÓPOLIS PARA USO ALIMENTAR; PRÓPOLIS PARA CONSUMO HUMANO; SUCEDÂNEOS DO MEL; SUBSTÂNCIAS ADOÇANTES NATURAIS; MEL NATURAL; MEL NATURAL MADURO; MEL [PARA ALIMENTAÇÃO]; MEL; MEL BIOLÓGICO PARA A ALIMENTAÇÃO HUMANA; FAVOS DE MEL EM BRUTO; DOCES PARA BARRAR [MEL]

(591) AMARELO; PRETO; CINZENTO

(540)



VENTOS
da Serra

(531) 1.3.2 ; 3.13.4 ; 3.13.5

(210) **660743** MNA

(220) 2021.03.11

(300)

(730) **PT SANDRA CRISTINA VAZ DA SILVA**

(511) 35 ORGANIZAÇÃO DE TRANSAÇÕES COMERCIAIS PARA OUTROS ATRAVÉS DE LOJAS ONLINE; SERVIÇOS DE LOJAS DE VENDA A RETALHO NO SETOR DO VESTUÁRIO; SERVIÇOS DE LOJAS DE VENDA A RETALHO ONLINE RELACIONADOS COM VESTUÁRIO; SERVIÇOS DE LOJAS DE VENDA A RETALHO ONLINE RELACIONADOS COM PRODUTOS COSMÉTICOS E DE BELEZA; SERVIÇOS DE VENDA A RETALHO RELATIVOS A MOBILIÁRIO; SERVIÇOS DE VENDA A RETALHO RELATIVOS A VESTUÁRIO; SERVIÇOS DE VENDA A RETALHO RELATIVOS A FLORES; SERVIÇOS DE VENDA A RETALHO RELATIVOS A PELES; SERVIÇOS DE VENDA A RETALHO RELACIONADOS COM PELES FALSAS; SERVIÇOS DE VENDA A RETALHO RELATIVOS A ARTIGOS DESPORTIVOS; SERVIÇOS DE VENDA A RETALHO DE CHÁVENAS E COPOS; SERVIÇOS DE VENDA A RETALHO ON-LINE RELACIONADOS COM VESTUÁRIO; SERVIÇOS DE VENDA A RETALHO ON-LINE RELATIVOS A BRINQUEDOS; SERVIÇOS DE VENDA A RETALHO RELACIONADOS COM ACESSÓRIOS DE VESTUÁRIO; SERVIÇOS DE VENDA A RETALHO RELACIONADOS COM PRODUTOS DE JARDINAGEM; SERVIÇOS DE VENDA A RETALHO RELACIONADOS COM ACESSÓRIOS DE MODA; SERVIÇOS DE VENDA A RETALHO POR CORRESPONDÊNCIA PARA ARTIGOS DE VESTUÁRIO; SERVIÇOS DE VENDA A RETALHO RELACIONADOS COM TÊXTEIS PARA O LAR; SERVIÇOS DE COMÉRCIO A RETALHO RELACIONADOS COM A VENDA DE MÓVEIS; SERVIÇOS DE VENDA A RETALHO ON-LINE RELATIVOS A BOLSAS DE MÃO; SERVIÇOS DE VENDA A RETALHO ON-LINE RELATIVOS A ARTIGOS DE VESTUÁRIO; SERVIÇOS DE VENDA A RETALHO ON-LINE RELATIVOS A MALAS DE VIAGEM; SERVIÇOS DE VENDA A RETALHO RELACIONADOS COM PRODUTOS PARA ANIMAIS DE ESTIMAÇÃO; SERVIÇOS DE VENDA A RETALHO DE OBRAS DE ARTE PRESTADOS POR GALERIAS DE ARTE; SERVIÇOS DE VENDA A RETALHO ATRAVÉS DE ENCOMENDA POR CORRESPONDÊNCIA RELACIONADOS COM ACESSÓRIOS DE VESTUÁRIO; SERVIÇOS DE COMÉRCIO A RETALHO RELACIONADOS COM A VENDA DE VESTUÁRIO E ACESSÓRIOS DE VESTUÁRIO

(591)
(540)

TOWERMARKET INTERNACIONAL

(210) **660744** MNA
(220) 2021.03.10
(300)
(730) **PT TIAGO REI VILAR UNIPessoal LDA**
(511) 03 PRODUTOS PARA LIMPEZA CORPORAL E CUIDADOS DE BELEZA
29 GORDURAS ALIMENTARES; FRUTOS SECOS;
PRODUTOS DE CHARCUTARIA
33 BEBIDAS ESPIRITUOSAS

(591)
(540)

GET THE BOX PT

(210) **660745** MNA
(220) 2021.03.10
(300)
(730) **PT RUI PEDRO FORTUNATO DA SILVA**
(511) 33 BEBIDAS ALCOÓLICAS (EXCLUINDO CERVEJA)
(591)
(540)

FORTUNATO FAMILY WINES

(210) **660746** MNA
(220) 2021.03.10
(300)
(730) **PT TEORIAS AVENTUREIRAS, LDA**
(511) 39 SERVIÇOS DE PRESTAÇÃO DE INFORMAÇÕES RELACIONADAS COM ITINERÁRIOS DE VIAGEM; EMISSÃO DE BILHETES DE VIAGEM
(591)
(540)

FAR NIENTE BY DOLCE AGENCY

(210) **660747** MNA
(220) 2021.03.11
(300)
(730) **PT ADEGA COOPERATIVA DE AZUEIRA, C.R.L.**
(511) 33 VINHO DE UVAS
(591)
(540)

AROMA DA TERRA

(210) **660748** MNA
(220) 2021.03.11
(300)
(730) **PT ADEGA COOPERATIVA DE AZUEIRA, C.R.L.**
(511) 33 VINHO DE UVAS
(591)
(540)

BOÉMIO

(210) **660749** MNA
(220) 2021.03.11
(300)
(730) **PT SARA GONÇALVES ALVES**

(511) 09 DISPOSITIVOS ÓTICOS, AUMENTADORES E
CORRETORES
25 VESTUÁRIO
(591)
(540)

BARRÉU

(210) **660750** MNA
(220) 2021.03.11
(300)
(730) PT TATIANA FILIPA PIRES MARTINS
(511) 41 ORGANIZAÇÃO DE EVENTOS DE
ENTRETENIMENTO
(591)
(540)

MONTALEGR'EVENTOS

(210) **660751** MNA
(220) 2021.03.11
(300)
(730) PT LUDGERO ANTÓNIO PEDRO & FILHOS,
LDA.
(511) 33 VINHO
(591)
(540)

CÂNTARO DE PIAS

(210) **660752** MNA
(220) 2021.03.11
(300)
(730) PT LUDGERO ANTÓNIO PEDRO & FILHOS,
LDA.
(511) 33 VINHO
(591)
(540)

FLOR DA QUINTA

(210) **660754** MNA
(220) 2021.03.11
(300)
(730) PT TIAGO AUGUSTO FIGUEIREDO DIAS
(511) 30 APERITIVOS ALIMENTARES À BASE DE CEREAIS;
APERITIVOS COMPOSTOS POR PRODUTOS À BASE
DE CEREAIS; APERITIVOS DE CEREAIS;
APERITIVOS À BASE DE CEREAIS; APERITIVOS À
BASE DE CEREAIS EXTRUDIDOS; APERITIVOS À
BASE DE MULTICEREAIS; APERITIVOS À BASE DE
GRÃOS; APERITIVOS FEITOS DE CEREAIS;

APERITIVOS PRODUZIDOS A PARTIR DE CEREAIS;
APERITIVOS SALGADOS À BASE DE CEREAIS
31 PRODUTOS AGRÍCOLAS NÃO TRANSFORMADOS

(591)
(540)



(531) 5.7.1 ; 8.1.3 ; 26.1.3 ; 26.1.20

(210) **660755** MNA
(220) 2021.03.11
(300)
(730) PT QUANTA TERRA SOCIEDADE DE
VINHOS LIMITADA
(511) 33 BEBIDAS ALCOÓLICAS (EXCLUINDO CERVEJA);
BEBIDAS ALCOÓLICAS EXCETO CERVEJA
(591)
(540)

QUANTA TERRA PLÁTANO DE ALIJÓ

(210) **660756** MNA
(220) 2021.03.11
(300)
(730) PT FONTE & SEABRA, LDA.
(511) 25 VESTUÁRIO; ARTIGOS DE CHAPELARIA; PARTES
DE VESTUÁRIO, CALÇADO E CHAPELARIA;
CHAPELARIA; CALÇADO
(591)
(540)



(531) 10.3.1 ; 27.5.10

(210) **660757** MNA
 (220) 2021.03.11
 (300)
 (730) PT **BRUNO GONÇALO COSTA MENDES MONTEIRO**

(511) 35 SERVIÇOS DE LOJA DE VENDA A RETALHO SEM PESSOAL RELACIONADO COM BEBIDAS; SERVIÇOS DE VENDA A RETALHO POR CATÁLOGO RELACIONADOS COM BEBIDAS ALCÓOLICAS (COM EXCEÇÃO DE CERVEJAS); SERVIÇOS DE VENDA RETALHISTA ATRAVÉS DE ENCOMENDA POR CORRESPONDÊNCIA RELACIONADOS COM BEBIDAS ALCÓOLICAS (COM EXCEÇÃO DE CERVEJAS); SERVIÇOS DE VENDA RETALHISTA ATRAVÉS DE ENCOMENDA POR CORRESPONDÊNCIA RELACIONADOS COM CERVEJAS; SERVIÇOS DE VENDA RETALHISTA POR CATÁLOGO RELACIONADOS COM CERVEJAS; SERVIÇOS RETALHISTAS RELACIONADOS COM BEBIDAS ALCÓOLICAS (EXCETO CERVEJA); SERVIÇOS RETALHISTAS RELACIONADOS COM BEBIDAS ALCÓOLICAS; SERVIÇOS DE ENCOMENDAS ON-LINE

(591)
 (540)

REAL GARRAFEIRA

(210) **660758** MNA
 (220) 2021.03.11
 (300)
 (730) PT **BRUNO GONÇALO COSTA MENDES MONTEIRO**

(511) 35 SERVIÇOS DE LOJA DE VENDA A RETALHO SEM PESSOAL RELACIONADO COM BEBIDAS; SERVIÇOS DE VENDA RETALHISTA POR CATÁLOGO RELACIONADOS COM CERVEJAS; SERVIÇOS RETALHISTAS RELACIONADOS COM BEBIDAS ALCÓOLICAS (EXCETO CERVEJA); SERVIÇOS RETALHISTAS RELACIONADOS COM BEBIDAS ALCÓOLICAS

(591)
 (540)

VERITAS WINE

(210) **660759** MNA
 (220) 2021.03.11
 (300)
 (730) PT **WELL FIXERS LDA**

(511) 37 REPARAÇÃO OU MANUTENÇÃO DE VEÍCULOS MOTORIZADOS DE DUAS RODAS; FORNECIMENTO DE INFORMAÇÕES RELATIVAS À REPARAÇÃO OU MANUTENÇÃO DE VEÍCULOS MOTORIZADOS DE DUAS RODAS

(591) preto;vermelho;branco;
 (540)



(531) 27.5.10 ; 27.5.11 ; 27.5.17 ; 29.1.1

(210) **660761** MNA
 (220) 2021.03.11
 (300)
 (730) PT **FRANCISCO MIGUEL TEIXEIRA DE SOUSA FERREIRA**

(511) 33 VINHO; VINHO BRANCO; VINHO TINTO; VINHOS ROSÉ; VINHOS ESPUMANTES; VINHOS ALCÓOLICOS

(591)
 (540)

DO 8 AO 668

(210) **660763** MNA
 (220) 2021.03.11
 (300)
 (730) PT **FABIAN VANTINE VAN WEES**
 (511) 44 SERVIÇOS DE CUIDADOS DE SAÚDE DOMICILIÁRIOS

(591)
 (540)

SAAR@HOME

(210) **660765** MNA
 (220) 2021.03.11
 (300)
 (730) PT **INÊS ISABEL DA TRINDADE CORREIA**
 (511) 24 ARTIGOS TÊXTEIS À PEÇA IMPERMEÁVEIS
 25 BIQUÍNIS; CALÇÃO DE BANHO; ROUPA DE PRAIA

(591)
 (540)

BAOH

(210) **660766** MNA
 (220) 2021.03.11
 (300)
 (730) PT **TAHORA - PRODUÇÃO DE VINHOS E AZEITES VIRGENS, LDA.**

(511) 33 BEBIDAS ALCOÓLICAS (EXCLUINDO CERVEJA);
VINHO DE UVAS

(591)
(540)

EPISÓDIO

(210) **660767** MNA

(220) 2021.03.11

(300)

(730) **PT ANA RODRIGUES DOS SANTOS
CARDIM RIBEIRO**

(511) 14 ARTIGOS DE JOALHARIA; ITENS DE JOALHARIA;
PRODUTOS DE JOALHARIA

(591)

(540)

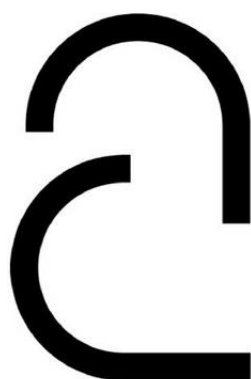

ana cardim

(531) 27.99.1

(210) **660768** MNA

(220) 2021.03.11

(300)

(730) **PT TAHORA - PRODUÇÃO DE VINHOS E
AZEITES VIRGENS, LDA.**

(511) 33 VINHO

(591)

(540)

A NOSSA TRIBO

(210) **660769** MNA

(220) 2021.03.11

(300)

(730) **PT TAHORA - PRODUÇÃO DE VINHOS E
AZEITES VIRGENS, LDA.**

(511) 33 VINHOS

(591)

(540)

NORA DOS MOUROS

(210) **660770** MNA

(220) 2021.03.11

(300)

(730) **PT MARTA NOGUEIRA FERREIRA**

(511) 41 TRANSMISSÃO DE KNOW-HOW [FORMAÇÃO];
ELABORAÇÃO DE CURSOS EDUCATIVOS E DE
EXAMES; EXAMES EDUCATIVOS
42 SERVIÇOS DE CERTIFICAÇÃO EDUCATIVA

(591)

0/0/0/0;0/0/100;0/0/0/95;0/0/0/85;0/0/0/20;45/60/0/0;75/100
/0/0;85/50/0/0;70/15/0/0;85/35/15/0;46/0/26/0;95/46/53/34;0/25/
57/0;2/5/61/0;12/45/68/3;38/91/93/62;0/0/0/90;

(540)



(531) 3.7.5

(210) **660772** MNA

(220) 2021.03.11

(300)

(730) **PT ANTÓNIO MIGUEL COSTEIRA NUNES
DE ALMEIDA**

(511) 43 BARES (PUBS); BARES DE COCKTAILS; BARES DE
SALADAS; BARES DE VINHOS; DISPONIBILIZAÇÃO
DE ALIMENTOS E BEBIDAS EM BISTRÓS;
DISPONIBILIZAÇÃO DE ALIMENTOS E BEBIDAS EM
CIBERCAFÉS; DISPONIBILIZAÇÃO DE ALIMENTOS
E BEBIDAS EM PASTELARIAS; FORNECIMENTO DE
ALIMENTOS E BEBIDAS EM RESTAURANTES E
BARES; FORNECIMENTO DE ALIMENTOS E
BEBIDAS PARA CLIENTES; FORNECIMENTO DE
ALIMENTOS E BEBIDAS PARA CLIENTES DE
RESTAURANTES; PREPARAÇÃO DE REFEIÇÕES;
PREPARAÇÃO DE REFEIÇÕES PARA TERCEIROS
POR SUBCONTRATAÇÃO; PREPARAÇÃO E
FORNECIMENTO DE ALIMENTOS E BEBIDAS PARA
CONSUMO IMEDIATO; RECEÇÃO DE BOAS-VINDAS
DE EMPRESAS (FORNECIMENTO DE ALIMENTOS E
BEBIDAS); RESTAURANTES DE COMIDA RÁPIDA
(FAST FOOD); RESTAURANTES DE GRELHADOS;
SALÕES DE CHÁ; SERVIÇOS DE ALIMENTAÇÃO E
BEBIDAS EM RESTAURANTES E BARES; SERVIÇOS
DE ALIMENTAÇÃO E BEBIDAS PARA CLIENTES;
SERVIÇOS DE ALIMENTAÇÃO E BEBIDAS PARA
CLIENTES DE RESTAURANTES; SERVIÇOS DE
ALIMENTAÇÃO E BEBIDAS TAKE-AWAY;
SERVIÇOS DE ALIMENTOS E BEBIDAS EM
CIBERCAFÉS; SERVIÇOS DE ALOJAMENTO E

PEQUENO-ALMOÇO; SERVIÇOS DE BANQUETES; SERVIÇOS DE BAR; SERVIÇOS DE BAR DE CACHIMBO TURCO (NARGUILÉ); SERVIÇOS DE BAR DE CERVEJA; SERVIÇOS DE CAFÉS; SERVIÇOS DE CASAS DE CHÁ; SERVIÇOS DE CERVEJARIA AO AR LIVRE; SERVIÇOS DE FORNECIMENTO DE BEBIDAS; SERVIÇOS DE FORNECIMENTO DE COMIDA PARA FORA (TAKEAWAY); SERVIÇOS DE GELATARIAS; SERVIÇOS DE HOSPITALIDADE [ALIMENTOS E BEBIDAS]; SERVIÇOS DE PREPARAÇÃO ALIMENTAR; SERVIÇOS DE JANTAR DE CLUBES SOCIAIS PRIVADOS; SERVIÇOS DE RESTAURANTE INCLUINDO INSTALAÇÕES DE BAR LICENCIADAS; SERVIÇOS DE RESTAURANTE PARA O FORNECIMENTO DE COMIDA RÁPIDA; SERVIÇOS DE RESTAURANTES; SERVIÇOS DE RESTAURANTES SELF-SERVICE; SERVIÇOS DE RESTAURAÇÃO [ALIMENTAÇÃO E BEBIDAS]; SERVIÇOS DE SNACK-BARS; SERVIÇOS RELACIONADOS COM A PREPARAÇÃO DE ALIMENTOS E BEBIDAS; SNACK-BARES; SNACK-BARS

(591)
(540)

MONTE BRANCO CAFFE

(210) **660773** MNA
(220) 2021.03.11
(300)
(730) PT **BEATRIZ LOPES LOUREIRO**
(511) 25 CALÇADO; VESTUÁRIO
(591) Castanho e Beje;
(540)



(531) 27.5.13

(210) **660774** MNA
(220) 2021.03.11
(300)
(730) PT **SÉRGIO NUNO DE ALMEIDA DEUS VIEIRA**
(511) 45 SERVIÇOS JURÍDICOS; ACONSELHAMENTO E REPRESENTAÇÃO JURÍDICA; ACONSELHAMENTO JURÍDICO EM MATÉRIA DE CONCURSOS; APLICAÇÃO DE DIREITOS DE PROPRIEDADE INTELECTUAL; ASSESSORIA EM MATÉRIA DE CONTENCIOSO; ASSISTÊNCIA JURÍDICA PARA A REDAÇÃO DE CONTRATOS; AUDITORIAS PARA FINS DE CONFORMIDADES LEGAIS; CERTIFICAÇÃO DE DOCUMENTOS JURÍDICOS; AUDITORIAS DE CONFORMIDADE REGULAMENTAR; CONCESSÃO DE LICENÇAS

RELATIVAS A DIREITOS DE PROTEÇÃO DE PROPRIEDADE INDUSTRIAL; CONSULTADORIA EM MATÉRIA DE PROPRIEDADE INTELECTUAL; CONSULTADORIA EM MATÉRIA DE CONTENCIOSOS; CONSULTADORIA JURÍDICA; ELABORAÇÃO DE PARECERES JURÍDICOS; SERVIÇOS DE ADVOCACIA (SERVIÇOS JURÍDICOS); SERVIÇOS DE ARBITRAGEM; SERVIÇOS DE ASSESSORIA JURÍDICA; SERVIÇOS DE CONTENCIOSO; SERVIÇOS DE ELABORAÇÃO DE DOCUMENTOS JURÍDICOS; SERVIÇOS JURÍDICOS RELACIONADOS COM CONSTITUIÇÃO E REGISTO DE EMPRESAS; SERVIÇOS JURÍDICOS PRO BONO

(591)
(540)

PRISMA

(210) **660775** MNA
(220) 2021.03.11
(300)
(730) PT **PEDRO ALEXANDRE DA COSTA SIMÕES DIAS**
(511) 03 ÁGUAS DE COLÓNIA; ÁGUAS DE TOILETTE; ÁGUAS DE TOILETTE PERFUMADAS; AROMAS PARA PERFUMES; EAU DE TOILETTE; EXTRATOS DE PERFUMES; FRAGRÂNCIAS; FRAGRÂNCIAS PARA USO PESSOAL; ÓLEOS NATURAIS PARA PERFUMES; PERFUMARIA; PERFUMARIA NATURAL; ÓLEOS ESSENCIAIS; PERFUME; PERFUMES
05 APARELHOS PARA DESODORIZAR O AR; AMBIENTADORES EM AEROSSOL; DESODORIZANTES DO AMBIENTE; DESODORIZANTES MULTIUSOS PARA USO DOMÉSTICO, COMERCIAL OU INDUSTRIAL; DESODORIZANTES PARA AUTOMÓVEIS; DESODORIZANTES PARA CASAS DE BANHO; DESODORIZANTES PARA TAPETES; DESODORIZANTES PARA TÊXTEIS; DESODORIZANTES PARA VESTUÁRIO E TÊXTEIS; DESODORIZANTES PARA VESTUÁRIO

(591)
(540)

SCENT EVANGELIST

(210) **660777** MNA
(220) 2021.03.11
(300)
(730) PT **JOÃO SANTIAGO**
(511) 32 BEBIDAS NÃO ALCÓOLICAS ENRIQUECIDAS COM VITAMINAS E SAIS MINERAIS; BEBIDAS NUTRICIONALMENTE FORTIFICADAS; BEBIDAS DE FRUTOS NÃO ALCÓOLICAS COM GÁS; BEBIDAS GASEIFICADAS COM SABORES; ÁGUA GASOSA VITAMINADA [BEBIDAS]; BEBIDAS NÃO ALCÓOLICAS QUE CONTÊM SUMOS DE FRUTA; BEBIDAS NÃO ALCÓOLICAS QUE CONTÊM SUMOS VEGETAIS; SUMOS

(591)
(540)

PARTY PRIEST

(531) 27.1.12 ; 27.99.13

(210) **660778** MNA

(220) 2021.03.11

(300)

(730) **PT GUERRA & VITORINO II - SERVIÇOS UNIPessoal LDA**

(511) 36 SERVIÇOS DE SEGUROS; SEGUROS; SUBSCRIÇÃO DE SEGUROS

(591)

(540)



(531) 1.15.21

(210) **660781** MNA

(220) 2021.03.11

(300)

(730) **PT JOÃO CARLOS ALMEIDA ANTUNES**

(511) 35 SERVIÇOS DE ASSISTÊNCIA, GESTÃO E ADMINISTRAÇÃO DE NEGÓCIOS

41 PUBLICAÇÃO E EDIÇÃO DE LIVROS; EDIÇÃO DE JORNAIS ELETRÔNICOS ACESSÍVEIS ATRAVÉS DE UMA REDE INFORMÁTICA MUNDIAL

42 SERVIÇOS DE DESIGN; SERVIÇOS DE TI (TECNOLOGIAS DE INFORMAÇÃO)

(591)

(540)

NÚMERO

(210) **660779** MNA

(220) 2021.03.11

(300)

(730) **PT GUERRA & VITORINO II - SERVIÇOS UNIPessoal LDA**

(511) 36 SEGUROS; SERVIÇOS DE SEGUROS; SUBSCRIÇÃO DE SEGUROS

(591)

(540)



Mediação de Seguros

(531) 24.1.15

(210) **660782** MNA

(220) 2021.03.11

(300)

(730) **PT APPBIZ - APLICAÇÕES E TECNOLOGIAS INFORMÁTICAS LDA**

(511) 42 SERVIÇOS DE TI (TECNOLOGIAS DE INFORMAÇÃO); SERVIÇOS DE DESIGN; SERVIÇOS DE COMPUTADORES; SERVIÇOS DE CIÊNCIA E TECNOLOGIA; SERVIÇOS CIENTÍFICOS E TECNOLÓGICOS

(591)

(540)

OKINBIZ

(210) **660783** MNA

(220) 2021.03.11

(300)

(730) **PT TÂNIA DE OLIVEIRA FERNANDES**

(511) 45 SERVIÇOS JURÍDICOS

(591)

(540)

(210) **660780** MNA

(220) 2021.03.11

(300)

(730) **PT GUERRA & VITORINO II - SERVIÇOS UNIPessoal LDA**

(511) 36 SERVIÇOS DE SEGUROS; SEGUROS; SUBSCRIÇÃO DE SEGUROS

(591)

(540)



SOLICITORS

(531) 27.5.22 ; 27.99.6 ; 27.99.20

- (210) **660784** **MNA**
 (220) 2021.03.11
 (300)
 (730) **PT PEDRO RENATO NUNES MARQUES, SOCIEDADE UNIPESSOAL LDA.**
 (511) 05 PREPARAÇÕES E ARTIGOS DE HIGIENE; PREPARAÇÕES E ARTIGOS DENTÁRIOS, E DENTÍFRICOS MEDICINAIS; PRODUTOS PARA DESODORIZAR E PURIFICAR O AR; SUPLEMENTOS E PREPARAÇÕES DIETÉTICOS; PREPARAÇÕES E ARTIGOS DENTÁRIOS; PREPARAÇÕES E ARTIGOS HIGIÉNICOS; ADESIVOS MÉDICOS PARA LIGAR FERIDAS; ADESIVOS MÉDICOS PARA LIGAR TECIDOS INTERNOS; ADESIVOS PARA FIXAR PRÓTESES; ADITIVOS ALIMENTARES PARA ANIMAIS [MEDICINAIS]; ADITIVOS MEDICINAIS PARA ALIMENTAÇÃO ANIMAL; AGENTES CARDIOVASCULARES PARA USO MÉDICO; AGENTES DE ADMINISTRAÇÃO DE FÁRMACOS NA FORMA DE PELÍCULAS SOLÚVEIS QUE FACILITAM A ADMINISTRAÇÃO DE PRODUTOS FARMACÊUTICOS; AGENTES DE ADMINISTRAÇÃO DE FÁRMACOS QUE FACILITAM A ADMINISTRAÇÃO DE PRODUTOS FARMACÊUTICOS; AGENTES DE ADMINISTRAÇÃO DE MEDICAMENTOS NA FORMA DE WAFERS COMESTÍVEIS PARA EMBALAGEM DE FÁRMACOS EM PÓ; AGENTES DE ATIVAÇÃO DA FUNÇÃO CELULAR PARA USO MÉDICO; AGENTES DE DESINTOXICAÇÃO DE BENZOL PARA USO MÉDICO; AGENTES DE DESINTOXICAÇÃO DE CLORO PARA USO MÉDICO; AÇÚCAR LÁCTEO PARA USO MÉDICO [LACTOSE]; ÁGUA DE NASCENTE PARA USO MEDICINAL; ÁGUA DO MAR PARA BANHOS MEDICINAIS; ÁGUA OXIGENADA PARA USO MEDICINAL; ÁGUAS MINERAIS PARA USO MEDICINAL; ÁGUAS TERMAIS; ÁLCOOIS MEDICINAIS; ÁLCOOL PARA FINS FARMACÊUTICOS; ÁLCOOL PARA FRICÇÕES; CÁPSULAS PARA MEDICAMENTOS; CÁPSULAS PARA USO FARMACÊUTICO; CÁPSULAS VENDIDAS VAZIAS PARA PRODUTOS FARMACÊUTICOS; COLAGÉNIO PARA FINS MÉDICOS; CONJUNTOS DE PRIMEIROS SOCORROS (COM CONTEÚDO); CONTRACETIVOS QUÍMICOS; DEXTRINAS PARA USO FARMACÊUTICO; ESPUMAS CONTRACETIVAS; ÉSTERES DE CELULOSE PARA USO FARMACÊUTICO; ESTIMULANTES ALIMENTARES PARA ANIMAIS; FLUIDOS INTRAVENOSOS PARA HIDRATAÇÃO, ALIMENTAÇÃO E ADMINISTRAÇÃO DE MEDICAMENTOS; FRALDAS DESCARTÁVEIS PARA ANIMAIS DE ESTIMAÇÃO; ÉTERES DE CELULOSE PARA USO FARMACÊUTICO; LÁPIS HEMOSTÁTICOS; MEDICAMENTOS À BASE DE PARACETAMOL DE ADMINISTRAÇÃO ORAL; MEDICAMENTOS À BASE DE PARACETAMOL DE LIBERTAÇÃO MODIFICADA; MEDICAMENTOS À BASE DE PARACETAMOL PARA ADMINISTRAÇÃO INTRAVENOSA; PASTILHAS ELÁSTICAS PARA REFRESCAR O HÁLITO PARA USO MÉDICO; ÓLEO DE RÍCINO PARA REVESTIMENTO DE PRODUTOS FARMACÊUTICOS; ÓLEOS MEDICINAIS PARA BEBÉ; ÓLEOS MEDICINAIS PARA OS CUIDADOS DA PELE [MEDICINAIS]; PREPARAÇÕES BACTERIANAS PARA USO MÉDICO OU VETERINÁRIO; PREPARAÇÕES À BASE DE AMINOÁCIDOS PARA USO MÉDICO; PREPARAÇÕES À BASE DE MENTOL PARA BEBÉS; PREPARAÇÕES À BASE DE MINERAIS PARA USO MÉDICO; PÓ DE CASCA DE ÁRVORE PARA USO MÉDICO; PÓ DE CASCA DE ÁRVORE PARA USO VETERINÁRIO; TRIPSINAS PARA USO MÉDICO; UREASE PARA USO MÉDICO; VACINAS; VACINAS PARA USO HUMANO; VELAS AURICULARES PARA USO TERAPÊUTICO; VELAS DE MASSAGEM

MEDICINAIS; VELAS DE MASSAGEM PARA USO TERAPÊUTICO; SOLVENTES PARA TIRAR GESSOS ADESIVOS; SPRAYS REFRIGERANTES PARA USO MÉDICO; STICKS PARA O ALÍVIO DAS DORES DE CABEÇA; SUBSTITUTOS DO SANGUE; SUPLEMENTOS ALIMENTARES ANTIBIÓTICOS PARA ANIMAIS; SUPLEMENTOS ALIMENTARES PARA USO VETERINÁRIO; SUPLEMENTOS FORTIFICANTES CONTENDO PREPARAÇÕES PARAFARMACÊUTICAS PARA PROFILAXIA E PARA CONVALESCENÇA; SÉRUM CALMANTE PARA A PELE [MEDICINAL]; SÉRUM PARA A PELE COM AÇÃO CALMANTE [MEDICINAL]; SAIS PARA BANHOS DE ÁGUAS MINERAIS; PRODUTOS RE-HIDRATANTES; PROTETORES SOLARES MEDICINAIS; PULVERIZADORES DE PENSOS LÍQUIDOS; REAGENTES DESTINADOS A TESTES GENÉTICOS MÉDICOS; REAGENTES PARA TESTES GENÉTICOS VETERINÁRIOS; REAGENTES PARA USO MEDICINAL; PREPARAÇÕES QUÍMICAS PARA USO MEDICINAL; PREPARAÇÕES QUÍMICAS PARA USO VETERINÁRIO; PREPARAÇÕES RADIOFARMACÊUTICAS DE DIAGNÓSTICO; PREPARAÇÕES TERAPÊUTICAS PARA O BANHO; PREPARAÇÕES VETERINÁRIAS; PREPARAÇÕES VITAMÍNICAS E MINERAIS; PRODUTOS BIOLÓGICOS PARA USO MEDICINAL; PRODUTOS DE OLIGOELEMENTOS PARA CONSUMO HUMANO E ANIMAL; PREPARAÇÕES DESTINADAS À NATUROPATIA; PREPARAÇÕES E SUBSTÂNCIAS VETERINÁRIAS; PREPARAÇÕES ENZIMÁTICAS PARA USO MEDICINAL; PREPARAÇÕES ENZIMÁTICAS PARA USO VETERINÁRIO; PREPARAÇÕES FARMACÊUTICAS CONTENDO CÉLULAS ESTAMINAIS; PREPARAÇÕES MEDICINAIS DE CUIDADOS DE SAÚDE; PREPARAÇÕES MEDICINAIS DE HIGIENE PESSOAL; PREPARAÇÕES MÉDICAS; PREPARAÇÕES BIOQUÍMICAS PARA USO MÉDICO; PREPARAÇÕES BIOQUÍMICAS PARA USO VETERINÁRIO; PREPARAÇÕES COM METIONINA; PREPARAÇÕES COM TRICOMICINA; PREPARAÇÕES COM TRIPTOFANO; PREPARAÇÕES DE AMINOÁCIDOS PARA USO VETERINÁRIO; PREPARAÇÕES DE ARGILA PARA USO MÉDICO; PREPARAÇÕES DE BANHO COM FINS MEDICINAIS.

10 AUXILIARES DE ALIMENTAÇÃO E CHUPETAS; AUXILIARES DE MOBILIDADE; AUXILIARES SEXUAIS; DISPOSITIVOS PARA PROTEÇÃO AUDITIVA; APARELHOS PARA A PROTEÇÃO DO OUVIDO; APARELHOS PARA A PROTEÇÃO DOS OUVIDOS; DISPOSITIVOS AUXILIARES PARA A VIDA SEXUAL DO CASAL; PROTETORES PARA OS OUVIDOS; VESTUÁRIO, CHAPELARIA E CALÇADO PARA PESSOAL MÉDICO E DOENTES

(591) Preto;Azul claro;

(540)



(531) 24.13.25

- (210) **660788** **MNA**
 (220) 2021.03.11
 (300)
 (730) **ES DIA RETAIL ESPAÑA, S.A.**
 (511) 29 CARNE, PEIXE, AVES E CARNE DE CAÇA; EXTRACTOS DE CARNE; FRUTAS E VEGETAIS

- ENLATADOS, CONGELADOS, SECOS E COZIDOS; GELEIAS, COMPOTAS; OVOS; LEITE, QUEIJO, MANTEIGA, IOGURTE E OUTROS PRODUTOS LÁCTEOS; ÓLEOS E GORDURAS PARA USO ALIMENTAR; SEMENTES PREPARADAS; TOFU; HAMBÚRGUERES DE SOJA; HAMBÚRGUERES DE TOFU; HAMBÚRGUERES DE VEGETAIS; HAMBÚRGUERES DE QUINOA; SALSICHAS VEGETARIANAS; LEITE DE SOJA; IOGURTE DE SOJA; LEITE DE ARROZ; LEITE DE AMÊNDOA; LEITE DE AVEIA; LEITE DE COCO; CHARCUTARIA VEGETARIANA; PATÊS DE VEGETAIS; BEBIDAS LÁCTEAS DE AMÊNDOA; BEBIDAS LÁCTEAS CONTENDO AVEIA
- 30 CAFÉ, CHÁ, CACAU E SUCEDÂNEOS DO CAFÉ; ARROZ, MASSAS E MACARRÃO; TAPIOCA E SAGU; FARINHAS E PREPARAÇÕES FEITAS DE CEREAIS; PÃO, PASTELARIA E CONFEITARIA; CHOCOLATE; GELADO, SORVETES E OUTROS GELADOS; AÇÚCAR, MEL, MEL, MELAÇO; LEVEDURA, FERMENTO EM PÓ; SAL, TEMPEROS, ESPECIARIAS, ERVAS CONSERVADAS; VINAGRE, MOLHOS E OUTROS CONDIMENTOS; GELO; BOLACHAS VEGANAS; GELADO VEGAN; CHOCOLATE QUENTE VEGAN; FARINHA DE SOJA; FARINHA DE ARROZ; MAIONESE VEGAN; CONFEITARIA VEGAN
- 31 PRODUTOS AGRÍCOLAS, AQUÍCOLAS, HORTÍCOLAS E FLORESTAIS, CRUS E NÃO TRANSFORMADOS; GRÃOS E SEMENTES, CRUS E NÃO TRANSFORMADOS; FRUTAS E LEGUMES FRESCOS, LEGUMES FRESCOS E LEGUMINOSAS, ERVAS AROMÁTICAS FRESCAS; PLANTAS E FLORES NATURAIS; BOLBOS, PLÂNTULAS E SEMENTES PARA PLANTAÇÃO; ANIMAIS VIVOS; ALIMENTOS E BEBIDAS PARA ANIMAIS; MALTE
- 32 CERVEJAS; BEBIDAS NÃO ALCOÓLICAS; ÁGUAS MINERAIS; BEBIDAS DE FRUTA E SUMOS DE FRUTA; XAROPES E OUTRAS PREPARAÇÕES NÃO ALCOÓLICAS PARA FAZER BEBIDAS; SUMOS DE VEGETAIS; BEBIDAS DE VEGETAIS; SUMOS DE VEGETAIS E BEBIDAS; BEBIDAS DE SOJA (EXCEPTO SUCEDÂNEOS DO LEITE); BEBIDAS DE ARROZ (EXCEPTO SUCEDÂNEOS DO LEITE); BEBIDAS DE AVEIA (EXCEPTO SUCEDÂNEOS DO LEITE)

(591)
(540)



(531) 5.3.15 ; 27.3.11

- (210) **660789** MNA
(220) 2021.03.11
(300)
(730) PT CASA DE VILA VERDE - SOCIEDADE AGRÍCOLA, LDA
(511) 33 VINHOS; VINHOS ESPUMANTES; AGUARDENTES; BEBIDAS ALCOÓLICAS (EXCEPTO CERVEJAS)
(591)
(540)

VINHA DE ENFORCADO BY CASA DE VILA VERDE

- (210) **660793** MNA
(220) 2021.03.12
(300)
(730) PT CONCENTRA-PRODUTOS PARA CRIANÇAS, S.A.
(511) 28 ANIMAIS EM PELÚCIA PARA BRINCAR E BONECOS (FIGURAS) EMPALHADOS PARA BRINCAR; ANIMAIS EMPALHADOS PARA BRINCAR
(591)
(540)

ESCONDIDITOS

- (210) **660802** MNA
(220) 2021.03.10
(300)
(730) PT ELVIRA LIMA - SOCIEDADE COMERCIAL DE REPRESENTAÇÕES, LDA
(511) 35 MARKETING DIGITAL
(591)
(540)

NOTÁVEL ABRANTES

- (210) **660803** MNA
(220) 2021.03.10
(300)
(730) PT JOÃO CÉSAR COSTA NUNES
(511) 41 COMPOSIÇÃO FOTOGRAFICA PARA TERCEIROS; EDIÇÃO DE VÍDEO; FOTOGRAFIA; PRODUÇÃO DE CINEMA; PRODUÇÃO DE ÁUDIO E VÍDEO, E FOTOGRAFIA; PRODUÇÃO DE FILMES; PRODUÇÃO DE FILMES PARA CINEMA; PRODUÇÃO DE FILMES DE TELEVISÃO; PRODUÇÃO DE FILMES TELEVISIVOS; PRODUÇÃO DE GRAVAÇÕES AUDIOVISUAIS; PRODUÇÃO DE TRECHOS CINEMATOGRAFICOS GRÁFICOS; PRODUÇÃO DE UMA SÉRIE CONTÍNUA DE PROGRAMAS ANIMADOS DE AVENTURAS; PRODUÇÃO DE VIDEODISCOS POR CONTA DE TERCEIROS; REALIZAÇÃO DE FILMES, EXCLUINDO FILMES PUBLICITÁRIOS; SERVIÇOS DE EDIÇÃO DE ÁUDIO E VÍDEO; SERVIÇOS DE PRODUÇÃO DE FILMES; SERVIÇOS DE PRODUÇÃO DE VÍDEOS; SERVIÇOS NA PRODUÇÃO DE ENTRETENIMENTO SOB A FORMA DE FILMES CINEMATOGRAFICOS DE ANIMAÇÃO; SERVIÇOS PARA A PRODUÇÃO DE FILMES CINEMATOGRAFICOS
42 CONCEÇÃO DE BROCHURAS; CONCEÇÃO DE EMBALAGENS; CONCEÇÃO DE OBRAS CRIATIVAS AUDIOVISUAIS; CONCEÇÃO DE STANDS DE EXPOSIÇÃO; CONCEÇÃO DE VESTUÁRIO; CONCEÇÃO E DESENVOLVIMENTO DE PÁGINAS

WEB NA INTERNET; CONCEÇÃO E DESENVOLVIMENTO DE NOVOS PRODUTOS; CONCEÇÃO GRÁFICA DE LOGÓTIPOS PUBLICITÁRIOS; CONSULTADORIA EM DECORAÇÃO DE INTERIORES; CONSULTADORIA RELACIONADA COM DESIGN DE EMBALAGENS; CONSULTORIA EM DESIGN DE WEBSITES; CONSULTORIA NA ÁREA DO DESIGN TECNOLÓGICO; CRIAÇÃO DE SÍTIOS WEB NA INTERNET; CRIAÇÃO, DESIGN E MANUTENÇÃO DE WEBSITES; DECORAÇÃO DE INTERIORES DE EDIFÍCIOS; DESENHO DE ARTES GRÁFICAS; DESENHO DE MOBILIÁRIO; DESENHO DE VESTUÁRIO; DESENVOLVIMENTO DE PRODUTOS; DESENVOLVIMENTO DE WEBSITES PARA TERCEIROS; DESENVOLVIMENTO, DESIGN E ATUALIZAÇÃO DE PÁGINAS PRINCIPAIS (HOMEPAGES); DESIGN DE ACESSÓRIOS DE MODA; DESIGN DE ARTES GRÁFICAS; DESIGN DE CARTÕES DE VISITAS; DESIGN DE CENÁRIOS PARA PROGRAMAS DE TELEVISÃO; DESIGN DE DECORAÇÃO DE INTERIORES PARA LOJAS; DESIGN DE EMBALAGENS PARA TERCEIROS; DESIGN DE GRÁFICOS DE VÍDEO ASSISTIDO POR COMPUTADOR; DESIGN DE HOMEPAGES E WEBSITES; DESIGN DE ILUSTRAÇÕES GRÁFICAS; DESIGN DE INTERIORES DE LOJAS; DESIGN DE LOGOTIPOS PARA IDENTIFICAÇÃO DE EMPRESAS; DESIGN DE MATERIAL IMPRESSO; DESIGN DE MODA; DESIGN DE PRODUTOS; DESIGN GRÁFICO; DESIGN VISUAL; PLANEAMENTO DE DESIGN; SERVIÇOS CONSULTADORIA RELACIONADOS COM CONCEÇÃO DE INTERIORES; SERVIÇOS DE ASSESSORIA RELACIONADOS COM DESENHO INDUSTRIAL; SERVIÇOS DE CONCEÇÃO DE INTERIORES DE LOJAS; SERVIÇOS DE CONCEÇÃO DE WEBSITES NA INTERNET; SERVIÇOS DE CONSULTADORIA RELACIONADOS COM DESIGN; SERVIÇOS DE DECORAÇÃO DE LOJAS; SERVIÇOS DE CONSULTADORIA EM DECORAÇÃO DE LOJAS; SERVIÇOS DE DESENVOLVIMENTO DE WEBSITES; SERVIÇOS DE DESIGN DE ARTES GRÁFICAS; SERVIÇOS DE DESIGN DE INTERIORES E SERVIÇOS DE INFORMAÇÕES E ASSESSORIA RELACIONADOS COM OS MESMOS; SERVIÇOS DE DESIGN DE MOBILIÁRIO; SERVIÇOS DE DESIGN DE PRODUTOS; SERVIÇOS DE DESIGN PARA ARQUITETURA; SERVIÇOS DE DESIGN PARA RETALHISTAS; SERVIÇOS DE DESIGN RELACIONADOS COM MONTRAS DE LOJAS; SERVIÇOS DE ILUSTRAÇÃO GRÁFICA PARA TERCEIROS

(591)
(540)

MATILIA
MATILIA

(531) 26.13.99

(210) **660805** MNA
(220) 2021.03.10
(300)
(730) **PT SICOR SEGURIDAD EL CORTE INGLES SL - SUCURSAL EM PORTUGAL**
(511) 45 SERVIÇOS DE PROTEÇÃO, SALVAMENTO, SEGURANÇA E EXECUÇÃO DA LEI.
(591)

(540)



SICOR
Segurança

(531) 26.5.1 ; 26.5.18 ; 27.99.19

(210) **660806** MNA
(220) 2021.03.10
(300)
(730) **PT COURELA DAS ARANHAS, AGROTURISMO, LDA**
(511) 43 SERVIÇOS DE INFORMAÇÕES SOBRE RESTAURANTES; SERVIÇOS HOTELEIROS
(591) AZUL E BRANCO
(540)



(531) 27.5.11 ; 29.1.4 ; 29.1.6

(210) **660807** MNA
(220) 2021.03.10
(300)
(730) **PT IPR - INSTITUTO PORTUGUÊS DE RELOJOARIA, LDA.**
(511) 14 RELÓGIOS; CRONÓGRAFOS [RELÓGIOS]; RELÓGIOS PEQUENOS; RELÓGIOS-PULSEIRAS; RELÓGIOS DIGITAIS; RELÓGIOS MECÂNICOS; RELÓGIOS AUTOMÁTICOS; RELÓGIOS DESPERTADORES

(591)
(540)

UMBRA

(210) **660809** MNA
 (220) 2021.03.10
 (300)
 (730) **PT CORREIA LINO E RIBAS FERNANDES LDA**

(511) 33 BEBIDAS ALCOÓLICAS (EXCLUINDO CERVEJA);
 BEBIDAS ALCOÓLICAS EXCETO CERVEJA;
 BEBIDAS ESPIRITUOSAS; BEBIDAS APERITIVAS;
 BEBIDAS COM BAIXO TEOR ALCOÓLICO; BEBIDAS
 ESPIRITUOSAS DESTILADAS; BEBIDAS
 GASEIFICADAS COM ÁLCOOL, EXCLUINDO
 CERVEJA

(591)
 (540)

Eon.

(531) 24.17.2

(210) **660810** MNA
 (220) 2021.03.10
 (300)
 (730) **PT CLARA & GEMA- SOCIEDADE
 PRODUTORA DE OVOS, LDA**

(511) 29 OVOS DE GALINHA

(591) AMARELO E VERDE

(540)

OVITAE

(531) 5.3.15 ; 27.5.7 ; 29.1.2 ; 29.1.3

(210) **660811** MNA
 (220) 2021.03.10
 (300)
 (730) **PT THE NEXT ATIVE - UNIPESSOAL LDA.**

(511) 41 PRODUÇÃO MUSICAL; ESPETÁCULOS MUSICAIS;
 REDAÇÃO MUSICAL

(591)

(540)

BIA BERRY

:

(210) **660813** MNA
 (220) 2021.03.11
 (300)
 (730) **PT HD HIDRODIPRO PRODUTOS
 QUÍMICOS E FARMACÊUTICOS, LDA**

(511) 01 DETERGENTES PARA USO NA FABRICAÇÃO E
 INDÚSTRIA
 03 PRODUTOS PARA LIMPAR E PERFUMAR
 (591)
 (540)

HIDROSEPTYL

(210) **660814** MNA
 (220) 2021.03.11
 (300)
 (730) **PT MANUEL ANTÓNIO PEREIRA
 MARQUES DA CRUZ**

(511) 29 AZEITE EXTRA VIRGEM PARA ALIMENTAÇÃO;
 AZEITE PARA A ALIMENTAÇÃO; AZEITE VIRGEM
 EXTRA

(591)

(540)

ÉPICO

(210) **660815** MNA
 (220) 2021.03.11
 (300)
 (730) **PT PRIME MAGNÓLIA - SALES, SHARING
 & RENT-A-CAR, LDA**

(511) 39 ALUGUER DE AUTOMÓVEIS COM MOTORISTA;
 ALUGUER DE AUTOMÓVEIS

(591)

(540)

CarRent
pt

(531) 24.17.2 ; 26.11.8 ; 27.5.10

(210) **660816** MNA
 (220) 2021.03.11
 (300)
 (730) **PT JOAO PEDRO DOS SANTOS CABRAL**
 (511) 43 SERVIÇOS DE RESTAURANTES
 (591)
 (540)

DOM MARISCO

(210) **660817** MNA
 (220) 2021.03.11
 (300)
 (730) **PT SABSEG - CORRETOR DE SEGUROS,
 S.A.**

(511) 35 PROMOÇÃO DE PRODUTOS E SERVIÇOS DE TERCEIROS ATRAVÉS DE PROGRAMAS DE CARTÕES DE DESCONTO; PROMOÇÃO DE PRODUTOS E SERVIÇOS DE TERCEIROS ATRAVÉS DA DISTRIBUIÇÃO DE CARTÕES DE DESCONTO

36 SEGURO DE SAÚDE

(591)

(540)

ALLINCARE

(531) 26.1.5 ; 26.1.18 ; 26.1.21

(210) **660820** MNA

(220) 2021.03.11

(300)

(730) **PT JOSÉ ANTÓNIO CASTANHEIRA NESTOR**

(511) 35 SERVIÇOS DE PUBLICIDADE, DE MARKETING E DE PROMOÇÃO

42 SERVIÇOS DE DESIGN

(591)

(540)

BRAVE ONES

(210) **660818**

MNA

(220) 2021.03.11

(300)

(730) **PT VERDELIS INVESTIMENTOS IMOBILIÁRIOS SA**

(511) 36 SERVIÇOS IMOBILIÁRIOS

(591)

(540)

VL
VERDELIS
Investimentos Imobiliários

(531) 27.5.10 ; 27.5.17 ; 27.5.22

(210) **660826** MNA

(220) 2021.03.11

(300)

(730) **PT GPHR UNIPESSOAL, LDA.**

(511) 36 CONSULTADORIA IMOBILIÁRIA; MEDIAÇÃO IMOBILIÁRIA; SERVIÇOS DE GESTÃO IMOBILIÁRIA

(591)

(540)

FRESH START REAL ESTATE CONSULTING

(210) **660819**

MNA

(220) 2021.03.11

(300)

(730) **PT CLEMENTE LUIS BENTES CAMARINHA**

(511) 45 CONSULTADORIA POLÍTICA; CONSULTADORIA EM MATÉRIA DE CAMPANHAS POLÍTICAS; SERVIÇOS DE GRUPOS DE PRESSÃO POLÍTICA; ACONSELHAMENTO POLÍTICO; SERVIÇOS POLÍTICOS; SERVIÇOS DE COMUNICAÇÃO POLÍTICA; ORGANIZAÇÃO DE REUNIÕES POLÍTICAS

(591)

(540)



(210) **660827** MNA

(220) 2021.03.11

(300)

(730) **PT REDCORN, LDA**

(511) 30 CONFEITARIA; SOBREMESAS PREPARADAS (PASTELARIA); DOCES ARTESANAIS; BOLACHAS

(591)

(540)



(531) 8.1.9 ; 27.5.10

(210) **660828** MNA
 (220) 2021.03.11
 (300)
 (730) **PT PRADO & PALMA, LDA**
 (511) 43 SERVIÇOS DE FORNECIMENTO DE ALIMENTOS E BEBIDAS
 (591)
 (540)



(531) 27.5.10 ; 27.5.17

(210) **660829** MNA
 (220) 2021.03.11
 (300)
 (730) **PT NX HOTELARIA, LDA**
 (511) 41 ENSINO [FORMAÇÃO]; ENSINO COMPLEMENTAR
 (591)
 (540)



NX ACADEMY

(531) 26.1.3 ; 26.1.18 ; 26.4.1 ; 26.4.5 ; 26.4.10 ; 27.5.1 ; 27.5.22 ; 27.99.14 ; 27.99.24

(210) **660830** MNA
 (220) 2021.03.11
 (300)
 (730) **PT JOSÉ MANUEL DUQUE RODRIGUES**
 (511) 16 MATERIAL IMPRESSO E ARTIGOS DE PAPELARIA E DE INSTRUÇÃO; IMPRESSÕES; IMPRESSÕES GRÁFICAS; IMPRESSÕES EM TELA; IMPRESSÕES DE ARTES GRÁFICAS; IMPRESSÕES GICLÉE; IMPRESSÕES [GRAVURAS]; IMPRESSÕES SOB A FORMA DE IMAGENS; KITS PARA IMPRESSÕES DIGITAIS

35 SERVIÇOS DE MERCHANDISING; SERVIÇOS DE EXPOSIÇÃO DE MERCHANDISING NO ÂMBITO DOS NEGÓCIOS COMERCIAIS; PUBLICIDADE; PUBLICIDADE EXTERIOR; PUBLICIDADE E MARKETING; PUBLICIDADE POR BANNERS; COLOCAÇÃO DE PUBLICIDADE; PUBLICIDADE POR CORRESPONDÊNCIA; SERVIÇOS DE

PUBLICIDADE; DIVULGAÇÃO DE PUBLICIDADE; SERVIÇOS DE PUBLICIDADE GRÁFICA; SERVIÇOS DE PUBLICIDADE PROMOCIONAL; SERVIÇOS DE PUBLICIDADE E MARKETING; CONSULTORIA EM PUBLICIDADE E MARKETING; SERVIÇOS DE PUBLICIDADE E PROMOÇÃO; SERVIÇOS DE PUBLICIDADE E PROMOCIONAIS; SERVIÇOS PROMOCIONAIS E DE PUBLICIDADE; PUBLICIDADE DE VENDA POR CORRESPONDÊNCIA; PRESTAÇÃO DE SERVIÇOS DE PUBLICIDADE; DIFUSÃO DE MATERIAIS DE PUBLICIDADE; FORNECIMENTO DE MODELOS PARA PUBLICIDADE; SERVIÇOS DE PUBLICAÇÃO DE PUBLICIDADE; SERVIÇOS DE PUBLICIDADE DE EXTERIOR; PUBLICIDADE RELACIONADA COM TRANSPORTE E ENTREGA; PROMOÇÃO, PUBLICIDADE E MARKETING EM WEBSITES; DIFUSÃO [DISTRIBUIÇÃO] DE AMOSTRAS; DISTRIBUIÇÃO DE AMOSTRAS; DISTRIBUIÇÃO DE AMOSTRAS PUBLICITÁRIAS; DISTRIBUIÇÃO DE AMOSTRAS PARA FINS PUBLICITÁRIOS; DISTRIBUIÇÃO DE ANÚNCIOS PUBLICITÁRIOS; DISTRIBUIÇÃO DE ANÚNCIOS PUBLICITÁRIOS IMPRESSOS; DISTRIBUIÇÃO DE BROCHURAS PUBLICITÁRIAS; DISTRIBUIÇÃO DE CORREIO PUBLICITÁRIO E DE SUPLEMENTOS PUBLICITÁRIOS ANEXADOS A EDIÇÕES REGULARES; DISTRIBUIÇÃO DE FOLHETOS; DISTRIBUIÇÃO DE FOLHETOS PROMOCIONAIS; DISTRIBUIÇÃO DE FOLHETOS PUBLICITÁRIOS; DISTRIBUIÇÃO DE MATERIAIS PUBLICITÁRIOS; DISTRIBUIÇÃO DE MATERIAL PUBLICITÁRIO (FLYERS, PROSPETOS, BROCHURAS, AMOSTRAS, EM ESPECIAL PARA VENDAS DE LONGA DISTÂNCIA POR CATÁLOGO), TANTO INTERNACIONAIS COMO NACIONAIS; DISTRIBUIÇÃO DE MATERIAL PUBLICITÁRIO, NOMEADAMENTE, FOLHETOS, PROSPETOS, BROCHURAS, AMOSTRAS, EM ESPECIAL PARA VENDAS DE LONGA DISTÂNCIA POR CATÁLOGO [INTERNACIONAIS OU NÃO]; DISTRIBUIÇÃO DE MATERIAL PROMOCIONAL; DISTRIBUIÇÃO DE MATERIAL PUBLICITÁRIO [FOLHETOS, PROSPETOS, IMPRESSOS, AMOSTRAS]; DISTRIBUIÇÃO DE MATERIAL PUBLICITÁRIO POR CORREIO; DISTRIBUIÇÃO DE MATERIAL PUBLICITÁRIO; DISTRIBUIÇÃO DEMATERIAL PUBLICITÁRIO, DE MARKETING E PROMOCIONAL; DISTRIBUIÇÃO DE PANFLETOS, FOLHETOS, IMPRESSOS E AMOSTRAS PARA FINS PUBLICITÁRIOS; DISTRIBUIÇÃO DE PRODUTOS PARA FINS PUBLICITÁRIOS; DISTRIBUIÇÃO DE PROSPETOS E DE AMOSTRAS; DISTRIBUIÇÃO DE PROSPETOS PARA FINS PUBLICITÁRIOS; DISTRIBUIÇÃO DE PROSPETOS E AMOSTRAS PARA FINS PUBLICITÁRIOS; DISTRIBUIÇÃO DE PUBLICIDADE E ANÚNCIOS COMERCIAIS; DISTRIBUIÇÃO POR CORREIO DE MATERIAL PROMOCIONAL IMPRESSO; DISTRIBUIÇÃO E DIFUSÃO DE MATERIAL PUBLICITÁRIO [FOLHETOS, PROSPETOS, MATERIAL IMPRESSO, AMOSTRAS]

(591) Pantone: 526 C;

(540)



(531) 26.5.1 ; 26.5.18 ; 27.5.17 ; 29.1.5

(210) **660831** MNA
 (220) 2021.03.11
 (300)
 (730) **PT PERA PREMIUM PROPERTIES, LDA**
 (511) 36 MEDIAÇÃO IMOBILIÁRIA
 (591)
 (540)

PERA PREMIUM PROPERTIES

(210) **660832** MNA
 (220) 2021.03.11
 (300)
 (730) **PT PAULO RICARDO GOMES CAMPOS**
 (511) 43 SERVIÇOS DE RESTAURANTES; RESTAURANTES PARA TURISTAS; RESTAURANTES DE GRELHADOS; RESTAURANTES DE SELF-SERVICE; SERVIÇOS DE RESTAURANTES MÓVEIS; SERVIÇOS DE RESTAURANTES WASHOKU; SERVIÇOS DE RESTAURANTE DE RODÍZIO; SERVIÇOS DE RESTAURANTE EM HOTÉIS; SERVIÇOS DE SNACK-BAR; RESTAURANTES PARA SERVIÇO RÁPIDO E PERMANENTE (SNACK-BARES); SERVIÇOS DE SNACK-BARES; SERVIÇOS DE SNACK-BARS; SNACK-BARES; SNACK-BARS
 (591)
 (540)

ZONA VERDE

(210) **660833** MNA
 (220) 2021.03.11
 (300)
 (730) **PT INTERDIVE - CAIXILHOS E DIVISÓRIAS, LDA**
 (511) 06 DIVISÓRIAS METÁLICAS; DIVISÓRIAS METÁLICAS (MOBILIÁRIO); SECCÕES METÁLICAS [DIVISÓRIAS]; PAREDES DIVISÓRIAS EM METAL; DIVISÓRIAS METÁLICAS [SEM SER MÓVEIS]; DIVISÓRIAS METÁLICAS PARA A CONSTRUÇÃO; DIVISÓRIAS MÓVEIS DE METAL [ESTRUTURAS]; PAINÉIS PARA DIVISÓRIAS EM METAL; PERFIS DE ALUMÍNIO; PERFIS [METÁLICOS]; PERFIS METÁLICOS DECORATIVOS; PERFIS DE METAL; PERFIS EM METAL; CAIXILHOS METÁLICOS; CAIXILHOS METÁLICOS PARA JANELAS; CAIXILHOS METÁLICOS PARA CONSTRUÇÃO; ARMAÇÕES DE PORTAS METÁLICAS [CAIXILHOS]; CAIXILHOS DE METAL PARA PORTAS; CAIXILHOS DE PORTAS EM METAL; ESTRUTURAS METÁLICAS; ESTRUTURAS MODULARES METÁLICAS; ESTRUTURAS METÁLICAS [EDIFÍCIOS]; ESTANTES [ESTRUTURAS] METÁLICAS; ARMAÇÕES (ESTRUTURAS) METÁLICAS; ESTRUTURAS METÁLICAS PORTÁTEIS; ESTRUTURAS DE CONSTRUÇÃO METÁLICAS; CONSTRUÇÕES COM ESTRUTURAS METÁLICAS; ESTRUTURAS METÁLICAS PARA TOLDOS; RODÍZIOS DE METAL; RODÍZIOS METÁLICOS DE JANELAS; MÓVEIS (RODÍZIOS DE -) METÁLICOS; RODÍZIOS DE PORTAS DESLIZANTES; QUINQUILHARIA METÁLICA; SERRALHARIA NÃO METÁLICA; SERRALHARIA METÁLICA PARA CONSTRUÇÃO

ARQUITECTÓNICA; ARMAÇÕES METÁLICAS; ARMAÇÕES METÁLICAS PARA CONSTRUÇÕES E ESTRUTURAS; ARMAÇÕES METÁLICAS PARA PORTAS DE CORRER; ARMAÇÕES METÁLICAS PARA ESPAÇOS INTERIORES; ARMAÇÕES METÁLICAS PARA CLARABÓIAS DESTINADAS A EDIFÍCIOS; ARMAÇÕES DE PORTAS METÁLICAS PARA CÂMARAS FRIGORÍFICAS; ARMAÇÕES DE TELHADO (CANTONEIRAS PARA -) METÁLICAS; ARMAÇÕES METÁLICAS EM ARCO PARA CONSTRUÇÃO; MATERIAIS METÁLICOS PARA PAVIMENTAÇÃO; MATERIAIS METÁLICOS PARA VEDAÇÕES; MATERIAIS METÁLICOS PARA COBERTURAS; MATERIAIS DE CONSTRUÇÃO METÁLICOS

(591) AZUL, CINZENTO
 (540)



(531) 26.4.1 ; 26.4.5 ; 26.4.18 ; 29.1.3 ; 29.1.96

(210) **660834** MNA
 (220) 2021.03.11
 (300)
 (730) **PT FELPING TECNOLOGIA & SISTEMAS LDA**

(511) 09 CONTEÚDO GRAVADO; DISPOSITIVOS CIENTÍFICOS E LABORATORIAIS PARA TRATAMENTO UTILIZANDO A ELETRICIDADE; DISPOSITIVOS DE NAVEGAÇÃO, ORIENTAÇÃO, RASTREAMENTO, MARCAÇÃO E CARTOGRAFIA; DISPOSITIVOS DE PROTEÇÃO, SEGURANÇA, DEFESA E SINALIZAÇÃO; DISPOSITIVOS DE TECNOLOGIA DA INFORMAÇÃO E AUDIOVISUAL, MULTIMÉDIA E DE FOTOGRAFIA; DISPOSITIVOS ÓTICOS, AUMENTADORES E CORRETORES; EQUIPAMENTO DE MERGULHO
 35 SERVIÇOS DE ASSISTÊNCIA, GESTÃO E ADMINISTRAÇÃO DE NEGÓCIOS; SERVIÇOS DE PUBLICIDADE, DE MARKETING E DE PROMOÇÃO; SERVIÇOS DE PUBLICIDADE, DE MARKETING E PROMOCIONAIS; SERVIÇOS DE PUBLICIDADE, DE PROMOÇÃO E DE MARKETING; SERVIÇOS DE PUBLICIDADE, PROMOCIONAIS E DE COMERCIALIZAÇÃO
 42 SERVIÇOS DE TI (TECNOLOGIAS DE INFORMAÇÃO); SERVIÇOS DE CIÊNCIA E TECNOLOGIA; SERVIÇOS DE DESIGN; TESTES, AUTENTICAÇÃO E CONTROLO DE QUALIDADE; SERVIÇOS CIENTÍFICOS E TECNOLÓGICOS; SERVIÇOS DE COMPUTADORES

(591) 1505C; 255105-0
 (540)



felping

(531) 24.15.1 ; 24.15.21 ; 29.1.98

- (210) **660835** MNA
 (220) 2021.03.11
 (300)
 (730) **PT JORGE MANUEL & SILVA S.A**
 (511) 35 GESTÃO DE NEGÓCIOS COMERCIAIS; SERVIÇOS DE VENDA POR GROSSO E A RETALHO RELACIONADOS COM TUBOS E ACESSÓRIOS PARA INSTALAÇÕES SANITÁRIAS; SERVIÇOS DE VENDA POR GROSSO E A RETALHO RELACIONADOS COM APARELHOS DE CLIMATIZAÇÃO; SERVIÇOS DE VENDA POR GROSSO E A RETALHO RELACIONADOS COM EQUIPAMENTOS PARA PRODUÇÃO DE ENERGIA SOLAR E TÉRMICA E ENERGIA FOTOVOLTAICA; PROMOÇÃO DE VENDAS PARA TERCEIROS
 37 SERVIÇOS DE INSTALAÇÃO, MANUTENÇÃO E REPARAÇÃO DE EQUIPAMENTOS PARA A PRODUÇÃO DE ENERGIA E DE ACESSÓRIOS PARA INSTALAÇÕES SANITÁRIAS
 40 PRODUÇÃO DE ENERGIA; PRODUÇÃO DE ENERGIA ATRAVÉS DE FONTES ENDÓGENAS
 42 CONSULTORIA TECNOLÓGICA EM PRODUÇÃO E UTILIZAÇÃO ENERGÉTICA; ASSESSORIA E CONSULTADORIA NA ÁREA ENERGÉTICA
 (591) AZUL
 (540)



(531) 1.15.7 ; 29.1.4

- (210) **660836** MNA
 (220) 2021.03.11
 (300)
 (730) **PT NUNO MIGUEL TEIXEIRA BASTOS DE FREITAS**
 (511) 05 SUPLEMENTOS E PREPARAÇÕES DIETÉTICOS
 (591)
 (540)

BARRIGA ZERO

- (210) **660837** MNA
 (220) 2021.03.11
 (300)
 (730) **PT MARTA LARANJEIRO DA GRAÇA CARVALHO**
 (511) 09 CAPAS PARA DISPOSITIVOS DE ARMAZENAMENTO DE MÚSICA; CASSETES DE MÚSICA; CASSETES DE VÍDEO PRÉ-GRAVADAS COM MÚSICA; DISCOS COMPACTOS COM MÚSICA; DISCOS COMPACTOS DE MÚSICA PRÉ-GRAVADOS; DISCOS LASER PARA USAR NO ARMAZENAMENTO DE MÚSICA; DISCOS LASER PRÉ-GRAVADOS CONTENDO MÚSICA; DISCOS ÓTICOS COM GRAVAÇÕES DE MÚSICA; DVD PRÉ-GRAVADOS COM MÚSICA; FICHEIROS DE

MÚSICA DESCARREGÁVEIS; FITAS DE ÁUDIO COM MÚSICA; FITAS DE ÁUDIO PRÉ-GRAVADAS COM MÚSICA; FITAS DE MÚSICA; FITAS DE VÍDEO PRÉ-GRAVADAS COM MÚSICA; GRAVAÇÕES DE MÚSICA; GRAVAÇÕES DE MÚSICAS DESCARREGÁVEIS; GRAVAÇÕES DE VÍDEOS MUSICAIS PARA DOWNLOAD; GRAVAÇÕES MUSICAIS; GRAVAÇÕES MUSICAIS EM FITA MAGNÉTICA; GRAVAÇÕES MUSICAIS EM VÍDEO; MÚSICA DIGITAL DESCARREGÁVEL FORNECIDA A PARTIR DE UMA BASE DE DADOS INFORMÁTICA OU DA INTERNET; MÚSICA DIGITAL (DESCARREGÁVEL) A PARTIR DA INTERNET; MÚSICA DIGITAL DESCARREGÁVEL FORNECIDA A PARTIR DA INTERNET; MÚSICA DIGITAL DESCARREGÁVEL FORNECIDA A PARTIR DE SÍTIOS WEB DE MP3 NA INTERNET; SÉRIE DE REGISTOS DE SOM MUSICAIS; REGISTOS MUSICAIS SOB A FORMA DE DISCOS; SOFTWARE MUSICAL; MÚSICA DIGITAL DESCARREGÁVEL FORNECIDA A PARTIR WEBSITES DE MP3 NA INTERNET; MÚSICA DIGITAL PARA DOWNLOAD
 41 SERVIÇOS DE EDIÇÃO E GRAVAÇÃO DE MÚSICA; SERVIÇOS DE EDIÇÃO DE PÓS-PRODUÇÃO NA ÁREA DA MÚSICA, VÍDEOS E FILMES; SERVIÇOS DE EDIÇÃO DE MÚSICA; SELEÇÃO E COMPILAÇÃO DE MÚSICA PRÉ-GRAVADA PARA DIFUSÃO POR TERCEIROS; PUBLICAÇÃO DE OBRAS MUSICAIS; PUBLICAÇÃO DE MÚSICA; PRODUÇÃO MUSICAL PARA FILMES CINEMATOGRAFICOS; PRODUÇÃO MUSICAL; PRODUÇÃO DE VÍDEOS MUSICAIS; PRODUÇÃO DE OBRAS MUSICAIS NUM ESTÚDIO DE GRAVAÇÃO; PRODUÇÃO DE MÚSICA; PRODUÇÃO DE GRAVAÇÕES DE SOM E MÚSICA; PRODUÇÃO DE GRAVAÇÕES DE MÚSICA; MÚSICA DIGITAL [NÃO DESCARREGÁVEL] FORNECIDA A PARTIR DE SÍTIOS WEB DE MP3 NA INTERNET; MÚSICA DIGITAL [NÃO DESCARREGÁVEL] FORNECIDA A PARTIR DA INTERNET; GRAVAÇÃO DE MÚSICA; FORNECIMENTO DE MÚSICA DIGITAL [NÃO DESCARREGÁVEL] DESDE SITES WEB MP3 NA INTERNET; FORNECIMENTO DE MÚSICA DIGITAL DE SÍTIOS WEB MP3 NA INTERNET; FORNECIMENTO DE MÚSICA DIGITAL [NÃO DESCARREGÁVEL] PARA A INTERNET; FORNECIMENTO DE MÚSICA DIGITAL [NÃO DESCARREGÁVEL] ATRAVÉS DA INTERNET; FORNECIMENTO DE ENTRETENIMENTO MUSICAL; DISPONIBILIZAÇÃO ONLINE DE PUBLICAÇÕES ELETRÓNICAS SOBRE MÚSICAS NÃO PASSÍVEIS DE DOWNLOAD; DISPONIBILIZAÇÃO ON-LINE DE PUBLICAÇÕES ELECTRÓNICAS SOBRE MÚSICAS NÃO DESCARREGÁVEIS; DISPONIBILIZAÇÃO DE MÚSICA ONLINE, NÃO DESCARREGÁVEL; DISPONIBILIZAÇÃO DE MÚSICA DIGITAL A PARTIR DA INTERNET; DISPONIBILIZAÇÃO DE INFORMAÇÃO, COMENTÁRIOS E ARTIGOS SOBRE MÚSICA EM REDES INFORMÁTICAS; DISPONIBILIZAÇÃO DE INFORMAÇÃO SOBRE MÚSICA; COMPOSIÇÃO DE MÚSICA (SERVIÇOS DE -); COMPOSIÇÃO DE MÚSICA PARA TERCEIROS; ATUAÇÕES MUSICAIS AO VIVO

(591)
 (540)

SYNTHESTELLAR

- (210) **660838** MNA
 (220) 2021.03.11
 (300)
 (730) **PT OPULENTGADGET LDA**

(511) 42 SERVIÇOS DE TI (TECNOLOGIAS DE INFORMAÇÃO); SERVIÇOS DE CIÊNCIA E TECNOLOGIA; SERVIÇOS CIENTÍFICOS E TECNOLÓGICOS; SERVIÇOS DE COMPUTADORES

(591)

(540)

CARTRIDGE STORE

(210) **660839**

(220) 2021.03.11

(300)

(730) PT **PEDRO MIGUEL REIS DE VALINHO FERNANDES**

(511) 35 SERVIÇOS DE ASSISTÊNCIA, GESTÃO E ADMINISTRAÇÃO DE NEGÓCIOS; SERVIÇOS DE PUBLICIDADE, DE MARKETING E DE PROMOÇÃO; SERVIÇOS DE PUBLICIDADE, DE MARKETING E PROMOCIONAIS; SERVIÇOS DE PUBLICIDADE, DE PROMOÇÃO E DE MARKETING; SERVIÇOS DE PUBLICIDADE, PROMOCIONAIS E DE COMERCIALIZAÇÃO; ACONSELHAMENTO E INFORMAÇÃO COMERCIAL AOS CONSUMIDORES NA ESCOLHA DE PRODUTOS E SERVIÇOS; ADMINISTRAÇÃO COMERCIAL DA CONCESSÃO DE LICENÇAS DE PRODUTOS E SERVIÇOS DE TERCEIROS; ADMINISTRAÇÃO COMERCIAL DO LICENCIAMENTO DE PRODUTOS E SERVIÇOS PARA TERCEIROS; ADMINISTRAÇÃO COMERCIAL DO LICENCIAMENTO DE PRODUTOS E SERVIÇOS PARA TERCEIROS [SERVIÇOS DE]; ADMINISTRAÇÃO DE VENDAS; AQUISIÇÃO DE CONTRATOS DE COMPRA E VENDA DE PRODUTOS E SERVIÇOS; AQUISIÇÃO DE CONTRATOS PARA OUTROS PARA A VENDA DE PRODUTOS

36 ANGARIAÇÃO DE FUNDOS E PATROCÍNIO FINANCEIRO; SERVIÇOS DE AVALIAÇÕES FINANCEIRAS; SERVIÇOS FINANCEIROS, MONETÁRIOS E BANCÁRIOS; ANGARIAÇÃO DE FUNDOS E PATROCÍNIOS

37 ALUGUER DE FERRAMENTAS, INSTALAÇÕES E EQUIPAMENTO DE CONSTRUÇÃO, DEMOLIÇÃO, LIMPEZA E MANUTENÇÃO; EDIFICAÇÃO, CONSTRUÇÃO E DEMOLIÇÃO

41 PUBLICAÇÃO, RELATO E REDAÇÃO DE TEXTOS; SERVIÇOS DE EDUCAÇÃO, ENTRETENIMENTO E DESPORTO; SERVIÇOS DE RESERVA DE BILHETES PARA ATIVIDADES E EVENTOS EDUCATIVOS, DE ENTRETENIMENTO E DESPORTIVOS; TRADUÇÃO E INTERPRETAÇÃO; EDUCAÇÃO, ENTRETENIMENTO E DESPORTO; SERVIÇOS DE TRADUÇÃO; SERVIÇOS RELACIONADOS COM TRADUÇÃO; TRADUÇÃO DE LÍNGUAS

42 SERVIÇOS DE TI (TECNOLOGIAS DE INFORMAÇÃO); SERVIÇOS DE CIÊNCIA E TECNOLOGIA; SERVIÇOS DE DESIGN; TESTES, AUTENTICAÇÃO E CONTROLO DE QUALIDADE; SERVIÇOS CIENTÍFICOS E TECNOLÓGICOS; SERVIÇOS DE COMPUTADORES; CERTIFICAÇÃO [CONTROLE DE QUALIDADE]; SERVIÇO DE CERTIFICAÇÃO DA EFICIÊNCIA ENERGÉTICA DE EDIFÍCIOS

(591)

(540)

PORTAL VERDE

(210) **660840**

(220) 2021.03.11

(300)

(730) PT **SEGUE RÁPIDO, ENTREGAS AO DOMICÍLIO, LDA**

(511) 35 SERVIÇOS DE ENCOMENDAS ON-LINE NA ÁREA DE RESTAURANTES DE COMIDA PARA LEVAR E DE ENTREGA AO DOMICÍLIO; SERVIÇOS DE ENCOMENDAS ON-LINE; AGÊNCIAS DE PUBLICIDADE; ANÚNCIOS PUBLICITÁRIOS ONLINE

(591) VERMELHO; PRETO; BRANCO

(540)



(531) 2.9.14 ; 9.7.19 ; 11.1.5 ; 16.1.11 ; 29.1.1 ; 29.1.6

(210) **660841**

(220) 2021.03.11

(300)

(730) PT **MÓNICA ISABEL MELO DOS SANTOS**

(511) 44 SERVIÇOS DE SALÃO DE BELEZA

(591)

(540)

CORTES&MIMOS

(210) **660842**

(220) 2021.03.11

(300)

(730) PT **RUBEN DIOGO PALMEIRO CONDE**

(511) 37 SERVIÇOS DE OFICINAS PARA REPARAÇÃO DE VEÍCULOS MOTORIZADOS

(591)

(540)

PIKO GARAGE

(210) **660843**

(220) 2021.03.11

(300)

(730) PT **JOAQUIM MIGUEL FELÍCIO BORGES**

MNA

MNA

MNA

MNA

(511) 41 EDUCAÇÃO, ENTRETENIMENTO E DESPORTO
44 SERVIÇOS DE CUIDADOS DE SAÚDE PARA PESSOAS

(591)

(540)



(531) 27.99.17

(210) **660844** MNA

(220) 2021.03.11

(300)

(730) PT **JOÃO PEDRO DE SOUSA RODRIGUES COSTA**

(511) 35 SERVIÇOS DE PUBLICIDADE, PROMOCIONAIS E DE COMERCIALIZAÇÃO; SERVIÇOS DE PUBLICIDADE, DE PROMOÇÃO E DE MARKETING; SERVIÇOS DE PUBLICIDADE, DE MARKETING E PROMOCIONAIS; SERVIÇOS DE PUBLICIDADE, DE MARKETING E DE PROMOÇÃO; AFIXAÇÃO DE CARTAZES; AFIXAÇÃO DE CARTAZES PUBLICITÁRIOS; AGÊNCIA DE RELAÇÕES PÚBLICAS; AGÊNCIAS DE PUBLICIDADE; ANÚNCIOS PUBLICITÁRIOS ONLINE; APRESENTAÇÃO DE EMPRESAS E DE SEUS BENS E SERVIÇOS ATRAVÉS DA INTERNET; ASSESSORIA NO DOMÍNIO DA GESTÃO DE NEGÓCIOS COMERCIAIS E DE MARKETING; COLOCAÇÃO DE PUBLICIDADE; CRIAÇÃO DE MATERIAL PUBLICITÁRIO; CONCEÇÃO DE MATERIAIS PUBLICITÁRIOS; DESENVOLVIMENTO DE CAMPANHAS PROMOCIONAIS; DISTRIBUIÇÃO DE MATERIAL PUBLICITÁRIO, DE MARKETING E PROMOCIONAL; MARKETING; MARKETING COMERCIAL [SEM SER VENDA]; MARKETING DE INTERNET; MARKETING DE PRODUTOS E SERVIÇOS DE TERCEIROS; MARKETING DIGITAL; MARKETING PROMOCIONAL; MEDIAÇÃO DE PUBLICIDADE; ORGANIZAÇÃO DE APRESENTAÇÕES COM FINS PUBLICITÁRIOS; ORGANIZAÇÃO E REALIZAÇÃO DE ATIVIDADES PUBLICITÁRIAS; ORGANIZAÇÃO E REALIZAÇÃO DE EVENTOS PROMOCIONAIS; PREPARAÇÃO DE CAMPANHAS PUBLICITÁRIAS; PUBLICIDADE; SERVIÇOS DE AGÊNCIA DE PUBLICIDADE; SERVIÇOS DE CONSULTORIA, ACONSELHAMENTO E ASSISTÊNCIA EM PUBLICIDADE, MARKETING E PROMOÇÃO; SERVIÇOS DE AGÊNCIAS DE MARKETING; SERVIÇOS DE AGÊNCIAS DE PUBLICIDADE; SERVIÇOS DE AGÊNCIAS PUBLICITÁRIAS; SERVIÇOS DE ESTRATÉGIA DA MARCA; SERVIÇOS DE PROMOÇÃO; SERVIÇOS PUBLICITÁRIOS; SERVIÇOS PROMOCIONAIS; SERVIÇOS DE RELAÇÕES PÚBLICAS; SERVIÇOS DE ASSISTÊNCIA, GESTÃO E ADMINISTRAÇÃO DE

NEGÓCIOS; ASSESSORIA DE GESTÃO EM NEGÓCIOS DE EMPRESAS; CONSULTADORIA E GESTÃO DE PROCESSOS EMPRESARIAIS; CONSULTORIA RELACIONADA COM A GESTÃO DE PROCESSOS DE NEGÓCIO; RELAÇÕES PÚBLICAS; CONSULTADORIA RELACIONADA COM RELAÇÕES PÚBLICAS; SERVIÇOS DE CONSULTADORIA DE RELAÇÕES PÚBLICAS; PUBLICIDADE E MARKETING; SERVIÇOS DE PUBLICIDADE; SERVIÇOS DE PUBLICIDADE POLÍTICA; SERVIÇOS DE PUBLICIDADE E MARKETING

45 SERVIÇOS POLÍTICOS; ACONSELHAMENTO POLÍTICO; CONSULTADORIA EM MATÉRIA DE CAMPANHAS POLÍTICAS; CONSULTADORIA POLÍTICA; CONSULTORIA EM PROTEÇÃO DE INDICAÇÕES GEOGRÁFICAS; FORNECIMENTO DE INFORMAÇÕES SOBRE QUESTÕES RELACIONADAS COM DIREITOS HUMANOS; INVESTIGAÇÃO E ANÁLISE NO ÂMBITO POLÍTICO; MEDIAÇÃO; ORGANIZAÇÃO DE REUNIÕES POLÍTICAS; PREPARAÇÃO DE NORMAS; SERVIÇOS DE ARBITRAGEM, MEDIAÇÃO E RESOLUÇÃO DE CONFLITOS; SERVIÇOS DE ASSESSORIA RELACIONADOS COM ASSUNTOS REGULAMENTARES; SERVIÇOS DE COMUNICAÇÃO POLÍTICA; SERVIÇOS DE GRUPOS DE PRESSÃO POLÍTICA; SERVIÇOS DE INFORMAÇÃO POLÍTICA; SERVIÇOS DE LOBBY SEM FINS COMERCIAIS; SERVIÇOS DE LÓBI POLÍTICO; SERVIÇOS DE MEDIAÇÃO

(591)

(540)

(531) 24.17.5

(210) **660845** MNA

(220) 2021.03.11

(300)

(730) PT **JAMILA ABDEL QADER MUHAMMAD SANTOS**

(511) 38 SERVIÇOS DE EMISSÃO DE RÁDIO PELA INTERNET

(591)

(540)

RÁDIO EUROPA GOSPEL

(210) **660846** MNA

(220) 2021.03.11

(300)

(730) PT **LUÍS MANUEL CAMARADA RODRIGUES**

(511) 07 MÁQUINAS DE VENDA AUTOMÁTICA

(591) LARANJA, PRETO E BRANCO

(540)



(531) 27.5.11 ; 27.7.1 ; 29.1.11 ; 29.1.98

(210) **660847** MNA
 (220) 2021.03.11
 (300)
 (730) **PT GURIPEDIL UNIPESSOAL LDA**
 (511) 42 SOFTWARE COMO SERVIÇO [SAAS]; ENGENHARIA DE SOFTWARE; ALUGUER DE SOFTWARE; CONSULTORIA EM SOFTWARE; MODERNIZAÇÃO DE SOFTWARE

(591)
 (540)

SOCIOS ONLINE

(210) **660860** MNA
 (220) 2021.03.12
 (300)
 (730) **PT SALDANHA, LDA**
 (511) 30 DOCES [GULOSEIMAS]

(591)
 (540)

JUJUBA

(210) **660861** MNA
 (220) 2021.03.12
 (300)
 (730) **PT ANA MARTA FILIPE LOURENÇO**
 (511) 30 SAIS, TEMPEROS, AROMAS E CONDIMENTOS; AROMAS E TEMPEROS; COZINHA (SAL DE -); ERVAS [CONDIMENTOS]; PAPRICA; SAL COM AÇAFRÃO PARA TEMPERAR ALIMENTOS; SAL COMESTÍVEL; SAL COMUM PARA COZINHAR; SAL PARA TEMPERAR ALIMENTOS; SAL PARA COZINHA; SAL USADO PARA ALIMENTOS EM PICLES; SAL PARA PIPOCAS; SALMOURA PARA CULINÁRIA; TEMPEROS SECOS; TEMPEROS PARA CARNE, PEIXE E AVES; CLORETO DE SÓDIO PARA CONSERVAR ALIMENTOS; CONSERVANTES PARA ALIMENTOS (SAL); CONDIMENTOS SECOS;

(591)
 (540)

MALAGUETA SECA [TEMPERO]; MANJERICÃO, SECO; MARINADA TEMPERADA; MISTURAS DE CONDIMENTOS SECOS PARA GUIRADOS; MISTURAS DE ESPECIARIAS; PIMENTA PICANTE EM PÓ [ESPECIARIA]; PIMENTA MOÍDA; PIMENTA EM PÓ [ESPECIARIA]; SAL COM TRUFA

SAL & SABORES

(210) **660862** MNA
 (220) 2021.03.12
 (300)
 (730) **PT PLAKONET TECNOLOGIAS DE INFORMAÇÃO, LDA**
 (511) 35 ASSISTÊNCIA ADMINISTRATIVA EM MATÉRIA DE CONCURSOS; ASSISTÊNCIA EM MATÉRIA DE GESTÃO

(591)
 (540)

BALLOT2VOTE

(210) **660865** MNA
 (220) 2021.03.12
 (300)
 (730) **PT TIAGO MARTINS**
 (511) 30 MILHO TORRADO [MILHO TOSTADO]; MILHO MOÍDO; MILHO PROCESSADO; MILHO TRATADO; MILHO FRITO; FARINHA DE MILHO; PAPAS DE MILHO; XAROPE DE MILHO; TIRAS DE MILHO; FLOCOS DE MILHO; MILHO PAINÇO TRANSFORMADO; SEMENTES DE MILHO TORRADAS; GRÃOS DE MILHO TORRADOS; APERITIVOS FEITOS DE MILHO; FARINHA DE MILHO-MIÚDO; TIRAS DE MILHO FRITAS; CANJICA [SÊMOLA DE MILHO]; FLOCOS DE MILHO [CORNFLAKES]; MILHO PROCESSADO PARA CONSUMO HUMANO; APERITIVOS À BASE DE MILHO; FARINHA DE AMIDO DE MILHO; ALIMENTOS À BASE DE MILHO; FAJITAS [TORTILHAS DE MILHO RECHEADAS]; FARINHA DE MILHO [USO ALIMENTAR]; XAROPE DE MILHO PARA USO CULINÁRIO; GULOSEIMA FEITA DE XAROPE DE MILHO; HOMINY [PAPA DE FARINHA DE MILHO]; APERITIVOS PREPARADOS A PARTIR DO MILHO; PÃO DE FARINHA DE MILHO (ALMOJÁBANA); APERITIVOS SALGADOS À BASE DE MILHO; TIRAS DE MILHO COM SABOR A ALGAS MARINHAS; APERITIVOS DE MILHO TUFADO COM SABOR A QUEIJO; APERITIVOS FEITOS DE MILHO E SOB A FORMA DE FOLHADOS; BOLOS DE MILHO OU ARROZ TUFADO COBERTOS DE AÇÚCAR [OKOSHI]; APERITIVOS SALGADOS FEITOS DE FARINHA DE MILHO MOLDADOS POR EXTRUSÃO; APERITIVOS FEITOS DE MILHO E SOB A FORMA DE ARGOLAS; DERIVADOS DE AMIDO DE MILHO SOB A FORMA DE PÓ PARA PREPARAR BEBIDAS

(591)
 (540)

FÁTIMA POPCORN

(210) **660874** MNA

(220) 2021.03.12

(300)

(730) **PT RAQUEL MARIA REIS MOREIRA
PT MARIANA TOMÁS RIBEIRO MENDES**(511) 03 PRODUTOS PARA TRATAMENTO (LIMPEZA, ETC.)
DE ANIMAIS05 CUECAS HIGIÉNICAS PARA ANIMAIS DE
ESTIMAÇÃO; FRALDAS PARA ANIMAIS DE
ESTIMAÇÃO18 FITAS DE QUEIXO, EM COURO, PARA CHAPÉUS;
ETIQUETAS EM COURO; COURO SINTÉTICO;
COBREJÕES PARA CAVALOS; COLEIRAS PARA
CÃES; COLEIRAS PARA CAVALOS; COBERTURAS
PARA SELAS PARA CAVALOS; ROUPAS PARA
ANIMAIS DE ESTIMAÇÃO; TRELAS PARA CÃES;
TRELAS EM PELE [COURO]; VESTUÁRIO PARA
CÃES; IMPERMEÁVEIS PARA CÃES DE
COMPANHIA; COBERTORES E AGASALHOS PARA
ANIMAIS; PORTA-CARTÕES EM COURO; PORTA-
CARTÕES EM IMITAÇÃO DE COURO; COURO E
IMITAÇÃO DE COURO21 TIGELAS DE COMIDA E BEBIDA PARA ANIMAIS DE
ESTIMAÇÃO25 VESTUÁRIO; CHAPELARIA; PARTES DE
VESTUÁRIO, CALÇADO E CHAPELARIA31 ALIMENTOS E RAÇÕES PARA ANIMAIS; CAMAS E
LEITOS PARA ANIMAIS44 ASSISTÊNCIA VETERINÁRIA; CUIDADOS DE
HIGIENE PARA ANIMAIS; SERVIÇOS DE
CABELEIREIRO PARA ANIMAIS DE ESTIMAÇÃO;
SERVIÇOS DE CIRURGIA VETERINÁRIA; SERVIÇOS
DE EMBELEZAMENTO PARA ANIMAIS; CUIDADOS
PARA ANIMAIS

(591)

(540)

HERDADE HORSE & DOG(210) **660877** MNA

(220) 2021.03.12

(300)

(730) **PT ESPADAS & DRAGÕES, LDA**

(511) 16 JORNAIS

(591)

(540)

JORNAL METROPOLITANO(210) **660892** MNA

(220) 2021.03.12

(300)

(730) **PT ELEGÂNCIA DO COSTUME, LDA**

(511) 20 CAMAS

(591)

(540)

FÁBRICA DAS CAMAS(210) **660914** MNA

(220) 2021.03.10

(300)

(730) **PT BLACK INK LDA**(511) 16 ALMANAQUES; BLOCOS DE PAPEL; BLOCOS DE
MEMORANDOS DE BOLSO; BROCHURAS;
BROCHURAS INFORMATIVAS; CADERNOS DE
BOLSO; CADERNOS; CAPAS DE REVISTA; CAPAS
PARA BLOCOS DE MEMORANDOS; CARTAZES DE
PAPEL; CARTAZES; PRODUTOS DE IMPRESSÃO;
PUBLICAÇÕES PERIÓDICAS IMPRESSAS; AGENDAS
DE BOLSO; AGENDAS; ARTIGOS DE PAPELARIA
IMPRESSOS; REVISTAS [PERIÓDICAS]; REVISTAS
ESPECIALIZADAS

(591)

(540)

(531) 27.5.3

(210) **660915** MNA

(220) 2021.03.10

(300)

(730) **PT VARZIM SPORT CLUB**(511) 25 CALÇADO; CHAPELARIA; PARTES DE VESTUÁRIO,
CALÇADO E CHAPELARIA; VESTUÁRIO; ARTIGOS
DE CHAPELARIA28 ARTIGOS E EQUIPAMENTO DE DESPORTO;
BRINQUEDOS, JOGOS E ARTIGOS DE BRINCAR41 ALUGUER DE INSTALAÇÕES RECREATIVAS;
ATIVIDADES DE DIVERSÃO, DESPORTIVAS E
CULTURAIAS; ATIVIDADES DESPORTIVAS E
CULTURAIAS; DIVERTIMENTO, ATIVIDADES
DESPORTIVAS E CULTURAIAS; EXPLORAÇÃO DE
INSTALAÇÕES RECREATIVAS DE UM CLUBE

(591) VERMELHO, AMARELO, BRANCO, AZUL E PRETO

(540)



(531) 1.13.2 ; 18.4.2 ; 24.1.12 ; 24.1.25 ; 29.1.1 ; 29.1.2 ; 29.1.4

(210) **660916** MNA
 (220) 2021.03.10
 (300)
 (730) **PT MOJE, UNIPESOAAL LIMITADA**
 (511) 35 SERVIÇOS DE PUBLICIDADE, DE MARKETING E DE
 PROMOÇÃO; AGÊNCIAS DE PUBLICIDADE
 (591) VERMELHO E PRETO
 (540)



(531) 2.7.23 ; 29.1.1

(210) **660918** MNA
 (220) 2021.03.10
 (300)
 (730) **PT MANUEL COSTA & FILHOS, LDA.**
 (511) 33 BEBIDAS ALCOÓLICAS (EXCLUINDO CERVEJA)
 (591)
 (540)



(531) 4.3.9

(210) **660919** MNA
 (220) 2021.03.11
 (300)
 (730) **PT MONEY MAKERS, LDA.**
 (511) 43 DECORAÇÃO DE ALIMENTOS; DISPONIBILIZAÇÃO

DE ALIMENTOS E BEBIDAS EM BISTRÔS;
 ESCULTURA CULINÁRIA; FORNECIMENTO DE
 ALIMENTOS E BEBIDAS EM RESTAURANTES E
 BARES; FORNECIMENTO DE ALIMENTOS E
 BEBIDAS PARA CLIENTES; FORNECIMENTO DE
 ALIMENTOS E BEBIDAS PARA CLIENTES DE
 RESTAURANTES; FORNECIMENTO DE ALIMENTOS
 E BEBIDAS EM CARRINHAS; ORGANIZAÇÃO DE
 BANQUETES; ORGANIZAÇÃO DE RECEÇÕES DE
 CASAMENTO [ALIMENTOS E BEBIDAS];
 ORGANIZAÇÃO DE REFEIÇÕES EM HOTÉIS;
 PREPARAÇÃO DE ALIMENTOS E BEBIDAS;
 PREPARAÇÃO DE REFEIÇÕES; PREPARAÇÃO DE
 REFEIÇÕES PARA TERCEIROS POR
 SUBCONTRATAÇÃO; PREPARAÇÃO E
 FORNECIMENTO DE ALIMENTOS E BEBIDAS PARA
 CONSUMO IMEDIATO; RECEÇÃO DE BOAS-VINDAS
 DE EMPRESAS (FORNECIMENTO DE ALIMENTOS E
 BEBIDAS); RESTAURANTES DE IGUARIAS
 REFINADAS; RESTAURANTES DE SELF-SERVICE;
 SERVIÇOS DE ALIMENTAÇÃO E BEBIDAS EM
 RESTAURANTES E BARES; SERVIÇOS DE
 ALIMENTAÇÃO E BEBIDAS PARA CLIENTES;
 SERVIÇOS DE ALIMENTAÇÃO E BEBIDAS PARA
 CLIENTES DE RESTAURANTES; SERVIÇOS DE
 ALIMENTAÇÃO E BEBIDAS TAKE-AWAY;
 SERVIÇOS DE BANQUETES; SERVIÇOS DE BAR;
 SERVIÇOS DE BAR DE COCKTAILS; SERVIÇOS DE
 BAR DE VINHOS; SERVIÇOS DE BUFFET PARA
 BARES DE COCKTAIL; SERVIÇOS DE CHEF
 PESSOAL; SERVIÇOS DE COMIDA PARA FORA;
 SERVIÇOS DE COZINHADO DE ALIMENTOS;
 SERVIÇOS DE DEGUSTAÇÃO DE VINHOS
 (FORNECIMENTO DE BEBIDAS); SERVIÇOS DE
 FORNECIMENTO DE ALIMENTAÇÃO POR
 CONTRATO; SERVIÇOS DE FORNECIMENTO DE
 BEBIDAS; SERVIÇOS DE FORNECIMENTO DE
 COMIDA PARA FORA (TAKEAWAY); SERVIÇOS DE
 PREPARAÇÃO ALIMENTAR; SERVIÇOS DE
 PREPARAÇÃO DE ALIMENTOS; SERVIÇOS DE
 RESTAURANTE COM VENDA DE COMIDA PARA
 FORA; SERVIÇOS DE RESTAURANTE DE COMIDA
 PARA FORA; SERVIÇOS DE RESTAURANTE DE
 COMIDA RÁPIDA; SERVIÇOS DE RESTAURANTE E
 BAR; SERVIÇOS DE RESTAURANTES; SERVIÇOS
 DE RESTAURANTES SELF-SERVICE; SERVIÇOS DE
 RESTAURAÇÃO [ALIMENTAÇÃO E BEBIDAS];
 SERVIÇOS DE RESTAURANTES DE SUSHI;
 SERVIÇOS DE RESTAURANTES DE TEMPURA;
 SERVIÇOS DE RESTAURANTES MÓVEIS; SERVIÇOS
 DE RESTAURANTES QUE FORNECEM COMIDA
 PARA FORA; SERVIÇOS DE RESTAURANTES
 WASHOKU; SERVIÇOS PARA FORNECIMENTO DE
 ALIMENTOS; SERVIÇOS PERSONALIZADOS DE
 CHEFES DE COZINHA; SERVIÇOS RELACIONADOS
 COM A PREPARAÇÃO DE ALIMENTOS E BEBIDAS

(591)
 (540)

MELHOR SUSHI DO MUNDO

(210) **660921** MNA
 (220) 2021.03.11
 (300)
 (730) **PT OBBATALA , UNIPESOAAL LDA**

(511) 43 SERVIÇOS DE RESTAURAÇÃO [ALIMENTAÇÃO E BEBIDAS]; SERVIÇOS DE RESTAURANTES; SERVIÇOS DE RESTAURANTE E BAR

(591)

(540)



(531) 1.5.1 ; 24.17.25 ; 26.11.1 ; 26.11.8 ; 27.5.10

(210) **660922** MNA

(220) 2021.03.11

(300)

(730) **PT CRISTIANA SOFIA VEIGA DE MACEDO LAMAS**

(511) 37 EDIFICAÇÃO, CONSTRUÇÃO E DEMOLIÇÃO; ALVENARIA; APLICAÇÃO DE BETONILHA; APLICAÇÃO DE PINTURAS DE PROTEÇÃO EM CONSTRUÇÕES; APLICAÇÃO DE REBOCO EM EDIFÍCIOS; APLICAÇÃO DE REBOCO EM PISCINAS; APLICAÇÃO DE REBOCO EM TÚNEIS; APLICAÇÃO DE REVESTIMENTOS DE PROTEÇÃO EM ESCAVAÇÕES DE SUPERFÍCIE; APLICAÇÃO DE REVESTIMENTOS DE PROTEÇÃO PARA CONSTRUÇÕES; APLICAÇÃO DE REVESTIMENTOS EM PISCINAS; APLICAÇÃO DE REVESTIMENTOS EM EDIFÍCIOS; APLICAÇÃO DE REVESTIMENTOS IMPERMEÁVEIS; APLICAÇÃO DE REVESTIMENTOS IMPERMEÁVEIS PARA TELHADOS; APLICAÇÃO DE REVESTIMENTOS PROTETORES EM SUPERFÍCIES DE TANQUES; APLICAÇÃO DE REVESTIMENTOS; APLICAÇÃO DE REVESTIMENTOS EM SUPERFÍCIES; APLICAÇÃO DE REVESTIMENTOS EM TÚNEIS; APLICAÇÃO DE REVESTIMENTOS PROTETORES EM SUPERFÍCIES DE EDIFÍCIOS; APLICAÇÃO DE TINTAS DE PROTEÇÃO EM MADEIRA; AREAMENTO; ASSENTAMENTO DE PARQUÊ; BETONAGEM; COLOCAÇÃO DE CABOS; COLOCAÇÃO DE CONDUTAS; COLOCAÇÃO DE ESTACAS; COLOCAÇÃO DE LADRILHOS DE PAVIMENTOS; COLOCAÇÃO DE LADRILHOS DE ARDÓSIA; COLOCAÇÃO DE REDES ELÉTRICAS; COLOCAÇÃO DE TIJOLOS [ALVENARIA]; COLOCAÇÃO DE TUBOS; COMPRESSÃO DE BETÃO; CONSOLIDAÇÃO DE SOLOS; CONSTRUÇÃO; CONSTRUÇÃO DE ALOJAMENTOS; CONSTRUÇÃO DE ALOJAMENTOS DE FÉRIAS; CONSTRUÇÃO DE ALOJAMENTOS INTERIORES; CONSTRUÇÃO DE ALPENDRES; CONSTRUÇÃO DE CAMINHOS; CONSTRUÇÃO DE CASAS; CONSTRUÇÃO DE CASAS PRIVADAS; CONSTRUÇÃO DE CAMPOS DESPORTIVOS; CONSTRUÇÃO DE ÁREAS CIMENTADAS PARA ESTACIONAMENTO; CONSTRUÇÃO DE ÁREAS HABITACIONAIS; CONSTRUÇÃO DE CENTROS COMERCIAIS; CONSTRUÇÃO DE CHAMINÉS; CONSTRUÇÃO DE

COMPLEXOS DE LAZER; CONSTRUÇÃO DE COMPLEXOS DE PISCINAS; CONSTRUÇÃO DE COMPLEXOS PARA FINS DESPORTIVOS; CONSTRUÇÃO DE COMPLEXOS PARA FINS RECREATIVOS; CONSTRUÇÃO DE COMPLEXOS PARA NEGÓCIOS; CONSTRUÇÃO DE COZINHAS; CONSTRUÇÃO DE CUBÍCULOS; CONSTRUÇÃO DE DEQUES (PLATAFORMAS ELEVADAS EM RELAÇÃO AO SOLO); CONSTRUÇÃO DE DIVISÓRIAS; CONSTRUÇÃO DE EDIFÍCIOS; CONSTRUÇÃO DE EDIFÍCIOS COMERCIAIS; CONSTRUÇÃO DE EDIFÍCIOS DE PRODUÇÃO E INDUSTRIAIS; CONSTRUÇÃO DE EDIFÍCIOS DESTINADOS AO ENSINO; CONSTRUÇÃO DE EDIFÍCIOS E OUTRAS ESTRUTURAS; CONSTRUÇÃO DE EDIFÍCIOS INSTITUCIONAIS; CONSTRUÇÃO DE EDIFÍCIOS MULTIFAMILIARES; CONSTRUÇÃO DE EDIFÍCIOS PARA CUIDADOS DE SAÚDE; CONSTRUÇÃO DE EDIFÍCIOS POR EMPREITADA; CONSTRUÇÃO DE EDIFÍCIOS RESIDENCIAIS E COMERCIAIS; CONSTRUÇÃO DE EDIFÍCIOS RESIDENCIAIS; CONSTRUÇÃO DE ESCADARIAS EM MADEIRA; CONSTRUÇÃO DE ESCOLAS; CONSTRUÇÃO DE ESCRITÓRIOS; CONSTRUÇÃO DE ESTABELECIMENTOS MÉDICOS; CONSTRUÇÃO DE ESTACAS [FUNDAÇÕES PROFUNDAS]; CONSTRUÇÃO DE ESTRUTURAS EM AÇO PARA EDIFÍCIOS; CONSTRUÇÃO DE ESTRUTURAS FABRICADAS EM AÇO; CONSTRUÇÃO DE ESTUFAS; CONSTRUÇÃO DE ESTUFAS [EDIFICAÇÃO E ENVIDRAÇAMENTO]; CONSTRUÇÃO DE EXTENSÕES DE CASAS; CONSTRUÇÃO DE FACHADAS-CORTINA; CONSTRUÇÃO DE FÁBRICAS; CONSTRUÇÃO DE FÁBRICAS POR EMPREITADA; CONSTRUÇÃO DE FUNDAÇÕES EM EDIFÍCIOS; CONSTRUÇÃO DE FUNDAÇÕES PARA EDIFÍCIOS; CONSTRUÇÃO DE GALERIAS; CONSTRUÇÃO DE GALERIAS SUBTERRÂNEAS; CONSTRUÇÃO DE HABITAÇÃO SOCIAL; CONSTRUÇÃO DE HABITAÇÕES; CONSTRUÇÃO DE HOSPITAIS; CONSTRUÇÃO DE IMÓVEIS; CONSTRUÇÃO DE INFRAESTRUTURAS DE COMUNICAÇÕES; CONSTRUÇÃO DE INFRAESTRUTURAS ENERGÉTICAS; CONSTRUÇÃO DE INSTALAÇÕES DE ABASTECIMENTO DE ÁGUA; CONSTRUÇÃO DE INSTALAÇÕES INDUSTRIAIS; CONSTRUÇÃO DE INSTALAÇÕES PÚBLICAS; CONSTRUÇÃO DE LOJAS; CONSTRUÇÃO DE MURALHAS; CONSTRUÇÃO DE OBRAS PÚBLICAS; CONSTRUÇÃO DE OBRAS RURAIS; CONSTRUÇÃO DE PARCELAS DE EDIFÍCIOS; CONSTRUÇÃO DE PAREDES DIVISÓRIAS PARA INTERIORES; CONSTRUÇÃO DE PAREDES; CONSTRUÇÃO DE PAREDES MOLDADAS; CONSTRUÇÃO DE PARQUES DE ESTACIONAMENTO COM VÁRIOS ANDARES; CONSTRUÇÃO DE PARTES DE EDIFÍCIOS; CONSTRUÇÃO DE PAVIMENTOS; CONSTRUÇÃO DE PISCINAS; CONSTRUÇÃO DE PROPRIEDADES COMERCIAIS; CONSTRUÇÃO DE PROPRIEDADES INDUSTRIAIS; CONSTRUÇÃO DE PROPRIEDADES RESIDENCIAIS; CONSTRUÇÃO DE PRÉDIOS DE APARTAMENTOS; CONSTRUÇÃO DE RECINTOS DESPORTIVOS; CONSTRUÇÃO DE SAUNAS; CONSTRUÇÃO DE SISTEMAS DE DRENAGEM; CONSTRUÇÃO DE SISTEMAS DE ESGOTOS; CONSTRUÇÃO DE TETOS; CONSTRUÇÃO DE VARANDAS DE INVERNO; CONSTRUÇÃO [EDIFICAÇÃO E ENVIDRAÇAMENTO] DE PÉRGULAS; CONSTRUÇÃO E MONTAGEM DE STANDS DE EXPOSIÇÕES, PALCOS E CABINES; CONSTRUÇÃO E REPARAÇÃO DE EDIFÍCIOS; CONSTRUÇÃO E REPARAÇÃO DE ENTREPOSTOS [ARMAZÉNS]; CONSTRUÇÃO PERSONALIZADA DE CASAS; CONSTRUÇÃO PERSONALIZADA DE MORADIAS; CONSTRUÇÕES (DEMOLIÇÃO DE -); CONSTRUÇÃO SUBTERRÂNEA; CONSULTORIA EM SUPERVISÃO DE CONSTRUÇÃO DE EDIFÍCIOS; CONSULTORIA EM CONSTRUÇÃO; CONSULTORIA

RELACIONADA COM A CONSTRUÇÃO DE PRÉDIOS RESIDENCIAIS E OUTROS EDIFÍCIOS; CONVERSÃO DE INSTALAÇÕES EMPRESARIAIS; DECAPAGEM DE PAVIMENTO; DECORAÇÃO DE EDIFÍCIOS; DEMOLIÇÃO DE CHAMINÉS; DEMOLIÇÃO DE CONSTRUÇÕES; DEMOLIÇÃO DE EDIFÍCIOS; DEMOLIÇÃO DE ESTRUTURAS; EDIFICAÇÃO DE CONSTRUÇÕES ESTRUTURAIS EM AÇO; ESCAVAÇÃO DE TERRENOS; ESCAVAÇÕES; GESTÃO (SUPERVISÃO) DE TRABALHOS DE CONSTRUÇÃO; GESTÃO DE PROJETOS DE CONSTRUÇÃO NO LOCAL; GESTÃO DE PROJETOS NO LOCAL RELACIONADA COM A CONSTRUÇÃO DE EDIFÍCIOS; IMPERMEABILIZAÇÃO DE CAVES; IGNIFUGAÇÃO NO DECURSO DA CONSTRUÇÃO; IMPERMEABILIZAÇÃO DE EDIFÍCIOS; IMPERMEABILIZAÇÃO DE EDIFÍCIOS DURANTE A CONSTRUÇÃO; IMPERMEABILIZAÇÃO DURANTE CONSTRUÇÕES; ISOLAMENTO DE BETÃO; ISOLAMENTO DE EDIFÍCIOS; INSTALAÇÕES DE TELHADOS; ISOLAMENTO DE EDIFÍCIOS DURANTE A CONSTRUÇÃO; ISOLAMENTO DE PAREDES INTERNAS E EXTERNAS, TETOS E TELHADOS; ISOLAMENTO DE TELHADOS; ISOLAMENTOS (CONSTRUÇÃO); PAVIMENTAÇÃO E LADRILHAGEM; PINTURA DE CASAS; PINTURA DE EDIFÍCIOS; PINTURA E DECORAÇÃO DE EDIFÍCIOS; PINTURA DE INTERIORES E EXTERIORES; POLIMENTO; SERVIÇOS DE DEMOLIÇÃO; SERVIÇOS DE GESTÃO DE OBRAS; SERVIÇOS DE GESTÃO DE PROJETOS DE CONSTRUÇÃO; SERVIÇOS DE INFORMAÇÕES RELACIONADOS COM A CONSTRUÇÃO DE EDIFÍCIOS

(591)
(540)

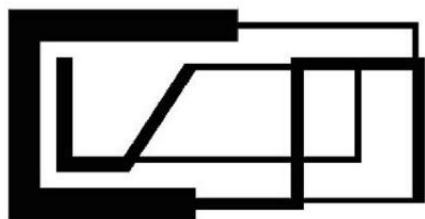

CRISTIANA VEIGA . ARQUITECTURA

(531) 26.4.9 ; 26.5.1 ; 27.5.1

(210) **660925** MNA
(220) 2021.03.11
(300)
(730) **PT SAMUEL FERREIRA RODRIGUES**
PT PEDRO MIGUEL CUNHA NEVES
(511) 25 VESTUÁRIO; CHAPELARIA; CALÇADO; PARTES DE VESTUÁRIO, CALÇADO E CHAPELARIA; ARTIGOS DE CHAPELARIA

(591)
(540)



(531) 3.1.4 ; 3.1.16

(210) **660926** MNA
(220) 2021.03.11
(300)
(730) **PT PATRÍCIA MARQUES DE BARROS E VASCONCELOS**
(511) 41 ATIVIDADES CULTURAIS; EDUCAÇÃO E FORMAÇÃO; ORGANIZAÇÃO DE CONGRESSOS E CONFERÊNCIAS COM FINS CULTURAIS E EDUCATIVOS; SERVIÇOS DE EDUCAÇÃO E FORMAÇÃO; ACONSELHAMENTO SOBRE CARREIRAS E ORIENTAÇÃO PROFISSIONAL; WORKSHOPS PARA FINS CULTURAIS

(591)
(540)



(531) 2.1.16 ; 16.3.5

(210) **660927** MNA
(220) 2021.03.11
(300)
(730) **PT LUSOVINI - VINHOS DE PORTUGAL, S.A.**
(511) 33 VINHO BRANCO; VINHO TINTO; VINHOS DE MESA; VINHOS DE SOBREMESA; VINHOS ESPUMANTES; VINHOS FORTIFICADOS; VINHOS ESPUMANTES NATURAIS; VINHOS GENEROSOS; VINHOS ROSÉ; VINHOS ALCOÓLICOS; VINHOS COM BAIXO TEOR DE ÁLCOOL; VINHO ESPUMANTE DE UVAS; VINHO DE UVAS; VINHOS COM INDICAÇÃO GEOGRÁFICA PROTEGIDA;

VINHOS DE DENOMINAÇÕES DE ORIGEM
PROTEGIDAS; VINHOS DOCES; VINHOS SEM GÁS;
VINHO; VINHOS; LICORES

(591)

(540)

PALAVRAR TERRAÇOS ANTIGOS

(210) **660928**

MNA

(220) 2021.03.11

(300)

(730) **PT EDIGESPOR - LOGÍSTICA E LUGUER DE
ESPAÇOS, LDA.**

(511) 06 PAINÉIS ISOLANTES METÁLICOS PARA A
CONSTRUÇÃO; PAINÉIS DE REVESTIMENTO
ISOLANTES METÁLICOS PARA PAREDES; PAINÉIS
METÁLICOS COM PROPRIEDADES ISOLANTES
PARA A CONSTRUÇÃO; PAINÉIS METÁLICOS;
PAINÉIS ACÚSTICOS METÁLICOS; PAINÉIS
LATERAIS DE PAREDE METÁLICOS; PAINÉIS
MODULARES METÁLICOS PARA PAREDES;
PAINÉIS ACÚSTICOS METÁLICOS PARA PAREDES;
PAINÉIS DE REVESTIMENTO METÁLICOS PARA
TELHADOS

09 PAINÉIS SOLARES

17 PAINÉIS ISOLANTES; PAINÉIS COMPÓSITOS COM
PROPRIEDADES ISOLANTES; PAINÉIS ISOLANTES
À PROVA DE FOGO; PAINÉIS ISOLADORES;
PAINÉIS DE ISOLAMENTO; PAINÉIS ACÚSTICOS
PARA TETOS [ISOLAMENTO]

19 PAINÉIS PARA TETOS EM MADEIRA; PAINÉIS DE
TELHADOS (NÃO METÁLICOS); PAINÉIS PARA
ESTRADOS EM MADEIRA; PAINÉIS PARA
CONSTRUÇÃO, NÃO METÁLICOS; PAINÉIS DE
CONSTRUÇÃO NÃO METÁLICOS; PAINÉIS DE
REVESTIMENTO NÃO METÁLICOS PARA
TELHADOS

(591) DOURADO; PRETO; BRANCO

(540)



(531) 25.5.1 ; 29.1.7 ; 29.1.8

(210) **660929**

MNA

(220) 2021.03.11

(300)

(730) **PT ANA CATARINA SOUSA PINHEIRO**

(511) 41 FOTOGRAFIA

(591)

(540)

Aura Studio

(531) 27.5.13

(210) **660930**

MNA

(220) 2021.03.11

(300)

(730) **PT FILIPA MEIRELES MAIA**

(511) 09 CONTEÚDO GRAVADO

41 EDUCAÇÃO, ENTRETENIMENTO E DESPORTO

(591)

(540)

CEO DIGITAL SEM LIMITES

(210) **660931**

MNA

(220) 2021.03.11

(300)

(730) **PT NUNO FILIPE FIGUEIRA DOS REIS
GOMES GONÇALVES**

(511) 43 SERVIÇOS DE ALIMENTAÇÃO E BEBIDAS PARA
CLIENTES DE RESTAURANTES; FORNECIMENTO
DE ALIMENTOS E BEBIDAS PARA CLIENTES;
FORNECIMENTO DE ALIMENTOS E BEBIDAS EM
RESTAURANTES E BARES; FORNECIMENTO DE
ALIMENTOS E BEBIDAS PARA CLIENTES DE
RESTAURANTES; PREPARAÇÃO DE ALIMENTOS E
BEBIDAS; PREPARAÇÃO DE REFEIÇÕES;
PIZZARIAS; PREPARAÇÃO E FORNECIMENTO DE
ALIMENTOS E BEBIDAS PARA CONSUMO
IMEDIATO; RESTAURANTES DE COMIDA RÁPIDA
(FAST FOOD); RESTAURANTES DE GRELHADOS;
SERVIÇOS DE ALIMENTAÇÃO E BEBIDAS TAKE-
AWAY; SERVIÇOS DE BANQUETES; SERVIÇOS DE
BAR; SERVIÇOS DE ESTABELECIMENTOS DE CAFÉ;
SERVIÇOS DE FORNECIMENTO DE COMIDA PARA
FORA (TAKEAWAY); SERVIÇOS DE RESTAURANTE
PARA O FORNECIMENTO DE COMIDA RÁPIDA;
SERVIÇOS DE RESTAURANTES

(591)

(540)



(531) 5.1.5

(210) **660932**

MNA

(220) 2021.03.11

(300)

(730) **PT ADEGA 1951 - UNIPESSOAL, LDA.**

(511) 33 VINHO; VINHO BRANCO; ÁGUA-PÉ; VINHO TINTO;
VINHOS DE MESA
(591)
(540)

LISBOM

(210) **660933** MNA
(220) 2021.03.11
(300)
(730) **PT CARLA CELESTE DE JESUS ROSA
RIBEIRO**
(511) 30 PIPOCAS
(591)
(540)



(531) 8.7.9

(210) **660934** MNA
(220) 2021.03.12
(300)
(730) **PT SAMUEL FRANCISCO RAMOS E
CASTRO**
(511) 43 SERVIÇOS DE RESTAURANTES; SERVIÇOS DE
FORNECIMENTO DE ALIMENTOS E BEBIDAS;
FORNECIMENTO DE ALIMENTOS E BEBIDAS PARA
CLIENTES DE RESTAURANTES; FORNECIMENTO
DE ALIMENTOS E BEBIDAS PARA CLIENTES;
RESTAURANTES DE COMIDA RÁPIDA (FAST FOOD);
PIZZARIAS
(591)
(540)

POP MEAL AT HOME

(210) **660941** MNA
(220) 2021.03.12
(300)
(730) **PT MARIA ADELINA MARTA CARIOCA
NÓBREGA DE LIMA**

(511) 28 ARTIGOS E EQUIPAMENTO DE DESPORTO; BOLAS
(ARTIGOS DE DESPORTO); BOLAS DE DESPORTO;
BOLAS DE EXERCÍCIO; CANELEIRAS PARA
UTILIZAÇÃO POR DESPORTISTAS
35 SERVIÇOS DE PUBLICIDADE, DE MARKETING E DE
PROMOÇÃO; ACONSELHAMENTO NA ÁREA DE
GESTÃO DE NEGÓCIOS E MARKETING;
ANGARIAÇÃO DE PATROCÍNIOS; CAMPANHAS DE
MERCADO; ATUALIZAÇÃO DE MATERIAL
PUBLICITÁRIO; AVALIAÇÃO DO IMPACTO DA
PUBLICIDADE SOBRE O PÚBLICO; ANÁLISE DE
EFEITO PUBLICITÁRIO E DE ESTUDOS DE
MERCADO; AMOSTRAGEM DE PRODUTOS;
AGÊNCIAS DE PUBLICIDADE; AGÊNCIA DE
RELAÇÕES PÚBLICAS; ADMINISTRAÇÃO
RELACIONADA COM MARKETING; AGENTES
PUBLICITÁRIOS; AFIXAÇÃO DE CARTAZES
PUBLICITÁRIOS; ANÁLISE DA REAÇÃO À
PUBLICIDADE
42 SERVIÇOS DE TI (TECNOLOGIAS DE
INFORMAÇÃO); ATUALIZAÇÃO DE WEBSITES
PARA TERCEIROS; CONCEÇÃO, CRIAÇÃO E
PROGRAMAÇÃO DE PÁGINAS WEB; ANÁLISE DE
SISTEMAS INFORMÁTICOS

(591)
(540)

CONETI - CONTACTOS, EVENTOS E TI

(210) **660951** MNA
(220) 2021.03.13
(300)
(730) **PT ANTÓNIO MIGUEL TEIXEIRA CAMPOS**
(511) 30 DOCES ARTESANAIS
(591) castanho escuro; amarelo torrado; bege;
(540)



(531) 5.7.2 ; 7.1.13 ; 27.5.10 ; 29.1.13

(210) **660952** MNA
(220) 2021.03.13
(300)
(730) **PT ANA BEATRIZ BERNARDO ANTUNES
DE SOUSA**
(511) 25 ROUPA DE PRAIA

(591)
(540)

AURORA SWIMWEAR

B A U N I

(531) 1.15.15 ; 27.5.1 ; 27.5.4

(210) **660953** MNA
(220) 2021.03.13
(300)
(730) **PT G-TEX, UNIPessoal LDA**
(511) 25 CALÇADO; CHAPELARIA; PARTES DE VESTUÁRIO,
CALÇADO E CHAPELARIA; VESTUÁRIO; ARTIGOS
DE CHAPELARIA(591)
(540)

(531) 24.17.25 ; 27.5.10

(210) **660954** MNA
(220) 2021.03.13
(300)
(730) **PT ERICA DANIELA VAZ RAPOSO**
(511) 35 PUBLICIDADE E MARKETING
(591)
(540)

STP ON

(210) **660955** MNA
(220) 2021.03.13
(300)
(730) **PT TERESA LOPES DE CARVALHO**
(511) 25 VESTUÁRIO
28 ARTIGOS E EQUIPAMENTO DE DESPORTO
(591)
(540)

RSHAPE

(210) **660956** MNA
(220) 2021.03.13
(300)
(730) **PT SORAIA CRISTINA MARTINS DE
ALMEIDA**
(511) 25 VESTUÁRIO
(591)
(540)(210) **660957** MNA
(220) 2021.03.13
(300)
(730) **PT ANA FILIPA LOPES DIAS BERNARDES
BARREIRA**
(511) 35 SERVIÇOS DE VENDA A RETALHO ON-LINE
RELATIVOS A ARTIGOS DE VESTUÁRIO; SERVIÇOS
DE VENDA A RETALHO RELATIVOS A VESTUÁRIO
(591) RGB(204,164,180); RGB(255,255,255,255);
(540)

(531) 26.1.3 ; 26.1.20 ; 27.5.10 ; 29.1.99

(210) **660958** MNA
(220) 2021.03.13
(300)
(730) **PT G-TEX, UNIPessoal LDA**
(511) 25 CALÇADO; CHAPELARIA; PARTES DE VESTUÁRIO,
CALÇADO E CHAPELARIA; VESTUÁRIO; ARTIGOS
DE CHAPELARIA
(591)
(540)

(531) 24.17.25 ; 27.5.17

(210) **660959** MNA
(220) 2021.03.13
(300)
(730) **PT ELECTROMINOR,LDA**

(511) 11 ILUMINAÇÃO DECORATIVA
(591)
(540)

V.LUZ

PREVENÇÃO DE TRANSMISSÃO DE DOENÇAS;
ARTIGOS EM BORRACHA PARA FINS
PROFILÁTICOS; ARTIGOS EM BORRACHA
SINTÉTICA PARA FINS PROFILÁTICOS;
PRESERVATIVOS; PRESERVATIVOS COM
ESPERMICIDA; PRESERVATIVOS COM
PROPRIEDADES ESPERMICIDAS.

(591)

(540)

(210) **661073** MNA

(220) 2021.03.11

(300)

(730) **PT WBM-BRAND MANAGEMENT
COMPANY LDA**

(511) 01 ÁLCOOL; ÁLCOOL VÍNICO; ÁLCOOL
CINAMÍLICO; ÁLCOOL BENZÍLICO; ÁLCOOL
LÁURICO; ÁLCOOL CETÍLICO; ÁLCOOL ETÍLICO;
ÁLCOOL HEXÍLICO; ÁLCOOL ALÍLICO; ÁLCOOL
AMÍLICO; ÁLCOOL METÍLICO (METANOL);
ÁLCOOL DE POLIVINILO; ÁLCOOL AMÍLICO
(PENTANOL); ÁLCOOL DE MADEIRA; ÁLCOOL DE
OLEÍLICO; ÁLCOOL 2-CLOROETÍLICO; ÁLCOOL
DESTINADO À PRODUÇÃO DE PERFUMES..

03 ARTIGOS DE HIGIENE PESSOAL; PRODUTOS PARA
LIMPAR E PERFUMAR; ÓLEOS ESSENCIAIS E
EXTRATOS AROMÁTICOS; PREPARAÇÕES PARA
HIGIENE PESSOAL; PRODUTOS DE TOILETTE;
PRODUTOS DE PERFUMARIA; PRODUTOS DE
PERFUMARIA SINTÉTICOS; DESODORIZANTES
PARA PESSOAS OU ANIMAIS [PRODUTOS DE
PERFUMARIA]; LIMPADORES PARA MÃOS;
LOÇÕES NÃO MEDICINAIS PARA AS MÃOS;
LOÇÕES PARA AS MÃOS; LOÇÕES TONIFICANTES
PARA O ROSTO, O CORPO E AS MÃOS; SOLVENTES
ALCOÓLICOS SENDO PRODUTOS DE LIMPEZA..

05 DESINFETANTES HIGIÊNICOS; DESINFETANTE
PARA LAVAR AS MÃOS; LOÇÕES MEDICINAIS
PARA AS MÃOS; LOÇÕES ANTIBACTERIANAS
PARA AS MÃOS; TOALHAS DE PAPEL
HUMEDECIDAS PARA AS MÃOS IMPREGNADAS
COM LOÇÕES FARMACÊUTICAS; ÁLCOOL PARA
FINS FARMACÊUTICOS; ÁLCOOL PARA USO
TÓPICO; GELES ANTIBACTERIANOS À BASE DE
ÁLCOOL PARA A LIMPEZA DA PELE; ÁLCOOL
PARA FRICÇÕES; ÁLCOOL ISOPROPÍLICO PARA
USO MÉDICO; MECHAS COM ÁLCOOL PARA USO
MÉDICO.; LUBRIFICANTES À BASE DE ÁGUA
PARA USO PESSOAL; LUBRIFICANTES
HIGIÊNICOS; LUBRIFICANTES PESSOAIS À BASE
DE SILICONE; LUBRIFICANTES SEXUAIS; SABÕES
E DETERGENTES HIGIÊNICOS E MEDICINAIS;
BANHOS VAGINAIS; PRODUTOS
ANTIBACTERIANOS PARA LAVAR AS MÃOS;
PREPARAÇÕES MEDICINAIS DE HIGIENE PESSOAL;
PREPARAÇÕES ANTIBIÓTICAS PARA LAVAR AS
MÃOS; PREPARAÇÕES ANTIBACTERIANAS DE
LAVAGEM DE MÃOS; TOALHAS DE PAPEL
HUMEDECIDAS PARA AS MÃOS IMPREGNADAS
COM LOÇÕES FARMACÊUTICAS.

10 APARELHOS DE MASSAGEM, ELÉTRICOS OU NÃO
ELÉTRICOS; APARELHOS DE VIBROMASSAGEM;
APARELHOS ELÉTRICOS DE MASSAGEM PARA USO
PESSOAL; APARELHOS QUE PRODUZEM
VIBRAÇÕES PARA MASSAGENS; LUVAS PARA
MASSAGEM; MASSAJADORES CORPORAIS;
MASSAJADORES ACIONADOS ELETRICAMENTE;
AUXILIARES SEXUAIS PARA ADULTOS;
EXTENSORES DE PÊNIS, SENDO AUXILIARES
SEXUAIS PARA ADULTOS; BRINQUEDOS SEXUAIS;
VIBRADORES, SENDO AUXILIARES SEXUAIS PARA
ADULTOS; VAGINAS ARTIFICIAIS SOB A FORMA
DE AUXILIARES SEXUAIS PARA ADULTOS;
ARTIGOS EM BORRACHA NATURAL PARA FINS
PROFILÁTICOS; ARTIGOS EM BORRACHA PARA A

pok

(531) 27.5.1

(210) **661074** MNA

(220) 2021.03.11

(300)

(730) **PT FARCIMAR - SGPS S.A.**

(511) 43 SERVIÇOS DE ALOJAMENTO TEMPORÁRIO;
SERVIÇOS DE RESTAURAÇÃO [ALIMENTAÇÃO E
BEBIDAS]

(591) Dourado - 7407C ; Verde - 3308C;

(540)



syntony
hotels

(531) 26.11.99 ; 26.99.4 ; 26.99.7 ; 26.99.12 ; 27.5.2 ; 29.1.3 ; 29.1.97

(210) **661286** MNA

(220) 2021.03.13

(300)

(730) **PT RUI ANDRÉ RIBEIRO SILVA**

(511) 35 PUBLICIDADE E MARKETING; SERVIÇOS DE
PUBLICIDADE E MARKETING; CONSULTORIA EM
PUBLICIDADE E MARKETING; PROMOÇÃO,
PUBLICIDADE E MARKETING EM WEBSITES;
PROMOÇÃO, PUBLICIDADE E MARKETING DE

PÁGINAS ONLINE; SERVIÇOS DE PUBLICIDADE, DE MARKETING E PROMOCIONAIS; SERVIÇOS DE PUBLICIDADE E MARKETING EM LINHA; SERVIÇOS DE PUBLICIDADE, DE MARKETING E DE PROMOÇÃO; SERVIÇOS DE PUBLICIDADE, DE PROMOÇÃO E DE MARKETING; SERVIÇOS DE PESQUISA RELACIONADOS COM PUBLICIDADE E MARKETING; SERVIÇOS DE PUBLICIDADE E MARKETING FORNECIDOS ATRAVÉS DE BLOGUES; SERVIÇOS DE CONSULTORIA RELACIONADOS COM PUBLICIDADE, PROMOÇÕES E MARKETING; SERVIÇOS DE PUBLICIDADE E MARKETING PRESTADOS ATRAVÉS DAS REDES SOCIAIS; SERVIÇOS DE CONSULTORIA, ACONSELHAMENTO E ASSISTÊNCIA EM PUBLICIDADE, MARKETING E PROMOÇÃO; SERVIÇOS DE PUBLICIDADE E MARKETING FORNECIDOS ATRAVÉS DE CANAIS DE COMUNICAÇÃO

(591)

(540)

THE PERFORMANCE AGENT

Pedidos e Avisos de Recusa – Marcas Coletivas

Processo	Data do pedido	Data da recusa	Nome do 1º requerente/titular	País resid.	Classes (Nice)	Observações
658005	2021.02.04	2021.03.18	SINDICATO DOS MÉDICOS DENTISTAS	PT	35	nos termos da alínea b) do n.º 1 do artigo 23.º do código da propriedade industrial.

Concessões

Processo	Data do registo	Data do despacho	Nome do 1º requerente/titular	País resid.	Classes (Nice)	Observações
648424	2021.03.18	2021.03.18	TERESA FERREIRA	PT	29	RECUSA PARCIAL DO REGISTO: arts. 232.º n.º 1 al. b); 229.º n.º 5 e 237.º do cpi. recusa parcial do registo para todos os serviços da cl. 43
650530	2021.03.18	2021.03.18	SOCIEDADE DA CASA AGRÍCOLA DA QUINTA DO SILVAL S.A.	PT	33	
651744	2021.03.18	2021.03.18	JOANA GONÇALVES RIBEIRO	PT	37	
652036	2021.03.18	2021.03.18	MERCORURAL, LDA	PT	29 30 31	
653015	2021.03.18	2021.03.18	ANA MARGARIDA AMARO FERREIRA DOS SANTOS	PT	33	
653342	2021.03.18	2021.03.18	IC - INSTITUTO DA CONSTRUÇÃO	PT	35	
654396	2021.03.18	2021.03.18	SANTO SGPS SA	PT	12 37	
654617	2021.03.18	2021.03.18	MESMO TOM, UNIPessoal LDA.	PT	35	
654630	2021.03.18	2021.03.18	MIGUEL COELHO DE SOUSA, UNIPessoal LDA	PT	44	
654644	2021.03.18	2021.03.18	SARDINHA BOÉMIA, UNIPessoal, LDA.	PT	35 37 41	
654673	2021.03.18	2021.03.18	SANTEIRO RELOJOARIA E ÓPTICA, LDª	PT	14	
654680	2021.03.18	2021.03.18	T.C.P.N. - TRANSFORMAÇÃO E COMERCIALIZAÇÃO DE PRODUTOS NATURAIS, S.A.	PT	05	
654782	2021.03.18	2021.03.18	SEARCHPROF, LDA	PT	05 10	
654804	2021.03.18	2021.03.18	RUI ALEXANDRE SIMÕES PEREZ	PT	12 35 37	
654818	2021.03.18	2021.03.18	SDB COMÉRCIO DE ALIMENTOS LTDA.	BR	29 33	
654834	2021.03.18	2021.03.18	MOHAMMAD SHAHADAT HOSSAIN	PT	30 43	
654851	2021.03.18	2021.03.18	WANDERLEY ASSIS & SILVANA JESUS, LDA.	PT	37	
654865	2021.03.18	2021.03.18	SELECTED DOOR LDA	PT	36	
654873	2021.03.18	2021.03.18	WIZE ON, LDA.	PT	10 35 41	
654877	2021.03.18	2021.03.18	FCC INDUSTRIAL E INFRAESTRUTURAS ENERGETICAS, S.A.	ES	09 42	
654879	2021.03.18	2021.03.18	TECNODECK - TRANSFORMAÇÃO DE MATERIAIS COMPÓSITOS, LDA.	PT	19	
654881	2021.03.18	2021.03.18	EQUILÍBRIO POSITIVO - UNIPessoal LDA	PT	37	
654883	2021.03.18	2021.03.18	HÉLDER MANUEL DE AZEVEDO BARROSO	PT	37	
654890	2021.03.18	2021.03.18	SANDRA SOFIA DA COSTA CARVALHO	PT	43	
654910	2021.03.18	2021.03.18	MARIANA FILIPA ANTUNES ARAÚJO	PT	35	
654912	2021.03.18	2021.03.18	MADALENA DE ALMEIDA PALMEIRO PARREIRA CORTEZ	PT	44	
654946	2021.03.18	2021.03.18	MARIO RUI COSTA TAVARES BRANDAO	PT	37 42	
655071	2021.03.18	2021.03.18	JOSÉ MARIA GUIMARÃES BRAVO DE AZEVEDO E BOURBON	PT	35 38 41 44	

Processo	Data do registo	Data do despacho	Nome do 1º requerente/titular	País resid.	Classes (Nice)	Observações
655104	2021.03.18	2021.03.18	PPG DYRUP, S.A.	PT	02	
655105	2021.03.18	2021.03.18	LIMA MAYER & CIA. - SOCIEDADE AGRÍCOLA, LDA.	PT	33	
655109	2021.03.18	2021.03.18	SIC - SOCIEDADE INDEPENDENTE DE COMUNICAÇÃO, S.A.	PT	35 38 41	
655140	2021.03.18	2021.03.18	JOAQUIM PEREIRA DA SILVA	PT	05	
655145	2021.03.18	2021.03.18	JOANA PARREIRA RODRIGUES GOUVEIA	PT	20	
655204	2021.03.18	2021.03.18	CAPITAL GRILLE HOLDINGS, INC.	US	09 35 43	
655208	2021.03.18	2021.03.18	CAPITAL GRILLE HOLDINGS, INC.	US	09 35 43	
655260	2021.03.18	2021.03.18	SÉRGIO FILIPE PEREIRA DE JESUS	PT	43	
655317	2021.03.18	2021.03.18	COLALIZ - CIMENTO COLA DO LIZ, LDA.	PT	02 19	
655330	2021.03.18	2021.03.18	EDGAR AMARO DE SOUSA	PT	37	
655393	2021.03.18	2021.03.18	ASSOCIAÇÃO ALIANÇA ANIMAL	PT	35 42 44	
655397	2021.03.18	2021.03.18	BASEALLIANCE UNIPESSOAL LDA	PT	35	
655424	2021.03.18	2021.03.18	BASIC RULES PADEL, UNIPESSOAL LDA	PT	28	
655431	2021.03.18	2021.03.18	ARTUR DANIEL HORTAS NASCIMENTO	PT	31 44	
655434	2021.03.18	2021.03.18	CARLOS MIGUEL DA SILVA GOUVEIA	PT	42	
655444	2021.03.18	2021.03.18	ANA RITA DAMÁSIO MARTINS WESSLING	PT	43	
655458	2021.03.18	2021.03.18	ANA ISABEL DOS SANTOS RIBEIRO	PT	16	
655475	2021.03.18	2021.03.18	ANALISA DOS SANTOS TEIXEIRA DA COSTA REIS	PT	35 36 44	
655497	2021.03.18	2021.03.18	AMANDA MELO VENCESLAU HENRIQUES	PT	03	
655533	2021.03.18	2021.03.18	ARBEZ ZEBRA - AGÊNCIA DE VIAGENS E TURISMO LDA	PT	35 39	
655599	2021.03.18	2021.03.18	AMADEU EUGÉNIO TEIXEIRA	PT	29	

Recusas

Processo	Data do pedido	Data da recusa	Nome do 1º requerente/titular	País resid.	Classes (Nice)	Observações
650404	2020.09.28	2021.03.18	CÉLIA REGINA DUARTE	PT	29 30 32	nos termos do n.º 5 do artigo 229.º do cpi
651722	2020.10.19	2021.03.18	DR4, TRANSFORMAÇÃO DE CARNE DE SUINO, LDA	PT	29 35	nos termos do n.º 5 do artigo 229.º do cpi
651731	2020.10.19	2021.03.17	CATIA SOFIA CORREIA VIEGAS CAROLINO	PT	36	arts. 232.º n.º 1 al. b) e 229.º n.º 5 do cpi
651797	2020.10.20	2021.03.18	GEO2GO, LDA	PT	39	nos termos do n.º 5 do artigo 229.º do cpi
651952	2020.10.22	2021.03.18	QUINTA DONA SANCHA, LDA	PT	33	nos termos do n.º 8 do artigo 229.º do cpi
651953	2020.10.22	2021.03.17	CARLOS MANUEL BARBOSA QUEIROS	PT	10 25 28	arts. 232.º n.º 1 al. b) e 229.º n.º 5 do cpi
651960	2020.10.22	2021.03.18	DOMINGOS NUNES XAVIER	PT	33 43	nos termos do n.º 5 do artigo 229.º do cpi
652058	2020.10.23	2021.03.18	HAPPY VAN, UNIPESSOAL LDA	PT	09	arts. 232.º n.º 1 al. b) e 229.º n.º 5 do cpi
652195	2020.10.26	2021.03.18	AUGUSTO JORGE PEREIRA LINO	PT	41	nos termos do n.º 5 do artigo 229.º do cpi
652222	2020.10.26	2021.03.18	FREDERICO MANUEL CRUZ SERRÃO	PT	35	nos termos do n.º 5 do artigo 229.º do cpi
652229	2020.10.27	2021.03.18	DIA RETAIL ESPAÑA, S.A.	ES	29 30	nos termos do n.º 5 do artigo 229.º do cpi
652268	2020.10.26	2021.03.18	FEEL & SOUL, DOURO WINE TOURISM, LDA	PT	33	nos termos do n.º 5 do artigo 229.º do cpi
652355	2020.10.28	2021.03.18	NUNO RAFAEL CARDOSO ALVES	PT	25	arts. 232.º, n.º 1, al. b); 229.º n.º 8 do cpi 2018
652388	2020.10.28	2021.03.18	FELIPE GERPE MOURO	PT	35	nos termos do n.º 5 do artigo 229.º do cpi
652407	2020.10.27	2021.03.18	DESFILADRENALINA LDA	PT	29	nos termos do n.º 5 do artigo 229.º do cp
652435	2020.10.28	2021.03.18	DINIS COELHO LDA	PT	11	nos termos do n.º 5 do artigo 229.º do cpi
652549	2020.10.30	2021.03.18	EMBRACE FREEDOM - UNIP. LDA	PT	43	nos termos do n.º 5 do artigo 229.º do cpi
652565	2020.10.29	2021.03.18	CARLA ISABEL GONÇALVES DOS SANTOS	PT	30	arts. 232.º, n.º 1, al. b); 229.º n.º 5 do cpi 2018

Processo	Data do pedido	Data da recusa	Nome do 1º requerente/titular	País resid.	Classes (Nice)	Observações
652656	2020.11.02	2021.03.18	FARMINVESTE - INVESTIMENTOS, PARTICIPAÇÕES E GESTÃO, S.A.	PT	05	nos termos do n.º 5 do artigo 229.º do cpi
652680	2020.11.02	2021.03.18	DAAN PETER DE VLIEGER	PT	05 41	nos termos do n.º 5 do artigo 229.º do cpi
652793	2020.11.04	2021.03.18	LUGAR DA VEIGA, S.L.L.	ES	30	arts. 232.º, n.º 1, al. b); 229.º n.º 5 do cpi 2018
654023	2020.11.24	2021.03.17	ADDC - COMÉRCIO & SERVIÇOS UNIPessoal, LDA	PT	31 33	arts. 232.º n.º 1 al. b) e 229.º n.º 8 do cpi

Renovações

N.ºs 229 511, 230 369, 230 397, 240 003, 320 958, 325 292, 339 000, 340 203, 344 369, 344 453, 344 487, 344 638, 347 821, 352 368, 468 763, 474 397, 474 423, 475 731, 475 993, 476 272, 477 888, 479 473, 480 654, 480 693, 480 830, 481 620, 481 621, 481 932, 482 381, 482 866, 483 878, 484 516, 484 733 e 485 307.

Averbamentos**Transmissões**

Processo	Data do averbamento	Antigo requerente/titular	País resid.	Atual requerente/titular	País resid.	Observações
266712	2021.03.08	HOLLAND & HOLLAND LIMITED	US	HOLLAND & HOLLAND LIMITED	GB	
387196	2021.03.08	HYUNDAI CORPORATION	KR	HYUNDAI HEAVY INDUSTRIES HOLDINGS CO., LTD.	KR	
397945	2021.03.08	HYUNDAI CORPORATION	KR	HYUNDAI HEAVY INDUSTRIES HOLDINGS CO., LTD.	KR	
401020	2021.03.08	HOLLAND & HOLLAND LIMITED	US	HOLLAND & HOLLAND LIMITED	GB	
616197	2021.03.08	HYUNDAI CORPORATION HOLDINGS CO., LTD.	KR	HYUNDAI HEAVY INDUSTRIES HOLDINGS CO., LTD.	KR	

Desistências - Marca coletiva

Processo	Data do pedido	Data da desistência	Nome do 1º requerente/titular	País resid.	Classes (Nice)	Observações
649922	2020.09.21	2021.02.10	RUI ANDRADE LOPES	PT	41	

Outros Atos

652036. – CONSIDEREM-SE RETIFICADAS AS CLASSES 29 E 31. NA CLASSE 29, ONDE INICIALMENTE SE LIA “ÓLEOS E GORDURAS ALIMENTARES; ÓLEOS E GORDURAS”, PASSARÁ AGORA A LER-SE: “ÓLEOS E GORDURAS ALIMENTARES OBEDECENDO AOS CRITÉRIOS ESTABELECIDOS PELA DENOMINAÇÃO DE ORIGEM PROTEGIDA E INDICAÇÃO GEOGRÁFICA PROTEGIDA; ÓLEOS E GORDURAS OBEDECENDO AOS CRITÉRIOS ESTABELECIDOS PELA DENOMINAÇÃO DE ORIGEM PROTEGIDA E INDICAÇÃO GEOGRÁFICA PROTEGIDA RENÚNCIA A QUALQUER OUTRO TIPO. NA CLASSE 31 ONDE INICIALMENTE SE LIA “CULTURAS AGRÍCOLAS E AQUICULTURAS, PRODUTOS HORTÍCOLAS E FLORESTAIS”, ESSA PARTE PASSARÁ AGORA A LER-SE: “CULTURAS AGRÍCOLAS E AQUICULTURAS; PRODUTOS FLORESTAIS; PRODUTOS HORTÍCOLAS OBEDECENDO AOS CRITÉRIOS ESTABELECIDOS PELA DENOMINAÇÃO DE ORIGEM PROTEGIDA E INDICAÇÃO GEOGRÁFICA PROTEGIDA”.

654005. – LIMITADA A CLASSE 33 A: BEBIDAS ALCOÓLICAS EXCETO CERVEJA. «VINHOS DE MESA, LICOROSOS E ESPUMANTES.»

Pedidos e Avisos de Deferimento de Revalidação

Processo	Data do pedido de revalidação	Data de despacho de deferimento	Requerente / titular	Observações
450640	2021.02.26	2021.03.18	LUÍS FILIPE CAMPOS FERRREIRA	

REGISTO INTERNACIONAL DE MARCAS**Recusas**

Processo	Data do pedido	Data da recusa	Nome do 1º requerente/titular	País resid.	Classes (Nice)	Observações
1521058	2019.12.23	2021.03.18	AKTIV OPTIK & AKUSTIK GMBH	DE	14	nos termos do n.º 5 do artigo 229.º, por remissão dos artigos 245º e 246º, todos do código da propriedade industrial

REGISTO DE LOGÓTIPOS

Pedidos

De acordo com o artigo 286.º do Código da Propriedade Industrial, a seguir se publicam os pedidos de registo de logótipos; da data de publicação do presente aviso começa a contar-se o prazo de dois meses para a apresentação de reclamações de quem se julgar prejudicado pela eventual concessão dos mesmos, em conformidade com o artigo 17.º do mesmo Código.

<p>(210) 51813 (220) 2021.03.06 (730) PT LEVITA, LDA. (512) 43290 OUTRAS INSTALAÇÕES EM CONSTRUÇÕES CAE 43290; CAE 47990: COMÉRCIO, INSTALAÇÃO, REPARAÇÃO E MANUTENÇÃO DE ELEVADORES DE ESCADAS, PLATAFORMAS ELEVATÓRIAS E ELEVADORES VERTICAIS. (591) (540)</p>	<p>LOG</p>	<p>(512) 68200 ARRENDAMENTO DE BENS IMOBILIÁRIOS ARRENDAMENTO DE BENS IMOBILIÁRIOS (591) (540)</p>	
<p>(531) 7.1.24 ; 27.5.1</p>	<p>LOG</p>	<p>(512) 31030 FABRICAÇÃO DE COLCHOARIA FABRICAÇÃO DE COLCHOARIA. (591) AZUL; AMARELO (540)</p>	
<p>(210) 51814 (220) 2021.03.08 (730) PT SECRETARIA REGIONAL DE AMBIENTE, RECURSOS NATURAIS E ALTERAÇÕES CLIMÁTICAS (512) 84112 ADMINISTRAÇÃO REGIONAL AUTÓNOMA ADMINISTRAÇÃO REGIONAL AUTÓNOMA. (591) PANTONE BLACK; PANTONE 7480 C (540)</p>	<p>LOG</p>	<p>(210) 51831 (220) 2021.03.10 (730) PT BRITOFLEX-INDUSTRIA DE COLCHÕES LDA (512) 31030 FABRICAÇÃO DE COLCHOARIA FABRICAÇÃO DE COLCHOARIA. (591) AZUL; AMARELO (540)</p>	
<p>(531) 26.11.13</p>	<p>LOG</p>	<p>(210) 51840 (220) 2021.03.10 (730) PT CONSTRUÇÕES ADELINO FIGUEIREDO, LDA (512) 41200 CONSTRUÇÃO DE EDIFÍCIOS (RESIDENCIAIS E NÃO RESIDENCIAIS) CONSTRUÇÃO DE EDIFÍCIOS (RESIDENCIAIS E NÃO RESIDENCIAIS); 49410 - TRANSPORTES RODOVIÁRIOS DE MERCADORIAS; 68100 - COMPRA E VENDA DE</p>	
<p>(210) 51830 (220) 2021.03.10 (730) PT ESPAÇO PARA TUDO- ARRENDAMENTOS, LDA</p>	<p>LOG</p>	<p>(512) 26.3.4 ; 26.3.7 ; 26.4.5 ; 26.4.11 ; 29.1.2 ; 29.1.4</p>	
<p>(531) 26.11.13</p>	<p>LOG</p>	<p>(210) 51840 (220) 2021.03.10 (730) PT CONSTRUÇÕES ADELINO FIGUEIREDO, LDA (512) 41200 CONSTRUÇÃO DE EDIFÍCIOS (RESIDENCIAIS E NÃO RESIDENCIAIS) CONSTRUÇÃO DE EDIFÍCIOS (RESIDENCIAIS E NÃO RESIDENCIAIS); 49410 - TRANSPORTES RODOVIÁRIOS DE MERCADORIAS; 68100 - COMPRA E VENDA DE</p>	

BENS IMOBILIÁRIOS; 68200 - ARRENDAMENTO DE BENS IMOBILIÁRIOS. (540)

(591)
(540)

CAF
CONSTRUÇÕES ADELINO FIGUEIREDO, LDA

(531) 27.5.1



(531) 5.13.4

(210) **51841** LOG
(220) 2021.03.10
(730) PT VERVOER - CONSULTING & TRADING SERVICES LDA

(512) 46690 COMÉRCIO POR GROSSO DE OUTRAS MÁQUINAS E EQUIPAMENTOS
COMÉRCIO POR GROSSO DE OUTRAS MÁQUINAS E EQUIPAMENTOS; 70220 - CONSULTADORIA NEGÓCIOS E GESTÃO; 85591 - FORMAÇÃO PROFISSIONAL.

(591) COR VERDE AZEITONA
(540)

VERVOER

(531) 27.5.1 ; 29.1.3

(210) **51844** LOG
(220) 2021.03.11
(730) PT ZOOPAN, PRODUTOS PECUÁRIOS, S.A
(512) 10911 FABRICAÇÃO DE PRÉ-MISTURAS
FABRICAÇÃO DE PRÉ-MISTURAS

(591)
(540)

ZOOPAN

(210) **51842** LOG
(220) 2021.03.10
(730) PT DRILLGO - GEOTECNIA E OBRAS SUBTERRÂNEAS, S.A.

(512) 43130 PERFURAÇÕES E SONDAGENS
GEOTECNIA, TÚNEIS E OBRAS SUBTERRÂNEAS,
ATIVIDADES DE PERFURAÇÕES, SONDAGENS E
ESTABILIZAÇÃO DE TALUDES.

(591)
(540)

dri||GO

(531) 14.7.13 ; 27.3.15

(210) **51852** LOG
(220) 2021.03.11
(730) PT VANGUARDA IMPARÁVEL -
REPARAÇÃO AUTO, LDA

(512) 45200 MANUTENÇÃO E REPARAÇÃO DE
VEÍCULOS AUTOMÓVEIS
OFICINA DE MECÂNICA DE AUTOMÓVEIS
(591) PANTONE 032 (VERMELHO)
(540)



BrázCar

(210) **51843** LOG
(220) 2021.03.11
(730) PT INSTITUTO BELEZA OLYMPO, LDA

(512) 96021 SALÕES DE CABELEIREIRO
96021 SALÕES DE CABELEIREIRO

(591)

(531) 24.1.15 ; 27.5.17 ; 27.99.2 ; 29.1.1

- (210) **51853** **LOG**
(220) 2021.03.11
(730) **PT CARLA MARIA GOMES**
(512) 74100 ACTIVIDADES DE DESIGN
DESIGN GRÁFICO PARA INTERIORES
(591) CARLA GOMES: PANTONE 5835 C; HOME & EVENTS
DECOR: PANTONE 4293 C
(540)



- (531) 26.11.1 ; 27.5.11 ; 29.1.2

-
- (210) **51866** **LOG**
(220) 2021.03.11
(730) **PT FARCIMAR - SGPS, S.A.**
(512) 55201 ALOJAMENTO MOBILADO PARA TURISTAS
ALOJAMENTO TEMPORÁRIOSERVIÇOS DE
RESTAURAÇÃO (ALIMENTAÇÃO E BEBIDAS)
(591) DOURADO- 7407C; VERDE - 3308C.
(540)



syntony
hotels

- (531) 26.11.99 ; 26.99.4 ; 26.99.12 ; 27.5.1 ; 29.1.3 ; 29.1.97

Concessões

Processo	Data do registo	Data do despacho	Nome do 1º requerente/titular	País resid.	Observações
51386	2021.03.18	2021.03.18	BALJIT SINGH	PT	

Recusas

Processo	Data do pedido	Data da recusa	Nome do 1º requerente/titular	País resid.	Observações
51135	2020.10.22	2021.03.17	PATRÍCIA ESTEVES	PT	arts. 289.º n.º 1 al. d); 229.º n.º 5 e 287.º do cpi nos termos do n.º 5 do artigo 229.º do cpi
51153	2020.10.26	2021.03.18	FREDERICO MANUEL CRUZ SERRÃO	PT	

Renovações

N.ºs 24 261 e 51 892.

Conversão para Logótipos ao abrigo do artigo 11.º do Decreto-Lei n.º 143 de 25 de Julho

Processo Antigo	Nome do 1º requerente/titular	País resid.	Processo Novo
INSÍGNIA DE ESTABELECIMENTO 13198	POLICAL-COMPONENTES PARA CALÇADO LDA.	PT	LOGÓTIPO 51892

AGENTES OFICIAIS DE PROPRIEDADE INDUSTRIAL

(Os Agentes Oficiais da Propriedade Industrial, como tal reconhecidos pelo Instituto Nacional da Propriedade Industrial, podem promover actos e termos do processo sem necessidade de juntar procuração).

Jorge Cruz

- Cartório: Rua Vitor Cordon, 10-A – 1249-103 LISBOA
- Tel.: 21 3475020 – Fax: 21 3421885 e 21 3424583
- E-mail: jorgecruz@jpcruz.pt
- Web: www.jpereiradacruz.pt

João Mascarenhas de Vasconcelos

- Cartório: Av. Duque D'Ávila, 32-1º – 1000-141 LISBOA
- Tel.: 21 3547763 – Fax: 21 3560486
- E-mail: geral@fdnovaes.com

António João Coimbra da Cunha Ferreira

- Cartório: Av. 5 de outubro, 146 - 7º Andar - 1050-061 LISBOA
- Tel.: 21 3241530 – Fax: 21 3422446 e 21 3476656
- E-mail: marcpat@agcunhaferreira.pt
- Web: www.agcunhaferreira.pt

João Pereira da Cruz

- Cartório: Rua Vitor Cordon, 10-A – 1249-103 LISBOA
- Tel.: 21 3475020 – Fax: 21 3421885 e 21 3424583
- E-mail: joaopcruz@jpcruz.pt
- Web: www.jpereiradacruz.pt

Vitor Hugo Ramalho da Costa França

- Cartório: Av. Duque D'Ávila, 32 - 1º – 1000-141 LISBOA
- Tel.: 21 3547574 – Fax: 21 3528473 e 21 35511 03
- E-mail: costa.franca@netcabo.pt

Jorge Afonso Cruz

- Cartório: Rua Vitor Cordon , 10-A – 1249-103 LISBOA
- Tel.: 21 3475020 – Fax: 21 3421885 e 21 3424583
- E-mail: jorgeacruz@jpcruz.pt
- Web: www.jpereiradacruz.pt

Marta Burnay da Costa Pessoa Bobone

- Cartório: Travessa do Jardim à Estrela, 28 – 1350-186 LISBOA
- E-mail: bobone@zonmail.pt

Maria Silvina Vieira Pereira Ferreira

- Cartório: Av. Casal Ribeiro, 50 - 3º, 1000-093 LISBOA
- Tel.: 21 3815050 – Fax: 21 3831150/21 381 33 93
- E-mail: sferreira@clarkemodet.com.pt

Maria Eugénia Martinez

- Cartório: Rua Vitor Cordon, 10-A – 1249-103 LISBOA
- Tel.: 21 3475020 – Fax: 21 3421885 e 21 3424583
- E-mail: mariaeugeniamartinez@jpcruz.pt
- Web: www.jpereiradacruz.pt

Maria do Rosário May Pereira da Cruz

- Cartório: Av. Duque d' Ávila, 66, 7º - 1050-083 LISBOA
- Tel.: 21 387 69 61 - Fax: 21 387 75 96
- E-mail: furtado@furtado.pt

Nuno Cruz

- Cartório: Rua Vitor Cordon , 10-A – 1249-103 LISBOA
- Tel.: 21 3475020 – Fax: 21 3421885 e 21 3424583
- E-mail: nunocruz@jpcruz.pt
- Web: www.jpereiradacruz.pt

Raquel da Costa França

- Cartório: Av. Duque D'Ávila, 32 – 1º – 1000-141 LISBOA
- Tel.: 21 3547574 – Fax: 21 3528473 e 21 3551103
- E-mail: costa.franca@netcabo.pt

António José Pissarra Dias Machado

- Cartório: Av. 5 de outubro, 146 - 7º - 1050-061 LISBOA
- Tel.: 21 3241530 – Fax: 21 3422446 e 21 3476656
- E-mail: marcpat@agcunhaferreira.pt
- Web: www.agcunhaferreira.pt

José Eduardo de Sampaio

- Cartório: Rua do Salitre, 195 – 1269-063 LISBOA
- Tel.: 21 3841300 – Fax: 21 3875775
- E-mail: jedc@jedc.pt
- Web: www.jedc.pt

João Carlos Sardiña de Barros

- Cartório: Rua Rodrigo da Fonseca, 72 – 3º Esq. - 1250-193 LISBOA
- Tel.: 213863466
- E-mail: gmr@magalhaes-adv.pt

Francisco de Novaes C. B. S. Atayde

- Cartório: Av. Duque D'Ávila, 32 – 1º – 1000-141 LISBOA
- Tel.: 21 3547763 e 21 3155038 – Fax: 21 3560486
- E-mail: geral@fdnovaes.com

Isabel Carvalho Franco

- Cartório: Rua do Salitre, 195 – 1269-063 LISBOA
- Tel.: 21 3841300 – Fax: 21 3875775
- E-mail: jedc@jedc.pt
- Web: www.jedc.pt

Álvaro Albano Duarte Catana

- Cartório: Avenida Marquês de Tomar, 44 - 6º - 1069 - 229 LISBOA
- Tel.: 217 613 490 – Fax: 217 613 499
- E-mail: alvaro.duarte@aduarateassoc.com
- Web: www.aduarateassoc.com

José Eduardo Dinis de Carvalho

- Cartório: Rua do Salitre, 195 – 1269-063 LISBOA
- Tel.: 21 3841300 – Fax: 21 3875775
- E-mail: jedc@jedc.pt
- Web: www.jedc.pt

Fernando António Ferreira Magno

- Cartório: Av. 5 de outubro, 146 - 7º Andar - 1050-061 LISBOA
- Tel.: 21 3241530 – Fax: 21 3422446 e 21 3476656
- E-mail: marcpat@agcunhaferreira.pt
- Web: www.agcunhaferreira.pt

António Côrte-Real

- Cartório: Rua Castilho, 167. 2º - 1070-050 LISBOA
- Tel.: 21 7801963 e 21 7801966 – Fax: 21 7975813
- E-mail: sgcr@sgcr.pt
- Web: www.sgcr.pt

José Luís Arnaut

- Cartório: Rua Castilho, 50, 1250-071 LISBOA
- Tel.: 21 0958100 – Fax: 21 0958155
- E-mail: jarnaut@rpa.pt

José Motta Veiga

- Cartório: Rua João Penha, 10 – 1250-131 LISBOA
- Tel.: 21 3882659 e 21 3841120 – Fax: 21 3873752
- E-mail: mottaveiga@mail.telepac.pt
- Web: www.marcaonline.pt

Pedro da Silva Alves Moreira

- Cartório: Rua Dom Francisco Manuel de Melo, nº 15 - 3º, 1070-085 LISBOA
- Tel.: 21 3907373 – Fax: 21 3978754
- E-mail: mail@rcf.pt
- Web: www.rcf.pt

João Luís Garcia

- Cartório: Rua Castilho, 167. 2º - 1070-050 LISBOA
- Tel.: 21 7801963 e 21 7801966 – Fax: 21 7975813
- E-mail: sgcr@sgcr.pt
- Web: www.sgcr.pt

Manuel António Durães da Conceição Rocha

- Cartório: Lagoas Park - Edifício 7, 1º Piso – 2740-244 PORTO SALVO
- Tel.: 21 1224726
- E-mail: info.portugal@herrero.pt

Gonçalo de Magalhães Moreira Rato

- Cartório: Rua Rodrigo da Fonseca, 72 – 3º Esq, 1250-193 LISBOA
- Tel.: 21 3875201 - Fax: 21 3875200
- E-mail: gmr@magalhaes-adv.pt

José Raúl de Magalhães Simões

- Cartório: Rua Castilho, 167. 2º - 1070-050 LISBOA
- Tel.: 21 7801963 e 21 7801966 – Fax: 21 7975813
- E-mail: sgcr@sgcr.pt
- Web: www.sgcr.pt

Maria das Dores Marques Banheiro Meira

- Cartórios: Rua Quirino da Fonseca, 29 – 5º Esq. – 1000-251 LISBOA e Av. Luísa Todi, 277, 2º, E-1 – 2900-452 SETÚBAL
- Tel.: 21 8436250 e 265 540240 – Fax: 21 8436251 e 265 540241
- E-mail: tecnimarca@gmail.com
- Web: www.tecnimarca.pt e www.tecnimarca.com

Martim Luís Gomes de Araújo de Arantes e Oliveira

- Cartório: Rua do Patrocínio, 94 – 1399-019 LISBOA
- Tel.: 21 3907373 – Fax: 21 3978754
- E-mail: rcf@rcf.pt

Dina Maria Martins Pereira Soares

- Cartório: Av. 5 de outubro, 146 - 7º Andar - 1050-061 LISBOA
- Tel.: 21 3241530 – Fax: 21 3422446 e 21 3476656
- E-mail: marcpat@agcunhaferreira.pt
- Web: www.agcunhaferreira.pt

Carmen Cristina Martins Garcia de Pina Alcobia Galinha

- Cartório: Avenida Ressano Garcia nº 6 R/c. Esq. - 1070-237 LISBOA
- Tel.: +351 213 712 737 - Fax:+351 213 874 726
- E-mail: carmenpina@sapo.pt

Ana Maria Ferreira Pereira da Silva Veiga

- Cartório: Rua Ator Chaby Pinheiro, 5 A - 2795-060 LINDA A VELHA
- Tel.: 914930808
- E-mail: apsilvaveiga@netcabo.pt

Luís Silva Carvalho

- Cartório: Rua Vitor Cordon, 10-A, – 1249-103 LISBOA
- Tel.: 21 3475020 – Fax: 21 3421885 e 21 3424583
- E-mail: lsc@jpcruz.pt
- Web: www.jpereiradacruz.pt

Alberto Canelas

- Cartório: Rua Vitor Cordon , 10-A – 1249-103 LISBOA
- Tel.: 21 3475020 – Fax: 21 3421885 e 21 3424583
- E-mail: acanelas@jpcruz.pt
- Web: www.jpereiradacruz.pt

César Manuel de Bessa Monteiro

- Cartório: Av. Infante D. Henrique, 26 - 1149-096 LISBOA
- Tel.: 21 723 18 00 – Fax: 21 723 1899
- E-mail: bessa.monteiro@abreuadvogados.com
- Web: www.abreuadvogados.com

Paulo Alexandre Pinto Correia Rodrigues da Graça

- Cartório: Av. Almirante Reis, 104 - 5º – 1150-022 LISBOA
- Tel.: 21 8110051 – Fax: 21 8141605
- E-mail: paulo.graca-82931@advogados.oa.pt

Miguel Camargo de Sousa Eiró

- Cartório: Av. Fontes Pereira de Melo, 15 – 7º – 1050-115 LISBOA
- Tel.: 21 3160324 – Fax: 21 3150826
- E-mail: miguel.eiro@mail.telepac.pt

Elsa Maria Martins Barreiros Amaral Canhão

- Cartório: Rua Dom Francisco Manuel de Melo, nº 15 - 3º, 1070-085 LISBOA
- Tel.: 21 3907373 – Fax: 21 3978754
- E-mail: mail@rcf.pt
- Web: www.rcf.pt

Joaquim Maria Calado Marques

- Cartório: Av. Álvares Cabral, 47 - R/C - 1250-015 LISBOA
- Tel.: 21 381 46 40 – Fax: 21 381 46 41
- E-mail: jcaladomarques@esc-advogados.pt

José António dos Reis Martinez

- Cartório: Rua Vitor Cordon, 30 –1º – 1200-484 LISBOA
- Tel.: 21 3473860 – Fax: 21 3473548
- E-mail: jamartinez.advogados@esc-advogados.com

Ana Teresa Pulido

- Cartório: R. Braamcamp, 90 -3º – 1250-052 LISBOA
- Tel.: 936792055
- E-mail: anateresa.pulido@nga.pt
- Web: www.nga.pt

Vera Araújo Arnaut

- Cartório: Av. Eng Duarte Pacheco, Torre 2, 9.º - Sala 3. – 1070 – 102 LISBOA
- Tel.: 21 384 01 97/8 – Fax: 21 384 01 99
- E-mail: vera.araujo@notarios.pt

Luísa Guerreiro

- Cartório: Rua Raul Proença, 3 - 2820-478 CHARNECA DA CAPARICA
- Tel: 21 821 23 47
- E-mail: luisague@netcabo.pt
- Web: www.lguerreiro.com

Olga Maria Rocha da Cruz Landim

- Cartório: Av. Casal Ribeiro, 50 - 3º, 1000-093 LISBOA
- Tel.: 21 3815050 e 21 3815054 – Fax: 21 3831150 e 21 3813393
- E-mail: info@clarkemodet.com.pt

Paulo Pelayo de Sousa

- Cartório: Rua de Sá da Bandeira, 706 – 6º. Dto.– 4000-432 PORTO
- Tel.: 22 2046120 – Fax: 22 2080728
- E-mail: geral@arlindodesousa.pt

Pedro Pelayo de Sousa

- Cartório: Rua de Sá da Bandeira, 706 – 2º. Esq. – 4000-432 PORTO
- Tel.: 22 2009106 (3 linhas) – Fax: 222080728
- E-mail: marpat@esoterica.pt

Pedro Manuel Branco da Cruz

- Cartório: Av. Duque de Loulé, 1 – 7º Esq. – 1050-085 LISBOA
- Tel.: 21 3535233 – Fax: 21 3535259
- E-mail: lex@cruzadvogados.com

Vítor Luís Ribeiro Cardoso

- Cartório: Rua Jaime Cortesão, nº 62 - 2910-538 SETÚBAL
- Tel.: 265 233 158 - TLM: 937250536 - Fax: 265 233 158
- E-mail: marcasetentes@ribeirocardoso.com

Abel Dário Pinto de Oliveira

- Cartório: Rua Nossa Senhora de Fátima, 419 - 3º - Frente - 4050-428 PORTO
- Tel.: 22 600 80 94 e 22 016 02 04 – Fax: 22 600 80 95
- E-mail: geral@amporto.com

Alexandra Maria Viegas Costa Paixão

- Cartório: Av. António Augusto de Aguiar, nº 148, 4C e 5C - 1069-019 LISBOA
- Telemóvel: 919830742
- E-mail: fastfiling@fast-filing.com

Ana Bárbara Emauz de Melo Portugal de Sampaio

- Cartório: Rua do Salitre, 195 – 1269-063 LISBOA
- Tel.: 21 3841300 – Fax: 21 3875775
- E-mail: jedc@jedc.pt
- Web: www.jedc.pt

Ana Maria Gonçalves Fidalgo

- Cartório: Av. Casal Ribeiro, 50 - 3º, 1000-093 LISBOA
- Tel.: 21 3815050 – Fax: 21 3831150
- E-mail: afidalgo@clarkemodet.com.pt

Anabela Teixeira de Carvalho

- Cartório: Edifício Net - Rua de Salazares, n.º 842 - 4149-002, PORTO
- Tel.: 220028916 - Fax: 225322066
- E-mail: anabela.carvalho@patents.pt
- Web: <http://patentree.eu/>

António Jorge Mateus Andrade

- Cartório: Av. Infante D. Henrique, 26 - 1149-096 LISBOA
- Tel.: 21 7231800 - Fax: 21 7231899
- E-mail: antonio.andrade@abreuadvogados.com
- Web: www.abreuadvogados.com

Bruno Braga da Cruz

- Cartório: Av. de Berna, n.º 24, 7 Dt.º- 1050-041 LISBOA
- Tel.: 217802220 - Fax: 217802229
- E-mail: brunobragadacruz-127791@adv.oa.pt

Carla Maria Santos Pinheiro

- Cartório: Edifício Oceanus - Avenida da Boavista, 3265 - 3.º andar, Escr. 3.4 – 4100-137 PORTO
- Tel.: 22 5323340 – Fax: 22 5323349
- E-mail: cpinheiro@clarkemodet.com.pt

Cláudia Pimenta Monteiro de Medina Barbosa Xara-Brasil Nogueira

- Cartório: Av. Maria Helena Vieira da Silva, 40, 1.º Dto.– 1750-184 LISBOA
- Tm.: 96 297 25 10
- E-mail: cxarabrasil@gmail.com

Cristina Antónia de Almeida Carvalho

- Cartório: Rua do Salitre, 195 – 1269-063 LISBOA
- Tel.: 21 3841300 – Fax: 21 3875775
- E-mail: jedc@jedc.pt
- Web: www.jedc.pt

Filipe Teixeira Baptista

- Cartório: Avenida Álvares Cabral, n.º 47, r/c - 1250-015 LISBOA
- Tel.: 211 914 169 - Fax: 211 914 166
- E-mail: filipe.baptista@bma.com.pt
- Web: www.bma.com.pt

Gonçalo de Melo Portugal Saluce de Sampaio

- Cartório: Rua do Salitre, 195 – 1269-063 LISBOA
- Tel.: 21 3841300 – Fax: 21 3875775
- E-mail: jedc@jedc.pt
- Web: www.jedc.pt

Gonçalo Maria Cabral da Cunha Ferreira

- Cartório: Av. Duarte Pacheco, 37 R/C Dt.º – 2780-216 OEIRAS
- Tel.: 916093424
- E-mail: goncalo@cfadvogados.com

Gonçalo Santos da Cunha de Paiva e Sousa

- Cartório: Rua dos Bacalhoeiros, 4 – 1100-070 LISBOA
- Tel.: 218 823 990– Fax: 218 823 997
- E-mail: goncalo.sousa@gastao.eu
- Web: www.gastao.eu

Inês de Carvalho Simões

- Cartório: Rua Vitor Cordon , 10-A – 1249-103 LISBOA
- Tel.: 21 3475020/30 – Fax: 21 3421885 e 21 3424583
- E-mail: inessimoes@jpcruz.pt
- Web: www.jpereiradacruz.pt

João M. Pimenta

- Cartório: Rua Vitor Cordon, 10-A – 1249-103 LISBOA
- Tel.: 21 3475020/30 – Fax: 21 3421885 e 21 3424583
- E-mail: joaopimenta@jpcruz.pt
- Web: www.jpereiradacruz.pt

João Sardinha

- Cartório: Rua Vitor Cordon , 10-A – 1249-103 LISBOA
- Tel.: 21 3475020/30 – Fax: 21 3421885 e 21 3424583
- E-mail: joaosardinha@jpcruz.pt
- Web: www.jpereiradacruz.pt

João Paulo Sena Mioludo

- Cartório: Rua Com Francisco Manuel de Melo, 21 - 1070-085 LISBOA
- Tel.: 963075786
- E-mail: joao.mioludo@srslegal.pt

Luís Gonçalo Moura Cavaleiro de Ferreira

- Cartório: Av. Álvares Cabral, 47, 1º – 1250-015 LISBOA
- Tel.: 213 806 530 – Fax: 213 806 531
- E-mail: cavaleiro.ferreira@leonelalves.com

Marco Alexandre Gomes da Silva Pires de Sousa

- Cartório: Rua Quinta do Monte, 96 - 1º Dtº - 4805-151 CALDAS DAS TAIPAS
- Tel. 936954610 – Fax: 253471946
- E-mail: marcopires.sousa-9680p@adv.oa.pt

Maria do Carmo Ferreira Fernandes Simões

- Cartório: Av. Duque de Ávila, 66, 7º - 1050 - 083 LISBOA
- Tel.: 21 3876961 – Fax: 21 3877596
- E-mail: furtado@furtado.pt

Maria Manuel Ramos Lucas

- Cartório: Praça de Portugal nº. 7C - 1ºD - 2910-640 SETÚBAL
- Tel.: 265 228685 – Fax: 265 228637
- E-mail: mmlucas@marquesmarcas.com

Maria Teresa Delgado

- Cartório: Lagoas Park - Edifício 7, 1º Piso – 2740-244 PORTO SALVO
- Tel.: 21 1224726
- E-mail: tdelgado@herrero.pt

Miguel Adolfo Coelho Quintans

- Cartório: Rua Sousa Martins, 10 – 1050-218 LISBOA
- Tel.: 21 0958109 – Fax: 21 0958155
- E-mail: miguel.quintans@cms-rpa.com
- Web: www.rpa.pt

Ricardo Souto Soares Henriques

- Cartório: Av. Infante D. Henrique, 26 – 1149-096 LISBOA
- Tel.: 21 7231800 – Fax: 21 7231899
- E-mail: ricardo.henriques@abreuadvogados.com
- Web: www.abreuadvogados.com

Teresa Colaço Dias

- Cartório: Av. Duque de Ávila, 66, 7º- 1050-083 LISBOA
- Telef.: 351 21 387 69 61 - Fax: 351 21 387 75 96
- E-mail: teresa.dias@furtado.pt
- Web: www.furtado.pt

Teresa Maria Ferreira Pereira da Silva Garcia

- Cartório: R. Soldados da Índia, 72 – 1400-340 LISBOA
- Tel.: 21 3017086
- E-mail: garcia.teresa@netcabo.pt

Paulo Jorge Monteverde Plantier Saraiva Maia

- Cartório: Av. Álvares Cabral, 47 - 1º - 1250-015 LISBOA
- Tel.: 213 806 530 - Fax: 213 806 531
- E-mail: paulo.monteverde@bma.com.pt
- Web: www.bma.com.pt

Águeda Silva

- Cartório: Rua 4 de Outubro, 821 - 4810-485 GUIMARÃES
- E-mail: aguedasilva@gmail.com

Ana Bela Ferreira

- Cartório: Rua Castilho, 167 - 2º - 1070-050 LISBOA
- Tel.: 217801963 – Fax: 217975813
- E-mail: sgcr@sgcr.pt
- Web: www.sgcr.pt

Margarida Martinho do Rosário

- Cartório: Rua dos Bacalhoeiros, 4 - 1100-070 LISBOA
- Tel.: 218823990 – Fax: 218823997
- E-mail: gcf@gastao.eu
- www.gastao.eu

Ana Rita Vilhena

- Cartório: Rua Vitor Cordon, 10-A – 1249-103 LISBOA
- Tel.: 21 3475020 – Fax: 21 3421885 e 21 3424583
- E-mail: anaritavilhena@jpcruz.pt
- Web: www.jpereiradacruz.pt

António Trigueiros de Aragão

- Cartório: Rua Dom Francisco Manuel de Melo, nº 15 - 3º, 1070-085 LISBOA
- Tel.: 213907373 – Fax: 213978754
- E-mail: mail@rcf.pt

Carmina Cardoso

- Cartório: Largo de São Carlos, 3 - 1200-410 LISBOA
- Tel.: 213583620 – Fax: 213159434
- E-mail: c.cardoso-183171@adv.oa.pt.

Elsa Guilherme

- Cartório: Rua José Bento Costa, n. 7 2ºesq.– 2710-428 SINTRA
- Tel.: 963246886
- E-mail: elsagui76@gmail.com

Filipe Pedro

- Cartório: Rua Varela Silva, 3 - 2º Dto. - 2730-233 BARCARENA
- E-mail: filipedro@netcabo.pt

Francisca Ferreira Pinto

- Cartório: Av. da República, 25 - 1º - 1050-186 LISBOA
- Tel.: 213821200 – Fax: 213877109
- E-mail: francisca.ferreira.pinto@garrigues.com / gcf@garrigues.com

Hugo Monteiro de Queirós

- Cartório: Av. Fontes Pereira de Melo, 43 - 1050-119 LISBOA
- Tel.: +351 213 197 311 – Tlm: +351 934 301 498
- E-mail: hugo.monteiroqueiros@plmj.pt
- Web: www.plmj.com

Isabel Bairrão

- Cartório: Avenida da República, 25 - 1º - 1050-196 LISBOA
- Tel.: 213800910 – Fax: 213877109
- E-mail: isabel.bairrao@garrigues.com

Joana da Mata

- Cartório: Rua Bernardo Lima, 3 - 1150-074 LISBOA
- Tel.: 213566400 – Fax: 213566488
- E-mail: joanamata@rsa-advogados.pt

João Jorge

- Cartório: Rua Dom Francisco Manuel de Melo, nº 15 - 3º, 1070-085 LISBOA
- Tel.: 213907373 – Fax: 213978754
- E-mail: mail@rcf.pt

João Pedro Fazendeiro

- Cartório: Av. Marquês de Tomar, 44 - 6º - 1069-229 LISBOA
- Tel.: 217613490 – Fax: 217613499
- E-mail: jp.fazendeiro@aduarteassoc.com

Jorge Faustino

- Cartório: Rua Dom Francisco Manuel de Melo, nº 15 - 3º, 1070-085 LISBOA
- Tel.: 213907373 – Fax: 213978754
- E-mail: mail@rcf.pt

José de Novaes e Ataíde

- Cartório: Av. Duque D'Ávila, 32 - 1º - 1000-141 LISBOA
- Tel.: 213547763 – Fax: 213560486
- E-mail: geral@fdnovaes.com

Lídia Neves

- Cartório: Av. Engenheiro Duarte Pacheco, 7, r/c - 1070-100 LISBOA
- Tel.: 21 78148 00 – Fax: 21 781 48 02
- E-mail: lidia.neves@mirandalawfirm.com

Lourenço de Sampaio

- Cartório: Rua do Salitre, 195 - 1269-063 LISBOA
- Tel.: 213841300 – Fax: 213875775
- E-mail: lourenco.sampaio@jedc.pt

Luís Humberto Ferreira

- Cartório: Edifício Net - Rua de Salazares, n.º 842 - 4149-002, PORTO
- Tel.: 220028916 - Fax: 225322066
- E-mail: luis.ferreira@patents.pt
- Web: <http://patentree.eu/>

Joana Fialho Pinto

- Cartório: Av. 5 de outubro, 146 - 7º Andar - 1050-061 LISBOA
- Tel.: 213241530 – Fax: 213422446
- E-mail: marcpat@agcunhaferreira.pt

Maria Cruz Garcia

- Cartório: Av. Casal Ribeiro, 50, 3º Andar – 1000-093 LISBOA
- Tel.: 91 145 26 59
- E-mail: mcruzgarcia@clarkemodet.com.pt
- Web: www.clarkemodet.com

Mário Castro Marques

- Cartório: Rua António Cardoso, 235, 6º Drt Frt, 4150-081 PORTO
- Tel.: 91 9107557
- E-mail: mariocastromarques@gmail.com

Marisa Coimbra

- Cartório: Rua Dom Francisco Manuel de Melo 21, 1070-085 LISBOA
- Tel.: 21 313 2000 – Fax: 21 313 2001
- E-mail: mail@rcf.pt
- Web: www.srslegal.pt/pt/

Nuno Lourenço

- Cartório: Lusoworld II A25. Rua Pé de Mouro 2710-144 SINTRA
- Tel.: 21 1395721 – Fax: 21 1946681
- E-mail: nuno.lourenco@today.patents.com
- Web: www.todaypatents.com

Rodolfo Condessa

- Cartório: Rua Cidade de Rabat, 31 - 8º Esq. - 1500-159 LISBOA
- Tel.: 966712005
- E-mail: rodolfo.condessa@gmail.com

Rui Duarte Catana

- Cartório: Av. Marquês de Tomar, 44 - 6º - 1069-229 LISBOA
- Tel.: 217613490 – Fax: 217613499
- E-mail: rui.catana@aduarateassoc.com
- Web: www.aduarateassoc.com

Rui Moreira de Resende

- Cartório: Rua Bernardo Lima, 3 - 1150-074 LISBOA
- Tel.: 213566400 – Fax: 213566488
- E-mail: ruiresende@rsa-advogados.pt

Sandra Martins Pinto

- Cartório: Praça General Humberto Delgado, n.º 267 3º Andar Salas 1 /2, 4000-288 PORTO
- Tel.: 222012603 – Fax: 222012605
- E-mail: smp@sgcr.pt
- Web: www.sgcr.pt

Teresa Luísa Catarino Fernandes Gingeira Martins

- Cartório: Edifício Net - Rua de Salazares, n.º 842 - 4149-002, PORTO
- Tel.: 220028916 - Fax: 225322066
- E-mail: teresa.martins@patents.pt
- Web: <http://patentree.eu/>

Vasco Stillwell D'Andrade

- Cartório: Rua Castilho, 165 - 1070-050 LISBOA
- Tel.: 213817400 – Fax: 213826629
- E-mail: vsandrade@mlgts.pt

Vera Correia Alves

- Cartório: Rua Bernardo Sequeira, 78 - 1º Sala M - 4710-359 BRAGA
- Tel.: 253609330 – Fax: 253609311 – Tlm: 919285011
- E-mail: veracorreialves@nadv.pt

Ana Sofia Dinis Chaves

- Cartório: Rua Luis Gonzaga, Edifício Phoenix Garden, 7º andar H, MACAU
- Tel.: 00853 66591201
- E-mail: chaves.anasofia@gmail.com

Ália Mohamade Amadá

- Cartório: Rua Leopoldo de Almeida Nº 1 - 3º A, 1750-137 LISBOA
- E-mail: alia.amada-360741@adv-est.oa.pt

Rita Milhões

- Cartório: Zona Industrial Sapec Bay, Av do Rio Tejo, Lote 4 - 2910-440 SETÚBAL
- Tel.: 265721099
- E-mail: ritamilhoes-212121@adv.oa.pt

Daniel Reis Nobre

- Cartório: Alameda dos Oceanos, 41K-21, Parque das Nações – 1990-207 LISBOA
- Tel.: 213 150 970 - Fax: 213 531 352
- E-mail: portugal@inventacom.com
- Web: www.inventa.pt

Tiago Reis Nobre

- Cartório: Alameda dos Oceanos, 41K-21, Parque das Nações – 1990-207 LISBOA
- Tel.: 213 150 970 - Fax: 213 531 352
- E-mail: portugal@inventacom.com
- Web: www.inventa.pt

David Cardoso

- Cartório: Avenida Defensores de Chaves, 36, 1.º Direito, 1000-119 LISBOA
- Tel.: 218758322 – Fax: 255134816
- E-mail: dc@legalwest.eu

Ágata Pinho

- Cartório: Av. Sidónio Pais, n.º 379, Piso 1, sala 1.14, Ed. HOECHST - 4100-486 BOAVISTA, PORTO
- Tel.: 220167495 – Fax: 226092487
- E-mail: agatapinho@jpcruz.pt
- Web: www.jpereiradacruz.pt

Ana Eugénio

- Cartório: Rua António Enes 18-3D - 1050-025 LISBOA
- E-mail: aeugenio.ana@gmail.com

Ana M. Sebastião

- Cartório: Rua Vitor Cordon , 10-A – 1249-103 LISBOA
- Tel.: 21 3475020/30 – Fax: 21 3421885 e 21 3424583
- E-mail: anamsebastiao@jpcruz.pt
- Web: www.jpereiradacruz.pt

Cátia Ribeiro

- Cartório: Praça de Portugal n.º 7C - 1.ºD - 2910-640 SETÚBAL
- Tel.: 265 228 685 - Fax: 265 228 637
- E-mail: catia@marquesmarcas.com
- Web: www.marquesmarcas.com

Joana Dez-Réis Grilo

- Cartório: Rua de Campolide n.º 164 D, 1070-029 LISBOA
- Tel.: 934954388
- E-mail: joana.grilo@protectdata.pt

Luís Caixinhas

- Cartório: Alameda dos Oceanos, 41K-21, Parque das Nações - 1990-207 LISBOA
- Tel.: 213 150 970 - Fax: 213 531 352
- E-mail: portugal@inventacom.com
- Web: www.inventacom.pt

Ricardo Abrantes

- Cartório: Av. Casal Ribeiro, 50 - 3.º, 1000-093 LISBOA
- Tel.: 213815050 - Fax: 212831150
- E-mail: rabrantes@clarkemodet.com.pt

Patrícia Marques

- Cartório: Associação Empresarial da Região de Leiria, Av. Bernardo Pimenta, sala 9, 2404-010 LEIRIA
- Tel.: 916810463 / 244024415
- E-mail: patriciamarques@jpcruz.pt
- Web: www.jpereiradacruz.pt

Márcia Martinho da Rosa

- Cartório: Rua Rodrigo da Fonseca, n.º 82, 1.º Dt.º, 1250-193 LISBOA
- Tel.: 213714940 - Fax: 213882635
- E-mail: marcia.rosa@pra.pt

Madalena Barradas

- Cartório: Av. Casal Ribeiro, 50 - 3.º, 1000-093 LISBOA
- Tel.: 213815050 - Fax: 213831150
- E-mail: mbarradas@clarkemodet.com.pt

Luís Teixeira

- Cartório: Rua Públia Hortênsia de Castro, nº 1, 2º A - 1500-518 LISBOA
- E-mail: teixeira.luismanuel@gmail.com

Manuel Cunha Ferreira

- Cartório: Av. 5 de outubro, 146 - 7º Andar - 1050-061 LISBOA
- Tel.: 213241530 - Fax: 213476656 / 213422446
- E-mail: manuel.cunhaferreira@agcunhaferreira.pt

Ana Fazendeiro

- Cartório: Av. das Forças Armadas, nº 125 - 12º - 1600-079 LISBOA
- Tel.: 217231800 - Fax: 217231899
- E-mail: ana.fazendeiro@abreuadvogados.com

Vítor Palmela Fidalgo

- Cartório: Alameda dos Oceanos, 41K-21, Parque das Nações – 1990-207 LISBOA
- Tel.: 213 150 970 - Fax: 213 531 352
- E-mail: vfidalgo@inventacom.com
- Web: www.inventa.pt

Sérgio Coimbra Henriques

- Cartório: Av de Berna, 30 - 3º A, 1050-148 LISBOA
- Tel.: 211 64 99 99
- E-mail: sergiocoimbrahenriques@gmail.com

Filipa Lopes Galvão

- Cartório: Rua Professor Simões Raposo, nº 5, 4º B - 1600-660 LISBOA
- E-mail: filipa.galvao@eyesee.pt

Jorge Manuel Vaz Machado

- Cartório: Av. da Boavista, Ed. Oceanus, nº 3265 - 3º Andar, Escr. 3.4 - 4100-137 PORTO
- Tel.: 225323340 - Fax: 225323344
- E-mail: jmachado@clarkemodet.com.pt

Vera Albino

- Cartório: Alameda dos Oceanos, 41K-21, Parque das Nações – 1990-207 LISBOA
- Tel.: 213 150 970 - Fax: 213 531 352
- E-mail: portugal@inventacom.com
- Web: www.inventa.pt

Maria João Pereira

- Cartório: Avenida Comendador Silva Araújo, Ap. 30 - 4796-908 VILA DAS AVES
- Tel.: 252874627
- E-mail: mariabaltarpereira@gmail.com

Mário Marques

- Cartório: Avenida 5 de Outubro, nº 10 - 1º - 1050-056 LISBOA
- Tel.: 216081027
- E-mail: mmarques@level-up.pt

Isaura Monteiro

- Cartório: Rua do Centro Comunitário, Lote 96, nº 8 - 8135-154 ALMANCIL
- Tel.: 933462947
- E-mail: isaura.monteiro@gmail.com

Ana Rita Remígio

- Cartório: Edifício Net, Rua de Salazares 842 - 4149-002 PORTO
- Tel.: 225322064 - Fax: 225322066
- E-mail: ana.remigio@patents.pt
- Web: www.patents.pt

Daniela Dinis

- Cartório: Rua da Fé n.º 10 Casal do Rato 1675-313 PONTINHA
- Tel.: 961294016
- E-mail: danielamdinis-456421@adv.oa.pt

Luís Pinto Monteiro

- Cartório: Av. da Liberdade, 224 - 1250-148 LISBOA
- Tel.: 213197300 - Fax: 213197319
- E-mail: luis.pintomonteiro@plmj.pt

Cláudia Freixinho Serrano

- Cartório: Rua Vitor Cordon , 10-A - 1249-103 LISBOA
- Tel.: 213475020 - Fax: 213421885
- E-mail: claudiaserrano@jpcruz.pt

David Marques

- Cartório: Avenida Cova dos Vidros, Lote 2570 - 2975-333 QUINTA DO CONDE
- E-mail: davidmtfmarques@gmail.com

Filipe Funenga

- Cartório: Vågsgaten, 43, 4306 SANDNES NO
- Tel.: (+47) 908 77 808
- E-mail: filipe.funenga@patent.no

Inês Monteiro Alves

- Cartório: Alameda dos Oceanos, 41K-21, Parque das Nações – 1990-207 LISBOA
- Tel.: 213150970 - Fax: 213531352
- E-mail: ialves@inventia.com

Mariana Bernardino Ferreira

- Cartório: Av. Álvares Cabral, 47 - 1.º - 1250-015 LISBOA
- Tel.: 213806530 - Fax: 213806531
- E-mail: mariana.ferreira@bma.com.pt
- Web: www.bma.pt

Patrícia Lima

- Cartório: Instituto Superior Técnico, Avenida Rovisco Pais - 1049-001 LISBOA
- E-mail: patriciamlima@hotmail.com

Rita Mendonça

- Cartório: Rua Castilho, 167, 2º - 1070-050 LISBOA
- Tel.: 217 801 963 – Fax: 217 975 813
- E-mail: sgcr@sgcr.pt
- Web: www.sgcr.pt

Rui do Nascimento Gomes

- Cartório: Rua Vitor Cordon, 10-A - 1249-103 LISBOA
- Tel.: 213475020 - Fax: 213421885
- E-mail: ruigomes@jpcruz.pt
- Web: www.jpereiradacruz.p

Vasco Rosa Dias

- Cartório: Est. Beira nº 176, 5º A - 3030-173 COIMBRA
- Tel.: 963312134
- E-mail: vasco.rosa.dias@gmail.com

Joana Piriquito Santos

- Cartório: Rua D. Luís I, n.º 28 1200-151 LISBOA
- Tel.: 213113400 - Fax: 213113406
- E-mail: jcs@vda.pt

Sónia Mota Maia

- Cartório: Alameda da Quinta de Sto. António, nº 1 - Núcleo 1 - 2º E - 1600-675 LISBOA
- Tel.: 217160190 - Fax: 213244665
- E-mail: info@ip-smm.com

Pedro Bacelar

- Cartório: Estrada da Chainha, Lote 6, Nº163 R/C - 7005-198 ÉVORA
- Tel: 266040468 e 919654760 - Fax: 266040948
- E-mail: pedro.espanca@gmail.com

Miguel Antunes de Resende

- Cartório: Avenida de São Pedro nº 31 Monte Estoril - 2765-446 ESTORIL
- Tel: 910583778
- E-mail: miguelantunesderesende@gmail.com

Luís Sommer Ribeiro

- Cartório: Rua dos Bacalhoeiros, 4 - 1100-070 LISBOA
- Tel: 218823990 - Fax: 218823997
- E-mail: luis.ribeiro@gastao.eu

João Pereira Cabral

- Cartório: Alameda dos Oceanos, 41, K21, Parque das Nações - 1990-207 LISBOA
- Tel: 213150970 - Fax: 213531352
- E-mail: jcabral@inventacom.com
- Web: www.inventa.pt

João Francisco Sá

- Cartório: Alameda dos Oceanos, 41, K21, Parque das Nações - 1990-207 LISBOA
- Tel: 213150970 - Fax: 213531352
- E-mail: jfsa@inventacom.com
- Web: www.inventa.pt

Sousa Ribeiro

- Cartório: Av. Álvares Cabral, n.º 47, 1.º andar - 1250-015 LISBOA
- Tel: 213806530 - Fax: 213806531
- E-mail: sousaribeiro-46899p@adv.oa.pt

Evangelino Marques Ribeiro

- Cartório: Praça de Portugal n.º 7C - 1.ºD - 2910-640 SETÚBAL
- Tel: 265228685 e 932573091 - Fax: 265228637
- E-mail: marquesribeiro@marquesmarcas.com
- Web: www.marquesmarcas.com

Diogo Xavier Santos

- Cartório: Rua Castilho, 167, 2.º Andar - 1070-050 LISBOA
- Tel: 217801963 e 912628247 - Fax: 217975813
- E-mail: dxs@sgcr.pt
- Web: www.sgcr.pt

Saulo Chanoca

- Cartório: Rua Artilharia Um, n.º 51, Páteo Bagatela, Edifício 1, 4.º Andar - 1250-137 LISBOA
- Tel: 211554330 e 935274353
- E-mail: schanoca@bas.pt

Lígia Gata

- Cartório: Av. Dr. Mário Moutinho, Lt 1519, 7.º Esq. - 1400-136 LISBOA
- Tel: 213011684
- E-mail: ligiagata007@gmail.com
- Web: www.megaingenium.eu

Manuel Bastos Moniz Pereira

- Cartório: Rua dos Bacalhoeiros 4, 1100-070 LISBOA
- Tel: 218823990 - Fax: 218823997
- E-mail: manuel.pereira@gastao.eu
- Web: www.gastao.eu

Ana Neves

- Cartório: Estrada da Algazarra, n.º 43, 6.º B, 2810-015 FEIJÓ
- Tel: 936256546
- E-mail: anaisabelneves@gmail.com

Ana Plácido Martins

- Cartório: Rua Feliciano de Castilho, 92, 4150-PORTO
- Tel: 965 062 738
- E-mail: anamartins.adv@outlook.com

André Sarmento

- Cartório: Rua Damião de Góis, n.º 56, 4.º Andar, apt. 43, 4050-221 PORTO
- Tel: 223 751 032
- E-mail: andrevsarmento@gmail.com

Miguel Vaz Serra

- Cartório: Avenida 5 de outubro, n.º 146, 7.º Andar, 1050-061 LISBOA
- Tel: 917169727- Fax: 213422446
- E-mail: miguel.vazserra@agcunhaferreira.pt

Leila Teixeira

- Cartório: Rua 19, 231, 1.º Andar, 4500-256 ESPINHO
- Tel: 935595149
- E-mail: lt@fredericomendes.pt

Cristina de Castro

- Cartório: Rua António Sérgio, 49 - 3º Esq. - 6300-665 GUARDA
- Tel: 965028903
- E-mail: cristinacastro@ipg.pt

Mariana Belo de Oliveira

- Cartório: Rua Domingos Ferreira Pinto Basto, nº 45, 3830 -176 ÍLHAVO - AVEIRO
- Tel: 914913442
- E-mail: marianabelooliveira@gmail.com

Natacha Batista

- Cartório: Rua 9 de Março, nº 63, Cajados - 2965-505 ÁGUAS DE MOURA
- Tel: 916187637
- E-mail: anatachabatista@gmail.com

Raquel Antunes

- Cartório: Rua Vitor Cordon, 10A – 1249 -103 LISBOA
- Tel.: 21 3475020
- E-mail: raquelantunes@jpcruz.pt
- Web: www. jpereiradacruz.pt

Sofia Rebelo Ladeira

- Cartório: Rua Ana de Castro Osório, nº 4 - 5º B– 1500-039 LISBOA
- Tel.: 969267585
- E-mail: ladeira.sofia@gmail.com

Adriana Esteves

- Cartório: Av. Casal Ribeiro, 50 - 3º andar – 1000-093 LISBOA
- Tel.: 213815050 – Fax: 212831150
- E-mail: aesteves@clarkemodet.com.pt

Cláudia Tomás Pedro

- Cartório: Avenida Duque de Ávila, n.º 46, 6.º – 1050-083 LISBOA
- Tel.: 213408600 Tlm: 966478360
- E-mail: cpedro@ga-p.com

Diana Pereira

- Cartório: Alameda dos Oceanos, 41, K21, Parque das Nações – 1990-207 LISBOA
- Tel.: 213150970/1 – Fax: 213531352
- E-mail: dpereira@inventacom.com

Inês Sequeira

- Cartório: Alameda dos Oceanos, 41, K21, Parque das Nações – 1990-207 LISBOA
- Tel.: 918860596
- E-mail: isequiera@inventacom.com

Joel David Rodrigues

- Cartório: Rua Escola do Futebol, n.º 11, 1.º dto. – 8700-258 OLHÃO
- Tel.: 961 108 500
- E-mail: jdcruzrodrigues@gmail.com

Inês Guerra

- Cartório: Rua Castilho, 167 - 2º - 1070-050 LISBOA
- Tel.: 217801963 - Fax: 217975813
- E-mail: sgcr@sgcr.pt
- Web: www.sgcr.pt

Luísa Azevedo Soares Rodrigues

- Cartório: Rua António da Silveira, 131 - 2765-300 ESTORIL
- Tel.: 914431158
- E-mail: marialuisa.rodrigues@gmail.com

Marina Ciriani

- Cartório: Estrada Paço do Lumiar, Campus do Lumiar 1649-038 LISBOA
- Tel.: 935933071
- E-mail: ciriani.marinar@gmail.com

Miguel Bibe

- Cartório: Alameda dos Oceanos, 41, K21, Parque das Nações - 1990-207 LISBOA
- Tel.: 918759849
- E-mail: mbibe@inventacom.com

Tiago Andrade

- Cartório: Rua Vitor Cordon, 10-A - 1200-442 LISBOA
- Tel.: 213475020
- E-mail: tiagoandrade@jpcruz.pt
- Web: www.jpereiradacruz.pt

Cláudia Alexandra Maia do Couto

- Cartório: Rua Pedro Julião, n.º10, 2º Esq. - 2845-123 Amora
- Tlm: 934785837
- E-mail: claudia.amcouto@gmail.com

Cristina Maria Sanches Simões de Faria

- Cartório: Rua António Livramento, n.º3, -5ºC 1600-371 LISBOA
- Tel: 960290166
- E-mail: csdefaria@gmail.com

Diogo de Almeida Antunes

- Cartório: Alameda dos Oceanos 41 K 21-1991-207 LISBOA
- Tel. 21 3150970 - Tlm: 925835323
- E-mail: dantunes@inventacom.com

Dulce de Fátima Varandas de Almeida Andrade

- Cartório: Edifício Net - Rua de Salazares, n.º 842 - 4149-002, PORTO
- Tel.: 220028916 - Fax: 225322066
- E-mail: dulce.varandas@patents.pt
- Web: <http://patentree.eu/>

Filipa João da Gama Franco Marques Pereira

- Cartório: Rua Victor Cordon, n.º 10 - A - 1249-103 LISBOA
- Tlm.: 910075582
- E-mail: filipapereira@jpcruz.pt

Inês Duarte Tavares

- Cartório: Alameda dos Oceanos, 41K-21, Parque das Nações - 1990-207 LISBOA
- Tel.: 213150970 - Fax: 213531352
- E-mail: itavares@inventia.com
- Web: www.inventia.pt

Joana Alves Coelho

- Cartório: Praça General Humberto Delgado, 267 - 3º salas 1 e 2 - 4000-288 PORTO
- Tel.: 222012603 - Fax: 222012605
- E-mail: jac@sgcr.pt
- Web: www.sgcr.pt

Miguel Filipe Duarte

- Cartório: Rua Agnelo Gonçalves David, n.º4, 1º Esq – 2080-055 ALMEIRIM
- Tlm.: 918866349
- E-mail: miguel.fduarte@hotmail.com

Vera Lúcia Faria Viola Gonçalves

- Cartório: Rua Dr. Herminio Laborinho, nº 13 - 2500-214 CALDAS DA RAINHA
- Tlm.: 914287287
- E-mail: vera.viola.goncalves@gmail.com

PROCURADORES AUTORIZADOS

(Os Procuradores Autorizados são pessoas singulares que, não sendo Agentes Oficiais da Propriedade Industrial, podem praticar actos e termos do processo, juntando, para o efeito, procuração simples e com poderes especiais para cada processo)

Artur Almeida Pinto Furtado da Luz

- Cartório: Rua da Madalena, 214 – 4º – 1100-325 LISBOA
- Tel.: 21 8870657 – Fax: 21 8879714
- E-mail: abpatentiena@mail.telepac.pt

Carlos António dos Santos Rodrigues

- Cartório: Rua da Madalena, 214 – 4º – 1100-325 LISBOA
- Tel.: 21 8870657 – Fax: 21 8879714
- E-mail: abpatentiena@mail.telepac.pt

Ruy Pelayo de Sousa

- Cartório: Rua de Sá da Bandeira, 706 – 6º Dtº. – 4000-432 PORTO
- Tel.: 22 2046120 (3 linhas) – Fax: 22 2080728
- E-mail: geral@arlindodesousa.pt

Carmen Ferreira Furtado da Luz de Oliveira e Silva

- Cartório: Rua Sousa Martins, N.º 10 - 7º – 1050-218 LISBOA
- Tel.: 21 3876961 – Fax: 21 3877596
- E-mail: furtado.marcas@netcabo.pt

Luís Reinaldo de Oliveira e Silva

- Cartório: Rua Maria Pia, 20 - 3º Dto. – 1350-208 LISBOA
- Tel.: 21 3951814 – Fax: 21 3951842
- E-mail: publamarca@iol.pt

Carlos Eugénio Reis Nobre

- Cartório: Alameda dos Oceanos, 41K-21, Parque das Nações – 1990-207 LISBOA
- Tel.: 213 150 970 - Fax: 213 531 352
- E-mail: portugal@inventa.com
- Web: www.inventa.pt

Maria Margarida Gomes Sanches Nunes

- Cartório: Av. António José Gomes, 60 - B - 1º E, Apartado 175 – 2801-902 ALMADA
- Tel.: 21 2744129 e 21 2768069 – Fax: 21 2740012
- E-mail: guimarque@guimarque.pt

José Roger Pimenta Rodrigues

- Cartório: Praça Francisco Sá Carneiro, 3 – 4º - Apartado 2874 – 1000-159 LISBOA CODEX
- Tel. 21 8461705 – Fax 21 8478686