

# BOLETIM DA PROPRIEDADE INDUSTRIAL

Nº 2026/05/29 (104/2026)

29 de maio de 2026

## Sumário

Aviso.....	2
Códigos .....	2
TRIBUNAIS .....	6
<b>Decisões judiciais relativas a processos de propriedade industrial</b> .....	6
Sentença do Tribunal da Propriedade Intelectual, Juiz 2, relativa à marca nacional n.º 722118, Proc. n.º 444/24.2YHLSB, julga o recurso improcedente e mantém o despacho de concessão; o acórdão do Tribunal da Relação de Lisboa, Secção da Propriedade Intelectual e da Concorrência, Regulação e Supervisão, julga o recurso procedente e revoga a decisão de concessão. ....	6
<b>PATENTES DE INVENÇÃO</b> .....	29
Pedidos - BBKA/1A.....	29
Patentes europeias vigentes em Portugal - FG4A.....	31
Caducidades por falta de pagamento de taxa - MM3A .....	32
Caducidades por falta de pagamento de taxa - Patente europeia - MM4A .....	33
Averbamentos - Patente europeia - PD1A, PD3A, PC1A, PC3A .....	34
<b>CERTIFICADOS COMPLEMENTARES DE PROTECÇÃO</b> .....	35
Averbamentos.....	35
<b>MODELOS DE UTILIDADE</b> .....	36
Concessões - FG4K .....	36
Caducidades por falta de pagamento de taxa - MM3K.....	37
<b>REGISTO NACIONAL DE MARCAS</b> .....	38
Pedidos .....	38
Concessões .....	66
Recusas.....	70
Renovações .....	71
Caducidades por falta de pagamento de taxa .....	72
Caducidades por sentença .....	74
Averbamentos.....	75
Desistências.....	76
Outros Atos.....	77
Requerimentos indeferidos.....	78
Pedidos e Avisos de Deferimento de Revalidação.....	79
<b>REGISTO DE LOGÓTIPOS</b> .....	80
Pedidos .....	80
Renovações .....	81
Caducidades por falta de pagamento de taxa .....	82
Renúncias.....	83
<b>AGENTES OFICIAIS DE PROPRIEDADE INDUSTRIAL</b> .....	84
<b>PROCURADORES AUTORIZADOS</b> .....	106

## Aviso

À matéria publicada no presente Boletim são aplicáveis as disposições do Código da Propriedade Industrial.

## Códigos

### Códigos das rubricas (St. 17 OMPI)

Títulos de propriedade industrial:

- A — Patente de invenção.
- K — Modelo de utilidade.
- L — Modelo industrial.
- Q — Desenho industrial.
- Y — Desenho ou modelo.
- 1 — Pedido não examinado.
- 3 — Pedido examinado sem pesquisa.
- 4 — Pedido examinado com pesquisa.

Publicação:

BB — Publicação de pedidos e correspondente disponibilização dos documentos ao público, para consulta ou fornecimento de cópias, a pedido.

Oposição:

CA — Fase de oposição.

Procedimento de concessão:

- FA — Desistências.
- FC — Recusas.
- FF — Concessão provisória.
- FG — Concessão; Registo; Estatuto legal; Licenças.
- GA — Transformação de pedido de título de propriedade industrial.
- PC — Transmissão.
- PD — Mudanças de identidade/sede.
- QB — Licenças concedidas e registadas.

Correções; outros:

- HK — Retificações.
- HZ — Requerimentos indeferidos.

Caducidade dos direitos de propriedade industrial:

- MA — Renúncias.
- MM — Caducidades.

Manutenção dos direitos de propriedade industrial:

- NF — Revalidações.

Outras decisões:

RL — Despachos proferidos por sentença alterando despacho anterior.

### Lista dos Códigos INID — Identificação Numérica Internacional de Dados Bibliográficos (Normas St. 9, St. 60, St. 80 OMPI)

Patentes, Modelos de Utilidade, Certificados Complementares de Proteção, Desenhos ou Modelos:

- (11) Número de pedido.
- (19) Organismo emissor, país.
- (22) Data do pedido.
- (28) Número de objetos de um pedido múltiplo.
- (30) Data, país e número de prioridade.
- (43) Data de publicação de pedido não examinado.
- (44) Data de publicação de pedido examinado.
- (51) Classificação internacional:  
A, U — Int. Cl. 7;  
L, Q, Y — LOC (8).
- (54) Título em português.
- (55) Reprodução fotográfica do desenho ou modelo.
- (57) Resumo e desenho da invenção/descrição do desenho ou modelo.
- (71) Requerente, nacionalidade, profissão, morada.
- (72) Inventor(es)/autor(es).

Marcas, Nomes e Insígnias de Estabelecimento, Logótipos, Denominações de Origem e Indicações Geográficas, Recompensas:

- (210) Número de pedido.
- (220) Data do pedido.
- (300) Data, país e número de prioridade.
- (441) Data de publicação do pedido não examinado.
- (442) Data de publicação do pedido examinado.
- (511) Lista de produtos ou serviços segundo a Classificação Internacional de Nice [NCL (8)].
- (512) Classificação Nacional e/ou lista de produtos ou serviços.
- (531) Descrição dos elementos figurativos das marcas segundo a Classificação Internacional de Viena [CFE (5)].
- (540) Reprodução do sinal.
- (550) Indicação do tipo de marca
- (551) Indicação de que a marca é coletiva, de certificação ou de associação.
- (561) Transliteração da marca.
- (566) Tradução da marca ou das palavras nela contidas.
- (591) Informações de cores reivindicadas.
- (730) Nome do requerente, nacionalidade, profissão, morada.

**Outros códigos**

MNA — Marca nacional.  
 MCA — Marca Coletiva.  
 MCC — Marca de Certificação ou de Garantia.  
 NOM — Nome de estabelecimento.  
 INS — Insignia de estabelecimento.  
 LOG — Logótipo.  
 DNO — Denominação de Origem Nacional.  
 DOI — Denominação de Origem Internacional.  
 IGR — Indicação Geográfica.  
 RCS — Recompensa.

**Lista alfabética dos códigos de países,  
 organizações intergovernamentais  
 e outras entidades  
 (Norma St. 3 OMPI)**

AD — Andorra.  
 AE — Emirados Árabes Unidos.  
 AF — Afeganistão.  
 AG — Antígua e Barbuda.  
 AI — Anguila.  
 AL — Albânia.  
 AM — Arménia.  
 AN — Antilhas Holandesas.  
 AO — Angola.  
 AP — ARIPO — Organização Regional Africana da Propriedade Industrial.  
 AR — Argentina.  
 AT — Áustria.  
 AU — Austrália.  
 AW — Aruba.  
 AZ — Azerbaijão.  
 BA — Bósnia-Herzegovina.  
 BB — Barbados.  
 BD — Bangladesh.  
 BE — Bélgica.  
 BF — Burquina Faso.  
 BG — Bulgária.  
 BH — Barém.  
 BI — Burundi.  
 BJ — Benin.  
 BM — Bermudas.  
 BN — Brunei Darussalam.  
 BO — Bolívia.  
 BOIP — *Office* da Propriedade Intelectual do Benelux.  
 BR — Brasil.  
 BS — Baamas.  
 BT — Butão.  
 BV — Ilha Bouvet.  
 BW — Botswana.  
 BY — Bielo-Rússia.  
 BZ — Belize.  
 CA — Canadá.  
 CD — República Democrática do Congo.  
 CF — República Centro-Africana.  
 CG — Congo.

CH — Suíça.  
 CI — Costa do Marfim.  
 CK — Ilhas Cook.  
 CL — Chile.  
 CM — Camarões.  
 CN — China.  
 CO — Colômbia.  
 CR — Costa Rica.  
 CU — Cuba.  
 CV — Cabo Verde.  
 CY — Chipre.  
 CZ — República Checa.  
 DE — Alemanha.  
 DJ — Djibuti.  
 DK — Dinamarca.  
 DM — Dominica.  
 DO — República Dominicana.  
 DZ — Argélia.  
 EA — EAPO — Organização Euro-Asiática de Patentes.  
 EC — Equador.  
 EE — Estónia.  
 EG — Egipto.  
 EH — Sara Ocidental.  
 EM — EUIPO — Instituto da Propriedade Intelectual da União Europeia.  
 EP — IEP — Instituto Europeu de Patentes.  
 ER — Eritreia.  
 ES — Espanha.  
 ET — Etiópia.  
 FI — Finlândia.  
 FJ — Fiji.  
 FK — Ilhas Malvinas.  
 FO — Ilhas Faroé.  
 FR — França.  
 GA — Gabão.  
 GB — Reino Unido.  
 GC — Instituto de Patentes do Conselho de Cooperação dos Estados Árabes do Golfo (GCC).  
 GD — Granada.  
 GE — Geórgia.  
 GG — Guernsey.  
 GH — Gana.  
 GI — Gibraltar.  
 GL — Gronelândia.  
 GM — Gâmbia.  
 GN — Guiné.  
 GQ — Guiné Equatorial.  
 GR — Grécia.  
 GS — Geórgia do Sul e as ilhas Sandwich do Sul.  
 GT — Guatemala.  
 GW — Guiné-Bissau.  
 GY — Guiana.  
 HK — Hong-Kong/China.  
 HN — Honduras.  
 HR — Croácia.  
 HT — Haiti.  
 HU — Hungria.  
 IB — Secretaria Internacional da Organização Mundial da Propriedade Intelectual (OMPI).  
 ID — Indonésia.  
 IE — Irlanda.

IL — Israel.	NZ — Nova Zelândia.
IM — Ilha de Man.	OA — OAPI — Organização Africana da Propriedade Intelectual.
IN — Índia.	OM — Omã.
IQ — Iraque.	PA — Panamá.
IR — República Islâmica do Irão.	PE — Peru.
IS — Islândia.	PG — Papua Nova Guiné.
IT — Itália.	PH — Filipinas.
JE — Jersey.	PK — Paquistão.
JM — Jamaica.	PL — Polónia.
JO — Jordânia.	PT — Portugal.
JP — Japão.	PW — Palau.
KE — Quênia.	PY — Paraguai.
KG — Quirguistão.	QA — Qatar.
KH — Camboja.	QZ — Instituto Comunitário de Variedades Vegetais (CPVO).
KI — Quiribáti.	RO — Roménia.
KM — Comores.	RS — Sérvia.
KN — S. Kitts e Nevis.	RU — Federação Russa.
KP — República Popular Democrática da Coreia.	RW — Ruanda.
KR — República da Coreia.	SA — Arábia Saudita.
KW — Koweit.	SB — Ilhas Salomão.
KY — Ilhas Caimão.	SC — Seychelles.
KZ — Cazaquistão.	SD — Sudão.
LA — República Popular Democrática do Laos.	SE — Suécia.
LB — Líbano.	SG — Singapura.
LC — Santa Lúcia.	SH — Santa Helena.
LI — Listenstaina.	SI — Eslovénia.
LK — Sri Lanka.	SK — Eslováquia.
LR — Libéria.	SL — Serra Leoa.
LS — Lesoto.	SM — São Marinho.
LT — Lituânia.	SN — Senegal.
LU — Luxemburgo.	SO — Somália.
LV — Letónia.	SR — Suriname.
LY — Líbia.	ST — São Tomé e Príncipe.
MA — Marrocos.	SV — El Salvador.
MC — Mónaco.	SY — República Árabe da Síria.
MD — República da Moldávia.	SZ — Suazilândia.
ME — Montenegro.	TC — Ilhas Turcas e Caicos.
MG — Madagáscar.	TD — Chade.
MK — Ex-República Jugoslava da Macedónia.	TG — Togo.
ML — Mali.	TH — Tailândia.
MM — Myanmar (Birmânia).	TJ — Tajiquistão.
MN — Mongólia.	TL — Timor-Leste.
MO — Macau.	TM — Turquemenistão.
MP — Ilhas Marianas do Norte.	TN — Tunísia.
MR — Mauritânia.	TO — Tonga.
MS — Montserrat.	TR — Turquia.
MT — Malta.	TT — Trinidad e Tobago.
MU — Maurícias.	TV — Tuvalu.
MV — Ilhas Maldivas.	TW — Taiwan/China.
MW — Malavi.	TZ — República Unida da Tanzânia.
MX — México.	UA — Ucrânia.
MY — Malásia.	UG — Uganda.
MZ — Moçambique.	US — Estados Unidos da América.
NA — Namíbia.	UY — Uruguai.
NE — Níger.	UZ — Uzbequistão.
NG — Nigéria.	VA — Vaticano.
NI — Nicarágua.	VC — São Vicente e Granadinas.
NL — Holanda.	VE — Venezuela.
NO — Noruega.	VG — Ilhas Virgens (GB).
NP — Nepal.	VN — Vietname.
NPI — Instituto Nórdico de Patentes.	
NR — Nauru.	

VU — Vanuatu.  
WO — OMPI — Organização Mundial da  
Propriedade Intelectual.  
WS — Samoa.  
YE — Iémen.  
YU — Jugoslávia. (1)  
ZA — África do Sul.  
ZM — Zâmbia.  
ZW — Zimbábwe.

(1) O código YU foi retirado da lista, em Novembro de 2006. Até essa data identifica a ex-Jugoslávia, a Sérvia e o Montenegro.

## TRIBUNAIS

### Decisões judiciais relativas a processos de propriedade industrial

**Sentença do Tribunal da Propriedade Intelectual, Juiz 2, relativa à marca nacional n.º 722118, Proc. n.º 444/24.2YHLSB, julga o recurso improcedente e mantém o despacho de concessão; o acórdão do Tribunal da Relação de Lisboa, Secção da Propriedade Intelectual e da Concorrência, Regulação e Supervisão, julga o recurso procedente e revoga a decisão de concessão.**

Assinado em 14-06-2025, por  
Helena Pinto, Juiz de Direito



Processo: 444/24.2YHLSB  
Referência: 626317

**Lisboa - Tribunal da Propriedade Intelectual**  
**Juízo da Propriedade Intelectual - Juiz 2**  
Rua Marquês da Fronteira - Palácio da Justiça  
1098-001 Lisboa  
Telef: 213846400 Fax: 211373576 Mail: tribunal.p.intelectual@tribunais.org.pt

#### Recurso de Propriedade Industrial

#### **Relatório**

PROPER HOSPITALITY, LLC, com sede nos Estados Unidos da América, em 73 Market Street, Venice, Califórnia, 90291, EUA veio, ao abrigo do disposto no artigo 38.º e seguintes do Código da Propriedade Industrial (doravante “CPI”) aprovado pelo Decreto-Lei n.º 110/2018, de 10 de dezembro, interpor recurso do despacho do Instituto Nacional da Propriedade Industrial – (doravante “INPI”) proferido em 23 de agosto de 2024, que concedeu o registo à marca nacional n.º 722118 “PROPER HOTELS PORTUGAL”, requerida por PROPER HOTELS - PORTUGAL, LDA., pessoa coletiva n.º 516942450, com sede na Rua do Chantre, n.º 80, 4465-780 Leça do Balio por considerar que infringe o seu direito prioritário da marca da União Europeia n.º 018912455, de que é titular e ser suscetível de favorecer a prática de atos de concorrência desleal.

Regularmente citada, a Recorrida apresentou resposta pugnando pela manutenção do despacho com fundamento no facto das marcas não serem confundíveis.

\*\*\*

#### **Saneamento**

O Tribunal é competente em razão da nacionalidade, da matéria e da hierarquia. O processo é o próprio e não enferma de nulidades que invalidem todo o processado.

As partes têm personalidade e capacidade judiciárias, estão regularmente representadas.

Não existem outras nulidades, exceções ou quaisquer questões prévias que obstem ao conhecimento do mérito da causa e que cumpra agora conhecer.

\*\*\*

#### **Questão a decidir**

Apurar se a marca nacional n.º 722118 infringe o direito prioritário da marca da União Europeia n.º 018912455, pertencente à Recorrente e favorece a prática de atos de concorrência desleal.

\*\*\*

#### **Fundamentação de facto**



Processo: 444/24.2YHLSB  
Referência: 626317

**Lisboa - Tribunal da Propriedade Intelectual**  
**Juízo da Propriedade Intelectual - Juiz 2**

Rua Marquês da Fronteira - Palácio da Justiça  
1098-001 Lisboa  
Telef: 213846400 Fax: 211373576 Mail: tribunal.p.intelectual@tribunais.org.pt

Recurso de Propriedade Industrial

1. Por despacho de 23 de agosto de 2024, o Instituto Nacional da Propriedade Industrial concedeu o registo pedido em 20 de março de 2024, da marca nacional n.º 722118 “PROPER HOTELS PORTUGAL”, à Recorrida Proper Hotels-Portugal, LDA, tendo tal despacho sido publicado no Boletim da Propriedade Industrial n.º 168/2024, de 30 de agosto de 2024, na pág. 32.
2. A marca em causa é composta pela expressão “PROPER HOTELS PORTUGAL” e destina-se a assinalar “alojamento temporário; serviços de fornecimento de alimentos e bebidas; fornecimento de alojamento temporário; serviços de alojamento temporário”, na Classe 43<sup>a</sup>.
3. A Recorrente Proper Hospitality, LLC, é titular do registo da marca da União

Europeia n.º 018912455 **PROPER** requerido em 10 de agosto de 2023 e concedido em 23 de dezembro de 2023, para designar:

- serviços nas Classes 36<sup>a</sup> – Serviços de seguros; Serviços financeiros; Negócios monetários; Serviços relacionados com a gestão imobiliária; serviços imobiliários; Financiamento de bens imobiliários; Serviços de leasing de imóveis; Estimativas imobiliárias [avaliações]; Serviços de time-sharing de imóveis; Serviços de gestão de condomínios de apartamentos e bens imobiliários; Serviços de corretores imobiliários e Serviços de timesharing imobiliário de férias; Serviços de cartões de débito; Informações, esclarecimentos e consultadoria em matéria dos serviços atrás referidos.

- serviços da Classe 43<sup>a</sup>: “Serviços de fornecimento de alimentos e bebidas; Alojamento temporário; Reservas e marcações referentes a alojamento temporário e refeições; Informações relacionadas com alojamento temporário e bares, cafés e restaurantes; Serviços de hotéis; Serviços de alojamento em complexos hoteleiros; Fornecimento de instalações multiusos para reuniões, conferências e exposições; Fornecimento de instalações para banquetes e eventos sociais para ocasiões especiais; E serviços de reservas de alojamentos hoteleiros para terceiros; Serviços hoteleiros com programas de prémios de incentivo; Serviços hoteleiros com programas de prémios de incentivo;



Processo: 444/24.2YHLSB  
Referência: 626317

**Lisboa - Tribunal da Propriedade Intelectual**  
**Juízo da Propriedade Intelectual - Juiz 2**

Rua Marquês da Fronteira - Palácio da Justiça  
1098-001 Lisboa  
Telef: 213846400 Fax: 211373576 Mail: tribunal.p.intelectual@tribunais.org.pt

**Recurso de Propriedade Industrial**

Aluguer de cadeiras, mesas, roupa de mesa, vidraria e cutelaria; Aluguer de aparelhos de cozinha; Aluguer de dispensadores de água potável; Aluguer de aparelhos de iluminação, não sendo para palcos ou estúdios de televisão; Aluguer de tendas; Aluguer de construções transportáveis; Serviços de casas de retiro para a terceira idade; Serviços de creches; Informações e consultoria relacionadas com os serviços atrás referidos.”A a sociedade

4.Vilabela - Gestão e Investimentos Imobiliários, Lda., que detém 50% da Requerente é titular do registo de marca na União Europeia N.º 018699496

PRIM&PROPER  
HOTEL

PRIM&PROPER  
HOTEL

e , que designa serviços da

Classe 43<sup>a</sup> - Alojamento temporário; Serviços de alojamento; Serviços de alojamento hoteleiro; Disponibilização de residências com assistência [alojamento temporário]; Serviços de alojamento em hotel; Disponibilização de serviços de hotel e motel; Serviços de restauração [alimentação e bebidas]; Serviços de restaurantes; Serviços de fornecimento de alimentos e bebidas; Serviços de bares; Serviços de cantinas [refeitórios]; Serviços hoteleiros - .

\*\*\*

***Factos não provados***

Que a Recorrida Proper Hotels-Portugal, LDA seja também titular das marcas da união europeia nº 018699496.

\*\*\*

***Motivação da matéria de facto provada***

Ponto 1- provado por documentos 1 e 4 juntos pela Recorrente e pelo processo do INPI.

Ponto 2-provado por documento 2 junto pela Recorrente e pelo processo do INPI.

Ponto 3-provado por documento 3 junto pela Recorrente e pelo processo do INPI.

Ponto 4-provado por documento 5 junto pela Recorrente .

\*\*\*

***Motivação da matéria de facto não provada***



Processo: 444/24.2YHLSB  
Referência: 626317

**Lisboa - Tribunal da Propriedade Intelectual**  
**Juízo da Propriedade Intelectual - Juiz 2**

Rua Marquês da Fronteira - Palácio da Justiça  
1098-001 Lisboa  
Telef: 213846400 Fax: 211373576 Mail: tribunal.p.intelectual@tribunais.org.pt

**Recurso de Propriedade Industrial**

O ponto considerado não provado fundamentou-se no facto de constar do registo como titular, outra sociedade que não a Recorrente, de acordo com o documento 5 junto pela Recorrente.

\*\*\*

***Fundamentação de direito***

A marca tem uma função distintiva e visa primacialmente transmitir ao consumidor uma imagem de um produto ou serviço que possa a ela ficar associada de forma duradoura na memória do consumidor de molde a que este adquira esses produtos ou serviços porque é essa a marca que ele escolheu. Deste modo, no processo de decisão com vista à aquisição de produtos/serviços, deve transmitir uma imagem que logre penetrar na memória e perdurar sem que se estabeleça qualquer associação ou confusão com outra, permitindo ao consumidor não só recordar o produto ou serviço que oferece, mas também discernir a sua origem.

É, pois, com vista a evitar a possibilidade do consumidor ser induzido em erro ou de que um marca se aproveite da confusão com outra para retirar benefícios, que o artigo 232º do CPI determina a recusa do registo, quando se verifique:

“-a) Reprodução de marca anteriormente registada por outrem para produtos ou serviços idênticos;

-b) Reprodução de marca anteriormente registada por outrem para produtos ou serviços afins ou a imitação, no todo ou em parte, de marca anteriormente registada por outrem para produtos ou serviços idênticos ou afins, que possa induzir em erro ou confusão o consumidor ou que compreenda o risco de associação com a marca registada;

Quanto ao conceito de imitação determina o artigo 238º do CPI que existe imitação ou usurpação da marca quando, de forma cumulativa:

“a) A marca registada tiver prioridade;

b) Sejam ambas destinadas a assinalar produtos ou serviços idênticos ou afins;

c) Tenham tal semelhança gráfica, figurativa, fonética ou outra que induza facilmente o consumidor em erro ou confusão, ou que compreenda um risco de



Processo: 444/24.2YHLSB  
Referência: 626317

**Lisboa - Tribunal da Propriedade Intelectual**  
**Juízo da Propriedade Intelectual - Juiz 2**

Rua Marquês da Fronteira - Palácio da Justiça  
1098-001 Lisboa  
Telef: 213846400 Fax: 211373576 Mail: tribunal.p.intelectual@tribunais.org.pt

**Recurso de Propriedade Industrial**

associação com a marca anteriormente registada, de forma que o consumidor não as possa distinguir senão depois de exame atento ou confronto.

2 - Para os efeitos da alínea b) do número anterior:

a) Produtos e serviços que estejam inseridos na mesma classe da classificação de Nice podem não ser considerados afins;

b) Produtos e serviços que não estejam inseridos na mesma classe da classificação de Nice podem ser considerados afins.”

No caso das marcas em litígio, é incontroverso que a marca da Recorrente goza de prioridade tendo obtido o registo primeiro.

Quanto aos serviços e produtos que oferecem é também indiscutível que há identidade e afinidade entre os mesmos, oferecendo o mesmo tipo de serviço e produtos e produtos afins pois ambas se destinam serviços de fornecimento de alimentos e bebidas e ambas assinalam serviços relacionados com alojamento temporário, na Classe 43<sup>a</sup>.

Encontram-se, pois, preenchidos os dois primeiros pressupostos estabelecidos nas alíneas a) e b) do CPI do artigo 238º do CPI. Todavia, a lei exige, para haja risco de confusão entre marcas, que se verifique de forma cumulativa, não só estes pressupostos, mas também que apresentem tal semelhança gráfica, figurativa, fonética ou outra que induza facilmente o consumidor em erro ou confusão.

Analisando as marcas em confronto, infere-se que a marca Recorrente é apenas constituída por uma única expressão representada da seguinte forma:

**PROPER**

Já a marca recorrida engloba não só esta expressão mas é formada da seguinte forma:

“PROPER HOTELS PORTUGAL”,

A questão reside em saber se o facto de terem um elemento verbal e foneticamente igual permite que se estabeleça confusão entre as marcas, sendo certo que quando o consumidor pretende recorrer a uma, normalmente não tem as duas marcas presentes.



Processo: 444/24.2YHLSB  
Referência: 626317

**Lisboa - Tribunal da Propriedade Intelectual**  
**Juízo da Propriedade Intelectual - Juiz 2**

Rua Marquês da Fronteira - Palácio da Justiça  
1098-001 Lisboa  
Telef: 213846400 Fax: 211373576 Mail: tribunal.p.intelectual@tribunais.org.pt

**Recurso de Propriedade Industrial**

Sendo assim, o que releva é o que fica retido da marca na memória do público alvo que, nas marcas meramente nominais será o vocábulo mais predominante.

Citando Ferrer Correia, Lições de Direito Comercial, pág. 329.: "O consumidor quando compra determinado produto marcado com um sinal semelhante a outro, que já conhecia, não tem à vista (em regra) as duas marcas, para fazer delas um exame comparativo. Compra o produto por se ter convencido, pela marca que o assinala, que é aquele que retinha na memória".

Como é referido no acórdão do TRL, de 10/05/2023, proferido no âmbito do processo 137/22.5YHLSB.L1-PICRS: "1. No exercício de comparação das marcas, devemos atender ao elemento dominante de cada marca, ao seu núcleo essencial, desvalorizando os pormenores, interessando sobretudo considerar aquilo que o consumidor (médio) retém de cada marca quando não a tem à sua frente, ou seja, a reminiscência que ficou na sua memória e que permite reconhecer o sinal quando o voltar a encontrar." – (disponível em <http://www.dgsi.pt/jtrl.nsf/33182fc732316039802565fa00>).

Todavia, no caso dos autos, porque a marca recorrente é apenas composta por uma única expressão será apenas esta que será apreendida pelo consumidor. Já no caso da Recorrida, a marca será integralmente assimilada não só porque nenhuma das expressões assume preponderância, visto que nenhuma se encontra destacada, mas também porque os segundo e terceiro vocábulo pelo que sugerem, são mais facilmente apreensíveis.

Neste sentido o Acórdão do TJUE, de 7 de outubro de 2004, (proferido no âmbito do processo C-136/02P, Torches, in Eu:C:2004:592, § 31), expressamente refere que "conforme o Tribunal de Justiça declarou de forma reiterada, o consumidor médio apreende normalmente uma marca como um todo e não procede a uma análise das suas diferentes particularidades. De igual modo, para apreciar se uma marca é ou não desprovida de carácter distintivo, há que ter em consideração a impressão de conjunto que produz."



Processo: 444/24.2YHLSB  
Referência: 626317

**Lisboa - Tribunal da Propriedade Intelectual**  
**Juízo da Propriedade Intelectual - Juiz 2**

Rua Marquês da Fronteira - Palácio da Justiça  
1098-001 Lisboa  
Telef: 213846400 Fax: 211373576 Mail: tribunal.p.intelectual@tribunais.org.pt

**Recurso de Propriedade Industrial**

Relativamente à impressão de conjunto, por reporte ao carácter distintivo da marca, e à forma como o consumidor médio apreende normalmente uma marca, alude-se ainda ao Ac. do TJUE, de 7 de outubro de 2004, (proferido no âmbito do processo C-136/02P, *Torches*, in Eu:C:2004:592, § 31), nomeadamente quando refere que “Conforme o Tribunal de Justiça declarou de forma reiterada, o consumidor médio apreende normalmente uma marca como um todo e não procede a uma análise das suas diferentes particularidades. De igual modo, para apreciar se uma marca é ou não desprovida de carácter distintivo, há que ter em consideração a impressão de conjunto que produz (v., no que se refere a uma marca nominativa, acórdão de 19 de Setembro de 2002, *DKV/IHMI*, C-104/00 P, *Colect.*, p. I-7561, n.º 24, e, em relação a uma marca tridimensional constituída pela forma do próprio produto, acórdão de 29 de Abril de 2004, *Procter & Gamble/IHMI*, C-468/01 P a C-472/01 P, *Colect.*, p. I-5141, n.º 44).

Não obstante Portugal serem expressões comuns não podem ser descuradas no conjunto pois acoplam-se de forma indissociável ao termo “Proper”, o qual, por se apresentar com letra e configuração diferentes da marca da Recorrente não permite que o público forme na sua mente uma associação com a marca da Recorrente.

Como ensina o Prof. J.G. Pinto Coelho, «Só há imitação quando as semelhanças (gráficas, figurativas ou fonéticas) que se notam entre as marcas sejam de grau tal que levem facilmente o consumidor a confundi-las ou o induzam facilmente em erro. Não é, pois, qualquer semelhança material, qualquer traço ou elemento comum das marcas que gera a imitação. A lei fala na necessidade de exame atento ou confronto. Não será demais insistir em que não deve confundir-se a semelhança das marcas com a imitação. Esta será, se quisermos, uma semelhança qualificada. Se as marcas não apresentarem semelhança é evidente que não poderá haver imitação. Mas nem sempre que existem semelhanças há a imitação. Esta pressupõe condições especiais nessas semelhanças, condições que se caracterizam afinal pelo perigo de confusão». - in *Revista de Legislação e Jurisprudência*, ano 93, pág. 19. Também nesse sentido se pronunciou Pedro Sousa e Silva (*in Direito Industrial, Noções Fundamentais*, 2.<sup>a</sup>



Processo: 444/24.2YHLSB  
Referência: 626317

**Lisboa - Tribunal da Propriedade Intelectual**  
**Juízo da Propriedade Intelectual - Juiz 2**

Rua Marquês da Fronteira - Palácio da Justiça  
1098-001 Lisboa  
Telef: 213846400 Fax: 211373576 Mail: tribunal.p.intelectual@tribunais.org.pt

**Recurso de Propriedade Industrial**

Edição, Almedina, p. 279): “o risco de confusão tem que ser significativo: para haver imitação, o art. 238.º exige um risco de induzir facilmente o consumidor em erro ou confusão. Por isso, uma vaga possibilidade de ocorrer um equívoco não basta para se falar em imitação ou para fundamentar a recusa de um registo de marca” .

Não obstante terem as marcas um elemento comum, no caso em apreço afigura-se que não existe risco de confusão ou associação capaz de induzir em erro o consumidor, não só porque este factor comum está escrito de forma diferente e apresenta-se visualmente dissemelhante, mas também porque a marca recorrida apresenta outros vocábulos que assumem igual relevo e não são passíveis de serem desagregados quando se leem, o que igualmente determina que a marca seja foneticamente diferente da prioritária.

E como refere o Dr. Justino Cruz, em anotação ao artigo 94º do Código de 1940, pág. 220: “o que verdadeiramente interessa é que a marca possua a necessária eficácia distintiva. Podem os seus vários elementos ser diferentes e, no entanto, considerados no seu conjunto, induzirem em erro ou confusão; podem até ser iguais – mas reunidos de maneira a formarem uma marca perfeitamente distinta”.

Inexistindo risco de confusão ou associação entre as marcas controvertidas, também falece a argumentação de risco de concorrência desleal.

\*\*\*

**Decisão**

Pelo exposto, pelas normas e fundamentos explanados, julgo improcedente por não provado o presente recurso e mantenho o despacho do INPI que concedeu o registo da marca nacional n.º “PROPER HOTELS PORTUGAL” à Recorrida PROPER HOTELS - PORTUGAL, LDA.

Custas pela Recorrente, ao abrigo do disposto no artigo 527.º n.º 2 do Código do Processo Civil.

Registe e Notifique.

Após trânsito, cumpra-se o disposto no n.º 5 do artigo 34.º do CPI (artigo 46.º do mesmo código).

\*\*\*



**Processo:** 444/24.2YHLSB  
**Referência:** 626317

**Lisboa - Tribunal da Propriedade Intelectual**  
**Juízo da Propriedade Intelectual - Juiz 2**

Rua Marquês da Fronteira - Palácio da Justiça  
1098-001 Lisboa  
Telef: 213846400 Fax: 211373576 Mail: tribunal.p.intelectual@tribunais.org.pt

**Recurso de Propriedade Industrial**

**Valor da acção: € 30 000,01 (trinta mil euros e um cêntimo).**

Lisboa, 2025-06-14

Registe e notifique.

Custas a cargo da Recorrente

Cumpra-se, após trânsito, o estabelecido no nº 5 do art. 34 do Novo CPI aplicável por via do art. 46º do mesmo diploma.

\*

Lisboa, 2025-06-11

Assinado em 11-02-2026, por  
Mónica Bastos Dias, Juiz Desembargador

Processo: 444/24.2YHLSB.L1  
Referência: 24263060



Assinado em 11-02-2026, por  
Rui A. N. Ferreira Martins da Rocha, Juiz Desembargador

**Tribunal da Relação de Lisboa**  
**Secção da Propriedade Intelectual e da Concorrência, Regulação e Supervisão**

Apelações em processo comum e especial (2013)

Processo n.º 444/24.2YHLSB.L1 – Apelação

Tribunal recorrido (ou tribunal *a quo*): Tribunal da Propriedade Intelectual (TPI)

SUMÁRIO (da responsabilidade do Relator)

- 1) O presente tribunal conclui, relativamente às marcas infra, existir risco de confundibilidade entre as mesmas e, por isso, o recurso é julgado procedente determinando-se, em consequência, a anulação da marca controversa, cujo registo foi concedido pelo INPI e mantido pelo tribunal *a quo*.

<p>MARCA PRIORITÁRIA (Marca UE 018912455) <b>PROPER</b></p>	<p>MARCA CONTROVERSA (Marca nacional 722118) <b>PROPER HOTELS PORTUGAL</b></p>
<p>Tipo de Sinal: figurativo Registada para assinalar, entre outros: “Alojamento temporário; Reservas e marcações referentes a alojamento temporário e refeições; Informações relacionadas com alojamento temporário e bares, cafés e restaurantes; Serviços de hotéis; Serviços de alojamento em complexos hoteleiros;... serviços de reservas de alojamentos hoteleiros para terceiros; Serviços hoteleiros com programas de prémios de incentivo; Serviços hoteleiros com programas de prémios de incentivo”</p>	<p>Tipo de Sinal: verbal Registada para assinalar: “alojamento temporário; serviços de fornecimento de alimentos e bebidas; fornecimento de alojamento temporário; serviços de alojamento temporário”</p>

\*



Processo: 444/24.2YHLSB.L1  
Referência: 24263060

**Tribunal da Relação de Lisboa**  
Secção da Propriedade Intelectual e da Concorrência, Regulação e Supervisão

Apelações em processo comum e especial (2013)

Acordam na Secção da Propriedade Intelectual, Concorrência, Regulação e Supervisão do Tribunal da Relação de Lisboa

**I. Relatório**

Recorrente: PROPER HOSPITALITY, LLC.

Recorrida: PROPER HOTELS - PORTUGAL, LDA.

1. A **Recorrente**, ao abrigo do disposto nos artigos 38.º e seguintes do Código da Propriedade Industrial, interpôs recurso judicial do despacho do Diretor de Marcas do INPI que concedeu o registo à marca nacional n.º 722118 “PROPER HOTELS PORTUGAL” (sinal verbal), requerida por PROPER HOTELS - PORTUGAL, LDA., pessoa coletiva n.º 516942450, com sede na Rua do Chantre, n.º 80, 4465-780 Leça do Balio por considerar que infringe o seu direito prioritário da marca da União Europeia n.º 018912455 **PROPER** (sinal figurativo), de que é titular e ser suscetível de favorecer a prática de atos de concorrência desleal.
2. Regularmente citada, a Recorrida apresentou resposta pugnando, em suma, pela manutenção do despacho com fundamento no facto das marcas não serem confundíveis.
3. Em 14-06-2025, foi proferida sentença pelo TPI julgando o recurso improcedente e mantendo o despacho do INPI de concessão de registo da marca nacional 722118.
4. Inconformada com a sentença dela apelou a Recorrente, formulando as seguintes

**conclusões (reprodução integral)**

A. Vem o presente recurso interposto da douta sentença que manteve o despacho que concedeu o registo à marca nacional n.º n.º 722118 PROPER HOTELS PORTUGAL, requerido por PROPER HOTELS – PORTUGAL, LDA.

B. Ao contrário do entendimento expresso na douta sentença apelada, a marca em causa constitui uma imitação da marca da Apelante, ou seja, registo de marca da União Europeia n.º 018912455 **PROPER**.

C. A prioridade do registo de marca da Apelante não é matéria controvertida, assim como não o é a identidade entre os serviços assinalados pelas marcas em confronto na



Processo: 444/24.2YHLSB.L1  
Referência: 24263060

**Tribunal da Relação de Lisboa**  
**Secção da Propriedade Intelectual e da Concorrência, Regulação e Supervisão**

Apelações em processo comum e especial (2013)

classe 43, destinando-se ambas a identificar, em geral, serviços de hotéis, alojamento temporário e serviços de fornecimento de alimentos e bebidas.

D. A análise comparativa das marcas em confronto foi efectuada tendo por base o entendimento de que as três expressões que compõem a marca requerida PROPER HOTELS PORTUGAL têm todas a mesma importância e capacidade distintiva no sinal.

E. Apesar da premissa que determina que se tome em consideração o elemento dominante de cada marca, ao seu núcleo essencial, o tribunal *a quo* concluiu que nenhum dos elementos da marca requerida PROPER HOTELS PORTUGAL tem mais preponderância que os outros sendo a marca no seu conjunto distinta da marca anterior **PROPER**, pelo que não haverá risco de confusão.

F. No entanto, de acordo com a doutrina e jurisprudência dominantes, embora o conjunto das marcas seja importante na comparação, devem ter-se como irrelevantes os elementos genéricos e descritivos, devendo a análise comparativa ser feita tendo como base o elemento distintivo e dominante das marcas.

G. Destinando-se a marca registanda a assinalar exactamente os mesmos serviços de alojamento temporário e de fornecimento de alimentos e bebidas que a marca anterior da Apelante, é certo que as expressões HOTELS e PORTUGAL remetem apenas para tais serviços – HOTELS informa que se trata de serviços hoteleiros e serviços relacionados – bem como para o país onde serão prestados – em PORTUGAL.

H. As expressões HOTELS e PORTUGAL são destituídas de capacidade distintiva, porquanto genéricas ou de uso comum, pelo que os consumidores irão fazer recair a sua atenção sobre a palavra PROPER a qual compõe também a marca anterior da Apelante.

I. A eventual concessão da marca aqui impugnada permitirá a presença, no mesmo mercado, de dois hotéis em nome de entidades distintas, um com o nome **PROPER** e o outro com o nome PROPER HOTELS PORTUGAL.

J. O único elemento verbal da marca anterior da Apelante PROPER está integralmente reproduzido na marca requerida PROPER HOTELS PORTUGAL, sendo ainda o primeiro elemento a surgir nesta, tanto a nível gráfico como fonético.

K. A palavra PROPER é o elemento distintivo da marca anterior resumindo-se a componente figurativa a uma simples estilização da letra na qual a palavra PROPER é imediatamente apreendida e percebida pelos consumidores.

L. A marca tem como função essencial distinguir produtos e serviços de uma entidade e atribuir-lhe uma origem comercial.



Processo: 444/24.2YHLSB.L1  
Referência: 24263060

**Tribunal da Relação de Lisboa**  
**Secção da Propriedade Intelectual e da Concorrência, Regulação e Supervisão**

Apelações em processo comum e especial (2013)

M. O registo da marca confere ao seu titular o direito de propriedade e do exclusivo relativamente aos produtos e serviços que a mesma identifica e, reproduzindo a marca da Apelada a marca anterior cujo exclusivo pertence à Apelante – PROPER – e destinando-se esta a identificar os mesmos serviços, estamos perante uma óbvia imitação de marca.

N. Não se aceita, assim, o entendimento do Tribunal a quo de que “os segundo e terceiro vocábulo pelo que sugerem, são mais facilmente apreensíveis” uma vez que estes vocábulos HOTELS e PORTUGAL não são aptos a identificar produtos e serviços dado o seu carácter descritivo e genérico para serviços de hotelaria/alojamento temporário e fornecimento de bebidas e alimentos prestados em Portugal.

O. A marca requerida PROPER HOTELS PORTUGAL é composta por três palavras separadas entre si, sendo possível separar o elemento distintivo PROPER das restantes expressões sem capacidade distintiva – HOTELS e PORTUGAL.

P. De acordo com a doutrina e jurisprudência assentes, a comparação das marcas deve pautar-se pelo critério da irrelevância, no conjunto da apreciação das marcas, das suas componentes genéricas ou descritivas sendo que, nas marcas complexas, se deve privilegiar, sempre que possível, o elemento dominante.

Q. Pelo que não é verdade o entendimento na sentença impugnada de que “nenhuma das expressões assume preponderância, visto que nenhuma se encontra destacada” uma vez que a expressão PROPER na marca da Apelada é a única expressão com capacidade distintiva.

R. Sendo irrelevantes as expressões genéricas e descritivas – HOTELS e PORTUGAL – o que fica para a comparação é a expressão PROPER, único elemento da marca anterior, estando assim perante um caso evidente de imitação de marca.

S. Como se refere no Acórdão do Tribunal da Relação de Lisboa de 24 de Fevereiro de 2022 no processo n.º 52/20.2YHLSB.L1-PICRS, disponível em [www.dgsi.pt](http://www.dgsi.pt) “Também devem ser considerados irrelevantes no conjunto, as componentes genéricas ou descritivas, pois esses, como supra se referiu, não têm carácter distintivo, nem são passíveis de apropriação exclusiva”.

T. Além disso, como está também assente na doutrina e jurisprudência nesta matéria e aqui se resume nas palavras de Coutinho de Abreu, B.F.D.U.C., vol . LXXIII, 1997, pág. 145, em estudo sobre as Marcas: «(...) o risco de confusão deve ser entendido em sentido lato, de modo a abarcar tanto o risco de confusão em sentido estrito ou próprio como risco de associação. Verifica-se o primeiro quando os consumidores podem ser induzidos a tomar uma marca por outra e, consequentemente, um produto por outro (os consumidores crêem erroneamente tratar-se da mesma marca e produto). Verifica-se o



Processo: 444/24.2YHLSB.L1  
Referência: 24263060

**Tribunal da Relação de Lisboa**  
**Secção da Propriedade Intelectual e da Concorrência, Regulação e Supervisão**

Apelações em processo comum e especial (2013)

segundo quando os consumidores, distinguindo embora os sinais, ligam um ao outro e, em consequência, um produto ao outro (crêem erroneamente tratar-se de marcas e produtos imputáveis a sujeitos com relação de coligação ou licença, ou tratar-se de marcas comunicando análogas qualidades dos produtos)».

U. Assim, perante a marca PROPER HOTELS PORTUGAL, os consumidores, que já conhecem os hotéis PROPER da Apelante, serão levados a acreditar que aquela é uma marca da Apelante para distinguir um novo hotel em Portugal ou que se trata de uma marca em parceria ou colaboração com esta.

V. Recordando ainda que, para que se afirme a imitação de marca anterior, a semelhança entre as marcas em comparação deve ser tal que induza “facilmente o consumidor em erro ou confusão” sendo que “*Esta possibilidade de erro fácil não deve ser apreciada partindo do pressuposto de que o consumidor tem na sua frente os símbolos das duas marcas para os confrontar*” (Acórdão do Supremo Tribunal de Justiça de 15 de Dezembro de 1979, in B.M.J. n.º 284, pág. 242).

W. A comparação das marcas deve assim ser levada a cabo assumindo que o consumidor médio não tem as duas à frente para as confrontar pelo que identifica uma através da memória que tem da outra sendo o elemento distintivo das marcas o factor determinante para se avaliar as semelhanças e risco de confusão, devendo ser desconsiderados os elementos descritivos e genéricos.

X. O consumidor médio, ao confrontar-se com a marca PROPER HOTELS PORTUGAL para serviços de alojamento/hotéis e serviços relacionados, vai recordar-se dos hotéis PROPER da Apelante, que já conhece, uma vez que, desconsiderando os elementos HOTELS e PORTUGAL, vai identificar a expressão PROPER como elemento distintivo daquela, que mais não é do que uma reprodução do único elemento da marca anterior – PROPER / **PROPER**.

Y. Assim, uma marca com as características da marca n.º 722118 PROPER HOTELS PORTUGAL - destinada a assinalar “alojamento temporário; serviços de fornecimento de alimentos e bebidas; fornecimento de alojamento temporário; serviços de alojamento temporário”, na classe 43 - é susceptível de se confundir com a PROPER / **PROPER** que assinala serviços idênticos na mesma classe.

Z. Ainda que, por hipótese meramente académica, não existisse o risco de o consumidor tomar um sinal pelo/s outro/s, existiria sempre risco de associação com a marca anteriormente registada uma vez que o elemento distintivo é o mesmo – PROPER – e se destinam a identificar serviços exactamente iguais.

AA. Ao contrário do entendimento do Tribunal a quo, que atribui a mesma importância, no sinal, a todos os elementos que compõem a marca requerida, sabemos que não é isto



Processo: 444/24.2YHLSB.L1  
Referência: 24263060

**Tribunal da Relação de Lisboa**  
**Secção da Propriedade Intelectual e da Concorrência, Regulação e Supervisão**

Apelações em processo comum e especial (2013)

que acontece quando os consumidores se encontram perante uma marca que contém um elemento distintivo de outra que já conhecem, sendo os restantes elementos meramente descritivos e claramente indicativos dos serviços em causa e do local onde estes serão praticados, uma vez que o elemento que fica na memória é o tal elemento distintivo.

BB. Ou seja, um consumidor a quem é recomendado o hotel PROPER em Portugal da Apelante, ao ser confrontado com o PROPER HOTELS PORTUGAL da Apelada, pensará, obviamente que se trata da mesma entidade e do hote que lhe foi recomendado.

CC. Acresce que a marca requerida não tem qualquer elemento não-verbal que pudesse servir como uma âncora distintiva e, assim, auxiliar a destrição.

DD. Como se refere no Acórdão do Supremo Tribunal de Justiça de 14 de Novembro de 2024 no processo 202/21.6YHLSB.L1.S1, em [www.dgsi.pt](http://www.dgsi.pt) “quanto mais forte (arbitrária) for a marca anterior – quanto mais importante for o carater distintivo da marca anterior – maior será o risco de confusão e maior a exigência que deve colocar-se na “novidade relativa” da “nova marca”.

EE. Pelo que, perante a marca da Apelante composta unicamente pela expressão **PROPER**, sendo esta original, forte e conseqüentemente distintiva deverá concluir-se que a marca requerida PROPER HOTELS PORTUGAL é extremamente semelhante àquela o que irá certamente originar, em consequência, um grande risco de confusão ou associação.

FF. A utilização da marca em causa provocará inevitável confusão, sendo o público consumidor levado a pensar que esse sinal está relacionado consigo e com os seus serviços, ou que o seu uso foi autorizado por si, o que não é, de todo, o caso.

GG. A coexistência com a marca registanda não deixará de causar evidentes prejuízos à Apelante pois permitirá à Apelada beneficiar injustamente do crédito e renome desta, das suas marcas e dos seus produtos, bem como das variadas atuações que aquela vem promovendo ao longo dos anos nas suas atividades comerciais, com as quais conseguiu o reconhecimento e apreço dos consumidores pelos seus produtos.

HH. Esta situação configura, também a prática de atos de concorrência desleal que são suscetíveis de criar confusão com a empresa, o estabelecimento, os produtos ou os serviços dos concorrentes, qualquer que seja o meio empregue, nos termos da alínea a) do nº 1, do art. 311.º do CPI.

II. Encontrando-se claramente demonstrada a grave violação que resultaria se fosse concedido o registo de uma marca que ofende os mais elementares princípios da novidade e da leal e sã concorrência.



Processo: 444/24.2YHLSB.L1  
Referência: 24263060

**Tribunal da Relação de Lisboa**  
**Secção da Propriedade Intelectual e da Concorrência, Regulação e Supervisão**

Apelações em processo comum e especial (2013)

JJ. A sociedade Apelante Proper Hospitality, LLC., explora diversos hotéis nos EUA com o nome PROPER, há já longos anos, tendo também as suas marcas registadas nos EUA, na União Europeia, Canadá, China, Itália, México e Espanha, tanto para o termo verbal PROPER como para a sua versão estilizada **PROPER**.

KK. O uso pela Apelante do termo PROPER para hotéis, seja na versão nominativa ou mista (**PROPER**), já vem de há vários anos datando os registos nos EEU de 2013.

LL. O surgimento de uma nova cadeia de hotéis que reproduz exatamente o mesmo termo PROPER irá certamente criar confusão, que inclui a possibilidade de associação, no consumidor.

MM. A Apelante é ainda titular em Portugal do registo de marca nacional N.º 733576 PROPER RESIDENCES, que designa serviços das Classes 35ª e 36ª, relacionados com gestão de apartamentos, condomínios e imóveis.

NN. A Apelante usa os termos PROPER e PROPER RESIDENCES em Portugal e na União Europeia há já longos anos com reconhecimento dos consumidores, o qual será posto em causa pela coexistência de um outro HOTEL PROPER em PORTUGAL.

OO. O consumidor português ou da União Europeia que conheça os hotéis PROPER, ao ser confrontado com um novo hotel PROPER em Portugal será seguramente levado a pensar que este tem a mesma origem comercial!

5. O recurso termina com o seguinte **pedido**: “Termos em que deve a presente apelação ser julgada procedente, revogando-se em consequência a douta sentença apelada, e recusado o registo da marca n.º 722118 PROPER HOTELS PORTUGAL”.
6. A Recorrida respondeu ao recurso pugnando, em suma, pela respetiva improcedência e consequente manutenção do decidido.
7. Em sede do presente recurso de apelação, foi cumprido o disposto nos artigos 657.º, n.º 2 e 659.º, do Código de Processo Civil.

\*

## II. Questões a decidir

- i. A marca controversa constitui uma “imitação” da alegada marca prioritária?
- ii. Com o registo da marca concedido à Recorrida, esta poderá praticar atos de concorrência desleal, independentemente de intenção, o que também deveria ter conduzido à recusa do respetivo registo?

\*



Processo: 444/24.2YHLSB.L1  
Referência: 24263060

**Tribunal da Relação de Lisboa**  
Secção da Propriedade Intelectual e da Concorrência, Regulação e Supervisão

Apelações em processo comum e especial (2013)

**III. Fundamentação**

8. A decisão recorrida fixou a factualidade nos termos que se passa a expor.

**Factos provados**

- 1) Por despacho de 23 de agosto de 2024, o Instituto Nacional da Propriedade Industrial concedeu o registo pedido em 20 de março de 2024, da marca nacional n.º 722118 “PROPER HOTELS PORTUGAL”, à Recorrida Proper Hotels-Portugal, LDA, tendo tal despacho sido publicado no Boletim da Propriedade Industrial n.º 168/2024, de 30 de agosto de 2024, na pág. 32.
- 2) A marca em causa é composta pela expressão “PROPER HOTELS PORTUGAL” e destina-se a assinalar “alojamento temporário; serviços de fornecimento de alimentos e bebidas; fornecimento de alojamento temporário; serviços de alojamento temporário”, na Classe 43ª .
- 3) A Recorrente Proper Hospitality, LLC, é titular do registo da marca da União Europeia n.º 018912455 **PROPER** requerido em 10 de agosto de 2023 e concedido em 23 de dezembro de 2023, para designar:
  - serviços nas Classes 36ª – Serviços de seguros; Serviços financeiros; Negócios monetários; Serviços relacionados com a gestão imobiliária; serviços imobiliários; Financiamento de bens imobiliários; Serviços de leasing de imóveis; Estimativas imobiliárias [avaliações]; Serviços de time-sharing de imóveis; Serviços de gestão de condomínios de apartamentos e bens imobiliários; Serviços de corretores imobiliários e Serviços de timesharing imobiliário de férias; Serviços de cartões de débito; Informações, esclarecimentos e consultadoria em matéria dos serviços atrás referidos.
  - serviços da Classe 43ª: “Serviços de fornecimento de alimentos e bebidas; Alojamento temporário; Reservas e marcações referentes a alojamento temporário e refeições; Informações relacionadas com alojamento temporário e bares, cafés e restaurantes; Serviços de hotéis; Serviços de alojamento em complexos hoteleiros; Fornecimento de instalações multiusos para reuniões, conferências e exposições; Fornecimento de instalações para banquetes e eventos sociais para ocasiões especiais; E serviços de reservas de alojamentos hoteleiros para terceiros; Serviços hoteleiros com programas de prémios de incentivo; Serviços hoteleiros com programas de prémios de incentivo;
- 4) Aluguer de cadeiras, mesas, roupa de mesa, vidraria e cutelaria; Aluguer de aparelhos de cozinha; Aluguer de dispensadores de água potável; Aluguer de aparelhos de iluminação, não sendo para palcos ou estúdios de televisão; Aluguer de



Processo: 444/24.2YHLSB.L1  
Referência: 24263060

**Tribunal da Relação de Lisboa**  
**Secção da Propriedade Intelectual e da Concorrência, Regulação e Supervisão**

Apelações em processo comum e especial (2013)

tendas; Aluguer de construções transportáveis; Serviços de casas de retiro para a terceira idade; Serviços de creches; Informações e consultoria relacionadas com os serviços atrás referidos.”

- 5) A sociedade Vilabela - Gestão e Investimentos Imobiliários, Lda., que detém 50% da Requerente é titular do registo de marca na União Europeia N.º

018699496 **PRIM&PROPER HOTEL** e **PRIM&PROPER HOTEL**, que designa serviços da Classe 43ª - Alojamento temporário; Serviços de alojamento; Serviços de alojamento hoteleiro; Disponibilização de residências com assistência [alojamento temporário]; Serviços de alojamento em hotel; Disponibilização de serviços de hotel e motel; Serviços de restauração [alimentação e bebidas]; Serviços de restaurantes; Serviços de fornecimento de alimentos e bebidas; Serviços de bares; Serviços de cantinas [refeitórios]; Serviços hoteleiros - .

**Factos não provados**

Que a Recorrida Proper Hotels-Portugal, LDA seja também titular das marcas da união europeia n.º 018699496.

\*

**Do mérito do recurso**

**i. A marca controversa constitui uma “imitação” da alegada marca prioritária?**

9. Resulta do artigo 1.º do CPI que a propriedade industrial desempenha a função de garantir a lealdade da concorrência, pela atribuição de direitos privativos sobre os diversos processos técnicos de produção e desenvolvimento da riqueza.
10. Neste domínio, como é sabido, a marca destina-se a distinguir produtos e serviços de uma empresa dos de outras empresas (artigo 208.º, do CPI), não sendo admissíveis marcas desprovidas de qualquer carácter distintivo (artigo 209.º, n.º 1, alínea a), do CPI).
11. Daí que se afirme que a função essencial da marca é a função de garantir aos consumidores a proveniência do produto ou serviço (a chamada função de indicação de origem), ainda que possa complementarmente desempenhar outras funções, designadamente, a função de garantia da qualidade dos produtos e serviços e/ou as funções de comunicação, de investimento ou de publicidade.
12. Está em causa nestes autos o conceito legal de imitação e respetiva aplicação ao caso concreto.



Processo: 444/24.2YHLSB.L1  
Referência: 24263060

**Tribunal da Relação de Lisboa**  
**Secção da Propriedade Intelectual e da Concorrência, Regulação e Supervisão**

Apelações em processo comum e especial (2013)

13. Conforme resulta do artigo 238.º, n.º 1, do CPI, o conceito de imitação inclui 3 requisitos cumulativos:
  - a) A marca registada tiver prioridade;
  - b) Sejam ambas destinadas a assinalar produtos ou serviços idênticos ou afins;
  - c) Tenham tal semelhança gráfica, figurativa, fonética ou outra que induza facilmente o consumidor em erro ou confusão, ou que compreenda um risco de associação com marca anteriormente registada, de forma que o consumidor não as possa distinguir senão depois de exame atento ou confronto.
14. Mais resulta do n.º 2 do mesmo preceito que para aferir da identidade ou afinidade entre produtos:
  - a) Produtos e serviços que estejam inseridos na mesma classe da classificação de Nice podem não ser considerados afins;
  - b) Produtos e serviços que não estejam inseridos na mesma classe da classificação de Nice podem ser considerados afins.
15. No caso concreto, é consensual a prioridade de registo da marca da União Europeia n.º 018912455 **PROPER**, concedido em **23-12-2023**, é prioritário relativamente à marca nacional controversa n.º 722118 “PROPER HOTELS PORTUGAL”, concedido em **23-08-2024**.
16. Também é incontroversa a **parcial identidade**, a que acresce **elevada afinidade**, entre os serviços assinalados pelas marcas.
17. Efetivamente, quanto a este último ponto resulta dos factos provados que a marca controversa visa assinalar “alojamento temporário; serviços de fornecimento de alimentos e bebidas; fornecimento de alojamento temporário; serviços de alojamento temporário”, sendo certo que a marca prioritária assinala, entre outros, “Alojamento temporário; Reservas e marcações referentes a alojamento temporário e refeições; Informações relacionadas com alojamento temporário e bares, cafés e restaurantes; Serviços de hotéis; Serviços de alojamento em complexos hoteleiros;... serviços de reservas de alojamentos hoteleiros para terceiros; Serviços hoteleiros com programas de prémios de incentivo; Serviços hoteleiros com programas de prémios de incentivo”.
18. Passemos, assim, à apreciação do último requisito da imitação.

**Do risco de confusão entre marcas**

19. Nesta sede, a ora Recorrente, discordando das conclusões do tribunal *a quo*, sustenta a efetiva confundibilidade entre as marcas em confronto, salientando, em essência, o seguinte:



Processo: 444/24.2YHLSB.L1  
Referência: 24263060

**Tribunal da Relação de Lisboa**  
**Secção da Propriedade Intelectual e da Concorrência, Regulação e Supervisão**

Apelações em processo comum e especial (2013)

“D. A análise comparativa das marcas em confronto foi efectuada tendo por base o entendimento de que as três expressões que compõem a marca requerida PROPER HOTELS PORTUGAL têm todas a mesma importância e capacidade distintiva no sinal.

E. Apesar da premissa que determina que se tome em consideração o elemento dominante de cada marca, ao seu núcleo essencial, o tribunal *a quo* concluiu que nenhum dos elementos da marca requerida PROPER HOTELS PORTUGAL tem mais preponderância que os outros sendo a marca no seu conjunto distinta da marca anterior **PROPER**, pelo que não haverá risco de confusão.

F. No entanto, de acordo com a doutrina e jurisprudência dominantes, embora o conjunto das marcas seja importante na comparação, **devem ter-se como irrelevantes os elementos genéricos e descritivos, devendo a análise comparativa ser feita tendo como base o elemento distintivo e dominante das marcas.**

G. Destinando-se a marca registanda a assinalar exactamente os mesmos serviços de alojamento temporário e de fornecimento de alimentos e bebidas que a marca anterior da Apelante, é certo que as expressões HOTELS e PORTUGAL remetem apenas para tais serviços – HOTELS informa que se trata de serviços hoteleiros e serviços relacionados – bem como para o país onde serão prestados – em PORTUGAL.

H. As expressões HOTELS e PORTUGAL são destituídas de capacidade distintiva, porquanto genéricas ou de uso comum, pelo que os consumidores irão fazer recair a sua atenção sobre a palavra PROPER a qual compõe também a marca anterior da Apelante.

I. A eventual concessão da marca aqui impugnada permitirá a presença, no mesmo mercado, de dois hotéis em nome de entidades distintas, um com o nome **PROPER** e o outro com o nome PROPER HOTELS PORTUGAL.

J. O único elemento verbal da marca anterior da Apelante PROPER está integralmente reproduzido na marca requerida PROPER HOTELS PORTUGAL, sendo ainda o primeiro elemento a surgir nesta, tanto a nível gráfico como fonético.

...

U. Assim, perante a marca PROPER HOTELS PORTUGAL, os consumidores, que já conhecem os hotéis PROPER da Apelante, serão levados a acreditar que aquela é uma marca da Apelante para distinguir um novo hotel em Portugal ou que se trata de uma marca em parceria ou colaboração com esta.” (realces nossos).



Processo: 444/24.2YHLSB.L1  
Referência: 24263060

**Tribunal da Relação de Lisboa**  
**Secção da Propriedade Intelectual e da Concorrência, Regulação e Supervisão**

Apelações em processo comum e especial (2013)

20. A este respeito, consta de especialmente relevante na sentença recorrida, o seguinte:
- “Não obstante terem as marcas um elemento comum, no caso em apreço afigura-se que não existe risco de confusão ou associação capaz de induzir em erro o consumidor, não só porque este factor comum está escrito de forma diferente e apresenta-se visualmente dissemelhante, mas também porque a marca recorrida apresenta outros vocábulos que assumem igual relevo e não são passíveis de serem desagregados quando se leem, o que igualmente determina que a marca seja foneticamente diferente da prioritária.” (p. 8).
21. Por seu turno, a Recorrida, concorda com a decisão recorrida e respetiva fundamentação.
22. Da nossa parte adianta-se desde já que discordamos do decidido.
23. Como é sabido, existe risco de confusão entre marcas (incluindo um risco de associação) se existir a possibilidade de o público relevante - o consumidor atual ou potencial dos produtos em questão -, considerar que os produtos ou serviços em causa, presumindo que ostentam a marca em questão, provêm da mesma empresa ou de empresas economicamente ligadas, consoante o caso.
24. Quer as instâncias da Justiça Europeia (TJ e TG) quer o nosso Supremo Tribunal de Justiça têm pugnado que em última instância a conclusão sobre a existência ou não de risco de confusão se deverá basear na impressão global deixada na memória de um consumidor médio do tipo de produtos em causa.
25. O juízo de existência ou não de risco de confusão entre os sinais em confronto, depende de uma apreciação global de vários fatores interdependentes, incluindo:
- a intensidade da semelhança/afinidade entre os produtos e serviços,
  - a semelhança dos sinais em situação de conflito,
  - os elementos distintivos e dominantes dos sinais,
  - o carácter distintivo da marca anterior, e
  - o público relevante.
26. No conhecido acórdão do TJUE, de 11/11/1997, C-251/95, caso «Sabèl», n.º 23, o Tribunal afirmou que “(...) apreciação global deve, no que respeita à semelhança visual, fonética ou conceptual das marcas em causa, basear-se na impressão de conjunto produzida pelas marcas, atendendo, designadamente, aos elementos distintivos e dominantes destas”.
27. Tendo em conta estas considerações, julgamos que o tribunal *a quo* errou quando concluiu pela inexistência de risco de confusão entre os sinais.
28. As marcas em confronto, recorde-se, são as seguintes:



Processo: 444/24.2YHLSB.L1  
Referência: 24263060

**Tribunal da Relação de Lisboa**  
Secção da Propriedade Intelectual e da Concorrência, Regulação e Supervisão

Apelações em processo comum e especial (2013)

MARCA PRIORITÁRIA <b>PROPER</b>	MARCA CONTROVERSA <b>PROPER HOTELS PORTUGAL</b>
<p>Tipo de Sinal: figurativo</p> <p>Registada para assinalar, entre outros:</p> <p>“Alojamento temporário; Reservas e marcações referentes a alojamento temporário e refeições; Informações relacionadas com alojamento temporário e bares, cafés e restaurantes; Serviços de hotéis; Serviços de alojamento em complexos hoteleiros;... serviços de reservas de alojamentos hoteleiros para terceiros; Serviços hoteleiros com programas de prémios de incentivo; Serviços hoteleiros com programas de prémios de incentivo”</p>	<p>Tipo de Sinal: verbal</p> <p>Registada para assinalar:</p> <p>“alojamento temporário; serviços de fornecimento de alimentos e bebidas; fornecimento de alojamento temporário; serviços de alojamento temporário”</p>

29. Quanto à atenção do consumidor médio (em especial, turistas e viajantes), tendo em conta o tipo de serviços em causa, em essência, relacionados com serviços de alojamento temporário, afigura-se-nos que será média.
30. No que toca ao sinal prioritário, constituído pelo desenho da expressão verbal, **PROPER**, apesar de estar registada como marca figurativa, afigura-se-nos que é central o aspeto fonético. Efetivamente, o desenho é de uma só palavra, sendo certo que os elementos do desenho apenas decoram a palavra, que permanece, assim, perfeitamente legível. Atenta a não presença de quaisquer elementos descritivos ou genéricos, este sinal é de capacidade distintiva média.
31. No que toca à marca controversa (PROPER HOTELS PORTUGAL), há desde logo que reconhecer que os termos “Hotels” e Portugal”, são descritivos de serviços de hotelaria e localização geográfica e, por isso, a respetiva capacidade distintiva é fraca. A este respeito, quanto à expressão “Hotel”, veja-se o Ac. TG de 01-03-2018, Altunis c. EUIPO, T-438/16, ECLI:EU:T:2018:110, n.º 63 e, quanto à expressão “Portugal”, veja-se o Ac. TG de 10-09-2014, Micrus c. Delta, T-218/12, ECLI:EU:T:2014:760, n.ºs 76-77.



Processo: 444/24.2YHLSB.L1  
Referência: 24263060

**Tribunal da Relação de Lisboa**  
**Secção da Propriedade Intelectual e da Concorrência, Regulação e Supervisão**

Apelações em processo comum e especial (2013)

32. Há, pois, que concluir, quanto a ambos os sinais, pela predominância do termo “PROPER”, termo este com uma capacidade distintiva média.
33. Por seu turno, como vimos supra, os serviços assinalados pelas marcas em confronto ou são idênticos ou têm elevada afinidade entre si.
34. Neste contexto, há que concluir por um elevado grau de semelhança entre os sinais em confronto.
35. Assim sendo, visando os sinais o mesmo tipo de público (turistas e viajantes) e, serviços idênticos ou afins em elevado grau, há que concluir pelo efetivo risco de confusão entre as marcas, devendo o recurso ser julgado procedente.
36. A segunda questão supra enunciada (concorrência desleal), mostra-se, assim, prejudicada.

\*

**IV. Decisão**

Pelo exposto, acorda-se em julgar o presente recurso procedente e, conseqüentemente, revoga-se a decisão recorrida, anulando-se o registo da marca nacional n.º 722118 “PROPER HOTELS PORTUGAL” (sinal verbal).

Custas pela Recorrente (art. 527.º n.º 1 e 2 do CPC).

\*\*

Lisboa, 11-02-2026

Alexandre Au-Yong Oliveira (Relator)

Mónica Bastos Dias (1.ª Adjunta)

Rui A.N. Ferreira Martins da Rocha (2.º Adjunto)

## PATENTES DE INVENÇÃO

### Pedidos - BBKA/1A

A publicação dos pedidos de patentes de invenção a seguir indicados é efetuada nos termos do disposto no artigo 69.º do Código da Propriedade Industrial; da data de publicação do presente aviso começa a contar-se o prazo de dois meses para a apresentação de reclamações de quem se julgar prejudicado pela eventual concessão dos mesmos, nos termos do artigo 17.º do mesmo Código.

- (11) **119867** (13) A  
 (22) 2024.11.29  
 (30)  
 (71) **PT TRIANGLE'S - CYCLING EQUIPMENTS, S.A.**  
 (72) RICARDO EMANUEL DA SILVA CRUZ  
 JOÃO FILIPE SÁ REIS  
 TIAGO FERREIRA SIMÕES  
 CÉSAR FILIPE DUARTE CARDOSO  
 (51) **Int. Cl.**  
**B25B 11/02 (2006.01) B62K 19/20 (2006.01)**  
**B23K 37/04 (2006.01) B23K 37/053 (2006.01)**  
 (54) **GABARIS PARA A PRODUÇÃO DE QUADROS DE ALUMÍNIO DE BICICLETA E SISTEMA E PROCESSO DE PRODUÇÃO DE QUADROS DE BICICLETA UTILIZANDO OS MESMOS**

(57) A PRESENTE INVENÇÃO REFERE-SE A GABARIS PARA A PRODUÇÃO DE QUADROS DE ALUMÍNIO DE BICICLETA. ASSIM SENDO, O GABARI DE SOLDADURA (10) COMPREENDE: UMA ESTRUTURA DE BASE (40); PELO MENOS UM MÓDULO DE PREENSÃO DE TUBOS DESLOCÁVEL (41) E UM ELEMENTO DE INTERFACE DE DESLOCAMENTO (42) POR CADA MÓDULO DE PREENSÃO DE TUBOS DESLOCÁVEL (41), EM QUE O REFERIDO ELEMENTO DE INTERFACE DE DESLOCAMENTO (42) ESTÁ DISPOSTO ENTRE A ESTRUTURA DE BASE (40) E O RESPECTIVO MÓDULO DE PREENSÃO DESLOCÁVEL (41) E LIGADO A ESTES DE TAL MODO QUE, EM OPERAÇÃO, PROPORCIONA DESLOCAMENTO ESPACIAL, EM TRÊS DIMENSÕES, DO MÓDULO DE PREENSÃO DESLOCÁVEL (41) RELATIVAMENTE À ESTRUTURA DE BASE (40). A INVENÇÃO REFERE-SE AINDA A UM SISTEMA E A UM PROCESSO DE PRODUÇÃO DE QUADROS DE BICICLETA UTILIZANDO OS REFERIDOS GABARIS.

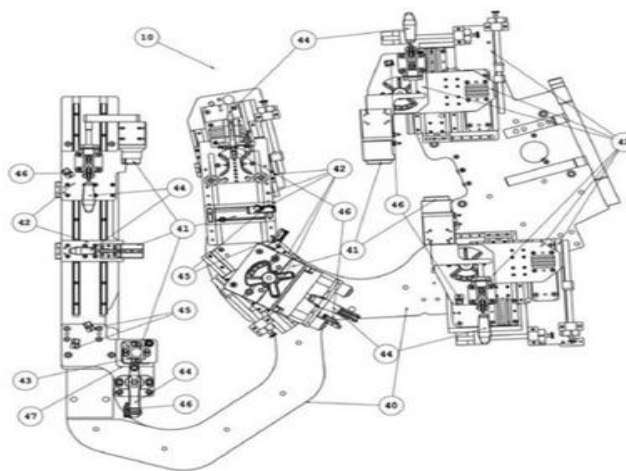

**Figura 1**

Ver Fascículo Completo

- (11) **119869** (13) A  
 (22) 2024.11.29  
 (30)  
 (71) **PT PEDRO MIGUEL DA SILVA OLIVEIRA**  
 (72) PEDRO MIGUEL DA SILVA OLIVEIRA  
 (51) **Int. Cl.**  
**B65D 23/10 (2006.01)**  
 (54) **ASA ERGONÓMICA PARA RECIPIENTE**  
 (57) A PRESENTE INVENÇÃO REFERE-SE A UMA ASA PARA RECIPIENTES, MAIS PRECISAMENTE PARA GARRAFÕES QUE CONTENHAM LÍQUIDOS, FABRICADA NO MESMO MATERIAL DO RECIPIENTE, ESPECIFICAMENTE EM POLITEREFTALATO DE ETILENO (PET) E QUE É ACOPLADA AO GARGALO DO RECIPIENTE. TRADICIONALMENTE, ASAS DE GARRAFÕES SÃO FEITAS DE POLIETILENO DE ALTA DENSIDADE (HDPE), DEVIDO À SUA RESISTÊNCIA, MAS ISSO DIFICULTA A RECICLAGEM, POIS EXISTEM COMPONENTES DE MATERIAIS DIFERENTES QUE TÊM DE SER PREVIAMENTE SEPARADOS. A PRESENTE INVENÇÃO RESOLVE UM CONJUNTO DE PROBLEMAS QUE SE COLOCAVAM, PARA OS QUAIS NÃO SE TINHA ENCONTRADO SOLUÇÃO, E QUE PERMITEM O FABRICO ASAS DE PET, PROMOVENDO MAIOR RECICLABILIDADE E ALINHANDO-SE ÀS PREOCUPAÇÕES AMBIENTAIS. A ASA É COMPOSTA POR UMA PEGA (A.1) E UM ARO (A.2) AO QUAL A PEGA (A.1) ESTÁ UNIDA, E QUE É INSERIDO NO GARGALO DO RECIPIENTE. AO ARO (A.2) ESTÃO ACOPLADAS, PELO MENOS

UMA PÉTALA (A.2.1), PARA FIXAÇÃO AO GARGALO DO RECIPIENTE.

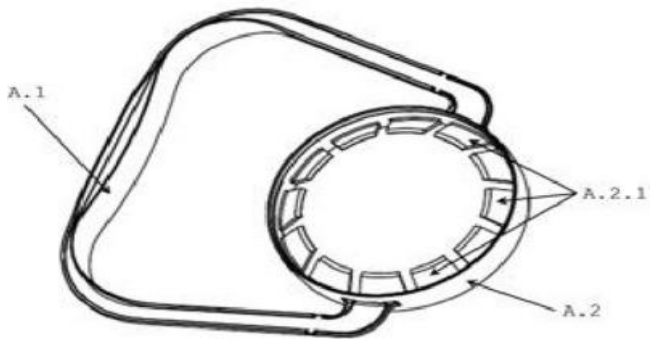

[Ver Fascículo Completo](#)

**Patentes europeias vigentes em Portugal - FG4A**

Processo	Início de vigência	Data do despacho	Nome do 1º requerente/titular	Pais resid.	Classificação principal	Observações
2760812	2012.09.29	2026.05.25	SOLSTICE ADVANCED MATERIALS US, INC.	US	<b>C07C 17/23</b> (2014.01)	ART. 84º DO C.P.I.:
3948379	2020.03.12	2026.05.25	AFL TELECOMMUNICATIONS LLC	US	<b>G02B 6/44</b> (2022.01)	ART. 84º DO C.P.I.:
4525655	2023.05.09	2026.05.26	JUNG GUMMITECHNIK GMBH	DE	<b>A41D 19/00</b> (2025.01)	ART. 84º DO C.P.I.:

**Caducidades por falta de pagamento de taxa - MM3A**

Processo	Início de vigência	Data da caducidade	Nome do 1º requerente/titular	Pais resid.	Observações
115167	2018.11.21	2026.05.21	MTEX NEW SOLUTION, S.A.	PT	

**Caducidades por falta de pagamento de taxa - Patente europeia - MM4A**

Processo	Início de vigência	Data da caducidade	Nome do 1º requerente/titular	Pais resid.	Observações
2083811	2007.11.21	2026.05.21	CLINICAL RESEARCH ASSOCIATES, LLC	US	
2212199	2008.11.20	2026.05.20	QINETIQ LIMITED	GB	
2370442	2009.11.20	2026.05.20	INCYTE CORPORATION	US	
2597031	2012.11.20	2026.05.20	THALES	FR	
2785903	2012.11.21	2026.05.21	SANTONI S.P.A.	IT	
2922828	2013.11.21	2026.05.21	PTC THERAPEUTICS, INC.	US	
3023350	2014.11.21	2026.05.21	MONDI AG	AT	
3071194	2014.11.20	2026.05.20	BIOCODEX	FR	
3071222	2014.11.21	2026.05.21	UCL BUSINESS PLC.	GB	
3071223	2014.11.21	2026.05.21	AUTOLUS LIMITED	US	
3071601	2014.11.20	2026.05.20	ACADEMISCH ZIEKENHUIS LEIDEN	NL	
3071709	2014.11.21	2026.05.21	INSTITUT GUSTAVE ROUSSY	FR	
3075738	2014.11.20	2026.05.20	INI CORPORATION	JP	
3220927	2015.11.20	2026.05.20	PROMEGA CORPORATION	US	
3220937	2015.11.20	2026.05.20	THE BOARD OF REGENTS OF THE UNIVERSITY OF OKLAHOMA	US	
3237015	2015.11.20	2026.05.20	ATLANThERA	FR	
3544923	2017.11.20	2026.05.20	HODGES&DRAKE DESIGN LIMITED	GB	

**Averbamentos - Patente europeia - PD1A, PD3A, PC1A, PC3A****Transmissões - Patente europeia**

Processo	Data do averbamento	Antigo requerente/titular	País resid.	Atual requerente/titular	País resid.	Observações
2455381	2026.05.22	JAPAN TOBACCO INC.	JP	SHIONOGI & CO., LTD.	JP	
2460806	2026.05.22	JAPAN TOBACCO INC.	JP	SHIONOGI & CO., LTD.	JP	
2505586	2026.05.22	JAPAN TOBACCO INC.	JP	SHIONOGI & CO., LTD.	JP	
3799587	2026.05.25	DISSIPATION - DESIGN E INOVÇÃO, LDA	PT	MAXIVIDRO - TRANSFORMADORES E DISTRIBUIDORES DE VIDRO S.A.	PT	
3801546	2026.05.22	JAPAN TOBACCO INC.	JP	SHIONOGI & CO., LTD.	JP	
4116301	2026.05.22	JAPAN TOBACCO INC.	JP	SHIONOGI & CO., LTD.	JP	

**CERTIFICADOS COMPLEMENTARES DE PROTECÇÃO****Averbamentos****Transmissões**

Processo	Data do averbamento	Antigo requerente/titular	Pais resid.	Atual requerente/titular	Pais resid.	Observações
579	2026.05.22	JAPAN TOBACCO INC.	JP	SHIONOGI & CO., LTD.	JP	
653	2026.05.22	JAPAN TOBACCO INC.	JP	SHIONOGI & CO., LTD.	JP	
1225	2026.05.22	JAPAN TOBACCO INC.	JP	SHIONOGI & CO., LTD.	JP	
1278	2026.05.22	JAPAN TOBACCO INC.	JP	SHIONOGI & CO., LTD.	JP	

**MODELOS DE UTILIDADE****Concessões - FG4K**

Processo	Início de vigência	Data do despacho	Nome do 1º requerente/titular	País resid.	Classificação principal	Observações
<u>12331</u>	2024.08.30	2026.05.26	JONAS TURA	PT	<b>F03D 1/02</b> (2006.01)	nos termos do art. 134.º, informa-se que o pedido sofreu alterações durante a fase de exame.

**Caducidades por falta de pagamento de taxa - MM3K**

Processo	Início de vigência	Data da caducidade	Nome do 1º requerente/titular	Pais resid.	Observações
11915	2019.11.20	2026.05.20	FINANCEIRA ESPAÑOLA DE CREDITO A DISTANCIA, EFC, S.A.	ES	

## REGISTO NACIONAL DE MARCAS

### Pedidos

De acordo com o artigo 226.º do Código da Propriedade Industrial, a seguir se publicam os pedidos de registo de marcas; da data de publicação do presente aviso começa a contar-se o prazo de dois meses para a apresentação de reclamações de quem se julgar prejudicado pela eventual concessão dos mesmos, em conformidade com o artigo 17.º do mesmo Código.

(210) **766816** MNA

(220) 2026.04.16

(300)

(730) PT MANEIRAS TAGARELAS -  
RESTAURAÇÃO LDA.

(511) 43 SERVIÇOS DE RESTAURANTES; RESTAURANTES  
DE GRELHADOS.

(591) PRETO.

(540)

~ RESTAURANTE ~  
**ACABANA**

(531) 26.11.13 ; 27.5.11

(210) **767156** MNA

(220) 2026.04.20

(300)

(730) PT ASSOCIACAO CULTURAL  
MARATONA A DESCOBERTA

(511) 39 ALUGUER DE CANOAS.

(591)

(540)



(531) 2.1.8 ; 18.3.1

(210) **766841** MNA

(220) 2026.04.16

(300)

(730) PT MIGUEL MARTINS PALMEIRA

(511) 12 TRANSPORTE TURÍSTICO DE PASSAGEIROS  
VEÍCULOS E MEIOS DE TRANSPORTE.

(591) PRETO, AMARELO, AMARELO CLARO, VERDE CLARO E  
AZUL.

(540)

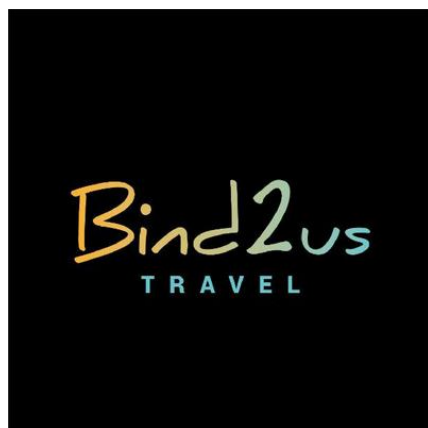

(531) 27.7.11

(210) **767274** MNA

(220) 2026.04.22

(300)

(730) PT SALOMAO HERNANDEZ LEMOS  
FIGUEIREDO

(511) 33 BEBIDAS ALCOÓLICAS (EXCLUINDO CERVEJA).

(591)

(540)



(531) 2.1.4 ; 11.3.2 ; 19.7.1 ; 22.5.10

(540)



(531) 20.5.7 ; 27.99.13 ; 27.99.16

por ter sido alterado o sinal em 2026/05/25, novamente se publica este pedido (art.12º-5 do cpi)

(210) **768663** MNA  
 (220) 2026.05.11  
 (300)  
 (730) PT ASSOCIAÇÃO CULTURAL DESERTUNA - TUNA ACADÉMICA DA UNIVERSIDADE DA BEIRA INTERIOR  
 PT ASSOCIAÇÃO RECREATIVA MUSICAL COVILHANENSE - BANDA DA COVILHÃ  
 (511) 41 ATIVIDADES CULTURAIS; REALIZAÇÃO DE ATIVIDADES CULTURAIS; FORNECIMENTO DE ATIVIDADES CULTURAIS; ADMINISTRAÇÃO [ORGANIZAÇÃO] DE ATIVIDADES CULTURAIS; INFORMAÇÕES RELACIONADAS COM ATIVIDADES CULTURAIS; FORNECIMENTO DE INFORMAÇÕES SOBRE ATIVIDADES CULTURAIS; ORGANIZAÇÃO E REALIZAÇÃO DE ATIVIDADES CULTURAIS; ORGANIZAÇÃO DE CONFERÊNCIAS RELACIONADAS COM ATIVIDADES CULTURAIS.

(591)  
 (540)



(531) 5.9.21 ; 5.9.22 ; 5.11.2 ; 5.11.5

(210) **768853** MNA  
 (220) 2026.05.13  
 (300)  
 (730) PT MAURO HUGO SIMÕES DE JESUS  
 (511) 06 MATERIAIS E ELEMENTOS DE METAL PARA EDIFICAÇÃO E CONSTRUÇÃO; METAIS NÃO PRECIOSOS NÃO TRANSFORMADOS E SEMITRANSFORMADOS E SUAS LIGAS.  
 19 ESTRUTURAS E CONSTRUÇÕES TRANSPORTÁVEIS, NÃO SENDO DE METAL; MADEIRA SEMITRANSFORMADA OU ARTIFICIAL; MATERIAIS E ELEMENTOS DE EDIFICAÇÃO E CONSTRUÇÃO, NÃO METÁLICOS.  
 37 EDIFICAÇÃO, CONSTRUÇÃO E DEMOLIÇÃO.

(591)  
 (540)



(531) 2.1.1 ; 2.1.23 ; 2.1.25 ; 9.7.21 ; 14.7.9 ; 27.99.23

(210) **768750** MNA  
 (220) 2026.05.25  
 (300)  
 (730) PT JOÃO MORIM - UNIPessoal, LDA  
 (511) 36 SERVIÇOS FINANCEIROS, MONETÁRIOS E BANCÁRIOS; SERVIÇOS DE AVALIAÇÕES FINANCEIRAS; SERVIÇOS DE SEGUROS.  
 (591)

(210) **768904** MNA  
 (220) 2026.05.13  
 (300)  
 (730) PT CALOR CONDICIONADO, LDA  
 (511) 06 MATERIAIS E ELEMENTOS DE METAL PARA EDIFICAÇÃO E CONSTRUÇÃO; METAIS NÃO PRECIOSOS NÃO TRANSFORMADOS E SEMITRANSFORMADOS E SUAS LIGAS.  
 08 FERRAMENTAS E UTENSÍLIOS PARA O TRATAMENTO DE MATERIAIS, E PARA A CONSTRUÇÃO, REPARAÇÃO E MANUTENÇÃO; FERRAMENTAS PARA ELEVAÇÃO; FERRAMENTAS MANUAIS PARA EMERGÊNCIA E SALVAMENTO.  
 11 EQUIPAMENTO DE AQUECIMENTO, VENTILAÇÃO, AR CONDICIONADO E PURIFICAÇÃO DO AR (AMBIENTE); APARELHOS E INSTALAÇÕES PARA TRATAMENTOS INDUSTRIAIS; FILTROS PARA USO INDUSTRIAL E DOMÉSTICO; INSTALAÇÕES SANITÁRIAS, EQUIPAMENTOS DE ABASTECIMENTO DE ÁGUA E DE SANEAMENTO.

- 17 TUBOS FLEXÍVEIS, TUBOS, MANGUEIRAS E RESPETIVOS ACESSÓRIOS, INCLUINDO VÁLVULAS, NÃO METÁLICOS; TUBOS FLEXÍVEIS, CONDUTAS, MANGUEIRAS E PARTES DOS MESMOS (INCLUINDO VÁLVULAS) E ACESSÓRIOS PARA TUBOS RÍGIDOS, SENDO TODOS NÃO METÁLICOS.
- 20 EXPOSITORES, SUPORTES E SINALIZAÇÃO, NÃO METÁLICOS.

(591)  
(540)

**PRIME**  
E N E R G Y

(531) 27.5.11

- (210) **768907** MNA  
(220) 2026.05.13  
(300)  
(730) **PT EVER CAPITAL LDA**  
(511) 36 SERVIÇOS DE CONSULTORIA FISCAL [SEM SER CONTABILIDADE].  
(591) #17C4A0; #09101c  
(540)

**asknow.**  
CONSULTING

(531) 27.5.10

- (210) **768966** MNA  
(220) 2026.05.12  
(300)  
(730) **PT PERCURSO PERTINENTE - LDA**  
(511) 36 SERVIÇOS IMOBILIÁRIOS.  
37 EDIFICAÇÃO, CONSTRUÇÃO E DEMOLIÇÃO.  
(591)  
(540)

**MATTÈRA**

(531) 26.11.7

- (210) **768987** MNA  
(220) 2026.05.14  
(300)  
(730) **PT SKARB INVEST II, LDA**  
(511) 35 SERVIÇOS DE PUBLICIDADE, DE PROMOÇÃO E DE MARKETING.  
36 SERVIÇOS IMOBILIÁRIOS.  
(591)  
(540)

**PANORAMA**  
Residences  
by Skarb

(531) 27.5.10 ; 27.5.11

- (210) **768991** MNA  
(220) 2026.05.14  
(300)  
(730) **PT LIGA PORTUGUESA DE FUTEBOL PROFISSIONAL**  
(511) 09 BANCOS DE DADOS; BASES DE DADOS; BASES DE DADOS ELETRÓNICAS; BASES DE DADOS INFORMÁTICAS; DADOS GRAVADOS ELETRONICAMENTE A PARTIR DA INTERNET; DISCOS DE VIDEOJOGOS; HEADSETS PARA VIDEOJOGOS; MICROFONES PARA APARELHOS DOMÉSTICOS DE VIDEOJOGOS; FICHEIROS DE DADOS GRAVADOS; HORÁRIOS ELETRÓNICOS; DIRETÓRIOS ELETRÓNICOS OU ELÉTRICOS; BROCHURAS ELETRÓNICAS DESCARREGÁVEIS; GRAVAÇÕES AUDIOVISUAIS; GRAVAÇÕES DE ÁUDIO; GRAVAÇÕES DE SOM; GRAVAÇÕES DE VÍDEO; SOFTWARE PARA A CRIAÇÃO DE MATERIAL PUBLICITÁRIO EM LINHA EM SÍTIOS WEB; BASES DE DADOS ELETRÓNICAS GRAVADAS EM SUPORTES INFORMÁTICOS; SOFTWARE DE JOGOS DE VÍDEO; PROGRAMAS DE JOGOS DE VÍDEO [SOFTWARE]; SOFTWARE PARA JOGOS DE VÍDEO DE COMPUTADORES; PROGRAMAS DE SOFTWARE PARA JOGOS DE VÍDEO; PROGRAMAS DE JOGOS DE VÍDEO; PROGRAMAS DE JOGOS DE VÍDEO INTERATIVOS; PROGRAMAS DE JOGOS DE VÍDEO PARA COMPUTADOR; PROGRAMAS PARA JOGOS DE COMPUTADOR E JOGOS DE VÍDEO; CARTAZES DESCARREGÁVEIS; PROGRAMAS DE JOGOS ELETRÓNICOS.  
28 JOGOS ELETRÓNICOS; EQUIPAMENTOS DE JOGOS ELETRÓNICOS; JOGOS DE VÍDEO ELETRÓNICOS PORTÁTEIS; UNIDADES PORTÁTEIS PARA JOGOS ELETRÓNICOS; APARELHOS PARA JOGOS ELETRÓNICOS CONCEBIDOS PARA UTILIZAR COM UM ECRÃ DE VISUALIZAÇÃO OU MONITOR EXTERNO; JOGOS; JOGOS DESPORTIVOS; JOGOS ELETRÓNICOS PORTÁTEIS; CONSOLAS DE VIDEOJOGOS PORTÁTEIS; CONSOLAS DE VIDEOJOGOS; JOYSTICKS PARA VIDEOJOGOS; CONSOLAS PORTÁTEIS PARA JOGAR VIDEOJOGOS.  
35 PROMOÇÃO DE COMPETIÇÕES E EVENTOS DESPORTIVOS; ORGANIZAÇÃO DE COMPETIÇÕES PARA FINS PUBLICITÁRIOS; PROMOÇÃO DOS PRODUTOS E SERVIÇOS DE TERCEIROS ATRAVÉS DA ANGARIAÇÃO DE PATROCINADORES PARA ASSOCIAREM OS SEUS PRODUTOS E SERVIÇOS A COMPETIÇÕES DESPORTIVAS; PROMOÇÃO DE PRODUTOS E SERVIÇOS ATRAVÉS DE

- PATROCÍNIOS DE EVENTOS DESPORTIVOS; PROMOÇÃO DE PRODUTOS E SERVIÇOS ATRAVÉS DE PATROCÍNIO DE EVENTOS DESPORTIVOS; SERVIÇOS DE MARKETING RELACIONADOS COM EVENTOS DE DESPORTOS ELETRÓNICOS; SERVIÇOS DE DIVULGAÇÃO RELACIONADOS COM EVENTOS DE DESPORTOS ELETRÓNICOS; SERVIÇOS DE PROMOÇÃO RELACIONADOS COM EVENTOS DE DESPORTOS ELETRÓNICOS; ANGARIAÇÃO DE PATROCÍNIOS PARA JOGOS DE DESPORTOS ELETRÓNICOS; PUBLICAÇÃO DE FOLHETOS PUBLICITÁRIOS; AFIXAÇÃO DE CARTAZES; AFIXAÇÃO DE CARTAZES PUBLICITÁRIOS; SERVIÇOS DE PUBLICIDADE, DE MARKETING E DE PROMOÇÃO; SERVIÇOS DE PUBLICIDADE, DE PROMOÇÃO E DE MARKETING; SERVIÇOS DE CONSULTORIA, ACONSELHAMENTO E ASSISTÊNCIA EM PUBLICIDADE, MARKETING E PROMOÇÃO.
- 41 ORGANIZAÇÃO DE COMPETIÇÕES; ADMINISTRAÇÃO [ORGANIZAÇÃO] DE COMPETIÇÕES; ORGANIZAÇÃO DE COMPETIÇÕES DESPORTIVAS; ORGANIZAÇÃO E REALIZAÇÃO DE COMPETIÇÕES; ORGANIZAÇÃO E REALIZAÇÃO DE COMPETIÇÕES DE DESPORTOS ELETRÓNICOS; ORGANIZAÇÃO DE COMPETIÇÕES PARA ENTRETENIMENTO; ORGANIZAÇÃO DE COMPETIÇÕES DE FUTEBOL; ORGANIZAÇÃO DE COMPETIÇÕES DE DIVERTIMENTO; ORGANIZAÇÃO DE JOGOS E COMPETIÇÕES; ORGANIZAÇÃO DE COMPETIÇÕES NO DOMÍNIO DOS JOGOS ELETRÓNICOS; ORGANIZAÇÃO DE CONFERÊNCIAS, EXPOSIÇÕES E COMPETIÇÕES; ORGANIZAÇÃO DE COMPETIÇÕES DE DESPORTOS ELETRÓNICOS; ORGANIZAÇÃO E DIREÇÃO DE COMPETIÇÕES DESPORTIVAS; ORGANIZAÇÃO, PLANEAMENTO E DIREÇÃO DE COMPETIÇÕES DESPORTIVAS; ORGANIZAÇÃO DE ATIVIDADES E COMPETIÇÕES DESPORTIVAS; ORGANIZAÇÃO DE ATIVIDADES DESPORTIVAS E DE COMPETIÇÕES DESPORTIVAS; ORGANIZAÇÃO DE COMPETIÇÕES [EDUCAÇÃO OU DIVERTIMENTO]; ORGANIZAÇÃO DE COMPETIÇÕES [EDUCAÇÃO OU DIVERTIMENTO]; ORGANIZAÇÃO E REALIZAÇÃO DE COMPETIÇÕES [EDUCAÇÃO OU DIVERTIMENTO]; SERVIÇOS RELACIONADOS COM A ORGANIZAÇÃO DE COMPETIÇÕES; ORGANIZAÇÃO DE COMPETIÇÕES PARA FINS DE DIVERTIMENTO; ORGANIZAÇÃO DE COMPETIÇÕES DESPORTIVAS E EVENTOS DESPORTIVOS; ORGANIZAÇÃO DE COMPETIÇÕES DE EDUCAÇÃO OU ENTRETENIMENTO; SERVIÇOS DE ENTRETENIMENTO SOB A FORMA DE COMPETIÇÕES; ORGANIZAÇÃO DE EVENTOS DESPORTIVOS, COMPETIÇÕES E TORNEIOS DESPORTIVOS; ORGANIZAÇÃO DE COMPETIÇÕES E DE ENTREGA DE PRÉMIOS; ENTRETENIMENTO SOB A FORMA DE COMPETIÇÕES DE DESPORTOS ELETRÓNICOS; SERVIÇOS DE JOGOS ELETRÓNICOS E COMPETIÇÕES FORNECIDOS ATRAVÉS DA INTERNET; REALIZAÇÃO DE EVENTOS DESPORTIVOS; ORGANIZAÇÃO DE EVENTOS DESPORTIVOS; PLANEAMENTO DE EVENTOS DESPORTIVOS; PRESTAÇÃO DE EVENTOS DESPORTIVOS; PRODUÇÃO DE EVENTOS DESPORTIVOS; GESTÃO DE EVENTOS PARA CLUBES DESPORTIVOS; FORNECIMENTO E GESTÃO DE EVENTOS DESPORTIVOS; FORNECIMENTO DE INSTALAÇÕES PARA EVENTOS DESPORTIVOS; PRODUÇÃO DE EVENTOS DESPORTIVOS PARA TELEVISÃO; PRESTAÇÃO DE INFORMAÇÕES RELATIVAS A EVENTOS DESPORTIVOS; ORGANIZAÇÃO DE DESPORTOS E DE EVENTOS DESPORTIVOS; SERVIÇOS PARA A ORGANIZAÇÃO DE EVENTOS DESPORTIVOS; ALUGUER DE EQUIPAMENTO PARA UTILIZAR EM EVENTOS DESPORTIVOS; ORGANIZAÇÃO DE EVENTOS DESPORTIVOS NO DOMÍNIO DO FUTEBOL; SERVIÇOS DE ENTRETENIMENTO SOB A FORMA DE EVENTOS DESPORTIVOS; ORGANIZAÇÃO DE EVENTOS COM FINS CULTURAIS, RECREATIVOS E DESPORTIVOS; SERVIÇOS DE INFORMAÇÃO SOBRE BILHETES RELACIONADOS COM EVENTOS DESPORTIVOS; SERVIÇOS DE ACESSORIA RELACIONADOS COM A ORGANIZAÇÃO DE EVENTOS DESPORTIVOS; ARBITRAGEM DE DESPORTOS ELETRÓNICOS; FORNECIMENTO DE INSTALAÇÕES PARA DESPORTOS ELETRÓNICOS; ORGANIZAÇÃO DE EVENTOS RELACIONADOS COM DESPORTOS ELETRÓNICOS; ORGANIZAÇÃO DE ATIVIDADES RELACIONADAS COM DESPORTOS ELETRÓNICOS; PRODUÇÃO DE EVENTOS RELACIONADOS COM DESPORTOS ELETRÓNICOS; PRODUÇÃO DE EVENTOS RELACIONADOS COM DESPORTOS ELETRÓNICOS PARA TELEVISÃO; SERVIÇOS DE ENTRETENIMENTO RELACIONADOS COM DESPORTOS ELETRÓNICOS; REALIZAÇÃO DE EVENTOS DE DESPORTOS ELETRÓNICOS AO VIVO; SERVIÇOS DE JOGOS ELETRÓNICOS; ALUGUER DE EQUIPAMENTO PARA JOGOS ELETRÓNICOS; SERVIÇOS DE JOGOS ELETRÓNICOS FORNECIDOS ATRAVÉS DA INTERNET; SERVIÇOS DE JOGOS ELETRÓNICOS FORNECIDOS ATRAVÉS DE UMA REDE INFORMÁTICA MUNDIAL; ORGANIZAÇÃO DE TORNEIOS; ORGANIZAÇÃO DE TORNEIOS DESPORTIVOS; PUBLICAÇÃO DE BROCHURAS; PUBLICAÇÃO DE ANUÁRIOS; PUBLICAÇÃO DE CARTAZES; SERVIÇOS DE ENTRETENIMENTO DE VIDEOJOGOS; EDUCAÇÃO E FORMAÇÃO; SERVIÇOS DE DIVERTIMENTO, EDUCAÇÃO E FORMAÇÃO; ATIVIDADES DESPORTIVAS E CULTURAIS; DIVERTIMENTO, ATIVIDADES DESPORTIVAS E CULTURAIS; ATIVIDADES DE DIVERSÃO, DESPORTIVAS E CULTURAIS.
- (591)  
(540)
- (531) 25.5.1
- 
- (210) **768994** **MNA**  
(220) 2026.05.14  
(300)  
(730) **PT ROMANA SUITES LDA**  
(511) 43 SERVIÇOS DE ALOJAMENTO EM COMPLEXOS HOTELEIROS; ALOJAMENTO TEMPORÁRIO; SERVIÇOS DE FORNECIMENTO DE ALIMENTOS E BEBIDAS; SERVIÇOS DE ALOJAMENTO TEMPORÁRIO; FORNECIMENTO DE ALOJAMENTOS TEMPORÁRIOS; FORNECIMENTO DE ALOJAMENTO TEMPORÁRIO; SERVIÇOS DE INFORMAÇÃO, ACONSELHAMENTO E RESERVA RELATIVOS A ALOJAMENTO TEMPORÁRIO; ALUGUER DE ALOJAMENTOS PARA FÉRIAS; ALUGUER DE QUARTOS ENQUANTO ALOJAMENTO TEMPORÁRIO; ALUGUER DE ALOJAMENTO TEMPORÁRIO; SERVIÇOS HOTELEIROS DE COMPLEXOS TURÍSTICOS; SERVIÇOS HOTELEIROS; SERVIÇOS DE RESTAURANTES.
- (591) preto  
(540)





(531) 26.4.1 ; 26.4.8

(210) **769000** MNA

(220) 2026.05.14

(300)

(730) **PT FREGUESIA DE ALPEDRINHA**

(511) 16 MATERIAL IMPRESSO.  
25 T-SHIRTS IMPRESSAS.  
35 PUBLICIDADE NA ÁREA DE TURISMO E VIAGENS.  
41 ATIVIDADES CULTURAIS.

(591) C:100 M:76 Y:36,7 K:28

(540)



(531) 7.1.3

(210) **769003** MNA

(220) 2026.05.14

(300)

(730) **PT CCVR FOOD FACTORY UNIPessoal, LDA**

(511) 30 PÃEZINHOS COM DOCE; PRODUTOS DE CONFEITARIA; PRODUTOS DE PADARIA; SOBREMESAS DE PUDIM INSTANTÂNEO.

(591)

(540)

**PÃES DE PORTUGAL**

(210) **769005** MNA

(220) 2026.05.14

(300)

(730) **PT ÊXITO CROCANTE - SOCIEDADE DE RESTAURAÇÃO UNIPessoal LDA**

(511) 43 SERVIÇOS DE RESTAURANTES.

(591)

(540)

**GARDINO**

(210) **769007** MNA

(220) 2026.05.15

(300)

(730) **PT ELASTIC CODE - UNIPessoal LDA**

(511) 36 TRANSFERÊNCIA ELETRÓNICA DE DINHEIRO; SERVIÇOS DE TRANSFERÊNCIA DE DINHEIRO; CÂMBIO E TRANSFERÊNCIA DE DINHEIRO; SERVIÇOS ELETRÓNICOS DE TRANSFERÊNCIA DE DINHEIRO; SERVIÇOS DE TRANSFERÊNCIA DE DINHEIRO POR MEIOS ELETRÓNICOS; SERVIÇOS DE PAGAMENTO ELETRÓNICO; SERVIÇOS DE CARTEIRA ELETRÓNICA (SERVIÇOS DE PAGAMENTOS); TRANSFERÊNCIAS E TRANSAÇÕES FINANCEIRAS E SERVIÇOS DE PAGAMENTO; SERVIÇOS DE PAGAMENTO ATRAVÉS DE APARELHOS E DISPOSITIVOS SEM FIOS DE TELECOMUNICAÇÕES; SERVIÇOS DE PAGAMENTO DE FATURAS FORNECIDOS ATRAVÉS DE SITES DA INTERNET; PROCESSAMENTO DE PAGAMENTOS PARA A COMPRA DE PRODUTOS E SERVIÇOS ATRAVÉS DE UMA REDE DE COMUNICAÇÕES ELETRÓNICAS; SERVIÇOS DE REMESSAS DE PAGAMENTO POR VIA TELEGRÁFICA; SERVIÇOS DE CÂMBIO DE DIVISAS; SERVIÇOS DE CÂMBIO DE DINHEIRO.

(591)

(540)



(531) 27.99.6

(210) **769008** MNA

(220) 2026.05.15

(300)

(730) **PT DUARTE MIGUEL SANTOS, UNIPessoal LDA**

(511) 09 SOFTWARE DE COMPUTADOR; SOFTWARE DE COMPUTADOR DESCARREGÁVEL; APLICAÇÕES MÓVEIS DESCARREGÁVEIS; SOFTWARE PARA GESTÃO DE CADEIAS DE ABASTECIMENTO; SOFTWARE PARA GESTÃO DE INVENTÁRIO; SOFTWARE PARA ANÁLISE DE DADOS COMERCIAIS; SOFTWARE DE INTELIGÊNCIA ARTIFICIAL; SOFTWARE PARA ANÁLISE PREDITIVA; SOFTWARE DE INTEGRAÇÃO COM SISTEMAS ERP; SOFTWARE PARA SISTEMAS DE INFORMAÇÃO GEOGRÁFICA [SIG].

35 SERVIÇOS DE INFORMAÇÃO COMERCIAL; COMPILAÇÃO DE INFORMAÇÕES EM BASES DE DADOS INFORMÁTICAS; SISTEMATIZAÇÃO DE INFORMAÇÕES EM BASES DE DADOS INFORMÁTICAS; ANÁLISES DE MERCADO; ESTUDOS DE MERCADO; SERVIÇOS DE BENCHMARKING COMERCIAL; CONSULTORIA EM GESTÃO DE COMPRAS; CONSULTORIA EM GESTÃO DE CADEIAS DE ABASTECIMENTO; SERVIÇOS DE APOIO À DECISÃO COMERCIAL; GESTÃO DE BASES DE DADOS COMERCIAIS..

42 SOFTWARE COMO SERVIÇO [SAAS]; PLATAFORMA COMO SERVIÇO [PAAS]; COMPUTAÇÃO EM NUVEM; SERVIÇOS DE HOSPEDAGEM DE PLATAFORMAS EM REDE INFORMÁTICA; CONCEPÇÃO E DESENVOLVIMENTO DE SOFTWARE; CONSULTORIA EM TECNOLOGIA DA INFORMAÇÃO; SERVIÇOS DE ANÁLISE DE DADOS NA NUVEM; ALOJAMENTO DE BASES DE DADOS; INTELIGÊNCIA ARTIFICIAL COMO SERVIÇO [AIAAS]; MANUTENÇÃO DE SOFTWARE..

(591)

(540)

## PRULOG

(210) 769009

MNA

(220) 2026.05.15

(300)

(730) PT CONJUNTO TRIVIAL - UNIPESSOAL, LDA

(511) 36 ALUGUER DE BENS IMOBILIÁRIOS; ADMINISTRAÇÃO DE EDIFÍCIOS; ALUGUER DE CENTROS DE NEGÓCIOS; COBRANÇA DE ALUGUERES; GESTÃO DE PROPRIEDADES COMERCIAIS.

(591)

(540)

## PAGAPOUCO

(210) 769035

MNA

(220) 2026.05.15

(300)

(730) PT AILINE VIVIANE DA CRUZ FERNANDES

(511) 35 ASSISTÊNCIA, SERVIÇOS DE APOIO E CONSULTORIA EM MATÉRIA DE ORGANIZAÇÃO EMPRESARIAL; SERVIÇOS DE CONSULTORIA EMPRESARIAL; CONSULTORIA EMPRESARIAL; CONSULTORIA EM ORGANIZAÇÃO E GESTÃO EMPRESARIAL NA ÁREA DE GESTÃO DE PESSOAL.

(591) AZUL ESCURO, DOURADO, AZUL TURQUESA, BRANCO.

(540)

(511) 35 ASSESSORIA DE GESTÃO EM NEGÓCIOS DE EMPRESAS; ASSISTÊNCIA A EMPRESAS INDUSTRIAIS OU COMERCIAIS NA CONDUÇÃO DOS SEUS NEGÓCIOS; ASSISTÊNCIA OPERACIONAL DE NEGÓCIOS A EMPRESAS; CONSULTADORIA E GESTÃO DE PROCESSOS EMPRESARIAIS; GESTÃO DE EMPRESAS; SERVIÇOS DE ASSISTÊNCIA, GESTÃO E ADMINISTRAÇÃO DE NEGÓCIOS; SERVIÇOS DE GESTÃO DE CADEIAS DE ABASTECIMENTO; SERVIÇOS DE OUTSOURCING NO ÂMBITO DE OPERAÇÕES COMERCIAIS; SERVIÇOS DE OUTSOURCING [ASSISTÊNCIA EM NEGÓCIOS COMERCIAIS]; CONSULTORIA RELACIONADA COM A GESTÃO DE PROCESSOS DE NEGÓCIO; GESTÃO ADMINISTRATIVA POR OUTSOURCING PARA EMPRESAS; GESTÃO DE PROCESSOS EMPRESARIAIS; GESTÃO DE NEGÓCIOS NO DOMÍNIO DO TRANSPORTE E DAS ENTREGAS; ORGANIZAÇÃO DE NEGÓCIOS.

39 TRANSPORTE; SERVIÇOS DE ALUGUER RELACIONADOS COM VEÍCULOS, TRANSPORTE E ARMAZENAMENTO; ORGANIZAÇÃO DE SERVIÇOS DE TRANSPORTE; SERVIÇOS DE ALUGUER RELACIONADOS COM TRANSPORTE E ARMAZENAMENTO; SERVIÇOS DE TRANSPORTE EM VEÍCULOS AUTOMÓVEIS; LOGÍSTICA DE TRANSPORTE; ORGANIZAÇÃO DE TRANSPORTES; ALUGUER DE ESPAÇO, ESTRUTURAS, UNIDADES E CONTENTORES, PARA ARMAZENAMENTO E TRANSPORTE; SERVIÇOS DE LOGÍSTICA RELACIONADOS COM TRANSPORTE; SERVIÇOS DE TRANSPORTE PROTEGIDO; SERVIÇOS DE TRANSPORTE RODOVIÁRIO DE MERCADORIAS; SERVIÇOS PARA ORGANIZAÇÃO DE TRANSPORTE; SERVIÇOS PARA TRANSPORTE.

(591)

(540)



(531) 27.99.13



(531) 1.5.1 ; 2.7.23

(210) 769057

MNA

(220) 2026.05.16

(300)

(730) PT WELCOME TRADITION LDA

(511) 36 SERVIÇOS DE SEGUROS RELACIONADOS COM VIAGENS; SERVIÇOS DE CRÉDITO RELACIONADOS COM VIAGENS.

39 ORGANIZAÇÃO DE TRANSPORTE PARA EXCURSÕES DE TURISMO; RESERVA DE VIAGENS ATRAVÉS DE AGÊNCIAS DE TURISMO; CONSULTADORIA EM VIAGENS; PLANEAMENTO DE VIAGENS; INFORMAÇÕES DE VIAGENS; INFORMAÇÕES SOBRE VIAGENS; SERVIÇOS DE VIAGENS; RESERVAS PARA VIAGENS; RESERVA DE VIAGENS; ORGANIZAÇÃO DE VIAGENS; SERVIÇOS DE VIAGENS AÉREAS; SERVIÇOS DE AGÊNCIA DE VIAGENS PARA VIAGENS DE NEGÓCIOS; ORGANIZAÇÃO DE VIAGENS POR BARCO; REALIZAÇÃO DE VIAGENS POR SIGHTSEEING; MEDIAÇÃO E RESERVA DE

(210) 769056

MNA

(220) 2026.05.16

(300)

(730) PT UPLIFTEDVOYAGE UNIPESSOAL LDA

VIAGENS; RESERVAS DE CAMAROTES PARA VIAGENS; SERVIÇOS DE PLANEAMENTO DE VIAGENS; FORNECIMENTO DE BILHETES DE VIAGENS; ORGANIZAÇÃO E MEDIAÇÃO DE VIAGENS; SERVIÇOS DE VIAGENS EM NAVIOS; SERVIÇOS DE AGÊNCIA DE VIAGENS PARA A ORGANIZAÇÃO DE VIAGENS; ORGANIZAÇÃO DE VIAGENS DE AUTOCARRO; SERVIÇOS DE ACOMPANHANTES EM VIAGENS; SERVIÇOS DE AGÊNCIA DE VIAGENS RELACIONADOS COM VIAGENS POR AUTOCARRO; RESERVA DE LUGARES PARA VIAGENS AÉREAS; PLANIFICAÇÃO, ORGANIZAÇÃO E RESERVA DE VIAGENS; DISPONIBILIZAÇÃO DE INFORMAÇÃO ONLINE SOBRE VIAGENS; PRESTAÇÃO DE INFORMAÇÕES COMPUTORIZADAS SOBRE VIAGENS; SERVIÇOS DE RESERVAS PARA VIAGENS MARÍTIMAS; SERVIÇOS DE AGÊNCIA DE VIAGENS PARA A ORGANIZAÇÃO DE VIAGENS DE FÉRIAS; PRESTAÇÃO DE INFORMAÇÕES TURÍSTICAS SOBRE VIAGENS; SERVIÇOS DE RESERVAS DE VIAGENS TURÍSTICAS; ORGANIZAÇÃO DE VIAGENS RECREATIVAS DE GRUPO; RESERVAS E MARCAÇÕES DE ASSENTOS PARA VIAGENS; SERVIÇOS DE MARCAÇÃO E RESERVA DE VIAGENS; CONSULTADORIA PARA PLANEAMENTO DE ITINERÁRIOS DE VIAGENS; SERVIÇOS DE INFORMAÇÃO COMPUTORIZADOS RELACIONADOS COM VIAGENS; SERVIÇOS DE AGÊNCIA DE RESERVAS PARA VIAGENS; RESERVA DE VIAGENS DE FÉRIAS E VISITAS TURÍSTICAS; SERVIÇOS DE OPERADORES TURÍSTICOS PARA RESERVA DE VIAGENS; SERVIÇOS DE AGÊNCIAS DE VIAGENS E DE RESERVAS; SERVIÇOS DE AGÊNCIA PARA A ORGANIZAÇÃO DE VIAGENS; SERVIÇOS DE RESERVA DE VIAGENS E DE TRANSPORTES; SERVIÇOS DE INFORMAÇÃO E CONSULTADORIA EM MATÉRIA DE VIAGENS; DISPONIBILIZAÇÃO DE INFORMAÇÃO SOBRE VIAGENS TURÍSTICAS ATRAVÉS DA INTERNET; ORGANIZAÇÃO E RESERVA DE VIAGENS PARA PACOTES DE FÉRIAS; SERVIÇOS DE TRANSPORTE E VIAGENS PARA PESSOAS COM DEFICIÊNCIA; INFORMAÇÕES DE VIAGENS SOBRE ALTERAÇÕES DEVIDAS A CONDIÇÕES METEOROLÓGICAS ADVERSAS; PLANEAMENTO E RESERVA DE VIAGENS AÉREAS, ATRAVÉS DE MEIOS ELETRÓNICOS; PLANIFICAÇÃO, ORGANIZAÇÃO E RESERVA DE VIAGENS ATRAVÉS DE MEIOS ELETRÓNICOS; SERVIÇOS DE PACOTE DE FÉRIAS PARA A ORGANIZAÇÃO DE VIAGENS; DISPONIBILIZAÇÃO DE INFORMAÇÃO ATRAVÉS DA INTERNET SOBRE RESERVA DE VIAGENS DE NEGÓCIO; PRESTAÇÃO DE INFORMAÇÕES RELATIVAS A VIAGENS E TRANSPORTES, ATRAVÉS DE MEIOS ELETRÓNICOS; ORGANIZAÇÃO DE VIAGENS, COMO PROGRAMA BÔNUS, PARA CLIENTES DE CARTÕES DE CRÉDITO; DISPONIBILIZAÇÃO DE INFORMAÇÃO SOBRE TRANSPORTES E VIAGENS ATRAVÉS DE APARELHOS E DISPOSITIVOS MÓVEIS DE TELECOMUNICAÇÕES; CONSULTADORIA EM MATÉRIA DE VIAGENS PROPORCIONADA ATRAVÉS DE CENTROS DE CHAMADAS E LINHAS DE ASSISTÊNCIA TELEFÓNICA; PRESTAÇÃO DE INFORMAÇÕES RELATIVAS AO PLANEAMENTO E À RESERVA DE VIAGENS AÉREAS, ATRAVÉS DE MEIOS ELETRÓNICOS; FORNECIMENTO DE INFORMAÇÕES RELATIVAS AO PLANEAMENTO E À RESERVA DE VIAGENS E TRANSPORTES, ATRAVÉS DE MEIOS ELETRÓNICOS; CONSULTADORIA EM MATÉRIA DE VIAGENS DE NEGÓCIOS PROPORCIONADA ATRAVÉS DE CENTROS DE CHAMADAS E LINHAS DE ASSISTÊNCIA TELEFÓNICA.

43 SERVIÇOS DE AGÊNCIAS DE TURISMO PARA RESERVAS DE ALOJAMENTO; SERVIÇOS DE AGÊNCIAS DE VIAGENS PARA RESERVA DE

ALOJAMENTO TEMPORÁRIO; SERVIÇOS DE AGÊNCIAS DE VIAGENS QUE REALIZAM RESERVA DE HOTÉIS; SERVIÇOS DE AGÊNCIA DE VIAGENS PARA RESERVA DE ALOJAMENTO EM HOTÉIS; SERVIÇOS DE AGÊNCIAS DE VIAGENS PARA A MARCAÇÃO DE RESERVAS EM RESTAURANTES.

(591)

(540)



(531) 27.5.1

(210) **769076**

MNA

(220) 2026.05.15

(300)

(730) PT **JOAQUIM MANUEL CARVALHO DA SILVA**

(511) 41 ORGANIZAÇÃO DE FESTIVAIS PARA FINS CULTURAIS.

(591)

(540)



(531) 27.5.7 ; 27.5.10

(210) **769099**

MNA

(220) 2026.05.18

(300)

(730) PT **JANEIRO ÓTIMO, LDA**

(511) 43 SERVIÇOS DE RESTAURAÇÃO [ALIMENTAÇÃO E BEBIDAS].

(591) Pantone 18-1312 TCX; Pantone 13-0002 TCX

(540)

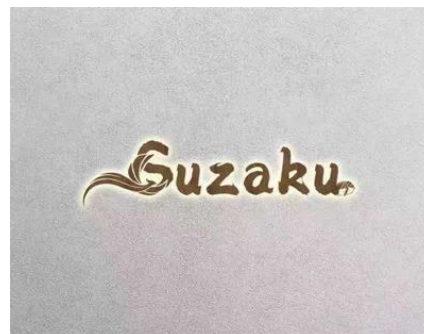

(531) 25.12.3 ; 27.5.4 ; 27.5.17 ; 29.1.3

(210) **769101** MNA

(220) 2026.05.18

(300)

(730) **PT ORIZON ALLIANCE, LDA**

(511) 36 SERVIÇOS DE AGÊNCIAS IMOBILIÁRIAS RELATIVOS À COMPRA E VENDA DE IMÓVEIS; SERVIÇOS DE AGÊNCIAS IMOBILIÁRIAS RELATIVOS À COMPRA E VENDA DE TERRAS; SERVIÇOS DE AGÊNCIA IMOBILIÁRIA PARA A VENDA E ARRENDAMENTO DE EMPRESAS; SERVIÇOS DE AGÊNCIA IMOBILIÁRIA PARA A VENDA E ARRENDAMENTO DE EDIFÍCIOS; SERVIÇOS DE AGÊNCIAS IMOBILIÁRIAS PARA O ALUGUER DE EDIFÍCIOS; SERVIÇOS DE AGÊNCIAS IMOBILIÁRIAS PARA O ARRENDAMENTO DE TERRENOS; SERVIÇOS DE AGÊNCIA PARA LOCAÇÃO DE PROPRIEDADES IMOBILIÁRIAS; AGÊNCIAS DE ALUGUER DE ALOJAMENTO (PROPRIEDADES IMOBILIÁRIAS); SERVIÇOS DE AGÊNCIAS DE PROPRIEDADES IMOBILIÁRIAS COMERCIAIS; SERVIÇOS DE AGÊNCIAS IMOBILIÁRIAS; AGÊNCIAS IMOBILIÁRIAS; AGÊNCIA IMOBILIÁRIA.

(591)

(540)

**ORIZON**(210) **769110** MNA

(220) 2026.05.18

(300)

(730) **PT JOANA ALVES PSICOLOGIA UNIPESSOAL LDA**

(511) 41 WORKSHOPS DE FORMAÇÃO; SERVIÇOS DE FORMAÇÃO E EDUCAÇÃO.  
44 SERVIÇOS DE CUIDADOS DE SAÚDE PARA PESSOAS; SERVIÇOS DE SAÚDE MENTAL; PSIQUIATRIA; SERVIÇOS DE PSICOLOGIA INDIVIDUAL E DE GRUPO; SERVIÇOS PRESTADOS POR NUTRICIONISTAS.

(591)

(540)

**CLÍNICA JOANA ALVES**(210) **769118** MNA

(220) 2026.05.18

(300)

(730) **PT PETROVIC NJEGOS LEGACY LDA**

(511) 03 PREPARAÇÕES COSMÉTICAS E DE HIGIENE PESSOAL, NÃO MEDICINAIS; DENTÍFRICOS NÃO MEDICINAIS; COSMÉTICOS; PRODUTOS DE PERFUMARIA; ÓLEOS ESSENCIAIS; PREPARAÇÕES PARA BRANQUEAR E OUTRAS SUBSTÂNCIAS PARA A LAVAGEM; PRODUTOS DE LIMPEZA, POLIMENTO E ABRASIVOS; SABONETES NÃO

MEDICINAIS; LOÇÕES CAPILARES; PREPARAÇÕES DE MAQUILHAGEM; INCENSO; VERNIZES PARA AS UNHAS; VELAS DE MASSAGEM PARA FINS COSMÉTICOS; FRAGRÂNCIAS PARA PERFUMAR; ÓLEOS ESSENCIAIS PARA FINS COSMÉTICOS; ÓLEOS ESSENCIAIS PARA PERFUMAR; POTPOURRIS [FRAGRÂNCIAS]; MADEIRAS AROMÁTICAS; MOTIVOS DECORATIVOS PARA USO COSMÉTICO; FRAGRÂNCIAS PARA USO PESSOAL; ROUGES COSMÉTICOS; PRODUTOS DE MAQUILHAGEM PARA OS OLHOS; BATONS PARA OS LÁBIOS; PAU-D'ÁQUILA [INCENSO]; BOLAS EFERVESCENTES PARA BANHO; CERA PARA ALFAIATES.

09 APARELHOS E INSTRUMENTOS CIENTÍFICOS, DE INVESTIGAÇÃO, DE NAVEGAÇÃO, DE TOPOGRAFIA, FOTOGRÁFICOS, CINEMATOGRAFICOS, AUDIOVISUAIS, ÓTICOS, DE PESAGEM, DE MEDIÇÃO, DE SINALIZAÇÃO, DE DETEÇÃO, DE ENSAIO, DE INSPEÇÃO, DE SALVAMENTO E DE ENSINO; SACOLAS ADAPTADAS PARA COMPUTADORES PORTÁTEIS; PERIFÉRICOS ADAPTADOS PARA USO COM COMPUTADORES; PROGRAMAS DE COMPUTADOR DESCARREGÁVEIS; APLICAÇÕES MÓVEIS; SOFTWARE DE PROTEÇÃO DE TELA DO COMPUTADOR, GRAVADO OU DESCARREGÁVEL; APLICAÇÕES DE SOFTWARE INFORMÁTICO DESCARREGÁVEIS; SOFTWARE, SOFTWARE EDUCATIVO, SOFTWARE SOCIAL, SOFTWARE CULTURAL; BASES DE DADOS ELETRÔNICAS E BASES DE DADOS NAS ÁREAS DA GESTÃO DO PATRIMÔNIO CULTURAL, IMOBILIÁRIO E PATRIMONIAL; INSTRUMENTOS E MÁQUINAS PARA O TRATAMENTO DE DADOS, SOFTWARE DE TRATAMENTO DE DADOS, SOFTWARE UTILIZADO PARA A CRIAÇÃO DE BASES DE DADOS, SOFTWARE DE GESTÃO DE BASES DE DADOS, SOFTWARE PARA O ARQUIVO DE DADOS; ÍMANES DECORATIVOS; MOLDURAS DIGITAIS; SINALIZAÇÕES DIGITAIS; SOFTWARE DE APLICAÇÃO DESCARREGÁVEL PARA AMBIENTES VIRTUAIS; FICHEIROS DE IMAGEM DIGITAIS DESCARREGÁVEIS AUTENTICADOS COM "TOKENS" NÃO FUNGÍVEIS [NFT]; ÍCONES EXPRESSIVOS (EMOTICONS) DESCARREGÁVEIS PARA TELEMÓVEIS; VIDEOJOGOS PARA TELEMÓVEIS; FICHEIROS DE IMAGEM DESCARREGÁVEIS; FICHEIROS DE MÚSICA DESCARREGÁVEIS; TOQUES DESCARREGÁVEIS PARA TELEFONES MÓVEIS; GRAVAÇÕES DE VÍDEO PARA DOWNLOAD; VESTUÁRIO VIRTUAL DESCARREGÁVEL; PUBLICAÇÕES ELETRÔNICAS DESCARREGÁVEIS; LEITORES [INFORMÁTICA]; SUPORTES EM ANEL PARA TELEMÓVEIS; SELFIE STICKS [MONOPÉS DE USO MANUAL]; ALTIFALANTES INTELIGENTES; ÓCULOS INTELIGENTES; SMARTPHONES; RELÓGIOS INTELIGENTES; ACESSÓRIOS PARA APARELHOS DE COMUNICAÇÃO, INCLUINDO TABLETS, TELEMÓVEIS, SMARTPHONES, LEITORES DE MP3 E COMPUTADORES, NOMEADAMENTE ESTOJOS, KITS MÃOS-LIVRES, CAPAS, CARREGADORES, ALÇAS, CORDÕES E AUSCULTADORES.

14 METAIS PRECIOSOS E SUAS LIGAS; JOALHARIA, INCLUINDO CORRENTES, COLARES, ANÉIS, PULSEIRAS, BRINCOS OU PINGENTES, ALFINETES, PINGENTES DECORATIVOS; PEDRAS PRECIOSAS E SEMIPRECIOSAS; RELOJOARIA E INSTRUMENTOS CRONOMÉTRICOS; RELÓGIOS; RELÓGIOS DE PULSO; CAIXAS PARA JOIAS E CAIXAS PARA RELÓGIOS; BRACELETES PARA RELÓGIOS; BOTÕES DE PUNHO; ALFINETES DE GRAVATAS; PORTA-CHAVES [COM OBJETO DECORATIVO]; AMULETOS DECORATIVOS PARA PORTA-CHAVES; JOALHARIA PARA DECORAÇÃO DE SAPATOS; OBJETOS DE ARTE EM METAIS PRECIOSOS; JOALHARIA PARA DECORAÇÃO DE CHAPÉUS;

- CAIXAS EM METAIS PRECIOSOS; CAIXAS DE RELÓGIOS [COMPONENTES DE RELÓGIOS]; MOSTRADORES [RELOJOARIA]; CORRENTES DE RELÓGIOS; ALFINETE ORNAMENTAIS; ALFINETES [JOALHARIA]; JÓIAS; MEDALHAS; MOEDAS; PÉROLAS [JOALHARIA]; FECHOS E CONTAS PARA JOALHARIA; RELÓGIOS DE SOL; ROSÁRIOS; JOALHARIA PARA ANIMAIS DE ESTIMAÇÃO.
- 16 PAPEL E CARTÃO; MATERIAL IMPRESSO; MATERIAIS PARA ENCADERNAÇÕES; FOTOGRAFIAS IMPRESSAS; ARTIGOS DE PAPELARIA E MATERIAL DE ESCRITÓRIO, COM EXCEÇÃO DE MOBILIÁRIO; ADESIVOS PARA PAPELARIA OU USO DOMÉSTICO; MATERIAIS DE DESENHO E MATERIAIS PARA ARTISTAS; PINCÉIS; MATERIAL DE ENSINO [COM EXCEÇÃO DOS APARELHOS]; FOLHAS, PELÍCULAS E SACOS DE PLÁSTICO PARA EMBALAGEM; LETRAS DE IMPRESSÃO, BLOCOS DE IMPRESSÃO; LIVROS; MODELOS DE BORDADOS [PADRÕES]; SACOS [INVÓLUCROS, BOLSAS] EM PAPEL OU PLÁSTICO, PARA EMBALAGENS; AMPARA-LIVROS; CALENDÁRIOS; TOALHAS DE ROSTO EM PAPEL; CAIXAS PARA CHAPÉUS EM CARTÃO; CORTA-PAPEL [ABRE-CARTAS]; CAIXAS PARA CANETAS; BASES PARA PRATOS [TOALHAS] EM PAPEL; MOLDES PARA A COSTURA; CANETAS [INSTRUMENTOS DE ESCRITA] COM PONTAS PARA OPERAR DISPOSITIVOS COM ECRÃ TÁCTIL; PAPEL DE SEDA; DECORAÇÕES EM PAPEL PARA FESTAS; SACOS EM PAPEL OU PLÁSTICO PARA ALIMENTOS.
- 18 COURO E IMITAÇÃO DE COURO; PELES DE ANIMAIS; BAGAGEM E SACOS DE TRANSPORTE; GUARDA-CHUVAS E GUARDA-SÓIS; BENGALAS; CHICOTES E SELARIA; COLEIRAS, TRELAS E ROUPA PARA ANIMAIS; SACOS; SACOS DE TIRACOLO; SACOS DE MÃO; BOLSAS TIPO BOSTON; BOLSAS DE CINTURA; ALCOFAS PARA TRANSPORTAR CRIANÇAS; SACOS PARA COMPRAS; SACOS DE EQUIPAMENTO [COM FORMATO CILÍNDRICO]; SACOS DE VIAGEM; MALAS DE SENHORA PARA CERIMÓNIA; MALINHAS DE MÃO; CARTEIRAS DE BOLSO; BOLSAS; SUPORTES E CAPAS EM COURO PARA CARTÕES DE CRÉDITO; PORTA-CARTÕES DE VISITA; ESTOJOS DE VIAGEM [MARROQUINARIA]; SACOS DE VIAGEM PARA SAPATOS; PASTAS [MALETAS]; MALETAS PARA DOCUMENTOS; PASTAS [PRODUTOS EM COURO]; MALAS DE TRANSPORTE EM PELE; MOCHILAS E SACOS ESCOLARES; MALAS DE VIAGEM; SACOS DE DESPORTO; SACOS E SACOS DE VIAGEM PARA ROUPA DESPORTIVA; ESTOJOS PARA CHAVES EM COURO; MOCHILAS [COM DUAS ALÇAS]; SACOS DE BAGAGEM DE MÃO; ESTOJOS PARA MAQUILHAGEM, SEM CONTEÚDO; SACOS PARA PRODUTOS PARA A BARBA VENDIDOS VAZIOS; SACOS DE PRAIA; CAPAS PARA ANIMAIS; SACOS PORTA-FATOS [PARA VIAGEM]; ESTOJOS EM COURO PARA CHAPÉUS; MOCHILAS COM UMA ALÇA; ETIQUETAS EM COURO; BOLSAS PORTA-BEBÉS; RANDSELS [MOCHILAS ESCOLARES JAPONESAS]; ALFORJES; BAÚS [BAGAGEM]; BOLSAS EM MALHA METÁLICA; CAPAS PARA CHAPÉUS-DE-CHUVA; PORTA-MÚSICA; ROUPAS PARA ANIMAIS DE ESTIMAÇÃO; CAIXAS DE TRANSPORTE DE ANIMAIS [SACOS]; BOLSAS INTELIGENTES DE COURO COM COMPONENTES DIGITAIS; MALAS INTELIGENTES COM COMPONENTES DIGITAIS; BOLSAS DE COURO INTERLIGADAS COM TECNOLOGIA DE COMUNICAÇÃO DE CAMPO PRÓXIMO (NFC); MALAS INTERLIGADAS COM TECNOLOGIA DE COMUNICAÇÃO DE CAMPO PRÓXIMO (NFC); GUARNIÇÕES [ENFEITES] DE COURO PARA MÓVEIS; REVESTIMENTOS DE MÓVEIS EM COURO; TIRAS DE COURO PARA PRENDER OU FIXAR OBJETOS; IMITAÇÕES DE COURO; COURO PARA SAPATOS; ALÇA DE OMBRO PARA MALAS, BANDOLEIRAS [CORREIAS] EM COURO; MALAS INTELIGENTES; CORRENTES PARA CARTEIRAS DE BOLSO.
- 21 UTENSÍLIOS E RECIPIENTES PARA USO DOMÉSTICO E NA COZINHA; UTENSÍLIOS E TRENDS DE COZINHA, EXCETO GARFOS, FACAS E COLHERES; PENTES E ESPONJAS; ESCOVAS (COM EXCEÇÃO DE PINCÉIS); MATERIAIS PARA O FABRICO DE ESCOVAS; ARTIGOS DE LIMPEZA; VIDRO BRUTO OU SEMITRABALHADO, EXCETO VIDRO PARA CONSTRUÇÃO; LOIÇA DE VIDRO, PORCELANA E BARRO; CANDELABROS [CASTIÇAS]; QUEIMADORES DE PERFUMES; CANECAS; SERVIÇOS DE CAFÉ [LOUÇA DE MESA]; PRATOS DE MESA; TAÇAS; CHALEIRAS [BULES PARA CHÁ]; VASOS; TAMPAS DE PANEAS; OBJETOS DE ARTE EM PORCELANA, CERÂMICA, BARRO, TERRACOTA OU VIDRO; TAMPAS PARA PRATOS; JARROS; PORCELANAS CHINESAS; SUPORTES PARA GUARDANAPOS DE MESA; ARGOLAS PARA GUARDANAPOS; BASES PARA COPOS, NÃO SENDO EM PAPEL OU TÊXTEIS; GAIOLAS PARA PÁSSAROS; QUEIMADORES DE INCENSO DOMÉSTICOS; DIFUSORES DE ÓLEOS AROMÁTICOS, EXCETO DIFUSORES DE JUNCO; VAPORIZADORES DE PERFUME; FRASCOS PARA VELAS; PINCÉIS PARA USO COSMÉTICO; BOLSAS DE TOUCADOR; TABULEIROS PARA USO DOMÉSTICO; ESCOVAS PARA LIMPEZA FACIAL, ELÉTRICAS E NÃO ELÉTRICAS; PROTEÇÕES PARA CHAMPÔ; LINHAS PARA DEFINIÇÃO DE SOBRANCELHAS; SEPARADORES DE PÉSTANAS; GAIOLAS PARA ANIMAIS DE ESTIMAÇÃO; RECIPIENTES PARA ALIMENTO DESTINADOS A ANIMAIS DE ESTIMAÇÃO; ESCOVAS PARA ANIMAIS DE ESTIMAÇÃO; ESCOVAS DE DENTES PARA ANIMAIS DE ESTIMAÇÃO; LANCHEIRAS ISOTÉRMICAS; SUPORTES PARA BOLOS; CONCHAS PARA O BANHO; APARELHOS ELÉTRICOS PARA LIMPEZA FACIAL.
- 24 TÊXTEIS E SUCEDÂNEOS DE TÊXTEIS; ROUPA PARA USO DOMÉSTICO; CORTINAS EM MATERIAIS TÊXTEIS OU EM PLÁSTICO; ROUPA DE BANHO, EXCETO VESTUÁRIO; ROUPA DE CAMA E COBERTORES; LENÇOS DESMAQUILHANTES [TECIDO]; CAPAS PARA ALMOFADAS; TAPEÇARIAS MURAIAS EM MATÉRIAS TÊXTEIS; COBERTORES PARA ANIMAIS DOMÉSTICOS; SUPORTES DE CORTINA, EM MATÉRIAS TÊXTEIS; LENÇOS DE BOLSO EM MATÉRIAS TÊXTEIS.
- 25 VESTUÁRIO; CALÇADO; CHAPELARIA.
- 29 CARNE, PEIXE, AVES E CAÇA; FRUTAS, LEGUMES E ALGAS MARINHAS EM CONSERVA, CONGELADOS, SECOS E COZIDOS; GELEIAS, DOCES, COMPOTAS; OVOS; QUEIJO; LEITE; MANTEIGA; IOGURTE; PRODUTOS LÁCTEOS E SUBSTITUTOS LÁCTEOS; SOBREMESAS ELABORADAS A PARTIR DE PRODUTOS LÁCTEOS; GORDURAS COMESTÍVEIS; SOPAS; CAVIAR; PRODUTOS DE CHARCUTARIA; NATA [LÁCTEA]; LAVAGANTES [LAGOSTAS] NÃO VIVOS; COALHADA [LEITE COALHADO]; LEITE DE SOJA.
- 33 BEBIDAS ALCOÓLICAS (EXCLUINDO CERVEJA); LICORES; VINHOS GENEROSOS; VINHO; BEBIDAS ESPIRITUOSAS; CIDRA; PREPARAÇÕES ALCOÓLICAS PARA FAZER BEBIDAS.
- 35 PUBLICIDADE; ORGANIZAÇÃO E REALIZAÇÃO DE EVENTOS COMERCIAIS; RECOLHA DE ASSINATURAS DE CONTEÚDOS MULTIMÉDIA PARA TERCEIROS; SERVIÇOS DE INTERMEDIÇÃO COMERCIAL RELACIONADOS COM A APROXIMAÇÃO DE POTENCIAIS INVESTIDORES PRIVADOS COM EMPRESÁRIOS COM NECESSIDADE DE FINANCIAMENTO; ASSISTÊNCIA NA DIREÇÃO DE NEGÓCIOS COMERCIAIS; CONSULTORIA EM ORGANIZAÇÃO DE NEGÓCIOS COMERCIAIS; PESQUISA DE PARCERIAS COMERCIAIS;

- ADMINISTRAÇÃO COMERCIAL DO LICENCIAMENTO DE PRODUTOS E SERVIÇOS PARA TERCEIROS [SERVIÇOS DE]; SERVIÇOS DE GRUPOS DE PRESSÃO COMERCIAL; CONSULTORIA SOBRE ESTRATÉGIAS DE COMUNICAÇÕES PUBLICITÁRIAS; CONSULTORIA SOBRE ESTRATÉGIAS DE COMUNICAÇÃO DE RELAÇÕES PÚBLICAS; ELABORAÇÃO DE PERFIS DE CONSUMIDORES PARA FINS COMERCIAIS OU MARKETING; DESENVOLVIMENTO DE ESTRATÉGIAS DE ORGANIZAÇÃO EMPRESARIAL RELACIONADAS COM A RESPONSABILIDADE SOCIAL CORPORATIVA; MARKETING DE INFLUENCIADOR; MARKETING; MARKETING ATRAVÉS DE COLOCAÇÃO DE PRODUTOS PARA TERCEIROS EM AMBIENTES VIRTUAIS; SERVIÇOS DE RELAÇÕES COM A IMPRENSA: NEGOCIAÇÃO E CELEBRAÇÃO DE TRANSAÇÕES COMERCIAIS EM NOME DE TERCEIROS; GOCAÇÃO DE CONTRATOS DE NEGÓCIOS PARA TERCEIROS; SERVIÇOS DE REVISTAS DE IMPRENSA; ORGANIZAÇÃO DE EXPOSIÇÕES PARA FINS COMERCIAIS OU PUBLICITÁRIOS; SERVIÇOS DE RELAÇÕES PÚBLICAS; ANGARIAÇÃO DE PATROCÍNIOS; REDAÇÃO DE TEXTOS PUBLICITÁRIOS; ARQUIVAMENTO DE DADOS E DOCUMENTOS; COMPILAÇÃO DE INFORMAÇÕES EM BASES DE DADOS INFORMÁTICAS, SISTEMATIZAÇÃO DE INFORMAÇÕES EM BASES DE DADOS INFORMÁTICAS, GESTÃO INFORMATIZADA DE FICHEIROS; GESTÃO DE FICHEIROS INFORMÁTICOS; DIGITALIZAÇÃO E DIGITALIZAÇÃO (REPRODUÇÃO) DE DOCUMENTOS COM VISTA À SUA INTEGRAÇÃO NUMA BASE DE DADOS E À SUA GESTÃO SOB A FORMA DE FICHEIROS INFORMÁTICOS; GESTÃO DE REGISTOS E ARQUIVOS PARA TERCEIROS; SERVIÇOS DE INVENTARIAÇÃO RELACIONADOS COM ARQUIVOS; ARQUIVAMENTO E INFORMAÇÃO SOBRE ARQUIVAMENTO.
- 36 SERVIÇOS FINANCEIROS E MONETÁRIOS; PATROCÍNIO FINANCEIRO; SERVIÇOS DE ANGARIAÇÃO DE FUNDOS; PATROCÍNIO E MECENATO FINANCEIRO; COLETAS DE BENEFICÊNCIA; FINANCIAMENTO PARTICIPATIVO; SERVIÇOS DE PESQUISA RELACIONADOS COM FINANÇAS; INVESTIMENTOS DE FUNDOS; SERVIÇOS FILANTRÓPICOS RELACIONADOS COM DOAÇÕES EM DINHEIRO; CONCEDER SUBSÍDIOS FINANCEIROS.
- 39 TRANSPORTE; ORGANIZAÇÃO DE VIAGENS; ORGANIZAÇÃO DE TRANSPORTE PARA PASSEIOS TURÍSTICOS; ORGANIZAÇÃO DE CRUZEIROS; TRANSPORTE POR BARCO; TRANSPORTES EM BARCOS DE RECREIO; ARMAZENAMENTO DE REGISTOS DE DOCUMENTÁRIOS.
- 41 EDUCAÇÃO; FORMAÇÃO; SERVIÇOS DE DIVERTIMENTO; ATIVIDADES DESPORTIVAS E CULTURAIS; ORGANIZAÇÃO E REALIZAÇÃO DE CONFERÊNCIAS EMPRESARIAIS, COLOQUIOS, CONCERTOS, CONFERÊNCIAS, CONGRESSOS, EVENTOS DE ENTRETENIMENTO, FÓRUMS EDUCATIVOS PRESENCIAIS, SEMINÁRIOS, EVENTOS DESPORTIVOS, SIMPÓSIOS, WORKSHOPS [FORMAÇÃO], CONCURSOS DE BELEZA; ORGANIZAÇÃO DE COMPETIÇÕES [EDUCAÇÃO OU DIVERTIMENTO]; ORGANIZAÇÃO E DIREÇÃO DE CERIMÓNIAS DE ENTREGA DE PRÉMIOS; REALIZAÇÃO DE CERIMÓNIAS PARA FINS DE ENTRETENIMENTO; ORGANIZAR E CONDUZIR CERIMÓNIAS DE ENTREGA DE PRÉMIOS PARA RECONHECER A BRAVURA OU OS FEITOS ALCANÇADOS; ORGANIZAÇÃO DE EXPOSIÇÕES PARA FINS CULTURAIS OU EDUCATIVOS; ORIENTAÇÃO DE VISITAS GUIADAS; FORNECIMENTO DE VISITAS GUIADAS VIRTUAIS ONLINE; PUBLICAÇÃO DE TEXTOS, COM EXCEÇÃO DOS TEXTOS PUBLICITÁRIOS; PUBLICAÇÃO DE LIVROS; TUTORIA; SERVIÇOS CULTURAIS, EDUCATIVOS OU DE ENTRETENIMENTO PRESTADOS POR GALERIAS DE ARTE; SERVIÇOS DE MUSEU [APRESENTAÇÕES, EXPOSIÇÕES]; SERVIÇOS DE ESPAÇOS DE CASINO [JOGO]; PUBLICAÇÃO ON-LINE DE LIVROS E JORNAIS ELETRÓNICOS; FOTOGRAFIA; SERVIÇOS DE ENTRETENIMENTO PRESTADOS EM AMBIENTES VIRTUAIS; SERVIÇOS DE JOGO PRESTADOS ONLINE A PARTIR DE UMA REDE DE COMPUTADORES; ALUGUER DE FICHEIROS DE IMAGENS DIGITAIS AUTENTICADOS POR TOKENS NÃO FUNGÍVEIS [NFTS]; PRODUÇÃO DE PODCASTS, PROGRAMAS DE RÁDIO E TELEVISÃO; PRODUÇÃO DE ESPETÁCULOS; DISPONIBILIZAÇÃO DE FILMES, NÃO DESCARREGÁVEIS, POR MEIO DE SERVIÇOS DE VÍDEO-ON-DEMAND; EXPLORAÇÃO DE CAMPOS DE GOLFE.
- 42 SERVIÇOS CIENTÍFICOS E TECNOLÓGICOS BEM COMO SERVIÇOS DE PESQUISAS E DE CONCEPÇÃO A ELAS REFERENTES; SERVIÇOS DE ANÁLISES E PESQUISAS INDUSTRIAIS; CONCEPÇÃO E DESENVOLVIMENTO DE COMPUTADORES E DE PROGRAMAS DE COMPUTADORES; DESIGN DE MODA; DESIGN DE ARTES GRÁFICAS; CONCESSÃO DE LICENÇAS DE PROPRIEDADE INTELECTUAL; DESIGN DE EMBALAGENS; ESTILISMO; SOFTWARE DE TESTES TÊXTEIS COMO SERVIÇO [SAAS]; INTELIGÊNCIA ARTIFICIAL COMO SERVIÇO [AIAAS]; CONSULTORIA NO DOMÍNIO DA INTELIGÊNCIA ARTIFICIAL; AUTENTICAÇÃO DE OBRAS DE ARTE; DESIGN DE CARTÕES DE VISITAS; CRIAÇÃO E MANUTENÇÃO DE WEB SITES PARA TERCEIROS; PESQUISA E DESENVOLVIMENTO DE NOVOS PRODUTOS PARA TERCEIROS; CONSULTORIA EM CONCEÇÃO DE WEBSITES; ARMAZENAMENTO ELETRÓNICO DE DOCUMENTOS E REGISTOS DOCUMENTAIS.
- 43 SERVIÇOS DE FORNECIMENTO DE ALIMENTOS E BEBIDAS; SERVIÇOS DE RESTAURANTES, BARES E CAFÉS; SERVIÇOS PERSONALIZADOS DE CHEFES DE COZINHA; ALOJAMENTO TEMPORÁRIO; SERVIÇOS DE ALOJAMENTO EM HOTEL.
- 45 REALIZAÇÃO DE CERIMÓNIAS FÚNEBRES E DE ENTERRO; ORIENTAÇÃO DE CERIMÓNIAS RELIGIOSAS; SERVIÇOS DE ACOMPANHAMENTO [SOCIAL]; INVESTIGAÇÃO GENEALÓGICA; PLANEAMENTO E ORGANIZAÇÃO DE CERIMÓNIAS DE CASAMENTO.
- (591) CINZENTO; BRONZE; DOURADO; VERMELHO; AZUL; VERDE; BRANCO; PRETO.
- (540)



**ROYAL HOUSE**  
**OF MONTENEGRO**  
 Нека буде што бити не може

(531) 3.1.2 ; 3.7.6 ; 3.7.24 ; 24.1.9 ; 24.9.1 ; 26.1.4 ; 26.1.15 ; 29.1.14

- (210) **769122** MNA  
 (220) 2026.05.19  
 (300)  
 (730) **PT BLENDA, UNIPESOAAL, LDA**  
 (511) 35 PRODUÇÃO DE FILMES PUBLICITÁRIOS.  
 41 PRODUÇÃO DE FILMES CINEMATOGRAFICOS;  
 ESTÚDIOS CINEMATOGRAFICOS; SERVIÇOS DE  
 ENTRETENIMENTO CINEMATOGRAFICO;  
 SERVIÇOS DE EDIÇÃO DE PÓS-PRODUÇÃO NA  
 ÁREA DA MÚSICA, VÍDEOS E FILMES; PRODUÇÃO  
 DE EFEITOS ESPECIAIS PARA FILMES..
- (591)  
 (540)



(531) 5.3.20

- (210) **769130** MNA  
 (220) 2026.05.18  
 (300)  
 (730) **PT SARA MARIA MONTEIRO SOARES**  
 (511) 45 ACOLHIMENTO FAMILIAR; ACOLHIMENTO DE  
 CRIANÇAS; ACONSELHAMENTO [ESPIRITUAL].
- (591)  
 (540)



(531) 1.3.2

- (210) **769137** MNA  
 (220) 2026.05.18  
 (300)  
 (730) **PT MUSAMI - OPERAÇÕES MUNICIPAIS  
 DO AMBIENTE, EIM, SA**

- (511) 09 EQUIPAMENTOS DE PROTEÇÃO E SEGURANÇA;  
 CAPACETES DE SEGURANÇA.  
 12 VEÍCULOS.  
 16 PAPEL DE CARTAS; ENVELOPES.  
 22 BOLSAS E SACOS PARA EMBALAGEM,  
 ARMAZENAMENTO E TRANSPORTE.  
 25 GORROS; VESTUÁRIO; CHAPÉUS.
- (591) CMYK 100 22 100 16; CMYK 94 0 90 0; CMYK 4 46 88 0;  
 CMYK 0 26 86 0; PRETO
- (540)



(531) 5.3.15 ; 26.4.9 ; 26.4.11 ; 29.1.2 ; 29.1.3

- (210) **769138** MNA  
 (220) 2026.05.18  
 (300)  
 (730) **PT COTTAGE SERENITY LDA**  
 (511) 36 GESTÃO DE INVESTIMENTO IMOBILIÁRIO;  
 INVESTIMENTO EM BENS IMOBILIÁRIOS;  
 SERVIÇOS DE GESTÃO PARA INVESTIMENTO  
 IMOBILIÁRIO; NEGÓCIOS IMOBILIÁRIOS; GESTÃO  
 DE BENS IMOBILIÁRIOS; SERVIÇOS DE GESTÃO  
 IMOBILIÁRIA RELACIONADOS COM TRANSAÇÕES  
 DE BENS IMOBILIÁRIOS; SERVIÇOS IMOBILIÁRIOS  
 RELACIONADOS COM A GESTÃO DE  
 INVESTIMENTOS IMOBILIÁRIOS; OBTENÇÃO DE  
 BENS IMOBILIÁRIOS PARA TERCEIROS;  
 INVESTIMENTO IMOBILIÁRIO; INVESTIMENTO DE  
 CAPITAL EM BENS IMOBILIÁRIOS; PRESTAÇÃO DE  
 INFORMAÇÃO RELACIONADA COM BENS  
 IMOBILIÁRIOS; CONSULTADORIA RELATIVA À  
 COMPRA DE BENS IMOBILIÁRIOS;  
 FINANCIAMENTO PARA PROMOÇÃO IMOBILIÁRIA;  
 GESTÃO DE IMÓVEIS; AQUISIÇÃO DE IMÓVEIS  
 PARA TERCEIROS; GESTÃO DE CARTEIRAS DE  
 IMÓVEIS; SERVIÇOS DE AQUISIÇÃO DE IMÓVEIS;  
 SERVIÇOS DE ASSESSORIA EM INVESTIMENTO  
 RELACIONADOS COM IMÓVEIS; SERVIÇOS DE  
 GESTÃO DE IMÓVEIS E DE PROPRIEDADES;  
 SERVIÇOS FINANCEIROS RELACIONADOS COM  
 BENS IMÓVEIS E PROPRIEDADES IMOBILIÁRIAS;  
 AGÊNCIA IMOBILIÁRIA; MEDIAÇÃO IMOBILIÁRIA;  
 MEDIAÇÃO DE CRÉDITO; CONSULTA EM MATÉRIA  
 DE CRÉDITO; SERVIÇOS DE ACONSELHAMENTO  
 SOBRE CRÉDITO; MEDIAÇÃO DE SEGUROS.
- 37 RENOVAÇÃO DE BENS IMOBILIÁRIOS; SERVIÇOS  
 DE CONSTRUÇÃO CIVIL; CONSTRUÇÃO DE OBRAS  
 DE ENGENHARIA CIVIL; RESTAURO DE IMÓVEIS;  
 CONSTRUÇÃO DE IMÓVEIS.
- 42 ARQUITETURA; DESIGN DE DECORAÇÃO DE  
 INTERIORES; SERVIÇOS DE DESIGN  
 RELACIONADOS COM A DECORAÇÃO DE  
 INTERIORES DE CASAS; SERVIÇOS DE DESIGN  
 RELACIONADOS COM BENS IMÓVEIS.

(591) Pantone 1625 C  
(540)



(531) 7.1.9 ; 7.1.24 ; 29.1.98

(210) **769139** MNA  
(220) 2026.05.18  
(300)  
(730) **PT ASSOCIAÇÃO DOS PROFISSIONAIS DE EDUCAÇÃO DE INFÂNCIA**  
(511) 41 SERVIÇOS DE EDUCAÇÃO RELACIONADOS COM O ENSINO DE LÍNGUAS; EDUCAÇÃO E FORMAÇÃO.

(591)  
(540)



(531) 1.1.9 ; 2.9.4 ; 4.5.7 ; 20.7.2 ; 27.3.2

(210) **769140** MNA  
(220) 2026.05.18  
(300)  
(730) **PT CORDIAL SLICE, LDA.**

(511) 43 SERVIÇOS DE FORNECIMENTO DE ALIMENTOS E BEBIDAS; BARES; BARES (PUBS); BARES DE COCKTAILS; BARES DE SALADAS; BARES DE VINHOS; CATERING; DECORAÇÃO DE ALIMENTOS; DECORAÇÃO DE BOLOS; DISPONIBILIZAÇÃO DE ALIMENTOS E BEBIDAS EM BISTRÔS; DISPONIBILIZAÇÃO DE ALIMENTOS E BEBIDAS EM CIBERCAFÉS; DISPONIBILIZAÇÃO DE ALIMENTOS E BEBIDAS EM PASTELARIAS; FORNECIMENTO DE ALIMENTOS E BEBIDAS EM CARRINHAS; FORNECIMENTO DE ALIMENTOS E BEBIDAS EM RESTAURANTES E BARES; FORNECIMENTO DE ALIMENTOS E BEBIDAS PARA CLIENTES; FORNECIMENTO DE ALIMENTOS E BEBIDAS PARA CLIENTES DE RESTAURANTES;

ORGANIZAÇÃO DE BANQUETES; ORGANIZAÇÃO DE RECEÇÕES DE CASAMENTO [ALIMENTOS E BEBIDAS]; ORGANIZAÇÃO DE REFEIÇÕES EM HOTÉIS; PIZZARIAS; PREPARAÇÃO DE ALIMENTOS E BEBIDAS; PREPARAÇÃO DE REFEIÇÕES; PREPARAÇÃO DE REFEIÇÕES PARA TERCEIROS POR SUBCONTRATAÇÃO; PREPARAÇÃO E FORNECIMENTO DE ALIMENTOS E BEBIDAS PARA CONSUMO IMEDIATO; RECEÇÃO DE BOAS-VINDAS DE EMPRESAS (FORNECIMENTO DE ALIMENTOS E BEBIDAS); RESTAURANTES DE COMIDA RÁPIDA (FAST FOOD); RESTAURANTES DE GRELHADOS; RESTAURANTES DE IGUARIAS REFINADAS; RESTAURANTES DE SELF-SERVICE; RESTAURANTES PARA SERVIÇO RÁPIDO E PERMANENTE (SNACK-BARES); SERVIÇOS DE ALIMENTAÇÃO E BEBIDAS EM PASTELARIAS; SERVIÇOS DE ALIMENTAÇÃO E BEBIDAS EM RESTAURANTES E BARES; SERVIÇOS DE ALIMENTAÇÃO E BEBIDAS PARA CLIENTES; SERVIÇOS DE ALIMENTAÇÃO E BEBIDAS PARA CLIENTES DE RESTAURANTES; SERVIÇOS DE ALIMENTAÇÃO E BEBIDAS TAKE-AWAY; SERVIÇOS DE ALIMENTOS E BEBIDAS EM CIBERCAFÉS; SERVIÇOS DE ALOJAMENTO E PEQUENO-ALMOÇO; SERVIÇOS DE BANQUETES; SERVIÇOS DE BAR; SERVIÇOS DE BAR DE CERVEJA; SERVIÇOS DE BAR DE COCKTAILS; SERVIÇOS DE BAR DE VINHOS; SERVIÇOS DE BARES; SERVIÇOS DE BARES DE SUMOS; SERVIÇOS DE BEBIDAS ALCOÓLICAS; SERVIÇOS DE BEBIDAS DE CLUBES SOCIAIS PRIVADOS; SERVIÇOS DE BISTRÔ; SERVIÇOS DE BUFFET PARA BARES DE COCKTAIL; SERVIÇOS DE CAFÉS; SERVIÇOS DE CATERING; SERVIÇOS DE CAFETERIAS; SERVIÇOS DE CANTINA; SERVIÇOS DE CASA DE CHÁ; SERVIÇOS DE CASAS DE CHÁ; SERVIÇOS DE CERVEJARIA AO AR LIVRE; SERVIÇOS DE CHEF PESSOAL; SERVIÇOS DE CLUBE NOTURNO, INCLUINDO O FORNECIMENTO DE REFEIÇÕES; SERVIÇOS DE CLUBES PARA O FORNECIMENTO DE ALIMENTAÇÃO E DE BEBIDAS; SERVIÇOS DE COMIDA PARA FORA; SERVIÇOS DE CONSULTORIA RELATIVOS À PREPARAÇÃO DE REFEIÇÕES; SERVIÇOS DE COZINHADO DE ALIMENTOS; SERVIÇOS DE DEGUSTAÇÃO DE VINHOS (FORNECIMENTO DE BEBIDAS); SERVIÇOS DE EMPREGADO DE BAR; SERVIÇOS DE FORNECIMENTO DE ALIMENTAÇÃO POR CONTRATO; SERVIÇOS DE FORNECIMENTO DE BEBIDAS; SERVIÇOS DE FORNECIMENTO DE COMIDA PARA FORA (TAKEAWAY); SERVIÇOS DE GELATARIAS; SERVIÇOS DE HOSPITALIDADE [ALIMENTOS E BEBIDAS]; SERVIÇOS DE PREPARAÇÃO ALIMENTAR; SERVIÇOS DE PREPARAÇÃO DE ALIMENTOS; SERVIÇOS DE RESTAURANTE DE COMIDA RÁPIDA; SERVIÇOS DE RESTAURANTE DE RODÍZIO; SERVIÇOS DE RESTAURANTE E BAR; SERVIÇOS DE RESTAURANTE EM HOTÉIS; SERVIÇOS DE RESTAURANTE FORNECIDOS POR HOTÉIS; SERVIÇOS DE RESTAURANTE INCLUINDO INSTALAÇÕES DE BAR LICENCIADAS; SERVIÇOS DE RESTAURANTE ITALIANO; SERVIÇOS DE RESTAURANTE PARA O FORNECIMENTO DE COMIDA RÁPIDA; SERVIÇOS DE RESTAURANTES; SERVIÇOS DE RESTAURAÇÃO [ALIMENTAÇÃO E BEBIDAS]; SERVIÇOS DE RESTAURANTES SELF-SERVICE; SERVIÇOS DE RESTAURANTES TAKE-AWAY; SERVIÇOS DE SNACK-BAR; SERVIÇOS DE SNACK-BARES; SERVIÇOS DE SNACK-BARS; SERVIÇOS MÓVEIS DE CAFETERIA PARA FORNECIMENTO DE ALIMENTOS E BEBIDAS; SERVIÇOS PARA FORNECIMENTO DE ALIMENTOS; SERVIÇOS RELACIONADOS COM A PREPARAÇÃO DE ALIMENTOS E BEBIDAS; SNACK-BARES; SNACK-BARS.

(591) verde; branco

(540)



(531) 5.3.15 ; 26.1.3 ; 26.1.20 ; 29.1.3

(531) 7.1.24 ; 21.1.14

(210) **769142** MNA

(220) 2026.05.18

(300)

(730) **PT PUZZLE ARROJADO, LDA**

(511) 36 INVESTIMENTO IMOBILIÁRIO; PLANEAMENTO DE INVESTIMENTO IMOBILIÁRIO; GESTÃO DE INVESTIMENTO IMOBILIÁRIO; ACONSELHAMENTO EM INVESTIMENTO IMOBILIÁRIO; INVESTIMENTO EM BENS IMOBILIÁRIOS; SERVIÇOS DE GESTÃO PARA INVESTIMENTO IMOBILIÁRIO; INVESTIMENTO DE CAPITAL EM BENS IMOBILIÁRIOS; SERVIÇOS IMOBILIÁRIOS RELACIONADOS COM A GESTÃO DE INVESTIMENTOS IMOBILIÁRIOS; CONSULTORIA FINANCEIRA EM MATÉRIA DE INVESTIMENTO IMOBILIÁRIO; SERVIÇOS FINANCEIROS DE SOCIEDADES DE INVESTIMENTO IMOBILIÁRIO; ARRENDAMENTO DE CASAS; ARRENDAMENTO DE APARTAMENTOS; ARRENDAMENTO DE IMÓVEIS; ARRENDAMENTO DE PROPRIEDADES; ARRENDAMENTO DE BENS IMOBILIÁRIOS; ORGANIZAÇÃO DE ARRENDAMENTO DE IMÓVEIS; GESTÃO DE PATRIMÓNIOS; SERVIÇOS FINANCEIROS RELACIONADOS COM GESTÃO DE PATRIMÓNIOS.

37 CONSTRUÇÃO; CONSTRUÇÃO DE HABITAÇÕES; CONSTRUÇÃO DE ALOJAMENTOS; REMODELAÇÃO DE EDIFÍCIOS; SERVIÇOS DE REMODELAÇÃO DE APARTAMENTOS.

43 POUSADAS DE TURISMO.

(591)

(540)

(210) **769145** MNA

(220) 2026.05.18

(300)

(730) **PT REGALO GENUÍNO - LDA.**

(511) 28 BRINQUEDOS; BRINQUEDOS, JOGOS E ARTIGOS DE BRINCAR.

(591)

(540)



(531) 1.1.10 ; 2.9.1 ; 3.9.4 ; 26.1.6

(210) **769147** MNA

(220) 2026.05.19

(300)

(730) **BR JOSEMIR OLIVEIRA DE JESUS**

(511) 03 COSMÉTICOS; COSMÉTICOS E PREPARAÇÕES COSMÉTICAS; ÓLEOS DE MASSAGEM; ÓLEOS DE MASSAGEM PARA O CORPO; ÓLEOS DE MASSAGEM NÃO MEDICINAIS.

05 SUPLEMENTOS ALIMENTARES; SUPLEMENTOS DIETÉTICOS; SUPLEMENTOS DIETÉTICOS LÍQUIDOS; PREPARAÇÕES À BASE DE PLANTAS PARA USO MEDICINAL; CHÁS MEDICINAIS; INFUSÕES MEDICINAIS.

(591)

(540)

**FUEGOMAN**(210) **769149** MNA

(220) 2026.05.19

(300)

(730) **PT OBJETIVO IMPARÁVEL, LDA**

(511) 28 BRINQUEDOS, JOGOS E ARTIGOS DE BRINCAR.

(591)

(540)



(531) 3.9.15 ; 3.9.24

(210) **769150** MNA  
 (220) 2026.05.19  
 (300)  
 (730) **PT 100 ML - PERFUMARIA, SOCIEDADE UNIPESSOAL, LDA**  
 (511) 03 PRODUTOS DE TOILETTE; LOÇÕES PERFUMADAS [PRODUTOS DE TOILETTE]; PRODUTOS DE TOILETTE NÃO MEDICINAIS; PREPARAÇÕES DE HIGIENE QUE SEJAM PRODUTOS DE TOILETTE.  
 04 VELAS PERFUMADAS.  
 (591)  
 (540)

**P'RA ALÉM DA TAPROBANA**

(210) **769151** MNA  
 (220) 2026.05.19  
 (300)  
 (730) **PT ANTONIA KEILIANE SOUSA COSTA**  
 (511) 29 FRUTOS, FUNGOS, VEGETAIS, OLEAGINOSAS E LEGUMINOSAS PROCESSADOS.  
 30 GELADOS, IOGURTES GELADOS E SORVETES.  
 35 ACONSELHAMENTO NA ÁREA DE GESTÃO DE NEGÓCIOS E MARKETING; SERVIÇOS DE FRANCHISING RELACIONADOS COM A PRESTAÇÃO DE ASSISTÊNCIA EM MATÉRIA DE MARKETING.  
 (591)  
 (540)



(531) 2.3.2 ; 5.3.14 ; 5.11.2 ; 26.1.3

(210) **769152** MNA  
 (220) 2026.05.19  
 (300)  
 (730) **BRMAYCON OLIVEIRA PRATA  
 BR FÁBIO ANTÔNIO MARTNS  
 BRRAONI GOMES DOS SANTOS**  
 (511) 08 ESPÁTULAS [FERRAMENTAS MANUAIS].  
 (591)  
 (540)

**LIXAR FÁCIL**

(210) **769153** MNA  
 (220) 2026.05.19  
 (300)  
 (730) **PT CELSO EDUARDO DOS SANTOS FERREIRA**  
 (511) 09 CONTEÚDO MULTIMÉDIA GRAVADO E DESCARREGÁVEL; GRAVAÇÕES AUDIOVISUAIS; SUPORTES MULTIMÉDIA DESCARREGÁVEIS.  
 25 PARTES DE VESTUÁRIO, CALÇADO E CHAPELARIA.  
 35 SERVIÇOS DE PUBLICIDADE, DE MARKETING E PROMOCIONAIS.  
 41 ATIVIDADES DESPORTIVAS E CULTURAIS; DESPORTO E FORMA FÍSICA; SERVIÇOS DESPORTIVOS E DE FITNESS; COACHING [FORMAÇÃO].  
 (591)  
 (540)

**NORTHTRIBE**

(210) **769154** MNA  
 (220) 2026.05.19  
 (300)  
 (730) **PT GONÇALO RODRIGUES DE SOUSA RIBEIRO**  
 (511) 09 APLICAÇÕES MÓVEIS; SOFTWARE E APLICAÇÕES PARA DISPOSITIVOS MÓVEIS; APLICAÇÕES DESCARREGÁVEIS DESTINADAS A DISPOSITIVOS MÓVEIS; SOFTWARE INTERACTIVO; SOFTWARE SOCIAL; SOFTWARE MÓVEL; SOFTWARE PARA DOWNLOAD; SOFTWARE PARA TELEMÓVEIS; SOFTWARE APLICACIONAL DESCARREGÁVEL; SOFTWARE DE INTELIGÊNCIA ARTIFICIAL.  
 42 SOFTWARE COMO SERVIÇO [SAAS]; INTELIGÊNCIA ARTIFICIAL COMO SERVIÇO [AIAAS].  
 (591)  
 (540)

**DISHCRIB**

(210) **769155** MNA  
 (220) 2026.05.19  
 (300)  
 (730) **PT MARIA DA SILVA DE JESUS MANUEL BRÁZIO**  
 (511) 43 SERVIÇOS DE ALOJAMENTO PARA TURISTAS.  
 (591)  
 (540)

## CASA DAS BONECAS

(210) **769156** MNA  
 (220) 2026.05.19  
 (300)  
 (730) **PT CARLOS MIGUEL DA LUZ AQUINO**  
 (511) 37 SERVIÇOS DE ELETRICISTAS; SERVIÇOS DE CANALIZAÇÃO.  
 (591)  
 (540)

## AQUAELECTRIK

(210) **769157** MNA  
 (220) 2026.05.19  
 (300)  
 (730) **PT COOPERATIVA COMENIUS - COOPERATIVA P/ A GESTÃO DA REDE DE CENTROS DE FORMAÇÃO - COOPERATIVA DE RESPONSABILIDADE LIMITADA**  
 (511) 41 FORMAÇÃO; FORMAÇÃO PROFISSIONAL; EDUCAÇÃO DE ADULTOS; EDUCAÇÃO E FORMAÇÃO.  
 (591)  
 (540)

## DYNAMIS - MODELO HÍBRIDO PARA O DESENVOLVIMENTO DE COMPETÊNCIAS

(210) **769159** MNA  
 (220) 2026.05.19  
 (300)  
 (730) **PT PARTILHA INDISCUTÍVEL, LDA.**  
 (511) 43 RESTAURANTES DE GRELHADOS; RESTAURANTES DE IGUARIAS REFINADAS; RESTAURANTES DE SELF-SERVICE; RESTAURANTES PARA SERVIÇO RÁPIDO E PERMANENTE (SNACK-BARES); SERVIÇOS DE ALIMENTAÇÃO E BEBIDAS EM RESTAURANTES E BARES; SERVIÇOS DE ALIMENTAÇÃO E BEBIDAS PARA CLIENTES; SERVIÇOS DE ALIMENTAÇÃO E BEBIDAS PARA CLIENTES DE RESTAURANTES; SERVIÇOS DE ALIMENTAÇÃO E BEBIDAS TAKE-AWAY; SERVIÇOS DE BAR; SERVIÇOS DE BANQUETES; SERVIÇOS DE ALOJAMENTO E PEQUENO-ALMOÇO; SERVIÇOS DE BAR DE CERVEJA; SERVIÇOS DE

BAR DE COCKTAILS; SERVIÇOS DE BAR DE VINHOS; SERVIÇOS DE BARES; SERVIÇOS DE BARES DE HOOKAS; SERVIÇOS DE BARES DE SUMOS; SERVIÇOS DE BEBIDAS ALCOÓLICAS; SERVIÇOS DE BEBIDAS DE CLUBES SOCIAIS PRIVADOS; SERVIÇOS DE BISTRÔ; SERVIÇOS DE BUFFET PARA BARES DE COCKTAIL; SERVIÇOS DE CAFÉS; SERVIÇOS DE CATERING; SERVIÇOS DE CAFETERIAS; SERVIÇOS DE CERVEJARIA AO AR LIVRE; SERVIÇOS DE CHEF PESSOAL; SERVIÇOS DE COMIDA PARA FORA; SERVIÇOS DE COZINHADO DE ALIMENTOS; SERVIÇOS DE FORNECIMENTO DE ALIMENTAÇÃO POR CONTRATO; SERVIÇOS DE FORNECIMENTO DE ALIMENTOS E BEBIDAS; SERVIÇOS DE FORNECIMENTO DE BEBIDAS; SERVIÇOS DE FORNECIMENTO DE COMIDA PARA FORA (TAKEAWAY); SERVIÇOS DE GELATARIAS; SERVIÇOS DE HOSPITALIDADE [ALIMENTOS E BEBIDAS]; SERVIÇOS DE JANTAR DE CLUBES SOCIAIS PRIVADOS; SERVIÇOS DE PREPARAÇÃO ALIMENTAR; SERVIÇOS DE PREPARAÇÃO DE ALIMENTOS; SERVIÇOS DE RESTAURANTE DE COMIDA RÁPIDA; SERVIÇOS DE RESTAURANTE EM HOTÉIS; SERVIÇOS DE RESTAURANTE FORNECIDOS POR HOTÉIS; SERVIÇOS DE RESTAURANTES; SERVIÇOS DE RESTAURAÇÃO [ALIMENTAÇÃO E BEBIDAS]; SERVIÇOS DE RESTAURANTES TAKE-AWAY; SERVIÇOS DE RESTAURANTES SELF-SERVICE; SERVIÇOS DE SALAS DE CHÁ; SERVIÇOS DE SNACK-BAR; SERVIÇOS DE SNACK-BARES; SERVIÇOS DE SNACK-BARS; SERVIÇOS MÓVEIS DE CAFETARIA PARA FORNECIMENTO DE ALIMENTOS E BEBIDAS; SERVIÇOS PARA FORNECIMENTO DE ALIMENTOS; SERVIÇOS PERSONALIZADOS DE CHEFES DE COZINHA; SNACK-BARES; SNACK-BARS; SERVIÇOS RELACIONADOS COM A PREPARAÇÃO DE ALIMENTOS E BEBIDAS; SERVIÇOS DE ESTABELECIMENTOS DE CAFÉ; SERVIÇOS DE ALIMENTAÇÃO E BEBIDAS EM PASTELARIAS; RESTAURANTES DE COMIDA RÁPIDA (FAST FOOD); PREPARAÇÃO E FORNECIMENTO DE ALIMENTOS E BEBIDAS PARA CONSUMO IMEDIATO; RECEÇÃO DE BOAS-VINDAS DE EMPRESAS (FORNECIMENTO DE ALIMENTOS E BEBIDAS); SERVIÇOS DE ALIMENTOS E BEBIDAS EM CIBERCAFÉS; DISPONIBILIZAÇÃO DE ALIMENTOS E BEBIDAS EM BISTRÔS; DISPONIBILIZAÇÃO DE ALIMENTOS E BEBIDAS EM PASTELARIAS; FORNECIMENTO DE ALIMENTOS E BEBIDAS EM RESTAURANTES E BARES; FORNECIMENTO DE ALIMENTOS E BEBIDAS PARA CLIENTES; FORNECIMENTO DE ALIMENTOS E BEBIDAS PARA CLIENTES DE RESTAURANTES; DISPONIBILIZAÇÃO DE ALIMENTOS E BEBIDAS EM CIBERCAFÉS; ORGANIZAÇÃO DE BANQUETES; ORGANIZAÇÃO DE RECEÇÕES DE CASAMENTO [ALIMENTOS E BEBIDAS]; ORGANIZAÇÃO DE REFEIÇÕES EM HOTÉIS; PIZZARIAS; PREPARAÇÃO DE ALIMENTOS E BEBIDAS; PREPARAÇÃO DE REFEIÇÕES; PREPARAÇÃO DE REFEIÇÕES PARA TERCEIROS POR SUBCONTRATAÇÃO.

(591)  
 (540)

## PRESI STEAKHOUSE

(210) **769161** MNA  
 (220) 2026.05.19  
 (300)  
 (730) **PT BRUNO MIGUEL DOS SANTOS BRANCO**

(511) 36 SERVIÇOS FINANCEIROS PARA MEDIAÇÃO IMOBILIÁRIA; MEDIAÇÃO IMOBILIÁRIA; SERVIÇOS DE AGÊNCIAS IMOBILIÁRIAS RELATIVOS À COMPRA E VENDA DE IMÓVEIS.

(591)  
(540)



(531) 7.3.11

(210) **769162** MNA  
(220) 2026.05.19

(300)

(730) **PT PREMIADANUVEM UNIPESOAL LDA**

(511) 09 APARELHOS, INSTRUMENTOS E CABOS PARA ELETRICIDADE; EQUIPAMENTOS DE TECNOLOGIA DA INFORMAÇÃO, AUDIOVISUAIS, MULTIMÉDIA E FOTOGRÁFICOS; EQUIPAMENTOS DE NAVEGAÇÃO, ORIENTAÇÃO, LOCALIZAÇÃO, DIRECIONAMENTO E CARTOGRAFIA.

(591)  
(540)

**TRIPAT3S**

(210) **769163** MNA  
(220) 2026.05.19

(300)

(730) **PT OLIVIA RAQUEL LEITE PINTO**

(511) 09 SOFTWARE; SOFTWARE MÓVEL; SOFTWARE PARA COMPUTADORES "TABLET"; SOFTWARE DE APLICAÇÃO PARA COMPUTADORES; SOFTWARE DE COMUNICAÇÃO, REDES E REDES SOCIAIS; SOFTWARE DE COLABORAÇÃO; SOFTWARE APLICATIVO PARA SERVIÇOS DE REDES SOCIAIS VIA INTERNET; SOFTWARE EMPRESARIAL; SOFTWARE APLICATIVO PARA TELEMÓVEIS.

42 DESENVOLVIMENTO DE SOFTWARE; SOFTWARE COMO SERVIÇO [SAAS].

45 SERVIÇOS DE REDES SOCIAIS EM LINHA ACESSÍVEIS ATRAVÉS DE APLICAÇÕES DESCARREGÁVEIS PARA DISPOSITIVOS MÓVEIS; SERVIÇOS DE REDES SOCIAIS ONLINE.

(591)  
(540)

**SODADE**

(210) **769164** MNA  
(220) 2026.05.19

(300)

(730) **PT SPWORK - UNIPESOAL LDA**

(511) 35 SERVIÇOS DE COMÉRCIO A RETALHO RELACIONADOS COM A VENDA DE VESTUÁRIO E ACESSÓRIOS DE VESTUÁRIO; SERVIÇOS DE

PUBLICIDADE E DE PROMOÇÃO DE VENDAS; PUBLICIDADE E MARKETING.

(591)  
(540)

**SPWORK**

(210) **769166** MNA

(220) 2026.05.19

(300)

(730) **PT RENATO GABRIEL MARTINS SANTOS**

(511) 41 ORGANIZAÇÃO E REALIZAÇÃO DE EVENTOS DESPORTIVOS.

(591)  
(540)



(531) 3.4.11 ; 3.4.13 ; 3.4.24 ; 27.5.11 ; 27.5.25

(210) **769169** MNA  
(220) 2026.05.19

(300)

(730) **PT TECHNOPHAGE, INVESTIGAÇÃO E DESENVOLVIMENTO EM BIOTECNOLOGIA, S.A.**

(511) 35 CONSULTORIA DE GESTÃO COMERCIAL; GESTÃO COMERCIAL; GESTÃO DE EMPRESAS; GESTÃO DE NEGÓCIOS COMERCIAIS; CONSULTADORIA DE GESTÃO DE EMPRESAS; CONSULTADORIA ESTRATÉGICA EMPRESARIAL; CONSULTORIA EMPRESARIAL; SERVIÇOS DE CONSULTADORIA E ASSESSORIA EMPRESARIAL; SERVIÇOS DE CONSULTORIA EMPRESARIAL; SERVIÇOS DE GESTÃO DE NEGÓCIOS E DE CONSULTADORIA; SERVIÇOS EMPRESARIAIS (NEGÓCIOS COMERCIAIS) RELACIONADOS COM A ORGANIZAÇÃO DE CONSÓRCIOS EMPRESARIAIS; SERVIÇOS DE GESTÃO E CONSULTADORIA DE NEGÓCIOS; SERVIÇOS DE REDES EMPRESARIAIS; SERVIÇOS DE FUSÃO DE EMPRESAS.

(591)  
(540)



**TECHNOPHAGE  
VENTURES**

(531) 7.5.11 ; 27.5.25

(210) **769186** MNA  
 (220) 2026.05.19  
 (300)  
 (730) **PT CRISTINA GOMES CRUZ**  
 (511) 05 SUPLEMENTOS E PREPARAÇÕES DIETÉTICOS.  
 30 CAFÉ, CHÁS E CACAU E SUBSTITUTOS DOS  
 MESMOS; SAIS, TEMPEROS, AROMAS E  
 CONDIMENTOS.  
 (591)  
 (540)

**TEZZLI**

(210) **769195** MNA  
 (220) 2026.05.19  
 (300)  
 (730) **FR LOUIS VUITTON MALLETIER**  
 (511) 18 SACOS; MOCHILAS [COM DUAS ALÇAS]; SACOS  
 DE MÃO; SACOS DE VIAGEM; MALAS DE MÃO;  
 MALETAS PARA DOCUMENTOS; SACOS PARA  
 COMPRAS, COM RODAS; SACOS DE REDE PARA  
 COMPRAS; BAÚS [BAGAGEM]; MALAS DE  
 VIAGEM; COFRES DE VIAGEM; ESTOJOS PARA  
 MAQUILHAGEM, SEM CONTEÚDO; ESTOJOS DE  
 VIAGEM [MARROQUINARIA]; SACOS PARA ROUPA  
 E SAPATOS PARA VIAGEM; ESTOJOS EM COURO  
 PARA CHAPÉUS; CAIXAS EM COURO OU EM  
 CARTÃO-COURO [COURO ARTIFICIAL];  
 CARTEIRAS DE BOLSO; BOLSAS; PORTA-CARTAS  
 [PASTAS]; PORTA-CARTÕES DE VISITA; ESTOJOS  
 PARA CHAVES [MARROQUINARIA]; ETIQUETAS  
 PARA BAGAGEM; ETIQUETAS EM COURO;  
 CORDÕES EM COURO; ALÇAS DE OMBRO EM  
 COURO OU IMITAÇÕES DE COURO; CORREIAS EM  
 COURO OU IMITAÇÕES DE COURO; CINTAS EM  
 COURO; COURO E IMITAÇÃO DE COURO; SACOS  
 PARA TRANSPORTE DE ANIMAIS DE ESTIMAÇÃO;  
 COLEIRAS PARA ANIMAIS; TRELAS EM PELE  
 [COURO]; ROUPAS PARA ANIMAIS DE ESTIMAÇÃO;  
 CHAPÉUS-DE-CHUVA; GUARDA-SOL  
 [SOMBRIÑAS]; CHICOTES; BENGALAS; ARTIGOS  
 DE SELARIA; REVESTIMENTOS DE MÓVEIS EM  
 COURO.  
 (591)  
 (540)

**CAPUCINES**

(210) **769204** MNA  
 (220) 2026.05.18  
 (300)  
 (730) **PT VOLTENERGY - ENGENHARIA E  
SERVIÇOS LDA**  
 (511) 37 INSTALAÇÃO, MANUTENÇÃO E REPARAÇÃO DE  
 EQUIPAMENTOS DE TELECOMUNICAÇÕES;  
 INSTALAÇÃO DE EQUIPAMENTOS E INSTALAÇÕES  
 DE CONFERÊNCIAS ELETRÔNICAS; INSTALAÇÃO  
 DE CABLAGEM ELÉTRICA; INSTALAÇÃO DE  
 GERADORES DE ELETRICIDADE; COLOCAÇÃO DE  
 REDES ELÉTRICAS; COLOCAÇÃO DE TUBOS;  
 COLOCAÇÃO E INSTALAÇÃO SUBTERRÂNEA DE  
 CABOS; DESMANTELAMENTO DE LINHAS  
 ELÉTRICAS; INSTALAÇÃO DE CABOS; SERVIÇOS  
 DE GESTÃO DE OBRAS; COLOCAÇÃO DE CABOS;  
 COLOCAÇÃO DE CABOS TERRESTRES;  
 INSTALAÇÃO DE APARELHOS DE COMPENSAÇÃO  
 DE ENERGIA REATIVA; INSTALAÇÃO DE  
 APARELHOS DE ILUMINAÇÃO; INSTALAÇÃO DE  
 APARELHOS DE POUPANÇA DE ENERGIA;  
 INSTALAÇÃO DE APARELHOS ELÉTRICOS;  
 INSTALAÇÃO DE APARELHOS PARA GERAÇÃO DE  
 ENERGIA; INSTALAÇÃO DE CANALIZAÇÕES;  
 INSTALAÇÃO DE EQUIPAMENTO ELÉTRICO DE  
 LIGAÇÃO À TERRA; INSTALAÇÃO DE  
 EQUIPAMENTOS AUDIOVISUAIS; INSTALAÇÃO DE  
 PARA-RAIOS; INSTALAÇÃO DE PAINÉIS SOLARES;  
 INSTALAÇÃO DE PROTEÇÃO ATIVA CONTRA  
 INCÊNDIOS; INSTALAÇÃO DE PROTEÇÃO PASSIVA  
 CONTRA INCÊNDIOS; INSTALAÇÃO DE SERVIÇOS  
 EM ESTALEIROS DE CONSTRUÇÃO; INSTALAÇÃO  
 DE SINAIS (OU LETREIROS); INSTALAÇÃO DE  
 SISTEMAS DE EXTINÇÃO DE INCÊNDIOS;  
 INSTALAÇÃO DE SISTEMAS DE LUZ ELÉTRICA E  
 DE ENERGIA; INSTALAÇÃO DE SISTEMAS DE  
 PAINÉIS DE ENERGIA SOLAR NÃO RESIDENCIAIS;  
 INSTALAÇÃO DE SISTEMAS DE PAINÉIS DE  
 ENERGIA SOLAR RESIDENCIAIS; INSTALAÇÃO DE  
 SISTEMAS DE PROTEÇÃO CONTRA RAIOS;  
 INSTALAÇÃO DE SISTEMAS DE SUPRESSÃO DE  
 INCÊNDIOS; INSTALAÇÃO DE SISTEMAS DE  
 CIRCUITO FECHADO DE TELEVISÃO; INSTALAÇÃO  
 DE SISTEMAS DE ENERGIA SOLAR; INSTALAÇÃO  
 DE SISTEMAS DE ILUMINAÇÃO; INSTALAÇÃO E  
 MANUTENÇÃO DE INSTALAÇÕES  
 FOTOVOLTAICAS; INSTALAÇÃO E REPARAÇÃO DE  
 ANTENAS; INSTALAÇÃO E REPARAÇÃO DE  
 APARELHOS ELÉTRICOS; LIMPEZA DE  
 APARELHOS DE ILUMINAÇÃO; MANUTENÇÃO DE  
 APARELHOS E INSTALAÇÕES PARA GERAÇÃO DE  
 ENERGIA; MANUTENÇÃO, ASSISTÊNCIA E  
 REPARAÇÃO DE APARELHOS E INSTALAÇÕES  
 PARA GERAÇÃO DE ENERGIA; MANUTENÇÃO E  
 REPARAÇÃO DE SISTEMAS DE DETEÇÃO CONTRA  
 INCÊNDIOS; MANUTENÇÃO E REPARAÇÃO DE  
 SISTEMAS DE EXTINÇÃO DE INCÊNDIOS;  
 MANUTENÇÃO E REPARAÇÃO DE INSTALAÇÕES  
 DE ENERGIA SOLAR; MANUTENÇÃO E  
 REPARAÇÃO DE INSTALAÇÕES DE SEGURANÇA;  
 MANUTENÇÃO E REPARAÇÃO DE PARA-RAIOS;  
 MANUTENÇÃO E REPARAÇÃO DE SISTEMAS DE  
 CONTROLO DE ACESSOS; MANUTENÇÃO E  
 REPARAÇÃO DE SISTEMAS DE PROTEÇÃO CONTRA  
 RAIOS; MANUTENÇÃO E REPARAÇÃO DE  
 SISTEMAS ELÉTRICOS DE LIGAÇÃO À TERRA;  
 SERVIÇOS DE ACESSORIA RELACIONADOS COM A  
 INSTALAÇÃO DE GERADORES; SERVIÇOS DE  
 CABLAGEM ELÉTRICA; SERVIÇOS DE

CONSULTORIA RELACIONADOS COM A INSTALAÇÃO DE APARELHOS DE ILUMINAÇÃO; SERVIÇOS DE CONSULTORIA RELACIONADOS COM A MANUTENÇÃO E REPARAÇÃO DE EQUIPAMENTOS MECÂNICOS E ELÉTRICOS; SERVIÇOS DE CONSULTORIA RELACIONADOS COM A INSTALAÇÃO DE EQUIPAMENTOS DE PREVENÇÃO DE INCÊNDIOS; SERVIÇOS DE ELETRICISTAS; SERVIÇOS DE INFORMAÇÕES RELACIONADOS COM A INSTALAÇÃO DE SISTEMAS DE SEGURANÇA; SERVIÇOS DE INFORMAÇÕES RELACIONADOS COM A MANUTENÇÃO DE SISTEMAS DE SEGURANÇA.

- 42 CONCEÇÃO E DESENVOLVIMENTO DE PRODUTOS DE ENGENHARIA; CONCEÇÃO E DESENVOLVIMENTO DE REDES DE DISTRIBUIÇÃO DE ENERGIA; CONCEÇÃO E PLANEAMENTO TÉCNICO DE CENTRAIS ELÉTRICAS; CONCEÇÃO E PLANEAMENTO TÉCNICO DE EQUIPAMENTOS DE TELECOMUNICAÇÕES; CONCEÇÃO E PLANEAMENTO TÉCNICO DE REDES DE TELECOMUNICAÇÕES; CONSULTADORIA PROFISSIONAL RELACIONADA COM A CONSERVAÇÃO DE ENERGIA; CONSULTADORIA PROFISSIONAL RELACIONADA COM EFICIÊNCIA ENERGÉTICA EM EDIFÍCIOS; CONSULTADORIA TECNOLÓGICA; CONSULTORIA EM SERVIÇOS TECNOLÓGICOS EM FORNECIMENTO DE ENERGIA; CONSULTORIA EM TECNOLOGIA DE TELECOMUNICAÇÕES; CONSULTORIA EM TECNOLOGIA; CONSULTORIA NA ÁREA DE POUANÇA/ECONOMIA DE ENERGIA; CONSULTORIA TÉCNICA NA ÁREA DE ENGENHARIA DE ILUMINAÇÃO; CONSULTORIA TECNOLÓGICA EM PRODUÇÃO E UTILIZAÇÃO ENERGÉTICA; DESENHO TÉCNICO; DESENVOLVIMENTO DE APARELHOS DE TESTE PARA FIOS ELÉTRICOS; DESENVOLVIMENTO DE INSTALAÇÕES (MONTAGENS) ELÉTRICAS; DESENVOLVIMENTO DE PROJETOS DE CONSTRUÇÃO; DESENVOLVIMENTO SISTEMAS DE GESTÃO DE ENERGIA E ELETRICIDADE; ELABORAÇÃO DE DESENHOS DE ENGENHARIA; ELABORAÇÃO DE PLANOS E DESENVOLVIMENTO DE SISTEMAS FOTOVOLTAICOS; ENGENHARIA; ENGENHARIA (TRABALHOS DE ENGENHEIROS); ESCAVAÇÕES ARQUEOLÓGICAS; ESTUDO DE PROJETOS TÉCNICOS; ESTUDOS (PROJETOS TÉCNICOS); ESTUDOS DE PROJETOS TÉCNICOS; EXPLORAÇÃO ARQUEOLÓGICA; INVESTIGAÇÃO ARQUEOLÓGICA; PLANEAMENTO DE PROJETOS TÉCNICOS; PLANEAMENTO E CONSULTORIA TÉCNICA NO ÂMBITO DA ENGENHARIA DA ILUMINAÇÃO; PREPARAÇÃO DE DESENHOS DE ENGENHARIA; PREPARAÇÃO DE ESTUDOS DE ANÁLISE DE PROJETOS; PREPARAÇÃO DE ESTUDOS TÉCNICOS; PREPARAÇÃO DE MANUAIS TÉCNICOS; PREPARAÇÃO DE MAPAS EM FORMATO DIGITAL; PREPARAÇÃO DE RELATÓRIOS DE INVESTIGAÇÕES TÉCNICAS; REALIZAÇÃO DE ESTUDOS DE PROJETOS TÉCNICOS; REALIZAÇÃO DE ESTUDOS DE PESQUISAS E PROJETOS TÉCNICOS SOBRE O USO DE ENERGIAS RENOVÁVEIS; REALIZAÇÃO DE ESTUDOS DE VIABILIDADE TÉCNICA; SERVIÇOS DE ENGENHARIA; SERVIÇOS DE DESENHO TÉCNICO; TRABALHOS DE ENGENHARIA; SERVIÇO DE CERTIFICAÇÃO DA EFICIÊNCIA ENERGÉTICA DE EDIFÍCIOS; SERVIÇOS DE ENSAIOS TÉCNICOS.

(591) PANTONE: 7688 C; 425 C

(540)

**VOLTENERGY**

(531) 27.5.17 ; 29.1.4

- (210) **769207** MNA  
 (220) 2026.05.18  
 (300)  
 (730) **DE ANKE SCHMITZ WEILAND**  
 (511) 36 ARRENDAMENTO DE IMÓVEIS; ARRENDAMENTO DE EDIFÍCIOS; ARRENDAMENTO DE CASAS; ARRENDAMENTO DE APARTAMENTOS; ARRENDAMENTO DE BENS IMOBILIÁRIOS; FORNECIMENTO DE ALOJAMENTO PERMANENTE; FORNECIMENTO DE ALOJAMENTO PERMANENTE EM HABITAÇÕES; ARRENDAMENTO E ALUGUER DE ALOJAMENTO PERMANENTE; GESTÃO DE IMÓVEIS; ADMINISTRAÇÃO DE IMÓVEIS; SERVIÇOS DE AQUISIÇÃO DE IMÓVEIS; ORGANIZAÇÃO DE ARRENDAMENTO DE IMÓVEIS; SERVIÇOS DE GESTÃO DE IMÓVEIS E DE PROPRIEDADES; SERVIÇOS IMOBILIÁRIOS; SERVIÇOS DE GESTÃO IMOBILIÁRIA.

(591)

(540)



(531) 5.5.14 ; 6.3.2 ; 7.1.24

- (210) **769209** MNA  
 (220) 2026.05.19  
 (300)  
 (730) **PT WA ENGENHARIA E CONSULTORIA, LDA.**  
 (511) 16 MAQUETAS DE ARQUITETURA.  
 37 CONSULTADORIA EM ENGENHARIA CIVIL [CONSTRUÇÃO]; SUPERVISÃO DOS TRABALHOS DE ENGENHARIA EM EDIFÍCIOS; SUPERVISÃO DOS TRABALHOS DE ENGENHARIA DE ESTRUTURAS; SUPERVISÃO DA CONSTRUÇÃO DE PROJETOS DE ENGENHARIA CIVIL.  
 42 ENGENHARIA; ENGENHARIA MECÂNICA; ENGENHARIA TÉCNICA; ENGENHARIA DE TELECOMUNICAÇÕES; DESENHO DE ENGENHARIA; CONSULTORIA DE ENGENHARIA; DESIGN DE ENGENHARIA; SERVIÇOS DE ENGENHARIA; TRABALHOS DE ENGENHARIA; SERVIÇOS DE ENGENHARIA CIVIL; TOPOGRAFIA [TRABALHOS DE ENGENHARIA]; CONSULTADORIA EM ENGENHARIA CIVIL; ENGENHARIA (TRABALHOS DE ENGENHEIROS); SERVIÇOS DE ENGENHARIA ELÉTRICA; SERVIÇOS DE ENGENHARIA E ARQUITETURA; SERVIÇOS DE PROJECTOS DE ENGENHARIA; ESTUDOS DE

PROJETOS DE ENGENHARIA; PREPARAÇÃO DE DESENHOS DE ENGENHARIA; ELABORAÇÃO DE DESENHOS DE ENGENHARIA; DESIGN E CONSULTADORIA DE ENGENHARIA; SERVIÇOS DE PROJETOS DE ENGENHARIA; SERVIÇOS DE ENGENHARIA DE ESTRUTURAS; FORNECIMENTO DE RELATÓRIOS DE ENGENHARIA; SERVIÇOS DE DESIGN DE ENGENHARIA; ELABORAÇÃO DE RELATÓRIOS DE ENGENHARIA; ESTUDOS DE VIABILIDADE DE ENGENHARIA; SERVIÇOS DE ENGENHARIA RELACIONADOS COM ARQUITECTURA; SERVIÇOS DE DESENHO DE ENGENHARIA ESTRUTURAL; SERVIÇOS DE ENGENHARIA DE INFRAESTRUTURAS CIVIS; SERVIÇOS DE DESIGN DE ENGENHARIA CIVIL; SERVIÇOS DE DESENHO DE ENGENHARIA CIVIL; SERVIÇOS DE PLANEAMENTO DE ENGENHARIA CIVIL; SERVIÇOS DE CONSULTADORIA NO DOMÍNIO DA ENGENHARIA; SERVIÇOS DE GESTÃO DE PROJETOS DE ENGENHARIA; CONSULTORIA TÉCNICA NA ÁREA DE ENGENHARIA DE ILUMINAÇÃO; SERVIÇOS DE ENGENHARIA PARA O DESIGN DE ESTRUTURAS; SERVIÇOS DE CONSULTADORIA TÉCNICA RELACIONADOS COM ENGENHARIA ESTRUTURAL; SERVIÇOS DE CONSULTADORIA TÉCNICA RELACIONADA COM ENGENHARIA CIVIL; ARQUITETURA; CONSULTADORIA EM ARQUITETURA; CONSULTORIA DE ARQUITETURA; SERVIÇOS DE ARQUITETURA; DESIGN DE ARQUITETURA; SERVIÇOS DE ARQUITETURA PARA A PREPARAÇÃO DE PROJETOS DE ARQUITETURA; GESTÃO DE PROJETOS DE ARQUITETURA; SERVIÇOS DE CONSULTADORIA EM ARQUITETURA; SERVIÇOS DE CONSULTADORIA RELACIONADOS COM ARQUITETURA; SERVIÇOS DE ARQUITETURA PARA A CONCEÇÃO DE EDIFÍCIOS; SERVIÇOS DE ARQUITETURA PARA PREPARAÇÃO DE PROJETOS ARQUITETÓNICOS; CONSULTORIA EM ARQUITETURA E ELABORAÇÃO DE PLANOS DE CONSTRUÇÃO; SERVIÇOS DE ARQUITETURA PARA A CONCEÇÃO DE CENTROS COMERCIAIS; SERVIÇOS DE ARQUITETURA PARA A CONCEÇÃO DE EDIFÍCIOS COMERCIAIS; SERVIÇOS DE ARQUITETURA PARA A CONCEÇÃO DE EDIFÍCIOS INDUSTRIAIS; SERVIÇOS DE ARQUITETURA PARA A CONCEÇÃO DE EDIFÍCIOS DE ESCRITÓRIO; SERVIÇOS DE ARQUITETURA PARA A CONCEÇÃO DE INSTALAÇÕES DE ESCRITÓRIOS; SERVIÇOS DE ARQUITETURA PARA A CONCEÇÃO DE LOCAIS DE VENDA A RETALHO; SERVIÇOS DE DESIGN PARA ARQUITETURA E DESIGN DE INTERIORES E EXTERIORES PARA EDIFÍCIOS; INVESTIGAÇÃO TÉCNICA NO DOMÍNIO DA MODELAÇÃO POR LASER 3D; SERVIÇOS DE DIGITALIZAÇÃO 3D.

44 ARQUITETURA PAISAGISTA.

(591)

(540)

WA

(210) 769212

(220) 2026.05.19

(300)

(730) PT **MUNICÍPIO DE BENAVENTE**

(511) 35 PUBLICIDADE NA ÁREA DE TURISMO E VIAGENS; SERVIÇOS DE AGÊNCIAS DE MODELOS NA ÁREA DA PUBLICIDADE; PUBLICIDADE E MARKETING; PUBLICIDADE EM REVISTAS; PUBLICIDADE EXTERIOR; ORGANIZAÇÃO DE EXPOSIÇÕES E DE EVENTOS COM FINS COMERCIAIS OU DE PUBLICIDADE; ORGANIZAÇÃO DE EVENTOS,

EXPOSIÇÕES, FEIRAS E ESPETÁCULOS PARA FINS COMERCIAIS, PROMOCIONAIS E PUBLICITÁRIOS; REALIZAÇÃO, PLANEAMENTO E ORGANIZAÇÃO DE EVENTOS E FEIRAS COMERCIAIS COM FINS COMERCIAIS E PUBLICITÁRIOS; PROMOÇÃO, PUBLICIDADE E MARKETING EM WEBSITES; PUBLICAÇÃO DE MATERIAL IMPRESSO PARA FINS DE PUBLICIDADE EM FORMATO ELECTRÓNICO; PUBLICAÇÃO DE MATERIAL IMPRESSO PARA FINS DE PUBLICIDADE; PUBLICIDADE ATRAVÉS DE MEIOS ELETRÓNICOS E ESPECIFICAMENTE PELA INTERNET; PUBLICIDADE POR BANNERS; SERVIÇOS DE PUBLICIDADE, DE MARKETING E DE PROMOÇÃO; DESENVOLVIMENTO DE ESTRATÉGIAS E CONCEITOS DE MARKETING; DIFUSÃO DE MATERIAL PROMOCIONAL, PUBLICITÁRIO E DE MARKETING; DISTRIBUIÇÃO DE MATERIAL PUBLICITÁRIO, DE MARKETING E PROMOCIONAL; PREPARAÇÃO DE PLANOS DE MARKETING; PRODUÇÃO DE VÍDEOS, DISCOS DE VÍDEO DIGITAL E GRAVAÇÕES AUDIOVISUAIS PARA FINS PROMOCIONAIS.

39 ORGANIZAÇÃO DE TRANSPORTE E VIAGENS; DISPONIBILIZAÇÃO DE INFORMAÇÃO A TURISTAS SOBRE EXCURSÕES E VISITAS TURÍSTICAS; ORGANIZAÇÃO DE CIRCUITOS TURÍSTICOS; ORGANIZAÇÃO DE VIAGENS RECREATIVAS DE GRUPO; PLANEAMENTO E ORGANIZAÇÃO DE VISITAS TURÍSTICAS E EXCURSÕES; SERVIÇOS DE VISITAS TURÍSTICAS; SERVIÇOS PARA ORGANIZAÇÃO DE EXCURSÕES PARA TURISTAS.

41 ATIVIDADES CULTURAIS; FORNECIMENTO DE INFORMAÇÕES SOBRE ATIVIDADES CULTURAIS; FORNECIMENTO DE ATIVIDADES CULTURAIS; REALIZAÇÃO DE ATIVIDADES CULTURAIS; INFORMAÇÕES RELACIONADAS COM ATIVIDADES CULTURAIS; ORGANIZAÇÃO E REALIZAÇÃO DE ATIVIDADES CULTURAIS; ATIVIDADES DE DIVERSÃO, DESPORTIVAS E CULTURAIS; ORGANIZAÇÃO DE EVENTOS DE ENTRETENIMENTO E CULTURAIS; ORGANIZAÇÃO DE CONGRESSOS E CONFERÊNCIAS COM FINS CULTURAIS E EDUCATIVOS; ORGANIZAÇÃO DE EXPOSIÇÕES PARA FINS CULTURAIS; ORGANIZAÇÃO DE EVENTOS PARA FINS CULTURAIS; REALIZAÇÃO DE EVENTOS CULTURAIS; ORGANIZAÇÃO E REALIZAÇÃO DE FEIRAS COM FINS CULTURAIS OU EDUCATIVOS; WORKSHOPS PARA FINS CULTURAIS; ORGANIZAÇÃO DE CONFERÊNCIAS RELACIONADAS COM ATIVIDADES CULTURAIS; ORGANIZAÇÃO DE CONVENÇÕES PARA FINS CULTURAIS; ORGANIZAÇÃO DE EXPOSIÇÕES COM FINS CULTURAIS OU EDUCATIVOS; PRODUÇÃO DE APRESENTAÇÕES AUDIOVISUAIS; AÇÕES DE FORMAÇÃO; ORGANIZAÇÃO DE FESTIVAIS PARA FINS CULTURAIS; APRESENTAÇÃO DE ESPETÁCULOS AO VIVO; REALIZAÇÃO DE ESPETÁCULOS AO VIVO; ORGANIZAÇÃO DE SEMINÁRIOS E CONFERÊNCIAS; ORGANIZAÇÃO DE EVENTOS COM FINS CULTURAIS, RECREATIVOS E DESPORTIVOS; ORGANIZAÇÃO E REALIZAÇÃO DE EVENTOS DE ENTRETENIMENTO AO VIVO.

(591)

(540)

VISIT BENAVENTE

(210) 769214

(220) 2026.05.19

(300)

(730) PT **MUNICÍPIO DE BENAVENTE**

MNA

(511) 41 ORGANIZAÇÃO DE FESTIVAIS; ORGANIZAÇÃO DE FESTIVAIS PARA FINS CULTURAIS; ORGANIZAÇÃO DE FESTIVAIS PARA FINS DE DIVERTIMENTO; REALIZAÇÃO DE ESPETÁCULOS AO VIVO; ESPETÁCULOS MUSICAIS AO VIVO; APRESENTAÇÃO DE ESPETÁCULOS AO VIVO; ORGANIZAÇÃO DE ESPETÁCULOS MUSICAIS AO VIVO; REALIZAÇÃO DE EVENTOS CULTURAIS; ORGANIZAÇÃO DE EVENTOS DE ENTRETENIMENTO E CULTURAIS; ORGANIZAÇÃO DE EVENTOS COM FINS CULTURAIS, RECREATIVOS E DESPORTIVOS; SERVIÇOS DE EDUCAÇÃO, ENTRETENIMENTO E DESPORTO; ADMINISTRAÇÃO [ORGANIZAÇÃO] DE ATIVIDADES CULTURAIS; APRESENTAÇÕES DE ESPETÁCULOS AUDIOVISUAIS; ATIVIDADES CULTURAIS; ATIVIDADES DE DIVERSÃO, DESPORTIVAS E CULTURAIS; ATIVIDADES DESPORTIVAS E CULTURAIS; EDUCAÇÃO E FORMAÇÃO NOS DOMÍNIOS DA MÚSICA E DO ENTRETENIMENTO; ESPETÁCULOS MUSICAIS; ORGANIZAÇÃO DE ESPETÁCULOS MUSICAIS; FORNECIMENTO DE ATIVIDADES CULTURAIS; FORNECIMENTO DE ATIVIDADES RECREATIVAS; FORNECIMENTO DE ATRAÇÕES PARA VISITANTES PARA FINS CULTURAIS; FORNECIMENTO DE ATRAÇÕES PARA VISITANTES PARA FINS DE ENTRETENIMENTO; FORNECIMENTO DE INFORMAÇÕES SOBRE ATIVIDADES CULTURAIS; ORGANIZAÇÃO DE CONGRESSOS E CONFERÊNCIAS COM FINS CULTURAIS E EDUCATIVOS; ORGANIZAÇÃO DE APRESENTAÇÕES PARA FINS CULTURAIS; ORGANIZAÇÃO DE ESPETÁCULOS CULTURAIS; ORGANIZAÇÃO E APRESENTAÇÃO DE ESPECTÁCULOS; ORGANIZAÇÃO E REALIZAÇÃO DE FEIRAS COM FINS CULTURAIS OU EDUCATIVOS; REALIZAÇÃO DE ATIVIDADES CULTURAIS; ORGANIZAÇÃO E REALIZAÇÃO DE ATIVIDADES CULTURAIS; REALIZAÇÃO DE ATIVIDADES DE ENTRETENIMENTO; ORGANIZAÇÃO E REALIZAÇÃO DE ATIVIDADES DE ENTRETENIMENTO.

(591)  
(540)

## LEZÍRIA FEST

(210) **769222** MNA  
(220) 2026.05.19  
(300)

(730) **PT SÍLVIA DOS SANTOS SILVA**  
(511) 35 SERVIÇOS DE PUBLICIDADE, DE MARKETING E PROMOCIONAIS.  
42 CONCEÇÃO DE ARTE COMERCIAL; CONCEÇÃO DE ESTUDOS DE VIABILIDADE RELACIONADOS COM DESIGNS; CONCEÇÃO DE HOMEPAGES; CONCEÇÃO DE MARCAS COMERCIAIS; CONCEÇÃO E DESENVOLVIMENTO DE REDES; CONCEÇÃO GRÁFICA DE CAPAS DE LIVROS; CONCEÇÃO GRÁFICA DE LOGÓTIPOS PUBLICITÁRIOS; CONSULTORIA EM DESIGN DE WEBSITES; CONSULTORIA NO QUE RESPEITA AO DESIGN DE PÁGINAS WEB; CRIAÇÃO, DESIGN E MANUTENÇÃO DE WEBSITES; DESENHO DE ARTE COMERCIAL; DESENVOLVIMENTO, DESIGN E ATUALIZAÇÃO DE PÁGINAS PRINCIPAIS (HOMEPAGES); DESIGN GRÁFICO; SERVIÇOS DE CRIAÇÃO E DESIGN DE WEBSITES; SERVIÇOS DE DESENHO GRÁFICO; SERVIÇOS DE DESIGN; SERVIÇOS DE DESIGN DE ARTES GRÁFICAS;

SERVIÇOS DE DESIGN DE LOGOTIPOS; SERVIÇOS DE DESIGN GRÁFICO.

(591)  
(540)

## SOLAR STUDIO

(210) **769228** MNA  
(220) 2026.05.19  
(300)

(730) **PT LUIS FILIPE VEIGA DA MATA  
PT RICARDO NUNO GONÇALVES DA  
FONSECA DE OLIVEIRA LEITE  
BRERICK LUIZ VINCENZI DE SÁ FREIRE  
PT FLÁVIO MIGUEL SILVA PENA**

(511) 41 SERVIÇOS DE EDUCAÇÃO, ENTRETENIMENTO E DESPORTO.  
(591)  
(540)

## INERME

(210) **769229** MNA  
(220) 2026.05.19  
(300)

(730) **PT MARCO FILIPE FERREIRA ALMEIDA  
REGO**

(511) 16 LIVROS MANUSCRITOS.  
35 SERVIÇOS DE PUBLICIDADE E MARKETING PRESTADOS ATRAVÉS DAS REDES SOCIAIS.  
41 PUBLICAÇÃO DE TEXTOS MÉDICOS.  
44 SERVIÇOS MÉDICOS.

(591)  
(540)

## MÉTODO VER SEM ÓCULOS

(210) **769234** MNA  
(220) 2026.05.19  
(300)

(730) **PT SALVADOR FARIA ROCHA**

(511) 07 MÁQUINAS DISPENSADORAS; BOMBAS, COMPRESSORES E SOPRADORES.  
09 EQUIPAMENTOS DE MEDIÇÃO, DETEÇÃO, MONITORIZAÇÃO E CONTROLO; EQUIPAMENTOS DE TECNOLOGIA DA INFORMAÇÃO, AUDIOVISUAIS, MULTIMÉDIA E FOTOGRÁFICOS.  
29 ÓLEOS E GORDURAS ALIMENTARES.  
35 ALUGUER DE MÁQUINAS DE VENDA AUTOMÁTICAS; ALUGUER DE DISTRIBUIDORES AUTOMÁTICOS.  
40 ALUGUER DE MÁQUINAS E APARELHOS PARA PROCESSAMENTO DE ALIMENTOS.

(591)  
(540)

## EFFUSA

(210) **769235** MNA  
 (220) 2026.05.19  
 (300)  
 (730) **PT MARIA LEONOR VILARINHO LIMA DELGADO**  
 (511) 21 UTENSÍLIOS DE MESA, COZINHA E RECIPIENTES; APARELHOS NÃO ELÉTRICOS PARA FAZER CHÁ; BATEDORES MANUAIS PARA FAZER ESPUMA PARA O CAFÉ; BULES DE CHÁ AO ESTILO JAPONÊS [KYUSU]; CANECAS EM CERÂMICA; CHAWAN [TIGELAS DE ARROZ JAPONESAS]; COPOS DE VIDRO; DIFUSORES PARA CHÁ; FILTROS DE CHÁ; GARRAFAS E FRASCOS TÉRMICOS; INFUSORES PARA CHÁ; TAÇAS PARA CHÁ [YUNOMI]; LATAS PARA CHÁ.  
 30 CAFÉ, CHÁS E CACAU E SUBSTITUTOS DOS MESMOS; BEBIDAS FEITAS DE CHÁ; CHÁ; CHÁ OOLONG; CHÁ VERDE; CHÁ VERDE JAPONÊS; CHÁ VERDE INSTANTÂNEO; MISTURAS EM PÓ PARA CHÁ; SAQUETAS DE CHÁ; FOLHAS DE CHÁ.

(591)  
 (540)

**AMAE**

(210) **769236** MNA  
 (220) 2026.05.19  
 (300)  
 (730) **PT CARLOS ALBERTO NEVES DE ALMEIDA**  
 (511) 43 FORNECIMENTO DE ALIMENTOS E BEBIDAS PARA CLIENTES DE RESTAURANTES; FORNECIMENTO DE ALIMENTOS E BEBIDAS PARA CLIENTES; SERVIÇOS DE ALIMENTAÇÃO E BEBIDAS TAKE-AWAY; SERVIÇOS DE ALIMENTAÇÃO E BEBIDAS PARA CLIENTES DE RESTAURANTES; SERVIÇOS DE ALIMENTAÇÃO E BEBIDAS PARA CLIENTES; SERVIÇOS DE CATERING; SERVIÇOS DE RESTAURAÇÃO [ALIMENTAÇÃO E BEBIDAS].

(591)  
 (540)

**DE GOSTAR COMIDA PORTUGUESA**

(210) **769239** MNA  
 (220) 2026.05.20  
 (300)  
 (730) **PT DIOGO MIGUEL LOUREIRO REBELO**  
 (511) 36 SERVIÇOS IMOBILIÁRIOS.  
 37 EDIFICAÇÃO, CONSTRUÇÃO E DEMOLIÇÃO.

(591)  
 (540)

**DRIMO**

(210) **769240** MNA  
 (220) 2026.05.20  
 (300)  
 (730) **PT NELSON DANIEL SIMÕES CARVALHO**  
 (511) 11 SISTEMAS AUTOMÁTICOS DE REGA PARA O JARDIM.  
 37 COLOCAÇÃO DE RELVA ARTIFICIAL.  
 44 JARDINAGEM; JARDINAGEM PAISAGÍSTICA; JARDINAGEM PAISAGISTA; HORTICULTURA, JARDINAGEM E PAISAGISMO; SERVIÇOS DE JARDINEIRO E JARDINAGEM; PODA DE ÁRVORES.

(591)  
 (540)

**O JARDINEIRO NELSON CARVALHO**

(210) **769243** MNA  
 (220) 2026.05.20  
 (300)  
 (730) **PT DANIEL PAIS BERARDINELLI**  
 (511) 03 COSMÉTICOS; PRODUTOS COSMÉTICOS REFIRMANTES; PRODUTOS COSMÉTICOS PARA CRIANÇAS; CREMES COSMÉTICOS; CREMES PARA A PELE; LOÇÕES PARA USO COSMÉTICO; ÓLEOS ESSENCIAIS PARA PERFUMAR; ÓLEOS ESSENCIAIS PARA FRAGRÂNCIAS; PREPARAÇÕES ANTIENVELHECIMENTO PARA OS CUIDADOS DA PELE; MÁSCARAS DE BELEZA; PREPARAÇÕES PARA O BANHO E DUCHE; CERAS DEPILATÓRIAS; VERNIZES PARA AS UNHAS.  
 35 SERVIÇOS DE PUBLICIDADE, DE MARKETING E DE PROMOÇÃO; GESTÃO DE NEGÓCIOS COMERCIAIS; ADMINISTRAÇÃO COMERCIAL; SERVIÇOS DE LOJAS DE VENDA A RETALHO ONLINE RELACIONADOS COM PRODUTOS COSMÉTICOS E DE BELEZA.  
 44 SERVIÇOS DE ESTÉTICA; SERVIÇOS DE SALÕES DE BELEZA; SERVIÇOS DE HIGIENE E CUIDADOS DE BELEZA PARA PESSOAS; TRATAMENTOS DE BELEZA; SERVIÇOS DE MANICURA; SERVIÇOS DE DEPILAÇÃO PERSONALIZADOS; SERVIÇOS DE DEPILAÇÃO A LASER; MASSAGENS; SERVIÇOS DE TRATAMENTOS COSMÉTICOS CORPORAIS, FACIAIS E CAPILARES; CONSULTADORIA E ACONSELHAMENTO EM MATÉRIA DE ESTÉTICA.

(591)  
 (540)

**NOVUA**

(210) **769245** MNA  
 (220) 2026.05.20  
 (300)  
 (730) **PT DANIEL ALDEIA GONÇALVES**  
 (511) 44 SERVIÇOS DE AGRICULTURA, AQUICULTURA, HORTICULTURA E SILVICULTURA.

(591)

(540)

**SERVIAGRO**(210) **769251****MNA**

(220) 2026.05.20

(300)

(730) **PT FREDERICO ROMERO PAIXÃO**

(511) 35 SERVIÇOS DE CONSULTORIA NA ÁREA DE MARKETING DE INTERNET; SERVIÇOS DE CONSULTORIA RELACIONADOS COM PUBLICIDADE, PROMOÇÕES E MARKETING; SERVIÇOS DE CONSULTORIA, ACONSELHAMENTO E ASSISTÊNCIA EM PUBLICIDADE, MARKETING E PROMOÇÃO; MARKETING; MARKETING DIGITAL; MARKETING IMOBILIÁRIO; MARKETING DE INTERNET; SERVIÇOS DE MARKETING; CONSULTADORIA DE MARKETING; PUBLICIDADE E MARKETING; CONSULTORIA EM MARKETING EMPRESARIAL; SERVIÇOS DE MARKETING IMOBILIÁRIO; CONSULTADORIA RELACIONADA COM MARKETING; SERVIÇOS DE MARKETING EMPRESARIAL; DESENVOLVIMENTO DE PLANOS DE MARKETING; SERVIÇOS DE MARKETING DE INTERNET; CONSULTORIA EM PUBLICIDADE E MARKETING; SERVIÇOS DE CONSULTADORIA DE MARKETING; SERVIÇOS DE AGÊNCIAS DE MARKETING; PREPARAÇÃO DE PLANOS DE MARKETING; PLANEAMENTO DE ESTRATÉGIAS DE MARKETING; SERVIÇOS DE MARKETING DE NEGÓCIOS COMERCIAIS; PROMOÇÃO, PUBLICIDADE E MARKETING EM WEBSITES; MARKETING DE PRODUTOS E SERVIÇOS DE TERCEIROS; SERVIÇOS DE PUBLICIDADE, DE MARKETING E PROMOCIONAIS; PROMOÇÃO, PUBLICIDADE E MARKETING DE PÁGINAS ONLINE; SERVIÇOS DE CONSULTADORIA EM MATÉRIA DE MARKETING; ACONSELHAMENTO EM MATÉRIA DE GESTÃO DE MARKETING; DESENVOLVIMENTO DE ESTRATÉGIAS E CONCEITOS DE MARKETING; INFORMAÇÕES OU CONSULTAS SOBRE NEGÓCIOS E MARKETING; SERVIÇOS DE CONSULTADORIA NO DOMÍNIO DO MARKETING DIGITAL; SERVIÇOS DE DESENVOLVIMENTO DE PLANOS DE MARKETING CRIATIVOS; SERVIÇOS DE MARKETING PROMOCIONAL, ATRAVÉS DE MEIOS AUDIOVISUAIS; SERVIÇOS DE PUBLICIDADE, DE MARKETING E DE PROMOÇÃO; SERVIÇOS DE PUBLICIDADE, DE PROMOÇÃO E DE MARKETING; SERVIÇOS DE CONSULTADORIA DE MARKETING DE NEGÓCIOS COMERCIAIS; SERVIÇOS DE CONSULTADORIA COMERCIAL EM MATÉRIA DE MARKETING; DESENVOLVIMENTO E IMPLEMENTAÇÃO DE ESTRATÉGIAS DE MARKETING PARA OUTROS; SERVIÇOS DE MARKETING PRESTADOS POR MEIO DE REDES DIGITAIS; ACONSELHAMENTO NA ÁREA DE GESTÃO DE NEGÓCIOS E MARKETING; PRODUÇÃO DE GRAVAÇÕES DE VÍDEO PARA FINS DE MARKETING; SERVIÇOS DE PUBLICIDADE E MARKETING PRESTADOS ATRAVÉS DAS REDES SOCIAIS; SERVIÇOS DE MARKETING NO DOMÍNIO DA OTIMIZAÇÃO DE TRÁFEGO DE WEBSITES; SERVIÇOS DE PUBLICIDADE E MARKETING FORNECIDOS ATRAVÉS DE CANAIS DE COMUNICAÇÃO; PUBLICIDADE; PUBLICIDADE EXTERIOR; SERVIÇOS DE PUBLICIDADE; AGÊNCIAS DE PUBLICIDADE; REDAÇÃO DE PUBLICIDADE; PUBLICIDADE POR BANNERS; PUBLICIDADE, INCLUINDO PUBLICIDADE ONLINE EM REDES INFORMÁTICAS; SERVIÇOS DE PUBLICIDADE DIGITAL; PUBLICIDADE DE WEBSITES COMERCIAIS; SERVIÇOS DE PUBLICAÇÃO DE PUBLICIDADE; PRESTAÇÃO DE SERVIÇOS DE PUBLICIDADE; SERVIÇOS DE PUBLICIDADE GRÁFICA; SERVIÇOS DE PUBLICIDADE PROMOCIONAL; SERVIÇOS DE PUBLICIDADE PARA OUTROS; SERVIÇOS DE PUBLICIDADE E MARKETING; SERVIÇOS DE

(210) **769246****MNA**

(220) 2026.05.20

(300)

(730) **PT PTB EDUCATION II, S. A.**

(511) 41 SERVIÇOS DE EDUCAÇÃO, ENTRETENIMENTO E DESPORTO; EDUCAÇÃO E FORMAÇÃO; SERVIÇOS DE EDUCAÇÃO E FORMAÇÃO; SERVIÇOS DE EDUCAÇÃO PRESTADOS POR ESCOLAS; CRECHES/JARDINS DE INFÂNCIA; EDUCAÇÃO; EDUCAÇÃO [ENSINO]; ENSINO [FORMAÇÃO]; ENSINO EM ESCOLAS PRIMÁRIAS; ENSINO PRÉ-ESCOLAR; ESCOLAS INFANTIS; FORNECIMENTO DE EDUCAÇÃO; FORNECIMENTO DE EDUCAÇÃO E FORMAÇÃO; INFANTÁRIOS [EDUCAÇÃO]; JARDINS INFANTIS [EDUCAÇÃO]; SERVIÇOS DE EDUCAÇÃO; SERVIÇOS DE EDUCAÇÃO FORNECIDOS PARA CRIANÇAS; SERVIÇOS DE ENSINO [EDUCAÇÃO]; SERVIÇOS DE ENSINO PRIMÁRIO; SERVIÇOS ESCOLARES.  
43 BERÇÁRIOS/CRECHES; CRECHES; CRECHES DE CRIANÇAS; SERVIÇOS DE BERÇÁRIOS; SERVIÇOS DE CRECHES; SERVIÇOS DE INFANTÁRIO.

(591)

(540)

**COLÉGIO FAROL**(210) **769247****MNA**

(220) 2026.05.20

(300)

(730) **PT JOÃO CARLOS RATINHO GAMEIRO**

(511) 42 CONCEÇÃO, CRIAÇÃO E PROGRAMAÇÃO DE PÁGINAS WEB; ALOJAMENTO DE WEB SITES; PROGRAMAÇÃO INFORMÁTICA; DESENVOLVIMENTO DE SOFTWARE; MANUTENÇÃO DE WEBSITES; HOSPEDAGEM DE WEBSITES; PROGRAMAÇÃO DE PÁGINAS WEB.

(591)

(540)

**VETORZ**(210) **769250****MNA**

(220) 2026.05.20

(300)

(730) **PT LUCAS RODRIGUES RAMOS FALCÃO**

(511) 33 BEBIDAS ALCOÓLICAS (EXCLUINDO CERVEJA).

(591)

(540)

**CELEIRO DA FREIRA**

PUBLICIDADE PARA ARQUITETOS; SERVIÇOS DE AGÊNCIAS DE PUBLICIDADE; SERVIÇOS DE AGÊNCIA DE PUBLICIDADE.

- 42 WEB DESIGN E DESIGN GRÁFICO; DESIGN DE WEBSITES INFORMÁTICOS; CONSULTORIA EM DESIGN DE WEBSITES; SERVIÇOS DE DESIGN DE WEBSITES; DESIGN DE HOMEPAGES E WEB SITES; DESIGN E DESIGN GRÁFICO PARA A CRIAÇÃO DE WEBSITES; CRIAÇÃO, DESIGN E MANUTENÇÃO DE WEBSITES; DESIGN E MANUTENÇÃO DE WEBSITES PARA TERCEIROS; CRIAÇÃO E DESIGN DE WEBSITES PARA TERCEIROS; SERVIÇOS DE CRIAÇÃO E DESIGN DE WEBSITES; DESIGN E DESIGN GRÁFICO PARA A CRIAÇÃO DE PÁGINAS WEB NA INTERNET; CRIAÇÃO E DESIGN DE SÍTIOS WEB PARA TERCEIROS; CONSULTORIA NO QUE RESPEITA AO DESIGN DE PÁGINAS WEB; CONSULTORIA NA ÁREA DA CRIAÇÃO E DESIGN DE WEBSITES; CONSULTORIA NA ÁREA DO DESIGN DE HOMEPAGES E DE SÍTIOS WEB; CONSULTORIA NA ÁREA DA CRIAÇÃO E DESIGN DE WEBSITES PARA COMÉRCIO ELETRÔNICO; DESIGN GRÁFICO; SERVIÇOS DE DESIGN GRÁFICO; DESIGN GRÁFICO DE MATERIAIS PUBLICITÁRIOS; DESIGN GRÁFICO DE MATERIAL DE IMPRESSÃO.

(591)  
(540)

## KHUB

- (210) **769254** MNA  
(220) 2026.05.20  
(300)  
(730) **BR RICARDO LEFONE DA GAMA**  
(511) 42 SERVIÇOS DE TI (TECNOLOGIAS DE INFORMAÇÃO).  
45 SERVIÇOS JURÍDICOS.  
(591)  
(540)

## VEREDICTA

- (210) **769255** MNA  
(220) 2026.05.20  
(300)  
(730) **PT PTB EDUCATION II S.A.**  
(511) 41 SERVIÇOS DE EDUCAÇÃO, ENTRETENIMENTO E DESPORTO; SERVIÇOS DE EDUCAÇÃO E FORMAÇÃO; EDUCAÇÃO; EDUCAÇÃO [ENSINO]; ENSINO [FORMAÇÃO]; ENSINO EM ESCOLAS PRIMÁRIAS; ENSINO PRÉ-ESCOLAR; ESCOLAS INFANTIS; FORNECIMENTO DE EDUCAÇÃO; FORNECIMENTO DE EDUCAÇÃO E FORMAÇÃO; INFANTÁRIOS [EDUCAÇÃO]; JARDINS INFANTIS [EDUCAÇÃO]; SERVIÇOS DE EDUCAÇÃO; SERVIÇOS DE EDUCAÇÃO FORNECIDOS PARA CRIANÇAS; SERVIÇOS DE ENSINO [EDUCAÇÃO]; SERVIÇOS DE ENSINO PRIMÁRIO; SERVIÇOS ESCOLARES.  
43 BERÇÁRIOS/CRECHES; CRECHES; CRECHES DE CRIANÇAS; SERVIÇOS DE CRECHES; SERVIÇOS DE INFANTÁRIO; SERVIÇOS DE BERÇÁRIOS.

(591)  
(540)

## COLÉGIO FAROL DE OEIRAS

- (210) **769260** MNA  
(220) 2026.05.20  
(300)  
(730) **PT MÓNICA RAQUEL GONÇALVES RODRIGUES**  
(511) 44 CONSULTAS DE ESTÉTICA; SERVIÇOS DE ESTÉTICA; CUIDADOS DE ESTÉTICA PARA SERES HUMANOS; CONSULTADORIA E ACONSELHAMENTO EM MATÉRIA DE ESTÉTICA; SERVIÇOS DE MASSAGENS; SERVIÇOS DE MASSAGENS TERAPÊUTICAS.

(591)  
(540)

## URBAN BODY RESET

- (210) **769264** MNA  
(220) 2026.05.20  
(300)  
(730) **PT MARGARETE ESPERANÇA DA SILVA FERREIRA**  
(511) 45 SERVIÇOS DE AVALIAÇÃO DE RISCOS PARA A SEGURANÇA NO TRABALHO.

(591)  
(540)

## MF SEGURANÇA NO TRABALHO

- (210) **769267** MNA  
(220) 2026.05.20  
(300)  
(730) **PT JOÃO MARIA DIAS FRANGO**  
(511) 37 LIMPEZA EXTERIOR DE EDIFÍCIOS; LIMPEZA DE EDIFÍCIOS [SUPERFÍCIES EXTERIORES]; LIMPEZA DE SUPERFÍCIES EXTERIORES DE EDIFÍCIOS; LIMPEZA DE SUPERFÍCIES EXTERIORES DE PAREDES.

(591)  
(540)

## PODER D'ÁGUA

- (210) **769268** MNA  
(220) 2026.05.20  
(300)  
(730) **BRCLAÚDIA LUÍS BORGES**  
(511) 14 BIJUTARIA.  
18 MALAS DE MÃO; MALAS DE VIAGEM; MALAS ESTILO GLADSTONE; MALAS COM RODAS.

25 CALÇADO; CHAPELARIA; PARTES DE VESTUÁRIO, CALÇADO E CHAPELARIA; VESTUÁRIO; ARTIGOS DE CHAPELARIA; LINGERIE.

(591)

(540)

## LINDA DE BONITA BOUTIQUE

(210) 769272

MNA

(220) 2026.05.20

(300)

(730) PT CARLA PATRÍCIA GONÇALVES SANTOS

(511) 33 BEBIDAS ALCOÓLICAS FERMENTADAS.

(591)

(540)

## CAPAGOSA

(210) 769273

MNA

(220) 2026.05.20

(300)

(730) PT IRYNA SHKIRA

(511) 35 SERVIÇOS DE ASSISTÊNCIA, GESTÃO E ADMINISTRAÇÃO DE NEGÓCIOS; ADMINISTRAÇÃO COMERCIAL DA CONCESSÃO DE LICENÇAS DE PRODUTOS E SERVIÇOS DE TERCEIROS; ADMINISTRAÇÃO COMERCIAL DO LICENCIAMENTO DE PRODUTOS E SERVIÇOS PARA TERCEIROS; ADMINISTRAÇÃO COMERCIAL DO LICENCIAMENTO DE PRODUTOS E SERVIÇOS PARA TERCEIROS [SERVIÇOS DE]; ADMINISTRAÇÃO DE NEGÓCIOS COMERCIAIS INTERNACIONAIS; ADMINISTRAÇÃO E GESTÃO EMPRESARIAL; APOIO NA GESTÃO DE NEGÓCIOS OU FUNÇÕES COMERCIAIS DE UMA EMPRESA INDUSTRIAL OU COMERCIAL; AQUISIÇÃO DE EMPRESAS; ASSESSORIA DE GESTÃO DE EMPRESAS; ASSESSORIA DE GESTÃO EM NEGÓCIOS DE EMPRESAS; ASSESSORIA DE GESTÃO RELACIONADA COM A COLOCAÇÃO DE PESSOAL; ASSESSORIA DE GESTÃO RELACIONADA COM O RECRUTAMENTO DE PESSOAL; ASSISTÊNCIA A EMPRESAS COMERCIAIS NA GESTÃO DA RESPECTIVA ATIVIDADE; ASSISTÊNCIA A EMPRESAS INDUSTRIAIS NA CONDUÇÃO DOS SEUS NEGÓCIOS; ASSISTÊNCIA A EMPRESAS INDUSTRIAIS OU COMERCIAIS NA CONDUÇÃO DOS SEUS NEGÓCIOS; ASSISTÊNCIA ADMINISTRATIVA EM MATÉRIA DE CONCURSOS; ASSISTÊNCIA COMERCIAL EM GESTÃO DE NEGÓCIOS COMERCIAIS; ASSISTÊNCIA COMERCIAL RELACIONADA COM A CONSTITUIÇÃO DE EMPRESAS COMERCIAIS; ASSISTÊNCIA DE GESTÃO A EMPRESAS COMERCIAIS; ASSISTÊNCIA DE GESTÃO PARA EMPRESAS COMERCIAIS; ASSISTÊNCIA DE GESTÃO PARA ORGANIZAÇÕES INDUSTRIAIS; ASSISTÊNCIA DE GESTÃO RELACIONADA COM O ESTABELECIMENTO DE EMPRESAS COMERCIAIS; ASSISTÊNCIA EM GESTÃO COMERCIAL NA CRIAÇÃO E DIREÇÃO DE RESTAURANTES; ASSISTÊNCIA EM GESTÃO COMERCIAL NA EXPLORAÇÃO DE RESTAURANTES; ASSISTÊNCIA EM GESTÃO DE ATIVIDADES EMPRESARIAIS; ASSISTÊNCIA EM

GESTÃO DE EMPRESAS NO ÂMBITO DE CONTRATOS DE FRANCHISING; ASSISTÊNCIA EM MATÉRIA DE GESTÃO; ASSISTÊNCIA EMPRESARIAL; ASSISTÊNCIA EMPRESARIAL RELACIONADA COM FRANCHISING; ASSISTÊNCIA NA DIREÇÃO DE EMPRESAS COMERCIAIS OU INDUSTRIAIS; ASSISTÊNCIA NA DIREÇÃO DE NEGÓCIOS COMERCIAIS; ASSISTÊNCIA NA GESTÃO COMERCIAL; ASSISTÊNCIA NA GESTÃO DE NEGÓCIOS COMERCIAIS DE FRANCHISING; ASSISTÊNCIA NA GESTÃO DE NEGÓCIOS COMERCIAIS NA ÁREA DO FRANCHISING; ASSISTÊNCIA NA GESTÃO DE NEGÓCIOS COMERCIAIS PARA EMPRESAS INDUSTRIAIS OU COMERCIAIS; ASSISTÊNCIA NA GESTÃO E OPERAÇÃO DE NEGÓCIOS COMERCIAIS; ASSISTÊNCIA NO PLANEAMENTO DE NEGÓCIOS COMERCIAIS; ASSISTÊNCIA OPERACIONAL DE NEGÓCIOS A EMPRESAS; ASSISTÊNCIA PARA A GESTÃO EM EMPRESAS COMERCIAIS NO QUE RESPEITA A PUBLICIDADE; ASSISTÊNCIA RELACIONADA COM ORGANIZAÇÃO DE NEGÓCIOS COMERCIAIS; AUDITORIA DE CONTAS; AUDITORIAS DE CONTAS; AVALIAÇÃO DO CUSTO DO CICLO DE VIDA PARA FINS EMPRESARIAIS; CONSULTADORIA E GESTÃO DE PROCESSOS EMPRESARIAIS; CONSULTADORIA EM GESTÃO INDUSTRIAL, INCLUINDO ANÁLISES DE CUSTO/BENEFÍCIO; CONSULTAS PARA A DIREÇÃO DE NEGÓCIOS; CONSULTORIA DE GESTÃO COMERCIAL; CONSULTORIA RELACIONADA COM A GESTÃO DE PROCESSOS DE NEGÓCIO; CONSULTORIA RELATIVA A SERVIÇOS DE RECOLOCAÇÃO PARA EMPRESAS; DESENVOLVIMENTO DE ESTRATÉGIAS DE ORGANIZAÇÃO EMPRESARIAL RELACIONADAS COM A RESPONSABILIDADE SOCIAL CORPORATIVA; DIREÇÃO PROFISSIONAL DOS NEGÓCIOS ARTÍSTICOS; EXPLORAÇÃO DE NEGÓCIOS PARA TERCEIROS; FORNECIMENTO DE ASSISTÊNCIA EMPRESARIAL; FORNECIMENTO DE GESTÃO COMERCIAL E ASSISTÊNCIA OPERACIONAL A EMPRESAS COMERCIAIS; GESTÃO COMERCIAL; GESTÃO ADMINISTRATIVA POR OUTSOURCING PARA EMPRESAS; GESTÃO DE EMPRESAS; GESTÃO DE EMPRESAS DE COMÉRCIO A RETALHO PARA TERCEIROS; GESTÃO DE EMPRESAS PARA TERCEIROS; GESTÃO DE EMPRESAS POR CONTA DE OUTREM; GESTÃO DE NEGÓCIOS COMERCIAIS; GESTÃO DE PROCESSOS EMPRESARIAIS; GESTÃO DE PROJECTOS EMPRESARIAIS PARA TERCEIROS; GESTÃO DE PROJETOS EMPRESARIAIS; GESTÃO DOS NEGÓCIOS COMERCIAIS; GESTÃO INTERINA DE NEGÓCIOS COMERCIAIS; MEDIAÇÃO DE ACORDOS RELATIVOS À COMPRA E VENDA DE PRODUTOS; MEDIAÇÃO DE NEGÓCIOS COMERCIAIS PARA TERCEIROS; MEDIAÇÃO E CONCLUSÃO DE TRANSAÇÕES COMERCIAIS PARA TERCEIROS; MEDIAÇÃO E CONCLUSÃO DE TRANSAÇÕES COMERCIAIS POR CONTA DE OUTREM; NEGOCIAÇÃO DE TRANSAÇÕES COMERCIAIS PARA TERCEIROS; NEGOCIAÇÃO E CONCLUSÃO DE TRANSAÇÕES COMERCIAIS PARA TERCEIROS; NEGOCIAÇÃO E REALIZAÇÃO DE TRANSAÇÕES COMERCIAIS PARA TERCEIROS; OPERAÇÕES DE NEGÓCIOS COMERCIAIS [PARA TERCEIROS]; ORGANIZAÇÃO COMERCIAL; ORGANIZAÇÃO DE GESTÃO DE NEGÓCIOS; ORGANIZAÇÃO DE NEGÓCIOS; PLANEAMENTO DE GESTÃO DE EMPRESAS; PLANEAMENTO EMPRESARIAL; PLANEAMENTO ESTRATÉGICO DE NEGÓCIOS; PLANEAMENTO ESTRATÉGICO EMPRESARIAL; PRESTAÇÃO DE ASSISTÊNCIA NA GESTÃO DAS ATIVIDADES DE NEGÓCIOS COMERCIAIS; PRESTAÇÃO DE ASSISTÊNCIA NA GESTÃO DE EMPRESAS INDUSTRIAIS OU COMERCIAIS; PRESTAÇÃO DE ASSISTÊNCIA NA ÁREA DA

GESTÃO COMERCIAL NO ÂMBITO DE UM CONTRATO DE FRANCHISE; PRESTAÇÃO DE ASSISTÊNCIA NA ÁREA DE GESTÃO DE NEGÓCIOS FRANCHISADOS; PRESTAÇÃO DE ASSISTÊNCIA NA ÁREA DE GESTÃO E PLANEAMENTO DE NEGÓCIOS COMERCIAIS; REENGENHARIA DE PROCESSOS DE NEGÓCIOS COMERCIAIS; SERVIÇOS DE CONSULTADORIA E ASSESSORIA EMPRESARIAL; SERVIÇOS COMERCIAIS RELACIONADOS COM O ESTABELECIMENTO DE EMPRESAS; SERVIÇOS DE ASSISTÊNCIA DE NEGÓCIOS RELACIONADA COM O ESTABELECIMENTO DE NEGÓCIOS DE FRANQUIAS; SERVIÇOS DE DESENVOLVIMENTO DE ESTRATÉGIA COMERCIAL; SERVIÇOS DE ESTRATÉGIA COMERCIAL; SERVIÇOS DE ESTRATÉGIA E PLANEAMENTO DE NEGÓCIOS COMERCIAIS; SERVIÇOS DE EXPERTOS EM EFICIÊNCIA EMPRESARIAL; SERVIÇOS DE GESTÃO COMERCIAL; SERVIÇOS DE GESTÃO DE NEGÓCIOS EM MATÉRIA DE AQUISIÇÃO DE EMPRESAS; SERVIÇOS DE GESTÃO DE NEGÓCIOS; SERVIÇOS DE GESTÃO DE NEGÓCIOS E DE CONSULTADORIA; SERVIÇOS DE GESTÃO DE NEGÓCIOS EM MATÉRIA DE DESENVOLVIMENTO DE EMPRESAS; SERVIÇOS DE GESTÃO E CONSULTADORIA DE NEGÓCIOS; SERVIÇOS DE GESTÃO EMPRESARIAL RELACIONADOS COM AQUISIÇÕES DE EMPRESAS; SERVIÇOS DE INTERMEDIÇÃO COMERCIAL; SERVIÇOS DE PLANEAMENTO DE NEGÓCIOS COMERCIAIS; SERVIÇOS DE PLANEAMENTO DE NEGÓCIOS PARA EMPRESAS; SERVIÇOS DE RELOCALIZAÇÃO PARA EMPRESAS; SERVIÇOS DE REPRESENTAÇÃO DE NEGÓCIOS COMERCIAIS; SERVIÇOS DE TRABALHOS ADMINISTRATIVOS; SERVIÇOS EMPRESARIAIS (NEGÓCIOS COMERCIAIS) RELACIONADOS COM A ORGANIZAÇÃO DE CONSÓRCIOS EMPRESARIAIS; SUPERVISÃO DA GESTÃO DE NEGÓCIOS COMERCIAIS; SUPERVISÃO DE NEGÓCIOS COMERCIAIS; SUPERVISÃO DE NEGÓCIOS EM NOME DE TERCEIROS.

(591)  
(540)

## CORDIAL AGENCY

(210) **769274** MNA  
(220) 2026.05.20  
(300)  
(730) PT **GLOBAL WINES, S.A.**  
(511) 33 BEBIDAS ALCOÓLICAS (EXCLUINDO CERVEJA).  
43 ALOJAMENTO TEMPORÁRIO; SERVIÇOS DE FORNECIMENTO DE ALIMENTOS E BEBIDAS; FORNECIMENTO DE ALOJAMENTO TEMPORÁRIO; SERVIÇOS DE ALOJAMENTO TEMPORÁRIO.

(591)  
(540)

## CASA DE CABRIZ

(210) **769275** MNA  
(220) 2026.05.20  
(300)  
(730) PT **RODRIGO JOSÉ BRANCO NUNES**  
PT **RICARDO NUNO GASPAR CANDEIAS**  
(511) 14 PULSEIRAS.

(591)  
(540)

## LX BAND

(210) **769279** MNA  
(220) 2026.05.20  
(300)  
(730) PT **DIANA ISABEL FERREIRA ALVES**  
(511) 36 SERVIÇOS FINANCEIROS, MONETÁRIOS E BANCÁRIOS.

(591)  
(540)

## ALVES CAPITAL

(210) **769286** MNA  
(220) 2026.05.21  
(300)  
(730) US **CRUMBL IP, LLC**  
(511) 30 PRODUTOS DE PADARIA, A SABER BOLACHAS.  
35 PADARIAS ONLINE; PADARIAS; LOJAS DE RETALHO RELACIONADAS COM PRODUTOS DE PADARIA.  
43 SERVIÇOS DE RESTAURAÇÃO, SERVIÇOS DE RESTAURAÇÃO PARA TAKE-AWAY, SERVIÇOS DE CATERING.

(591)  
(540)

## CRUMBL

(210) **769292** MNA  
(220) 2026.05.21  
(300)  
(730) PT **MOONSARAZ, LDA**  
(511) 39 ORGANIZAÇÃO DE CIRCUITOS TURÍSTICOS; ORGANIZAÇÃO DE VISITAS TURÍSTICAS; PLANEAMENTO E ORGANIZAÇÃO DE VISITAS TURÍSTICAS E EXCURSÕES; SERVIÇOS TURÍSTICOS, VISITAS GUIADAS E EXCURSÕES; SERVIÇOS DE GUIA TURÍSTICO.  
41 DEGUSTAÇÃO DE AZEITE [SERVIÇOS DE ENTRETENIMENTO]; ORGANIZAÇÃO E REALIZAÇÃO DE EVENTOS DE DEGUSTAÇÃO DE AZEITE PARA FINS DE ENTRETENIMENTO; SERVIÇOS DE ENTRETENIMENTO RELACIONADOS COM A DEGUSTAÇÃO DE AZEITE.  
43 SERVIÇOS DE RESTAURAÇÃO; SERVIÇOS DE BAR; SERVIÇOS DE FORNECIMENTO DE ALIMENTOS E BEBIDAS; SERVIÇOS DE DEGUSTAÇÃO DE AZEITE [FORNECIMENTO DE ALIMENTOS E BEBIDAS]; SERVIÇOS DE ALOJAMENTO TEMPORÁRIO; ALOJAMENTO TURÍSTICO E RURAL; PRESTAÇÃO DE ALOJAMENTO EM UNIDADES DE TURISMO RURAL; SERVIÇOS DE HOSPEDAGEM EM EXPLORAÇÕES AGRÍCOLAS (AGROTURISMO).

(591)  
(540)

## MOONSARAZ

- (210) **769307** MNA  
 (220) 2026.05.18  
 (300)  
 (730) PT **MAGENSINUS - EMPRESA PROMOTORA DE SERVIÇOS DE ENSINO, SA**  
 (511) 41 SERVIÇOS DE EDUCAÇÃO, ENTRETENIMENTO E DESPORTO; PUBLICAÇÃO, RELATO E REDAÇÃO DE TEXTOS.



(591)  
 (540)

(531) 26.4.9 ; 26.4.18 ; 27.5.10

- (210) **769309** MNA  
 (220) 2026.05.19  
 (300)  
 (730) PT **EXPERTEFICAZ, LDA**  
 (511) 36 MEDIAÇÃO IMOBILIÁRIA.  
 37 CONSTRUÇÃO.  
 (591) #C5A059; #1A1D20; #FFFFFF  
 (540)



(531) 7.1.24 ; 24.15.1 ; 27.5.25

- (210) **769308** MNA  
 (220) 2026.05.18  
 (300)  
 (730) PT **MUTABLE STORM LDA**  
 (511) 35 PROMOÇÃO DE PRODUTOS E SERVIÇOS DE TERCEIROS ATRAVÉS DA ANGARIAÇÃO DE PATROCINADORES QUE ASSOCIAM OS SEUS PRODUTOS E SERVIÇOS A ATIVIDADES DESPORTIVAS.  
 36 PATROCÍNIO FINANCEIRO DE ATIVIDADES DESPORTIVAS.  
 41 ATIVIDADES DESPORTIVAS; INSTRUÇÃO EM ATIVIDADES DESPORTIVAS; ORGANIZAÇÃO DE ATIVIDADES DESPORTIVAS; ATIVIDADES DESPORTIVAS E CULTURAIS; ATIVIDADES DESPORTIVAS E RECREATIVAS; DIVERTIMENTO, ATIVIDADES DESPORTIVAS E CULTURAIS; ORGANIZAÇÃO DE ATIVIDADES DESPORTIVAS E DE COMPETIÇÕES DESPORTIVAS; FORNECIMENTO DE INFORMAÇÕES SOBRE ATIVIDADES DESPORTIVAS; ORGANIZAÇÃO DE ATIVIDADES E COMPETIÇÕES DESPORTIVAS; ATIVIDADES DE DIVERSÃO, DESPORTIVAS E CULTURAIS; SERVIÇOS DE TREINO PARA ATIVIDADES DESPORTIVAS; CURSOS DE INSTRUÇÃO RELACIONADOS COM ATIVIDADES DESPORTIVAS.

(591) PRETO; BRANCO; CINZENTO  
 (540)



(531) 2.1.20 ; 2.1.23 ; 3.3.24

- (210) **769367** MNA  
 (220) 2026.05.21  
 (300)  
 (730) PT **THE WINE SQUAD, LDA**  
 (511) 33 BEBIDAS ALCOÓLICAS (EXCLUINDO CERVEJA).  
 (591)  
 (540)

## TAROT

- (210) **769373** MNA  
 (220) 2026.05.21  
 (300)  
 (730) PT **GISGEO INFORMATION SYSTEMS LDA**  
 (511) 09 SOFTWARE; APARELHOS E INSTRUMENTOS DE GEOLOCALIZAÇÃO; APARELHOS E INSTRUMENTOS ELETRÓNICOS DE LOCALIZAÇÃO; APARELHOS PARA TELEMETRIA; DISPOSITIVOS DE TELEMETRIA; APARELHOS DE TELEMETRIA À DISTÂNCIA; DISPOSITIVOS DE TELEMETRIA PARA VEÍCULOS MOTORIZADOS; DISPOSITIVOS DE TELEMETRIA PARA APLICAÇÕES DE MOTORES; APARELHOS DE DETEÇÃO E TELEMETRIA POR LUZ [LIDAR] PARA VEÍCULOS.  
 38 SERVIÇOS DE GEOLOCALIZAÇÃO [SERVIÇOS DE TELECOMUNICAÇÕES].  
 39 SERVIÇOS DE LOCALIZAÇÃO DE VEÍCULOS.  
 45 LOCALIZAÇÃO DE VEÍCULOS FURTADOS; ASSISTÊNCIA À LOCALIZAÇÃO DE ANIMAIS PERDIDOS.

(591)  
 (540)

## GEOCARGPS

(210) **769376** MNA  
 (220) 2026.05.21  
 (300)  
 (730) **PT GISGEO INFORMATION SYSTEMS LDA**  
 (511) 09 SOFTWARE; APARELHOS E INSTRUMENTOS DE GEOLOCALIZAÇÃO; SISTEMAS DE LOCALIZAÇÃO REMOTA DE VEÍCULOS.  
 38 SERVIÇOS DE GEOLOCALIZAÇÃO [SERVIÇOS DE TELECOMUNICAÇÕES].  
 39 SERVIÇOS DE LOCALIZAÇÃO DE VEÍCULOS.  
 45 LOCALIZAÇÃO DE VEÍCULOS FURTADOS; SERVIÇOS DE LOCALIZAÇÃO DE VEÍCULOS ROUBADOS; ASSISTÊNCIA À LOCALIZAÇÃO DE ANIMAIS PERDIDOS.



(531) 3.7.24

## GEOCARTELEMETRIA

(210) **769380** MNA  
 (220) 2026.05.21  
 (300)  
 (730) **PT B2DIGITAL - CONSULTORIA & PROJETOS, LDA**  
 (511) 42 SERVIÇOS DE TI (TECNOLOGIAS DE INFORMAÇÃO); SERVIÇOS DE CIÊNCIA E TECNOLOGIA; SERVIÇOS DE DESIGN; TESTES, AUTENTICAÇÃO E CONTROLO DE QUALIDADE; SERVIÇOS CIENTÍFICOS E TECNOLÓGICOS.

(210) **769408** MNA  
 (220) 2026.05.15  
 (300)  
 (730) **PT MUNICÍPIO DO BOMBARRAL**  
 (511) 35 PUBLICIDADE E MARKETING.

41 REALIZAÇÃO DE EVENTOS CULTURAIS; ORGANIZAÇÃO DE EVENTOS RECREATIVOS; DIVERTIMENTO; EXIBIÇÃO DE ESPETÁCULOS AO VIVO; ORGANIZAÇÃO DE EXPOSIÇÕES PARA FINS CULTURAIS; ORGANIZAÇÃO DE EXPOSIÇÕES PARA FINS CULTURAIS OU EDUCATIVOS; ORGANIZAÇÃO DE FESTIVAIS PARA FINS RECREATIVOS; ORGANIZAÇÃO E REALIZAÇÃO DE WORKSHOPS; REALIZAÇÃO DE ATIVIDADES CULTURAIS; ORGANIZAÇÃO E REALIZAÇÃO DE ATIVIDADES CULTURAIS.

## B2NIS

(591)  
 (540)

## DO VINHO À PERA

(210) **769391** MNA  
 (220) 2026.05.21  
 (300)  
 (730) **NL MARGARETHA WIJNGAARD**  
 (511) 25 VESTUÁRIO; PARTES DE VESTUÁRIO, CALÇADO E CHAPELARIA.

(210) **769409** MNA  
 (220) 2026.05.18  
 (300)  
 (730) **PT JOÃO SAMUEL TEIXEIRA DE SOUSA**  
 (511) 33 BEBIDAS ALCOÓLICAS (EXCLUINDO CERVEJA);

ESSÊNCIAS E EXTRATOS ALCOÓLICOS; BEBIDAS ALCOÓLICAS EXCETO CERVEJA; PREPARAÇÕES ALCOÓLICAS PARA FAZER BEBIDAS; PREPARAÇÕES PARA PRODUZIR BEBIDAS ALCOÓLICAS.

## ÁQUIA

(591)  
 (540)

(210) **769395** MNA  
 (220) 2026.05.21  
 (300)  
 (730) **NL MARGARETHA WIJNGAARD**  
 (511) 25 VESTUÁRIO; PARTES DE VESTUÁRIO, CALÇADO E CHAPELARIA.

TL  
 TAPADA  
 DA  
 LOBA



(591)  
 (540)

(531) 3.1.8 ; 3.1.24 ; 26.4.3 ; 26.11.8 ; 27.5.22 ; 27.5.25 ; 27.99.12 ;  
27.99.20

(511) 29 ÓLEOS E GORDURAS ALIMENTARES.  
(591)  
(540)

## LABRADOR

(210) **769412** MNA  
(220) 2026.05.19  
(300)  
(730) PT CAPRICE GENERATION LDA  
(511) 35 GESTÃO DE NEGÓCIOS PARA UMA EMPRESA DE  
COMÉRCIO E DE SERVIÇOS; SERVIÇOS  
GROSSISTAS RELACIONADOS COM VEÍCULOS;  
SERVIÇOS RETALHISTAS RELACIONADOS COM  
VEÍCULOS; PROMOÇÃO DE VENDAS [PARA  
TERCEIROS].

(591)  
(540)



(531) 27.5.9 ; 27.5.11 ; 27.5.25

(210) **769472** MNA  
(220) 2026.05.21  
(300)  
(730) PT THE WINE SQUAD, LDA  
(511) 29 ÓLEOS E GORDURAS ALIMENTARES.  
(591)  
(540)

## QUERO-QUERO

(210) **769474** MNA  
(220) 2026.05.21  
(300)  
(730) PT THE WINE SQUAD, LDA  
(511) 29 ÓLEOS E GORDURAS ALIMENTARES.  
(591)  
(540)

## CUCO

(210) **769475** MNA  
(220) 2026.05.21  
(300)  
(730) PT THE WINE SQUAD, LDA

(210) **769493** MNA  
(220) 2026.05.22  
(300)  
(730) PT B2DIGITAL - CONSULTORIA &  
PROJETOS, LDA  
(511) 42 SERVIÇOS DE CIÊNCIA E TECNOLOGIA; SERVIÇOS  
DE TI (TECNOLOGIAS DE INFORMAÇÃO);  
SERVIÇOS DE DESIGN; TESTES, AUTENTICAÇÃO E  
CONTROLO DE QUALIDADE; SERVIÇOS  
CIENTÍFICOS E TECNOLÓGICOS.

(591)  
(540)

## B2GUARD

(210) **769581** MNA  
(220) 2026.05.18  
(300)  
(730) PT CARLA ALEXANDRA ELISIÁRIO LOPES  
(511) 41 ORGANIZAÇÃO DE EVENTOS DE  
ENTRETENIMENTO E CULTURAIS.  
45 PLANEAMENTO E ORGANIZAÇÃO DE CERIMÔNIAS  
DE CASAMENTO.

(591)  
(540)

## AMOR EM FESTA

## Concessões

Processo	Data do registo	Data do despacho	Nome do 1º requerente/titular	Pais resid.	Classes (Nice)	Observações
739854	2026.05.26	2026.05.26	RENATO MANUEL DE FREITAS PACHECO	PT	41	RECUSA PARCIAL DO REGISTO: recusa parcial do registo para os seguintes serviços assinalados na classe 41.ª «produção de áudio, vídeo e multimédia, e fotografia», nos termos dos arts. 232.º, n.º 1, al. b); arts. 229.º n.º 2 e n.º 8; 237.º do cpi 2018.
754136	2026.05.22	2026.05.22	VITAL FITNESS STUDIO, LDA	PT	41	
756039	2026.05.06	2026.05.06	FITA PRETA VINHOS, LDA.	PT	33	
757303	2026.05.25	2026.05.25	TIAGO JOÃO GONÇAVES MORAIS	PT	20	
757455	2026.05.25	2026.05.25	MÁRIO LUIS VIEIRA OLIVEIRA	PT	07	
757506	2026.05.25	2026.05.25	MEDIDAV, UNIPessoal LDA	PT	43	
757878	2026.04.30	2026.04.30	CLÍNICA MEDICODENTÁRIA MIGUEL SOUSA LIMA LDA	PT	35 44	
757916	2026.05.25	2026.05.25	ADRIANO SILVA AZEVEDO	PT	43	
758171	2026.05.25	2026.05.25	TECNOCIVIL, LDA.	PT	37 42	
758219	2026.05.26	2026.05.26	LUIS MIGUEL DA ROCHA RODRIGUES DA CUNHA	PT	41	
758296	2026.05.25	2026.05.25	MAGIKPROVIDER UNIPessoal LDA	PT	30	RECUSA PARCIAL DO REGISTO: recusa parcial para a totalidade dos produtos assinalados na classe 25ª; nos termos da alínea b) e h), n.º 1, do artigo 232º; 238.º; do n.º 2 e do n.º 3 do artigo 229.º e do artigo 237º, todos do cpi.
758314	2026.05.25	2026.05.25	DIOGO XAVIER PASTOR DE OLIVEIRA	PT	42	
758468	2026.05.12	2026.05.12	ELISEU CRISTIANO FERREIRA MARTINS	PT	03 35	
758573	2026.05.25	2026.05.25	CORVO ESBELTO LDA	PT	39	
759024	2026.05.25	2026.05.25	CEADESA, SOCIEDAD LIMITADA	ES	20 24	
759240	2026.05.25	2026.05.25	MOSAIC MEDIA - PRODUCTIONS, LDA.	PT	45	
759241	2026.05.25	2026.05.25	MOSAIC MEDIA - PRODUCTIONS, LDA	PT	45	
759302	2026.05.13	2026.05.13	LUX PROPERTIES RE, MEDIAÇÃO IMOBILIÁRIA, LIMITADA	PT	36 45	
759774	2026.04.27	2026.04.27	HBJ - HOTEL MANAGEMENT, S.A.	PT	43	
760505	2026.05.25	2026.05.25	PEDRO JOÃO RIBEIRO JESUS	PT	35 36	
760634	2026.05.26	2026.05.26	SEACAMPO - SOCIEDADE AGRÍCOLA, LDA.	PT	33	
760811	2026.05.26	2026.05.26	JOÃO MIGUEL VIEIRA CAEIRO DIAS ANTUNES	PT	09 35 42	

Processo	Data do registo	Data do despacho	Nome do 1º requerente/titular	País resid.	Classes (Nice)	Observações
761162	2026.05.26	2026.05.26	CARLOTA CAROLINA VAZ CALDEIRA SANTOS	PT	41	
761195	2026.05.26	2026.05.26	RENATO COELHO LOPES JUNIOR	PT	39	
761204	2026.05.26	2026.05.26	PORTO EDITORA, LDA.	PT	16 41	
761418	2026.05.26	2026.05.26	THIAGO DE PAULA UNIPessoal LDA	PT	44	
761431	2026.05.26	2026.05.26	PAULO JORGE NUNES DA SILVA	PT	41	
761459	2026.05.26	2026.05.26	MARIA JÁCOME DE SOUSA PEREIRA DE VASCONCELOS	PT	41	
761471	2026.05.25	2026.05.25	CROSS CLUSTER, LDA.	PT	35 36 41	
761814	2026.05.26	2026.05.26	MARIA MARGARIDA DA SILVA DUARTE	PT	16 41	
761815	2026.05.26	2026.05.26	VERA LÚCIA OLIVEIRA FERNANDES	PT	16 41	
762089	2026.05.26	2026.05.26	NAMHANG JIATAI INTERNATIONAL LIMITED	CN	23 25	
762090	2026.05.26	2026.05.26	NAMHANG JIATAI INTERNATIONAL LIMITED	CN	23 25	
762326	2026.05.26	2026.05.26	HUGO MIGUEL VIEIRA BORGIA	PT	42	
762350	2026.05.26	2026.05.26	DECISÃO BENÉFICA CONSTRUÇÕES LDA	PT	43	
762393	2026.05.26	2026.05.26	FHRMSS, LDA	PT	09 35 42 44	
762400	2026.05.26	2026.05.26	RICARDO JOSÉ DA ANTA FREIRE	PT	35 42	
762406	2026.05.26	2026.05.26	BRANCA GABRIELA MADEIRAS LOPES	PT	35 43	
762435	2026.05.26	2026.05.26	GRANVINHOS, LDA.	PT	33	
762451	2026.05.26	2026.05.26	VIRIDISFUTURUM, LDA	PT	36 42 45	
762470	2026.05.26	2026.05.26	GLOBAL MAGIC, UNIPessoal, LDA	PT	14 25 35	
762475	2026.05.26	2026.05.26	SHORT ROLE LDA	PT	43	
762480	2026.05.26	2026.05.26	CASA DOS AMADOS, VINHOS DE PORTUGAL, LDA.	PT	33	
762481	2026.05.26	2026.05.26	QUINTA DO RETIRO NOVO, UNIPessoal LDA	PT	33	
762482	2026.05.26	2026.05.26	QUINTA DE PANCAS VINHOS, UNIPessoal LDA	PT	33	
762490	2026.05.26	2026.05.26	ITECONS - INSTITUTO DE INV. E DESENV. TECN. PARA A CONSTRUÇÃO, ENERGIA, AMBIENTE E SUSTENTABILIDADE	PT	35 42	
762502	2026.05.26	2026.05.26	MICAELA ABRANTES DIAS	PT	44	
762503	2026.05.26	2026.05.26	NELSON ANTÓNIO BATISTA DE SOUSA	PT	42	
762505	2026.05.26	2026.05.26	MARCO MARINHO	PT	41	
762508	2026.05.26	2026.05.26	EPAL - EMPRESA PORTUGUESA DAS ÁGUAS LIVRES, S.A.	PT	09 35 42	
762509	2026.05.26	2026.05.26	EPAL - EMPRESA PORTUGUESA DAS ÁGUAS LIVRES, S.A.	PT	09 35 42	
762510	2026.05.26	2026.05.26	EPAL - EMPRESA PORTUGUESA DAS ÁGUAS LIVRES, S.A.	PT	09 35 42	
762511	2026.05.26	2026.05.26	EPAL - EMPRESA PORTUGUESA DAS ÁGUAS LIVRES, S.A.	PT	09 35 42	
762512	2026.05.26	2026.05.26	EPAL - EMPRESA PORTUGUESA DAS ÁGUAS LIVRES, S.A.	PT	09 35 42	
762513	2026.05.26	2026.05.26	EPAL - EMPRESA PORTUGUESA DAS ÁGUAS LIVRES, S.A.	PT	09 35 42	
762539	2026.05.26	2026.05.26	QUINTA DE RIO PEQUENO UNIPessoal, LDA	PT	33	
762549	2026.05.26	2026.05.26	PAULO JORGE DE BASTOS MARTINS - ARQUITECTURA, UNIPessoal LDA	PT	35 36 37 42	
762557	2026.05.26	2026.05.26	ANA RITA LOUREIRO PEREIRA	PT	41 45	
762562	2026.05.26	2026.05.26	TELMO MIGUEL LEITE MAGALHAES	PT	02	
762563	2026.05.26	2026.05.26	LISA AFONSO	PT	43	

Processo	Data do registo	Data do despacho	Nome do 1º requerente/titular	País resid.	Classes (Nice)	Observações
762583	2026.05.26	2026.05.26	FILIPA PEREIRA GONÇALVES	PT	25 35	
762584	2026.05.26	2026.05.26	VASCO GIL LOPES RIBAS DINIS	PT	41	
762592	2026.05.26	2026.05.26	TVI - TELEVISÃO INDEPENDENTE, S.A.	PT	41	
762593	2026.05.26	2026.05.26	MANUEL LUIS RAMALHO FIGUEIRA	PT	35	
762600	2026.05.26	2026.05.26	SOLAR DAS IRMÃS, LDA	PT	33	
762602	2026.05.26	2026.05.26	MICHELLE GONÇALVES LANDGRAF	PT	33 41 43	
762603	2026.05.26	2026.05.26	MATILDE MARIA JONET MATTA PALHA	PT	44	
762604	2026.05.26	2026.05.26	MORGADIO CORDOVID - SOCIEDADE AGROTURÍSTICA, UNIPESSOAL LDA	PT	41 43	
762605	2026.05.26	2026.05.26	PEDRO FILIPE RAMOS CARDOSO DA SILVA	PT	41	
762607	2026.05.26	2026.05.26	MUNICÍPIO DE PONTE DE LIMA	PT	35	
762609	2026.05.26	2026.05.26	STERN WIND CRUISES LDA	PT	39	
762610	2026.05.26	2026.05.26	SHA-FI STORE UNIPESSOAL LDA	PT	25	
762611	2026.05.26	2026.05.26	DIANA CARDOSO SOUSA BAPTISTA	PT	44	
762612	2026.05.26	2026.05.26	MACIEJ HERMANN	PT	29 33	
762613	2026.05.26	2026.05.26	MARCO PÉRTIGA	PT	37	
762614	2026.05.26	2026.05.26	RAQUEL SOFIA CARDOSO GALANTE	PT	42	
762617	2026.05.26	2026.05.26	MANUEL ACACIO DIAS RODRIGUES	PT	25	
762618	2026.05.26	2026.05.26	CARLOS ALBERTO DE MATOS ALVES	PT	35 41 44	
762619	2026.05.26	2026.05.26	VITOR EMANUEL SILVA	PT	03	
762621	2026.05.26	2026.05.26	MAXIMO SPENCER DOHNER	PT	45	
762622	2026.05.26	2026.05.26	DOUROCOLLEGE, LDA	PT	43	
762623	2026.05.26	2026.05.26	DEYSE MARINHO DE ALBUQUERQUE RICHTER SOARES	PT	04 16 20 24	
762625	2026.05.26	2026.05.26	ANTONIO JORGE MOREIRA FERREIRA	PT	35	
762627	2026.05.26	2026.05.26	DANIEL PEREIRA CARVALHO	PT	39	
762632	2026.05.26	2026.05.26	NÍDIA RODRIGUES FERREIRA	PT	33	
762634	2026.05.26	2026.05.26	MIGUEL JOSÉ PEREIRA SALES CAVIQUE SANTOS	PT	41 43	
762636	2026.05.26	2026.05.26	JOSE FERNANDES	PT	24	
762641	2026.05.26	2026.05.26	HENRIQUE NÚNCIO	PT	30	
762653	2026.05.26	2026.05.26	MEAT HERITAGE, LDA	PT	29	
762655	2026.05.26	2026.05.26	HIDROSPETIVA, LDA	PT	42	
762664	2026.05.26	2026.05.26	FILIPA DE MIRA MENDES DA CRUZ MARTINS REBELO DE ANDRADE	PT	14 21 35 36	
762673	2026.05.26	2026.05.26	ABÍLIO RODRIGUES PEIXOTO & FILHOS, S.A.	PT	35	
762676	2026.05.26	2026.05.26	RIU HOTELS S.A.	ES	43	
762686	2026.05.26	2026.05.26	MAD. ATLÂNTICO UNIPESSOAL LDA	PT	19 27	
762689	2026.05.26	2026.05.26	ENLACE RADICAL UNIPESSOAL LDA	PT	44	
762697	2026.05.26	2026.05.26	ASTERISCO AMARELO LDA	PT	25	
762699	2026.05.26	2026.05.26	MUNICÍPIO DE OEIRAS	PT	09 41 42	
762710	2026.05.26	2026.05.26	PARANOID STUDIO, UNIPESSOAL LDA	PT	35 41 42 43	

Processo	Data do registo	Data do despacho	Nome do 1º requerente/titular	País resid.	Classes (Nice)	Observações
762733	2026.05.26	2026.05.26	ABDOLLAH HAMTANIA	PT	41	
762736	2026.05.26	2026.05.26	EDUARDO SIMÕES PALMA MURTEIRA MARTINS	PT	36	
762760	2026.05.26	2026.05.26	JMDC - ANIMAÇÃO TURÍSTICA, LDA	PT	39 41	
762768	2026.05.26	2026.05.26	LUNADIL UNIPessoal LDA	PT	35	
762777	2026.05.26	2026.05.26	ANA PATRÍCIA ALVES DE OLIVEIRA AMARAL	PT	45	
762778	2026.05.26	2026.05.26	OPINIÃO DIVINAL- UNIPessoal LDA	PT	36 41	
762779	2026.05.26	2026.05.26	SWEET GUEST, UNIPessoal, LDA.	PT	43	
762783	2026.05.26	2026.05.26	PEDRO MIGUEL MIRANDA DA CUNHA	PT	35	
762784	2026.05.26	2026.05.26	JORNADAS EUFORICAS LDA	PT	33	
762790	2026.05.26	2026.05.26	VANESSA ALEXANDRA NETO BARRAGÃO	PT	24 27 40 42	
762816	2026.05.26	2026.05.26	UNIVERSIDADE DO PORTO	PT	41 42	
762841	2026.05.26	2026.05.26	MARCELO MARREIROS SANTOS UNIPessoal LDA	PT	16 42	
762842	2026.05.26	2026.05.26	NTH - NEW TRADING HORIZONS, UNIPessoal LDA	PT	35 36 41	
762845	2026.05.26	2026.05.26	PEDRO MIGUEL TRAQUINO DA SILVA	PT	25 28 41	
762847	2026.05.26	2026.05.26	BRUNO MIGUEL OLIVEIRA GAMBÔA DO SACRAMENTO	PT	29	
762853	2026.05.26	2026.05.26	ALEXSANDRO SILVA DE ALMEIDA	PT	25	
762861	2026.05.26	2026.05.26	DINA ISABEL MIGUEL GOMES	PT	31 35 44	
762863	2026.05.26	2026.05.26	ANA ROSA DE SOUSA FERREIRA	PT	14	

## Recusas

Processo	Data do pedido	Data da recusa	Nome do 1º requerente/titular	Pais resid.	Classes (Nice)	Observações
755385	2025.10.21	2026.05.18	SANDRA SOFIA SIMÕES CORREIA	PT	43	nos termos do artigo 235.º; e do n.º 3 do artigo 229.º, todos do cpi.
755942	2025.10.29	2026.05.25	JOSE PEREIRA DA COSTA	PT	29	arts. 232.º, n.º 1, al. b); 229.º n.º 5 do cpi 2018
757068	2025.11.13	2026.05.25	JOÃO PEDRO GOMES BOLA	PT	25 41	arts. 232.º, n.º 1, al. b); 229.º n.º 8 do cpi.
757615	2025.11.24	2026.05.25	SOCIEDADE AGRÍCOLA DO RIO ARADE, UNIPESSOAL, LDA	PT	33	arts. 232.º, n.º 1, al. b); 229.º n.º 5 do cpi 2018
758165	2025.12.03	2026.05.25	LAURA LISANDRA AGUIAR SOUSA	PT	28 41	arts. 209.º, n.º 1, al. a); 231.º, n.º 1, al. b); 229.º, n.º 5 do cpi.
758913	2025.12.16	2026.05.25	FRANCISCO DIOGO MENDONÇA PERES	PT	41	arts. 209.º, n.º 1, al. a); 231.º, n.º 1, al. b); 229.º, n.º 5 do cpi.
758941	2025.12.16	2026.05.26	DANIEL ÂNGELO AMARO BRANCO	PT	36 37	arts. 232.º, n.º 1, al. b); 229.º n.º 8 do cpi.
759065	2025.12.17	2026.05.25	ANDRÉ MIGUEL DIAS CLARO	PT	38 42	arts. 209.º, n.º 1, al. a); 231.º, n.º 1, al. b); 229.º, n.º 5 do cpi.
759170	2025.12.19	2026.05.26	ANA PAULA RODRIGUES MARTINS	PT	14	arts. 232.º, n.º 1, al. b); 229.º n.º 8 do cpi.
759176	2025.12.19	2026.05.26	ANDREA FERNANDEZ TORRALBO	PT	09	arts. 232.º, n.º 1, al. b); 229.º n.º 8 do cpi.
759761	2026.01.04	2026.05.05	ISABEL MARIA SILVEIRA DE VASCONCELOS PEIXOTO	PT	33	nos termos da alínea b) e h), n.º 1, do artigo 232º; 238.º; e do n.º 3 do artigo 229.º, todos do cpi.
760341	2026.01.13	2026.05.25	JOAQUIM JORGE RIBEIRO PINTO	PT	33	arts. 232.º, n.º 1, al. b); 229.º n.º 8 do cpi.
760371	2026.01.13	2026.05.26	BERNARDO FILIPE MACHADO DE QUEIROS	PT	41	artigo 231.º n.º 3 al. d); 229.º n.º 8 do cpi
760386	2026.01.13	2026.05.25	FREDERICO IVAN VIEIRA PEREIRA	PT	42	arts. 232.º, n.º 1, al. b); 229.º n.º 8 do cpi.

**Renovações**

N.ºs 192 444, 235 876, 235 877, 235 878, 235 879, 235 880, 235 881, 235 882, 235 883, 235 884, 235 885, 235 886, 235 887, 235 888, 235 889, 235 891, 235 892, 235 893, 235 894, 237 875, 387 138, 389 712, 389 858, 393 258, 394 622, 394 741, 396 635, 397 037, 399 112, 545 721, 558 215, 559 761, 559 845, 562 052, 563 155, 563 255, 563 426, 563 867, 563 888, 564 525, 564 689, 564 830, 565 000, 565 605, 568 265, 568 447 e 568 574.

**Caducidades por falta de pagamento de taxa**

Processo	Data do registo	Data da caducidade	Nome do 1º requerente/titular	País resid.	Observações
385015	2005.11.21	2026.05.21	LAGO, AVES HUEVOS E CAZA S.A.	PT	
385179	2005.11.21	2026.05.21	MODALFA - COMÉRCIO E SERVIÇOS, S.A.	PT	
385180	2005.11.21	2026.05.21	MODALFA - COMÉRCIO E SERVIÇOS, S.A.	PT	
385181	2005.11.21	2026.05.21	FASHION DIVISION, S.A.	PT	
385191	2005.11.21	2026.05.21	TINTAS ROBBIALAC, S.A.	PT	
385227	2005.11.21	2026.05.21	INSTITUTO MISSIONÁRIO FILHAS DE S. PAULO	PT	
541100	2015.11.20	2026.05.20	DÉBORA SOFIA PEREIRA DE JESUS	PT	
544684	2015.11.20	2026.05.20	CÂMARA DO COMÉRCIO DE ANGRA DO HEROÍSMO	PT	
545348	2015.11.20	2026.05.20	JERÓNIMO SILVA & HUGO SILVA, LDA.	PT	
546642	2015.11.20	2026.05.20	ANIMAR - ASSOCIAÇÃO PORTUGUESA PARA O DESENVOLVIMENTO ANIMAR	PT	
548976	2015.11.20	2026.05.20	ANTONIO CYRNE	PT	
552178	2015.11.20	2026.05.20	JESSÉ LERIAS	PT	
552281	2015.11.20	2026.05.20	TERESA MAFALDA DE CASTRO E PINHO DA SILVA LEITE	PT	
552318	2015.11.20	2026.05.20	TERESA ALEXANDRA GONÇALVES DE SOUSA	PT	
552340	2015.11.20	2026.05.20	AZAFAMA POSITIVA, LDA.	PT	
552344	2015.11.20	2026.05.20	SOFIA VELOSO TELES SOARES	PT	
552427	2015.11.20	2026.05.20	KABAGLOBAL - DESIGN E SOLUÇÕES DE ENGENHARIA, LDA.	PT	
552429	2015.11.20	2026.05.20	JOANA MARIA MOREIRA DE CARVALHO MAURÍCIO	PT	
552430	2015.11.20	2026.05.20	DAVID CARLOS MARTINS DA SILVA CARDOSO	PT	
552447	2015.11.20	2026.05.20	M. & COSTAS, S.A.	PT	
552452	2015.11.20	2026.05.20	IVONE DE GUADALUPE FELICIO DOS REIS	PT	
552456	2015.11.20	2026.05.20	DIALOGUES AND RESULTS, LDA	PT	
552500	2015.11.20	2026.05.20	FREDERICO GONÇALO BORGES VIEIRA	PT	
552525	2015.11.20	2026.05.20	CONCRETEFICAZ, LDA.	PT	
552526	2015.11.20	2026.05.20	CONCRETEFICAZ, LDA.	PT	
552527	2015.11.20	2026.05.20	CONCRETEFICAZ, LDA.	PT	
552539	2015.11.20	2026.05.20	DIVE4JOY, LDA.	PT	
552594	2015.11.20	2026.05.20	ASSOCIAÇÃO CULTURAL E RECREATIVA DA ORQUESTRA LIGEIRA - A TRANSDOURIENSE	PT	
552596	2015.11.20	2026.05.20	BYCOOL, LDA.	PT	
552647	2015.11.20	2026.05.20	CALCULUSFOCUS, LDA.	PT	
552650	2015.11.20	2026.05.20	CALCULUSFOCUS, LDA.	PT	
731340	2025.05.16	2026.05.21	QUINTA DO LAGO - EMPREENDIMENTOS IMOBILIÁRIOS E TURÍSTICOS, S.A.	PT	
736958	2025.05.14	2026.05.21	ADRIANA FILIPA GOMES AVÉ MARIA	PT	
737346	2025.05.14	2026.05.20	ERNEST BARRERA	ES	
737682	2025.05.14	2026.05.21	PECULIARPIXEL UNIPESSOAL LDA	PT	
737985	2025.05.16	2026.05.21	CENTRO CRISTÃO VIDA ABUNDANTE MOSCAVIDE	PT	
738092	2025.05.16	2026.05.21	CLÁUDIA PINHEIRO GRAÇA BENEDITO	PT	
738523	2025.05.16	2026.05.21	HUGO MIGUEL SOARES NOGUEIRA	PT	
739852	2025.05.16	2026.05.21	TELMO DA SILVA FREIXIAL	PT	
739955	2025.05.16	2026.05.21	FÁBIO DANIEL CAETANO GOMES	PT	
739968	2025.05.16	2026.05.21	MICHELLE BARBARA NUNES	PT	
739971	2025.05.16	2026.05.21	ANTÓNIO CARLOS CRUZ E SILVA	PT	
740047	2025.05.16	2026.05.21	SILVANA DA GRAÇA MORENO CURADO	PT	
740091	2025.05.16	2026.05.21	CMPEAE - EMPRESA DE ÁGUAS E ENERGIA DO MUNICÍPIO DO PORTO, EM.	PT	
740257	2025.05.16	2026.05.21	MÓNICA ISABEL DOS REIS INÁCIO	PT	

Processo	Data do registro	Data da caducidade	Nome do 1º requerente/titular	Pais resid.	Observações
740327	2025.05.16	2026.05.21	POLINA KRYZHANOVSKA	PT	
740361	2025.05.16	2026.05.21	JONATHAN DOS SANTOS SILVA	PT	
740396	2025.05.16	2026.05.21	VERA MARIA LADEIRA DE FIGUEIREDO GOUVEIA	PT	
740406	2025.05.16	2026.05.21	CRISTINA MARIA DA CONCEIÇÃO PEREIRA RATANJI	PT	
740419	2025.05.16	2026.05.21	PEDRO JORGE DE ANDRADE GAMELAS	PT	
740423	2025.05.16	2026.05.21	PEDRO JORGE DE ANDRADE GAMELAS	PT	
740431	2025.05.16	2026.05.21	FLÁVIO FERNANDO DOMINGUES CORDEIRO	PT	
740468	2025.05.16	2026.05.21	SÍLVIA REGINA FERREIRA GIÃO	PT	
740502	2025.05.16	2026.05.21	PAULO SERGIO SIMOES AFONSO	PT	

**Caducidades por sentença**

Processo	Data do pedido	Data da sentença	Nome do 1º requerente/titular	País resid.	Classes (Nice)	Observações
722118	2024.03.20	2026.02.11	PROPER HOTELS - PORTUGAL, LDA.	PT	43	sentença do tpi, juiz 2, relativa à marca nacional n.º 722118, proc. n.º 444/24.2yhlsb, julga o recurso improcedente e mantém o registo; o acórdão do tribunal da relação de lisboa, secção da propriedade intelectual e da concorrência, regulação e supervisão, julga o recurso procedente e revoga a decisão de concessão.

**Averbamentos****Transmissões**

Processo	Data do averbamento	Antigo requerente/titular	País resid.	Atual requerente/titular	País resid.	Observações
392080	2026.05.22	TECNIPEC - SERVIÇOS PECUÁRIOS, S.A.	PT	F. V. RAÇÕES, LDA	PT	
530217	2026.05.25	JOSÉ DIOGO TOMÁS	PT	QUINTA DOS CURRAIS - SOCIEDADE AGRÍCOLA, UNIPessoal LDA.	PT	
556698	2026.05.22	AMOR BIO - MERCADO BIOLÓGICO, LDA.	PT	BRIO - PRODUTOS DE AGRICULTURA BIOLÓGICA, S.A.	PT	
569008	2026.05.25	MOVIDA LOCAÇÃO DE VEÍCULOS S.A.	BR	MOVIDA PARTICIPAÇÕES S.A.	BR	
599958	2026.05.25	SCAPE GOAT LDA	PT	IMMERBUSINESS LDA.	PT	
654599	2026.05.22	FRUTIVINHOS - COOPERATIVA AGRÍCOLA DE VILA NOVA DE FAMALICÃO CRL	PT	VERCOOPE - UNIÃO DAS ADEGAS COOPERATIVAS DA REGIÃO DOS VINHOS VERDES, UCRL	PT	

**Desistências**

Processo	Data do pedido	Data da desistência	Nome do 1º requerente/titular	Pais resid.	Classes (Nice)	Observações
757855	2025.11.25	2026.05.22	FREGUESIA DE LOBÃO	PT	08 09 12 14 15 16 18 24 25 26 35	PEDIDO JÁ PUBLICADO

### Outros Atos

**760200.** – LIMITADA A CLASSE 41, A:ACAMPAMENTOS DE VERÃO [ENTRETENIMENTO E EDUCAÇÃO]; ACAMPAMENTOS RECREATIVOS; ATIVIDADES DESPORTIVAS; DESPORTO E FORMA FÍSICA; ORGANIZAÇÃO DE ATIVIDADES EDUCATIVAS PARA COLÓNIAS DE FÉRIAS; SERVIÇOS DE CENTROS DE DIVERTIMENTO DE CAMPOS DE FÉRIAS;DISPONIBILIZAÇÃO DE ÁREAS RECREATIVAS SOB A FORMA DE ZONAS DE JOGOS PARA CRIANÇAS; FORNECIMENTO DE CASAS INSUFLÁVEIS PARA FINS RECREATIVOS;FORNECIMENTO DE DESCIDAS EM TIROLESAS PARA FINS RECREATIVOS; FORNECIMENTO DE INSTALAÇÕES AO AR LIVRE PARA JOGOS DE PAINTBALL;FORNECIMENTO DE INSTALAÇÕES PARA ATIVIDADES RECREATIVAS DE EXTERIOR; FORNECIMENTO DE INSTALAÇÕES PARA O TREINO DE CORRIDA DE OBSTÁCULOS; JOGOS DE EVASÃO [ESCAPE ROOM] [ENTRETENIMENTO]; JOGOS DE FUGA [ENTRETENIMENTO]; REALIZAÇÃO DE EXCURSÕES DE ESCALADA GUIADAS; REALIZAÇÃO DE PASSEIOS DE ESCALADA GUIADOS;SERVIÇOS DE PARQUES INFANTIS DE AVENTURA; SERVIÇOS DESPORTIVOS E DE FITNESS; EXPLORAÇÃO DE INSTALAÇÕES RECREATIVAS.

**760542.** – SUPRIMIDA A CLASSE 37.

**761133.** – SUPRIMIDA A CLASSE 04.

**Requerimentos indeferidos**

Processo	Número do documento	Data de apresentação	Data do despacho	Nome do titular	Pais resid.	Observações
654018	20078507 55	2026.03.26	2026.05.26	ASSOCIAÇÃO NOTAS E SINFONIAS ATLÂNTICAS	PT	INDEFERIMENTO LIMINAR DO PEDIDO DE ANULAÇÃO DO REGISTO DA MARCA NACIONAL N.º 654018, POR SE ESTIMAR, AO ABRIGO DO DISPOSTO NO ARTIGO 34.º, N.º 7 DO CÓDIGO DA PROPRIEDADE INDUSTRIAL, QUE O MESMO É EXTEMPORÂNEO.
745957	20077465 18	2026.02.26	2026.02.26	PEVENTERTAINMENT, LDA	PT	DECLARA-SE EXTINTO O PROCESSO DE ANULAÇÃO DA MARCA NACIONAL N.º 745957 «FESTIVAL MARÉS VIVAS» POR DESISTÊNCIA DO RESPECTIVO PEDIDO.

**Pedidos e Avisos de Deferimento de Revalidação**

Processo	Data do pedido de revalidação	Data de despacho de deferimento	Requerente / titular	Observações
546287	2026.04.29	2026.05.26	GROUNDTEC, LDA.	

## REGISTO DE LOGÓTIPOS

### Pedidos

De acordo com o artigo 286.º do Código da Propriedade Industrial, a seguir se publicam os pedidos de registo de logótipos; da data de publicação do presente aviso começa a contar-se o prazo de dois meses para a apresentação de reclamações de quem se julgar prejudicado pela eventual concessão dos mesmos, em conformidade com o artigo 17.º do mesmo Código.

(210) **59216** **LOG**

(220) 2026.05.15

(730) **PT ELECTRIMECA-ELECTRICIDADE E  
MECÂNICA, LDA**

(512) 33200 INSTALAÇÃO DE MÁQUINAS E DE  
EQUIPAMENTOS INDUSTRIAIS  
INSTALAÇÃO DE MÁQUINAS E DE EQUIPAMENTOS  
INDUSTRIAIS.

(591)

(540)



(531) 26.1.19

---

(210) **59224** **LOG**

(220) 2026.05.18

(730) **PT LOVE TO SPEND UNIPessoal LDA**

(512) 47711 COMÉRCIO A RETALHO DE VESTUÁRIO  
PARA ADULTOS  
COMÉRCIO A RETALHO DE ARTIGOS ERÓTICOS,  
BRINQUEDOS SEXUAIS, LINGERIE E OUTROS ARTIGOS  
DE BEM-ESTAR SEXUAL.

(591)

(540)



(531) 27.5.10

## **Renovações**

N.ºs 37 266, 38 114, 39 001 e 39 117.

**Caducidades por falta de pagamento de taxa**

Processo	Data do registo	Data da caducidade	Nome do 1º requerente/titular	País resid.	Observações
6340	2005.11.21	2026.05.21	SOCIEDADE DE DESENV. DO NORTE DA MADEIRA, SA	PT	
34437	2015.11.20	2026.05.20	CLÁUDIA MARGARETE DOS SANTOS PATRÍCIO BAJOUCO	PT	
35013	2005.11.21	2026.05.21	PASTELARIA E CONFEITARIA ROLO, LDA	PT	
35658	2015.11.20	2026.05.20	HERNANI DA SILVA MENDES	PT	
35671	2015.11.20	2026.05.20	DISTINTO ANIMAL - SERVIÇOS VETERINÁRIOS, LDA.	PT	
57690	2025.05.16	2026.05.21	FLAVIA CRISTINA RUSSO LDA	PT	

**Renúncias**

Processo	Data do registo	Data da renúncia	Nome do 1º requerente/titular	Pais resid.	Observações
38050	2016.09.06	2026.05.22	SÍLVIA MARIA DA SILVA FIGUEIREDO DE CAMPOS	PT	

**AGENTES OFICIAIS DE PROPRIEDADE INDUSTRIAL**

(Os Agentes Oficiais da Propriedade Industrial, como tal reconhecidos pelo Instituto Nacional da Propriedade Industrial, podem promover actos e termos do processo sem necessidade de juntar procuração).

**João Mascarenhas de Vasconcelos**

- Cartório: Av. Duque D'Ávila, 32-1º – 1000-141 LISBOA  
- Tel.: 21 3547763 – Fax: 21 3560486  
- E-mail: geral@fdnovaes.com

**João Pereira da Cruz**

- Cartório: Rua Vitor Cordon, 10-A – 1249-103 LISBOA  
- Tel.: 21 3475020 – Fax: 21 3421885 e 21 3424583  
- E-mail: joaopacruz@jpcruz.pt  
- Web: www.jpereiradacruz.pt

**Vitor Hugo Ramalho da Costa França**

- Cartório: Av. Duque D'Ávila, 32 - 1º – 1000-141 LISBOA  
- Tel.: 21 3547574 – Fax: 21 3528473 e 21 35511 03  
- E-mail: costa.franca@costafranca.pt

**Jorge Afonso Cruz**

- Cartório: Rua Vitor Cordon , 10-A – 1249-103 LISBOA  
- Tel.: 21 3475020 – Fax: 21 3421885 e 21 3424583  
- E-mail: jorgeacruz@jpcruz.pt  
- Web: www.jpereiradacruz.pt

**Marta Burnay da Costa Pessoa Bobone**

- Cartório: Travessa do Jardim à Estrela, 28 – 1350-186 LISBOA  
- E-mail: bobone@zonmail.pt

**Maria Silvina Vieira Pereira Ferreira**

- Cartório: Av. Casal Ribeiro, 50 - 3º, 1000-093 LISBOA  
- Tel.: 21 3815050 – Fax: 21 3831150/21 381 33 93  
- E-mail: sferreira@clarkemodet.com.pt

**Maria Eugénia Martinez**

- Cartório: Rua Vitor Cordon, 10-A – 1249-103 LISBOA  
- Tel.: 21 3475020 – Fax: 21 3421885 e 21 3424583  
- E-mail: info@jpcruz.pt  
- Web: www.jpereiradacruz.pt

**Maria do Rosário May Pereira da Cruz**

- Cartório: Av. Duque d'Ávila, 66, 7º - 1050-083 LISBOA  
- Tel.: 21 387 69 61 - Fax: 21 387 75 96  
- E-mail: furtado@furtado.pt

**Nuno Cruz**

- Cartório: Rua Vitor Cordon , 10-A – 1249-103 LISBOA  
- Tel.: 21 3475020 – Fax: 21 3421885 e 21 3424583  
- E-mail: nunocruz@jpcruz.pt  
- Web: www.jpereiradacruz.pt

**Raquel da Costa França**

- Cartório: Av. Duque D'Ávila, 32 – 1º – 1000-141 LISBOA
- Tel.: 21 3547574 – Fax: 21 3528473 e 21 3551103
- E-mail: costa.franca@netcabo.pt

**António José Pissarra Dias Machado**

- Cartório: Av. José Gomes Ferreira, 15 – 3ºL, 1495-139 ALGÉS
- Tel.: 21 3241530 – Fax: 21 3422446 e 21 3476656
- E-mail: marcpat@agcunhaferreira.pt
- Web: www.agcunhaferreira.pt

**José Eduardo de Sampaio**

- Cartório: Rua do Salitre, 195 – 1269-063 LISBOA
- Tel.: 21 3841300 – Fax: 21 3875775
- E-mail: jedc@jedc.pt
- Web: www.jedc.pt

**João Carlos Sardiña de Barros**

- Cartório: Rua Rodrigo da Fonseca, 72 – 3º Esq. - 1250-193 LISBOA
- Tel.: 213863466
- E-mail: gmr@magalhaes-adv.pt

**Isabel Carvalho Franco**

- Cartório: Rua do Salitre, 195 – 1269-063 LISBOA
- Tel.: 21 3841300 – Fax: 21 3875775
- E-mail: isabel.franco@jedc.pt
- Web: www.jedc.pt

**Álvaro Albano Duarte Catana**

- Cartório: Avenida Marquês de Tomar, 44 - 6º - 1069 - 229 LISBOA
- Tel.: 217 613 490 – Fax: 217 613 499
- E-mail: alvaro.duarte@aduarateassoc.com
- Web: www.aduarateassoc.com

**José Eduardo Dinis de Carvalho**

- Cartório: Rua do Salitre, 195 – 1269-063 LISBOA
- Tel.: 21 3841300 – Fax: 21 3875775
- E-mail: jedc@jedc.pt
- Web: www.jedc.pt

**Fernando António Ferreira Magno**

- Cartório: Av. José Gomes Ferreira, 15 – 3ºL, 1495-139 ALGÉS
- Tel.: 21 3241530 – Fax: 21 3422446 e 21 3476656
- E-mail: marcpat@agcunhaferreira.pt
- Web: www.agcunhaferreira.pt

**António Côrte-Real**

- Cartório: Av. 5 de Outubro, 16, 2º Esq. - 1050-056 LISBOA
- Tel.: 21 7801963
- E-mail: sgcr@sgcr.pt

**José Luís Arnaut**

- Cartório: Rua Castilho, 50, 1250-071 LISBOA
- Tel.: 21 0958100 – Fax: 21 0958155
- E-mail: [jarnaut@rpa.pt](mailto:jarnaut@rpa.pt)

**José Motta Veiga**

- Cartório: Rua João Penha, 10 – 1250-131 LISBOA
- Tel.: 213841120 - Tlm: 919146060
- E-mail: [mottaveiga@mail.telepac.pt](mailto:mottaveiga@mail.telepac.pt) | [geral@mottaveiga.com](mailto:geral@mottaveiga.com)
- Web: [www.mottaveiga.com](http://www.mottaveiga.com)

**Pedro da Silva Alves Moreira**

- Cartório: Rua Tomás Ribeiro, nº 45 – 2º Andar, 1050-225 LISBOA
- Tel.: 210545500 – Fax: 21 3978754
- E-mail: [pedro.moreira@rcf.pt](mailto:pedro.moreira@rcf.pt)
- Web: [www.rcf.pt](http://www.rcf.pt)

**João Luís Garcia**

- Cartório: Av. 5 de Outubro, 16, 2º Esq. - 1050-056 LISBOA
- Tel.: 21 7801963
- E-mail: [sgcr@sgcr.pt](mailto:sgcr@sgcr.pt)

**Manuel António Durães da Conceição Rocha**

- Cartório: Lagoas Park - Edifício 7, 1º Piso – 2740-244 PORTO SALVO
- Tel.: 21 1224726
- E-mail: [info.portugal@herrero.pt](mailto:info.portugal@herrero.pt)

**Gonçalo de Magalhães Moreira Rato**

- Cartório: Rua Rodrigo da Fonseca, 72 – 3º Esq, 1250-193 LISBOA
- Tel.: 21 3875201 - Fax: 21 3875200
- E-mail: [gmr@magalhaes-adv.pt](mailto:gmr@magalhaes-adv.pt)

**José Raúl de Magalhães Simões**

- Cartório: Av. 5 de Outubro, 16, 2º Esq. - 1050-056 LISBOA
- Tel.: 21 7801963
- E-mail: [sgcr@sgcr.pt](mailto:sgcr@sgcr.pt)

**Maria das Dores Marques Banheiro Meira**

- Cartórios: Rua Quirino da Fonseca, 29 – 5º Esq. – 1000-251 LISBOA e Av. Luísa Todi, 277, 2º, E-1 – 2900-452 SETÚBAL
- Tel.: 21 8436250 e 265 540240 – Fax: 21 8436251 e 265 540241
- E-mail: [tecnimarca@gmail.com](mailto:tecnimarca@gmail.com)
- Web: [www.tecnimarca.pt](http://www.tecnimarca.pt) e [www.tecnimarca.com](http://www.tecnimarca.com)

**Martim Luís Gomes de Araújo de Arantes e Oliveira**

- Cartório: Rua Tomás Ribeiro, nº 45 – 5º Esq., 1050-225 LISBOA
- Tel.: 21 3907373 – Fax: 21 3978754
- E-mail: [rcf@rcf.pt](mailto:rcf@rcf.pt)

**Dina Maria Martins Pereira Soares**

- Cartório: Av. José Gomes Ferreira, 15 – 3ºL, 1495-139 ALGÉS
- Tel.: 21 3241530 – Fax: 21 3422446 e 21 3476656
- E-mail: [marcpat@agcunhaferreira.pt](mailto:marcpat@agcunhaferreira.pt)
- Web: [www.agcunhaferreira.pt](http://www.agcunhaferreira.pt)

**Carmen Cristina Martins Garcia de Pina Alcobia Galinha**

- Cartório: Avenida Ressano Garcia nº 6 R/c. Esq. - 1070-237 LISBOA
- Tel.: +351 213 712 737 - Fax:+351 213 874 726
- E-mail: carmenpina@sapo.pt

**Ana Maria Ferreira Pereira da Silva Veiga**

- Cartório: Rua Ator Chaby Pinheiro, 5 A - 2795-060 LINDA A VELHA
- Tel.: 914930808
- E-mail: apsilvaveiga@netcabo.pt

**Luís Silva Carvalho**

- Cartório: Rua Vitor Cordon, 10-A, – 1249-103 LISBOA
- Tel.: 21 3475020 – Fax: 21 3421885 e 21 3424583
- E-mail: lsc@jpcruz.pt
- Web: www.jpereiradacruz.pt

**Alberto Canelas**

- Cartório: Rua Vitor Cordon , 10-A – 1249-103 LISBOA
- Tel.: 21 3475020 – Fax: 21 3421885 e 21 3424583
- E-mail: acanelas@jpcruz.pt
- Web: www.jpereiradacruz.pt

**César Manuel de Bessa Monteiro**

- Cartório: Av. Infante D. Henrique, 26 - 1149-096 LISBOA
- Tel.: 21 723 18 00 – Fax: 21 723 1899
- E-mail: bessa.monteiro@abreuadvogados.com
- Web: www.abreuadvogados.com

**Paulo Alexandre Pinto Correia Rodrigues da Graça**

- Cartório: Av. Almirante Reis, 104 - 5º – 1150-022 LISBOA
- Tel.: 21 8110051 – Fax: 21 8141605
- E-mail: paulo.graca-82931@advogados.oa.pt

**Miguel Camargo de Sousa Eiró**

- Cartório: Av. Fontes Pereira de Melo, 15 – 7º – 1050-115 LISBOA
- Tel.: 21 3160324 – Fax: 21 3150826
- E-mail: miguel.eiro@mail.telepac.pt

**Elsa Maria Martins Barreiros Amaral Canhão**

- Cartório: Rua Tomás Ribeiro, nº 45 – 2º Andar, 1050-225 LISBOA
- Tel.: 210545500 – Fax: 21 3978754
- E-mail: elsa.canhao@rcf.pt
- Web: www.rcf.pt

**Joaquim Maria Calado Marques**

- Cartório: Av. Álvares Cabral, 47 - R/C - 1250-015 LISBOA
- Tel.: 21 381 46 40 – Fax: 21 381 46 41
- E-mail: jcaladomarques@esc-advogados.pt

**Ana Teresa Pulido**

- Cartório: Al. D. Afonso Henriques, 72 - 6ºesq., 1000-125 LISBOA
- Tel.: 936792055
- E-mail: atp-67251@advo.oa.pt

**Vera Araújo Arnaut**

- Cartório: Av. Eng Duarte Pacheco, Torre 2, 9.º - Sala 3. – 1070 – 102 LISBOA
- Tel.: 21 384 01 97/8 – Fax: 21 384 01 99
- E-mail: vera.araujo@notarios.pt

**Luísa Guerreiro**

- Cartório: Rua Raul Proença, 3 - 2820-478 CHARNECA DA CAPARICA
- Tel: 21 821 23 47
- E-mail: luisague@netcabo.pt
- Web: www.lguerreiro.com

**Olga Maria Rocha da Cruz Landim**

- Cartório: Av. Casal Ribeiro, 50 - 3º, 1000-093 LISBOA
- Tel.: 21 3815050 e 21 3815054 – Fax: 21 3831150 e 21 3813393
- E-mail: info@clarkemodet.com.pt

**Paulo Pelayo de Sousa**

- Cartório: Rua de Sá da Bandeira, 706 – 2.º. Esq.º – 4000-432 PORTO
- Tel.: 22 2046120 – Fax: 22 2080728
- E-mail: geral@arlindodesousa.pt

**Pedro Pelayo de Sousa**

- Cartório: Rua de Sá da Bandeira, 706 – 2º. Esq. – 4000-432 PORTO
- Tel.: 22 2046120 – Fax: 22 2080728
- E-mail: geral@arlindodesousa.pt
- Web: www.arlindodesousa.pt

**Pedro Manuel Branco da Cruz**

- Cartório: Av. Duque de Loulé, 1 – 7º Esq. – 1050-085 LISBOA
- Tel.: 21 3535233 – Fax: 21 3535259
- E-mail: lex@cruzadvogados.com

**Vítor Luís Ribeiro Cardoso**

- Cartório: Rua Jaime Cortesão, nº 62 - 2910-538 SETÚBAL
- Tel.: 265 233 158 - TLM: 937250536 - Fax: 265 233 158
- E-mail: marcasepatentes@ribeirocardoso.com

**Abel Dário Pinto de Oliveira**

- Cartório: Rua Nossa Senhora de Fátima, 419 - 3º - Frente - 4050-428 PORTO
- Tel.: 22 600 80 94 e 22 016 02 04 – Fax: 22 600 80 95
- E-mail: geral@ampporto.com

**Alexandra Costa Paixão**

- Cartório: Av. António Augusto de Aguiar, nº 148, 4C e 5C - 1050-021 LISBOA
- Telemóvel: 919830742
- E-mail: fastfiling@fast-filing.com

**Ana Bárbara Emauz de Melo Portugal de Sampaio**

- Cartório: Rua do Salitre, 195 – 1269-063 LISBOA
- Tel.: 21 3841300 – Fax: 21 3875775
- E-mail: ana.sampaio@jedc.pt
- Web: www.jedc.pt

**Ana Maria Gonçalves Fidalgo**

- Cartório: Av. Casal Ribeiro, 50 - 3º, 1000-093 LISBOA
- Tel.: 21 3815050 – Fax: 21 3831150
- E-mail: [afidalgo@clarkemodet.com.pt](mailto:afidalgo@clarkemodet.com.pt)

**Anabela Teixeira de Carvalho**

- Cartório: Edifício Net - Rua de Salazares, n.º 842 - 4149-002, PORTO
- Tel.: 220028916 - Fax: 225322066
- E-mail: [anabela.carvalho@patents.pt](mailto:anabela.carvalho@patents.pt)
- Web: <http://patentree.eu/>

**António Jorge Mateus Andrade**

- Cartório: Av. Infante D. Henrique, 26 - 1149-096 LISBOA
- Tel.: 21 7231800 - Fax: 21 7231899
- E-mail: [antonio.andrade@abreuadvogados.com](mailto:antonio.andrade@abreuadvogados.com)
- Web: [www.abreuadvogados.com](http://www.abreuadvogados.com)

**Bruno Braga da Cruz**

- Cartório: Rua Castilho, 67, 1º 1250-068 LISBOA
- Tel.: (+351) 213 849441 - Fax: (+351) 213 849449
- E-mail: [brunobragadacruz-127791@adv.oo.pt](mailto:brunobragadacruz-127791@adv.oo.pt)
- Web: [www.mrgl.pt](http://www.mrgl.pt)

**Carla Maria Santos Pinheiro**

- Cartório: Prct. Dr. Raul Ramalhão, 203, 3.º Andar, Escr. 3.1, 4470-644 MAIA
- Tel.: 91 0052697
- E-mail: [pinheirocarlams@gmail.com](mailto:pinheirocarlams@gmail.com)

**Cláudia Pimenta Monteiro de Medina Barbosa Xara-Brasil Nogueira**

- Cartório: Av. Maria Helena Vieira da Silva, 40, 1º Dto.– 1750-184 LISBOA
- Tlm.: 96 297 25 10
- E-mail: [cxarabrasil@gmail.com](mailto:cxarabrasil@gmail.com)

**Cristina Antónia de Almeida Carvalho**

- Cartório: Av. 5 de Outubro, 16, 2º Esq - 1050-056 LISBOA
- Tel.: 217 80 19 63
- E-mail: [sgcr@sgcr.pt](mailto:sgcr@sgcr.pt)

**Filipe Teixeira Baptista**

- Cartório: Edifício Heron Castilho - Rua Braamcamp, 40 – 5 E - 1250-050 LISBOA
- Tel.: 211 914 169 - Fax: 211 914 166
- E-mail: [filipe.baptista@bma.com.pt](mailto:filipe.baptista@bma.com.pt)
- Web: [www.bma.com.pt](http://www.bma.com.pt)

**Gonçalo de Melo Portugal Saluce de Sampaio**

- Cartório: Rua do Salitre, 195 – 1269-063 LISBOA
- Tel.: 21 3841300 – Fax: 21 3875775
- E-mail: [goncalo.sampaio@jedc.pt](mailto:goncalo.sampaio@jedc.pt)
- Web: [www.jedc.pt](http://www.jedc.pt)

**Gonçalo Maria Cabral da Cunha Ferreira**

- Cartório: Tv do Froes 10 A – 2000-145 SANTARÉM
- Tel.: 916093424
- E-mail: [goncalo@cfadvogados.com](mailto:goncalo@cfadvogados.com)

**Gonçalo Santos da Cunha de Paiva e Sousa**

- Cartório: Avenida António Augusto Aguiar 108, 4º andar – 1150-019 LISBOA
- Tel.: 917 764 793
- E-mail: goncalo.sousa@gastao.com
- Web: goncalo.sousa@gastao.com

**Inês de Carvalho Simões**

- Cartório: Rua Vítor Cordon , 10-A – 1249-103 LISBOA
- Tel.: 21 3475020/30 – Fax: 21 3421885 e 21 3424583
- E-mail: inessimoes@jpcruz.pt
- Web: www.jpereiradacruz.pt

**João M. Pimenta**

- Cartório: Rua Vítor Cordon, 10-A – 1249-103 LISBOA
- Tel.: 21 3475020/30 – Fax: 21 3421885 e 21 3424583
- E-mail: joapimenta@jpcruz.pt
- Web: www.jpereiradacruz.pt

**João Sardinha**

- Cartório: Rua Vítor Cordon , 10-A – 1249-103 LISBOA
- Tel.: 21 3475020/30 – Fax: 21 3421885 e 21 3424583
- E-mail: joaosardinha@jpcruz.pt
- Web: www.jpereiradacruz.pt

**João Paulo Sena Mioludo**

- Cartório: Rua Tomás Ribeiro, n.º 45 - 2º Andar, 1050-225 LISBOA
- Tel.: 963075786
- E-mail: joao.mioludo@rcf.pt
- Web: www.rcf.pt

**Luís Gonçalo Moura Cavaleiro de Ferreira**

- Cartório: Av. Álvares Cabral, 47, 1º – 1250-015 LISBOA
- Tel.: 213 806 530 – Fax: 213 806 531
- E-mail: cavaleiro.ferreira@leonelalves.com

**Marco Alexandre Gomes da Silva Pires de Sousa**

- Cartório: Rua Quinta do Monte, 96 - 1º Dtº - 4805-151 CALDAS DAS TAIPAS
- Tel. 936954610 – Fax: 253471946
- E-mail: marcopires.sousa-9680p@adv.oa.pt

**Maria do Carmo Fernandes**

- Cartório: Rua Vítor Cordon, 10 A, 1º Andar - 1249-103 LISBOA
- Tel.: 213876961 – Tlm 965804956
- E-mail: maria.fernandes@furtado.pt

**Maria Manuel Ramos Lucas**

- Cartório: Praça de Portugal n.º. 7C - 1ºD - 2910-640 SETÚBAL
- Tel.: 265 228685 – Fax: 265 228637
- E-mail: mmlucas@marquesmarcas.com

**Maria Teresa Delgado**

- Cartório: Lagoas Park - Edifício 7, 1º Piso – 2740-244 PORTO SALVO
- Tel.: 21 1224726
- E-mail: tdelgado@herrero.pt

**Miguel Quintans**

- Cartório: Rua Castilho, 50, 1250-071 LISBOA
- Tel.: 21 0958109 – Fax: 21 0958155
- E-mail: miguel.quintans@cmsportugal.com
- Web: www.cms.law/pt

**Ricardo Souto Soares Henriques**

- Cartório: Av. Infante D. Henrique, 26 – 1149-096 LISBOA
- Tel.: 21 7231800 – Fax: 21 7231899
- E-mail: ricardo.henriques@abreuadvogados.com
- Web: www.abreuadvogados.com

**Teresa Colaço Dias**

- Cartório: Rua Vítor Cordon, 10 A, 1º Andar, 1249-103 LISBOA
- Telef.: 351 21 387 69 61 - Fax: 351 21 387 75 96
- E-mail: teresa.dias@furtado.pt
- Web: www.furtado.pt

**Teresa Maria Ferreira Pereira da Silva Garcia**

- Cartório: R. Soldados da Índia, 72 – 1400-340 LISBOA
- Tel.: 21 3017086
- E-mail: garcia.teresa@netcabo.pt

**Paulo Jorge Monteverde Plantier Saraiva Maia**

- Cartório: Edifício Heron Castilho, Rua Braamcamp, 40 – 5E - 1250-050 LISBOA
- Tel.: 213 806 530 - Fax: 213 806 531
- E-mail: paulo.monteverde@bma.com.pt
- Web: www.bma.com.pt

**Águeda Silva**

- Cartório: Rua 4 de Outubro, 821 - 4810-485 GUIMARÃES
- E-mail: aguedasilva@gmail.com

**Ana Bela Ferreira**

- Cartório: Av. 5 de Outubro, 16, 2º Esq. - 1050-056 LISBOA
- Tel.: 217801963
- E-mail: sgcr@sgcr.pt
- Web: www.sgcr.pt

**Margarida Martinho do Rosário**

- Cartório: Av. António Augusto Aguiar 108, 4º - 1050-019 LISBOA
- Tel.: 218823990 – Fax: 218823997
- E-mail: margarida.rosario@gastao.com
- www.gastao.eu

**Ana Rita Vilhena**

- Cartório: Rua Vitor Cordon, 10-A – 1249-103 LISBOA
- Tel.: 21 3475020 – Fax: 21 3421885 e 21 3424583
- E-mail: anaritavilhena@jpcruz.pt
- Web: www.jpereiradacruz.pt

**António Trigueiros de Aragão**

- Cartório: : Rua Tomás Ribeiro, n.º 45 - 2º Andar, 1050-225 LISBOA
- Tel.: 210545500
- E-mail: ata@taglobal.pt
- Web: www.rcf.pt

**Carmina Cardoso**

- Cartório: Largo de São Carlos, 3 - 1200-410 LISBOA
- Tel.: 213583620 – Fax: 213159434
- E-mail: c.cardoso-183171@adv.oa.pt.

**Elsa Maria Bruno Guilherme**

- Cartório: Avenida da Liberdade, nº 258, 6º Andar - 1250-149 LISBOA
- Tel.: ++351 215 943 993
- E-mail: elsagui76@gmail.com

**Filipe Pedro**

- Cartório: Rua Varela Silva, 3 - 2º Dto. - 2730-233 BARCARENA
- E-mail: filipedro@netcabo.pt

**Francisca Ferreira Pinto**

- Cartório: Av. da República, 25 - 1º - 1050-186 LISBOA
- Tel.: 213821200 – Fax: 213877109
- E-mail: francisca.ferreira.pinto@garrigues.com / gcf@garrigues.com

**Hugo Monteiro de Queirós**

- Cartório: Av. Fontes Pereira de Melo, 43 - 1050-119 LISBOA
- Tel.: +351 213 197 311 – Tlm: +351 934 301 498
- E-mail: hugo.monteiroqueiros@plmj.pt
- Web: www.plmj.com

**Isabel Bairrão**

- Cartório: Rua Pedro Calmon, 7, 3.º Esquerdo, 1300-454 LISBOA
- Tel.: 926606856
- E-mail: ibairrao@gmail.com

**Joana Mata**

- Cartório: Avenida da Índia, n.º 10, Piso 0, 1349-066 LISBOA
- Tel.: 963996754
- E-mail: Joana.mata@pt.eylaw.com

**João Jorge**

- Cartório: Rua Tomás Ribeiro, nº 45 – 2º Andar, 1050-225 LISBOA
- Tel.: 210545500 – Fax: 213978754
- E-mail: joao.jorge@rcf.pt
- Web: www.rcf.pt

**João Pedro Fazendeiro**

- Cartório: Av. Conselheiro Fernando de Sousa, nº 19, 5º - 1070-072 LISBOA
- Tel.: 216083894
- E-mail: legal@protectidea.pt

**Jorge Faustino**

- Cartório: Rua Tomás Ribeiro, n.º 45 – 2.º Andar, 1050-225 LISBOA
- Tel.: 210545500 – Fax: 213978754
- E-mail: jorge.faustino@rcf.pt
- Web: www.rcf.pt

**José de Novaes e Ataíde**

- Cartório: Av. Duque D'Ávila, 32 - 1.º - 1000-141 LISBOA
- Tel.: 213547763 – Fax: 213560486
- E-mail: geral@fdnovaes.com

**Lídia Neves**

- Cartório: Edifício Amoreiras Square, Rua Carlos Alberto da Mota Pinto, n.º 17, 2.º piso - 1070-313 LISBOA
- Tel.: 213192080
- E-mail: lneves@adcecija.pt

**Lourenço de Sampaio**

- Cartório: Rua do Salitre, 195 - 1269-063 LISBOA
- Tel.: 213841300 – Fax: 213875775
- E-mail: lourenco.sampaio@jedc.pt

**Luís Humberto Ferreira**

- Cartório: Edifício Net - Rua de Salazares, n.º 842 - 4149-002 PORTO
- Tel.: 220028916 - Fax: 225322066
- E-mail: luis.ferreira@patents.pt
- Web: <http://patentree.eu/>

**Joana Fialho Pinto**

- Cartório: Av. Fontes Pereira de Melo, 43, 1050-119 LISBOA
- E-mail: joana.fialhopinto@plmj.pt
- Web: www.plmj.com

**Maria Cruz Garcia**

- Cartório: Av. Casal Ribeiro, 50, 3.º Andar – 1000-093 LISBOA
- Tel.: 91 145 26 59
- E-mail: inpi@clarkemodet.com.pt
- Web: www.clarkemodet.com

**Mário Castro Marques**

- Cartório: Rua António Cardoso, 235, 6.º Drt Frt, 4150-081 PORTO
- Tel.: 91 9107557
- E-mail: mariocastromarques@gmail.com

**Marisa Coimbra**

- Cartório: Rua Acácio Barradas, n.º 8 B, 2900-197, SETÚBAL
- Tel.: 265 249 581
- E-mail: mrodriguescoimbra-1608e@adv.oa.pt

**Nuno Lourenço**

- Cartório: Lusoworld II A25. Rua Pé de Mouro 2710-144 SINTRA
- Tel.: 21 1395721 – Fax: 21 1946681
- E-mail: nuno.lourenco@today.patents.com
- Web: www.todaypatents.com

**Rodolfo Condessa**

- Cartório: Rua Cidade de Rabat, 31 - 8º Esq. - 1500-159 LISBOA
- Tel.: 966712005
- E-mail: rodolfo.condessa@gmail.com

**Rui Duarte Catana**

- Cartório: Av. Marquês de Tomar, 44 - 6º - 1069-229 LISBOA
- Tel.: 217613490 – Fax: 217613499
- E-mail: rui.catana@aduarateassoc.com
- Web: www.aduarateassoc.com

**Rui Moreira de Resende**

- Cartório: Rua Bernardo Lima, 3 - 1150-074 LISBOA
- Tel.: 213566400 – Fax: 213566488
- E-mail: ruiresende@rsa-advogados.pt

**Sandra Martins Pinto**

- Cartório: Praça Gen. Humberto Delgado 267, 3º Andar, Salas 1-2, 4000-288 PORTO
- E-mail: sandramartinspinto@gmail.com

**Teresa Luísa Catarino Fernandes Gingeira Martins**

- Cartório: Edifício Net - Rua de Salazares, n.º 842 - 4149-002, PORTO
- Tel.: 220028916
- E-mail: teresa.martins@patents.pt
- Web: www.patentree.eu

**Vasco Stilwell d'Andrade**

- Cartório: Rua Castilho, 165 - 1070-050 LISBOA
- Tel.: 213817400 – Fax: 213826629
- E-mail: vsandrade@mlgts.pt
- Web: www.mlgts.pt

**Vera Correia Alves**

- Cartório: Rua do Carmo, n.º 11, 2º, sala 11, 4700-309 BRAGA
- Tlm: 919285011
- E-mail: valves@sablegal.pt

**Ana Sofia Dinis Chaves**

- Cartório: Rua Luis Gonzaga, Edifício Phoenix Garden, 7º andar H, MACAU
- Tel.: 00853 66591201
- E-mail: chaves.anasofia@gmail.com

**Ália Mohamade Amadá**

- Cartório: Rua Visconde de Santarém, n.º 75B, 1000 - 286 LISBOA
- E-mail: info@amadalegal.com
- Web: www.amadalegal.com

**Rita Milhões**

- Cartório: Edifício Heron Castilho, Rua Braamcamp 40 - 5º E, 1250-050 LISBOA
- Tel.: 351 (+351) 213 806 530
- E-mail: rita.milhoes@bma.pt

**Daniel Reis Nobre**

- Cartório: Alameda dos Oceanos, 41K-21, Parque das Nações – 1990-207 LISBOA
- Tel.: 213 150 970 - Fax: 213 531 352
- E-mail: portugal@inventa.com
- Web: www.inventa.pt

**Tiago Reis Nobre**

- Cartório: Alameda dos Oceanos, 41K-21, Parque das Nações – 1990-207 LISBOA
- Tel.: 213 150 970 - Fax: 213 531 352
- E-mail: portugal@inventa.com
- Web: www.inventa.pt

**David Cardoso**

- Cartório: Avenida Defensores de Chaves, 36, 1.º Direito, 1000-119 LISBOA
- Tel.: 218758322 – Fax: 255134816
- E-mail: dc@legalwest.eu

**Ágata Pinho**

- Cartório: Av. Sidónio Pais, n.º 379, Piso 1, sala 1.14, Ed. HOECHST - 4100-486 BOAVISTA, PORTO
- Tel.: 926 730 599
- E-mail: agatapinho.ip@gmail.com

**Ana Eugénio**

- Cartório: Rua António Enes 18-3D - 1050-025 LISBOA
- E-mail: aeugenio.ana@gmail.com

**Ana M. Sebastião**

- Cartório: Rua Vitor Cordon , 10-A – 1249-103 LISBOA
- Tel.: 21 3475020/30 – Fax: 21 3421885 e 21 3424583
- E-mail: anamsebastiao@jpacruz.pt
- Web: www.jpereiradacruz.pt

**Cátia Ribeiro**

- Cartório: Praça de Portugal n.º 7C - 1ºD - 2910-640 SETÚBAL
- Tel.: 265 228 685 - Fax: 265 228 637
- E-mail: catia@marquesmarcas.com
- Web: www.marquesmarcas.com

**Joana Dez-Réis Grilo**

- Cartório: Rua de Campolide n.º 164 D, 1070-029 LISBOA
- Tel.: 934954388
- E-mail: joana.grilo@protectdata.pt

**Luís Caixinhas**

- Cartório: Alameda dos Oceanos, 41K-21, Parque das Nações - 1990-207 LISBOA
- Tel.: 213 150 970 - Fax: 213 531 352
- E-mail: portugal@inventa.com
- Web: www.inventa.pt

**Ricardo Abrantes**

- Cartório: Taguspark, Núcleo Central 383, 2740-122 OEIRAS
- Tel.: 211344001
- E-mail: ricardo.abrantes@patents.pt
- Web: www.patentree.eu

**Patrícia Marques**

- Cartório: Rua Santo António nº47B, 3ºQ - 2410-168 LEIRIA
- Tel.: 963169814
- E-mail: patriciamarqs@gmail.com

**Márcia Martinho da Rosa**

- Cartório: Campo Grande, 35 – 4º C, 1700-087 LISBOA
- Tel.: : +351 212 401 022
- E-mail: geral@mmr.pt
- Web: www.mmr.pt

**Madalena Barradas**

- Cartório: Avenida Casal Ribeiro, 50, 3º Dto, 1000-093 LISBOA
- Tel.: 21 3815050
- E-mail: mbarradas@clarkemodet.com

**Luís Teixeira**

- Cartório: Rua Públia Hortênsia de Castro, nº 1, 2º A - 1500-518 LISBOA
- E-mail: teixeira.luismmanuel@gmail.com

**Manuel Cunha Ferreira**

- Cartório: Av. José Gomes Ferreira, 15 – 3ºL, 1495-139 ALGÉS
- Tel.: 213241530 - Fax: 213476656 / 213422446
- E-mail: manuel.cunhaferreira@agcunhaferreira.pt

**Ana Fazendeiro**

- Cartório: Av. das Forças Armadas, nº 125 - 12º - 1600-079 LISBOA
- Tel.: 217231800 - Fax: 217231899
- E-mail: ana.fazendeiro@abreuadvogados.com

**Vítor Palmela Fidalgo**

- Cartório: Alameda dos Oceanos, 41K-21, Parque das Nações – 1990-207 LISBOA
- Tel.: 213 150 970 - Fax: 213 531 352
- E-mail: vfidalgo@inventat.com
- Web: www.inventa.pt

**Sérgio Coimbra Henriques**

- Cartório: Av de Berna, 30 - 3º A, 1050-148 LISBOA
- Tel.: 211 64 99 99
- E-mail: sergiocoimbrahenriques@gmail.com

**Filipa Lopes Galvão**

- Cartório: Rua Professor Simões Raposo, nº 5, 4º B - 1600-660 LISBOA
- E-mail: flg@dcmlittler.com

**Jorge Manuel Vaz Machado**

- Cartório: Edifício Oceanus - Escrit. 1.9 - Av. da Boavista 3265, 4100-137 PORTO
- Tel.: 912325395
- E-mail: jmachado@inventat.com
- Web: www.inventa.com

**Vera Albino**

- Cartório: Alameda dos Oceanos, 41K-21, Parque das Nações – 1990-207 LISBOA
- Tel.: 213 150 970 - Fax: 213 531 352
- E-mail: portugal@inventa.com
- Web: www.inventa.pt

**Maria João Pereira**

- Cartório: Av. Doutor João Canavarro 305, 1º, sl 19, 4480-668 VILA DO CONDE
- Tel.: +351 252 611 927 / +351 91 019 87 35
- E-mail: mariabaltarpereira@gmail.com

**Mário André Marques**

- Cartório: Avenida Madame Curie, 27, 1A, 2720-111 AMADORA
- Tel.: +351 910842465
- E-mail: mario.marques@gmail.com

**Isaura Monteiro**

- Cartório: Avenida 25 de Abril, Urbanização Solar das Palmeiras, Bloco C4, 4ºD, 8100-506 LOULÉ
- Tel.: 914164499
- E-mail: isaura.monteiro@rcf.pt

**Ana Rita Remígio**

- Cartório: Edifício Net, Rua de Salazares 842 - 4149-002 PORTO
- Tel.: 225322064 - Fax: 225322066
- E-mail: ana.remigio@patents.pt
- Web: www.patents.pt

**Daniela Dinis**

- Cartório: Rua da Fé n.º 10 Casal do Rato 1675-313 PONTINHA
- Tel.: 961294016
- E-mail: danielamdinis-456421@adv.oa.pt

**Luís Pinto Monteiro**

- Cartório: Av. da República, 25, 1º - 1050-186 LISBOA
- Tel.: 213821200 e 914898865
- E-mail: luis.pinto.monteiro@garrigues.com

**Cláudia Freixinho Serrano**

- Cartório: Rua Vitor Cordon , 10-A - 1249-103 LISBOA
- Tel.: 213475020 - Fax: 213421885
- E-mail: claudiaserrano@jpcruz.pt

**David Marques**

- Cartório: Avenida Cova dos Vidros, Lote 2570 - 2975-333 QUINTA DO CONDE
- E-mail: davidmtfmarques@gmail.com

**Filipe Funenga**

- Cartório: Postboks 9, 4068 STAVANGER NO / Rua Cidade de Ouro Preto n.º 12, Urbanização Vale da Rosa – 2910-834 SETÚBAL
- Tel.: (+47) 908 77 808
- E-mail: filipe.funenga@patent.no

**Inês Monteiro Alves**

- Cartório: Alameda dos Oceanos, 41K-21, Parque das Nações – 1990-207 LISBOA
- Tel.: 213150970 - Fax: 213531352
- E-mail: ialves@inventa.com

**Mariana Bernardino Ferreira**

- Cartório: Av. Álvares Cabral, 47 - 1.º - 1250-015 LISBOA
- Tel.: 213806530 - Fax: 213806531
- E-mail: mariana.ferreira@bma.com.pt
- Web: www.bma.pt

**Patrícia Lima**

- Cartório: Instituto Superior Técnico, Avenida Rovisco Pais - 1049-001 LISBOA
- E-mail: patriciamlima@hotmail.com

**Rita Mendonça**

- Cartório: Av. 5 de Outubro, 16, 2º Esq. - 1050-056 LISBOA
- Tel.: 217 801 963
- E-mail: sgcr@sgcr.pt
- Web: www.sgcr.pt

**Rui do Nascimento Gomes**

- Cartório: Rua Vitor Cordon, 10-A - 1249-103 LISBOA
- Tel.: 213475020 - Fax: 213421885
- E-mail: ruigomes@jpcruz.pt
- Web: www.jpereiradacruz.p

**Vasco Rosa Dias**

- Cartório: Est. Beira nº 176, 5º A - 3030-173 COIMBRA
- Tel.: 963312134
- E-mail: vasco.rosa.dias@gmail.com

**Joana Piriquito Santos**

- Cartório: Largo Jean Monnet, 1 - 2.º Piso, 1250-130 LISBOA
- Tel.: 916225520
- E-mail: jps@nlp.legal

**Sónia Mota Maia**

- Cartório: Alameda da Quinta de Sto. António, nº 1 - Núcleo 1 - 2º E - 1600-675 LISBOA
- Tel.: 217160190 - Fax: 213244665
- E-mail: info@ip-smm.com

**Pedro Bacelar**

- Cartório: Estrada da Chainha, Lote 6, Nº163 R/C - 7005-198 ÉVORA
- Tel: 266040468 e 919654760 - Fax: 266040948
- E-mail: pedro.espanca@gmail.com

**Miguel Antunes de Resende**

- Cartório: Avenida de São Pedro nº 31 Monte Estoril - 2765-446 ESTORIL
- Tel: 910583778
- E-mail: miguelantunesderesende@gmail.com

**Luís Sommer Ribeiro**

- Cartório: Rua Artilharia Um, n.º 79, 3.º direito, 1250-038 LISBOA
- E-mail: geral@saveas.pt

**João Pereira Cabral**

- Cartório: Alameda dos Oceanos, 41, K21, Parque das Nações - 1990-207 LISBOA
- Tel: 213150970 - Fax: 213531352
- E-mail: jcabral@inventa.com
- Web: www.inventa.pt

**João Francisco Sá**

- Cartório: Rua Rangel de Quadros, nº 4 2º dt. - 3800-072 AVEIRO
- E-mail: Joaofrancis.sa@gmail.com

**Sousa Ribeiro**

- Cartório: Av. Álvares Cabral, n.º 47, 1.º andar - 1250-015 LISBOA
- Tel: 213806530 - Fax: 213806531

**Evangelino Marques Ribeiro**

- Cartório: Praça de Portugal nº. 7C - 1ºD - 2910-640 SETÚBAL
- Tel: 265228685 e 932573091 - Fax: 265228637
- E-mail: marquesribeiro@marquesmarcas.com
- Web: www.marquesmarcas.com

**Diogo Xavier Santos**

- Cartório: Av. 5 de Outubro, 16, 2º Esq - 1050-056 LISBOA
- Tel: 217801963
- E-mail: sgcr@sgcr.pt

**Saulo Chanoca**

- Cartório: Rua Artilharia Um, nº 51, Páteo Bagatela, Edifício 1, 4º Andar - 1250-137 LISBOA
- Tel: 211554330 e 935274353
- E-mail: schanoca@bas.pt

**Lígia Gata**

- Cartório: Av. Dr. Mário Moutinho, Lt 1519, 7º Esq. - 1400-136 LISBOA
- Tel: 213011684
- E-mail: ligiajata007@gmail.com

**Manuel Bastos Moniz Pereira**

- Cartório: Av. António Augusto Aguiar 108, 4º, 1050-019 LISBOA
- Tel: 218823990 - Fax: 218823997
- E-mail: manuel.pereira@gastao.eu
- Web: www.gastao.eu

**Ana Neves**

- Cartório: Alameda dos Oceanos 41, K-21, Parque das Nações, 1990-207 LISBOA
- Tel: 213150970
- E-mail: aneves@inventa.com

**Ana Isabel Plácido Martins**

- Cartório: Pct. Infante D. Henrique, 38, 4 ET, 4400-257 VILA NOVA DE GAIA
- E-mail: anamartins.adv@outlook.com

**André Sarmento**

- Cartório: Rua Damião de Góis, nº 56, 4º Andar, apt. 43, 4050-221 PORTO
- Tel: 223 751 032
- E-mail: andrevsarmento@gmail.com

**Carlos Miguel Vaz Serra**

- Cartório: Edifício Lumnia, Rua da Centieira, nº 61 - 5B, 1800-056 LISBOA
- Tel: 917169727
- E-mail: carlos.miguel@ascenza.rovensa.com

**Leila Teixeira**

- Cartório: Avenida 24, 803 - 4500-201 ESPINHO
- Tel: 935254856
- E-mail: leilateixeiraa@gmail.com

**Cristina de Castro**

- Cartório: Rua António Sérgio, 49 - 3º Esq. - 6300-665 GUARDA
- Tel: 965028903
- E-mail: cristinacastro@ipg.pt

**Mariana Belo de Oliveira**

- Cartório: Rua Domingos Ferreira Pinto Basto, nº 45, 3830 -176 ÍLHAVO - AVEIRO
- Tel: 914913442
- E-mail: marianabelooliveira@gmail.com

**Natacha Batista**

- Cartório: Rua 9 de Março, nº 63, Cajados - 2965-505 ÁGUAS DE MOURA
- Tel: 916187637
- E-mail: anatachabatista@gmail.com

**Raquel Antunes**

- Cartório: Rua dos Ilhavs 29, 2825-339 COSTA DA CAPARICA
- Tel.: 913157271
- E-mail: rgaboleiroantunes@gmail.com

**Sofia Rebelo Ladeira**

- Cartório: Rua Ana de Castro Osório, nº 4 - 5º B- 1500-039 LISBOA
- Tel.: 969267585
- E-mail: ladeira.sofia@gmail.com

**Adriana Esteves**

- Cartório: Av. Casal Ribeiro, 50 - 3º andar – 1000-093 LISBOA
- Tel.: 213815050 – Fax: 212831150
- E-mail: aesteves@clarkemodet.com.pt

**Cláudia Tomás Pedro**

- Cartório: Avenida da República, n.º 25, 1.º – 1050-186 LISBOA
- Tel.: 213821200 Fax: 213821290 | Tlm: 966478360
- E-mail: claudia.tomas.pedro@garrigues.com

**Diana Pereira**

- Cartório: Alameda dos Oceanos, 41, K21, Parque das Nações – 1990-207 LISBOA
- Tel.: 213150970/1 – Fax: 213531352
- E-mail: dpereira@inventacom.com

**Inês Sequeira**

- Cartório: Alameda dos Oceanos, 41, K21, Parque das Nações – 1990-207 LISBOA
- Tel.: 918860596
- E-mail: [isequeira@inventa.com](mailto:isequeira@inventa.com)

**Joel David Rodrigues**

- Cartório: Rua Escola do Futebol, n.º 11, 1.º dto. – 8700-258 OLHÃO
- Tel.: 961 108 500
- E-mail: [jdcruzrodrigues@gmail.com](mailto:jdcruzrodrigues@gmail.com)

**Inês Guerra**

- Cartório: Av. 5 de Outubro, 16, 2º Esq. - 1050-056 LISBOA
- Tel.: 217801963
- E-mail: [sgcr@sgcr.pt](mailto:sgcr@sgcr.pt)
- Web: [www.sgcr.pt](http://www.sgcr.pt)

**Luísa Azevedo Soares Rodrigues**

- Cartório: Rua António da Silveira, 131– 2765-300 ESTORIL
- Tel.: 914431158
- E-mail: [marialuisa.rodrigues@gmail.com](mailto:marialuisa.rodrigues@gmail.com)

**Miguel Bibe**

- Cartório: Alameda dos Oceanos, 41, K21, Parque das Nações– 1990-207 LISBOA
- Tel.: 918759849
- E-mail: [mbibe@inventa.com](mailto:mbibe@inventa.com)

**Tiago Andrade**

- Cartório: Rua Vitor Cordon, 10-A – 1200-442 LISBOA
- Tel.: 213475020
- E-mail: [tiagoandrade@jpcruz.pt](mailto:tiagoandrade@jpcruz.pt)
- Web: [www.jpereiradacruz.pt](http://www.jpereiradacruz.pt)

**Cláudia Alexandra Maia do Couto**

- Cartório: Av. Casal Ribeiro, 50 - 3º andar - 1000-093 LISBOA
- Tel: 213 815 050
- E-mail: [ccouto@clarkemodet.com](mailto:ccouto@clarkemodet.com)

**Cristina Maria Sanches Simões de Faria**

- Cartório: Rua António Livramento, n.º3, -5ºC 1600-371 LISBOA
- Tel: 960290166
- E-mail: [csdefaria@gmail.com](mailto:csdefaria@gmail.com)

**Diogo de Almeida Antunes**

- Cartório: Alameda dos Oceanos 41 K 21-1991-207 LISBOA
- Tel. 21 3150970 – Tlm: 925835323
- E-mail: [dantunes@inventa.com](mailto:dantunes@inventa.com)

**Dulce Varandas Andrade**

- Cartório: Rua da Vilarinha, n. 543, 4100-515 - PORTO
- Tel.: 962043227
- E-mail: [dulce.varandas@gmail.com](mailto:dulce.varandas@gmail.com)

**Filipa João da Gama Franco Marques Pereira**

- Cartório: Rua Victor Cordon, n.º 10 - A - 1249-103 LISBOA
- Tlm.: 910075582
- E-mail: filipapereira@jpcruz.pt

**Inês Duarte Tavares**

- Cartório: Av. Fontes Pereira de Melo, 42, 1050-119 LISBOA
- Tel.: (+351) 213 197 322 | (+351) 938 433 217
- E-mail: ines.duartetavares@plmj.pt
- Web: www.plmj.com

**Joana Alves Coelho**

- Cartório: Praça General Humberto Delgado, 267 - 3º salas 1 e 2 - 4000-288 PORTO
- Tel.: 222012603 - Fax: 222012605
- E-mail: jac@sgcr.pt
- Web: www.sgcr.pt

**Miguel Filipe Duarte**

- Cartório: Faculdade de Medicina da Universidade de LISBOA,  
Avenida Professor Egas Moniz, 1649-028 LISBOA
- Tel.: (+351) 217 999 411 - ext: 47020
- E-mail: miguel.duarte@medicina.ulisboa.pt

**Vera Lúcia Faria Viola Gonçalves**

- Cartório: Rua Dr. Herminio Laborinho, n.º 13 - 2500-214 CALDAS DA RAINHA
- Tel.: 914287287
- E-mail: vera.viola.goncalves@gmail.com

**Diogo Frada Almeida**

- Cartório: Av. da Liberdade, n.º 249.º, 8.º, 1250-143 LISBOA
- Tel.: 211926800
- E-mail: diogo.fradaalmeida@csassociados.pt

**Joana Eugénio**

- Cartório: Av. Sidónio Pais 379, Ed. Hoechst, Sala 1.14 - 4100-468 PORTO
- Tel.: 220167495 / 917814970
- E-mail: joanaeugenio@jpcruz.pt

**Júlia Alves Coutinho**

- Cartório: Rua da Ilha Terceira, 1, 3º Direito, 1000-171 LISBOA
- E-mail: juliaalvescoutinho@gmail.com

**Maria João Carapinha**

- Cartório: Largo Samwell Dinis, n.º 3 - 2.º Dto.- 2820-491 ALMADA
- Tel.: 926224774
- E-mail: mariajoacarapinha@gmail.com

**Miguel Maia**

- Cartório: Edifício Net -Rua de Salazares, n.º 842 - 4149-002- PORTO
- Tel.: 220 028 916
- E-mail: miguel.maia@patents.pt
- Web: www.patentree.eu

**Pedro Rebelo Tavares**

- Cartório: Rua Nossa Senhora de Fátima, 177, Piso 7 - 4050-427 PORTO
- Tel.: 223715485 / 916589604 - Fax: 223723285
- E-mail: pedro.tavares@pt.andersen.com

**Sílvia Vieira**

- Cartório: Edifício Net - Rua de Salazares, n.º 842 - 4149-002 PORTO
- Tel.: 220028916
- E-mail: silvia.vieira@patents.pt
- Web: www.patentree.eu

**Vitor Sérgio Moreira**

- Cartório: Alameda dos Oceanos, 41K, 21 - Parque das Nações - 1990-207 LISBOA
- Tel.: 213150970 - Fax: 213531352
- E-mail: vmoreira@inventia.com

**Luisa Resende Castro**

- Cartório: Av. Casal Ribeiro, 50 – 3ºandar- 1000-093 LISBOA
- Tel.: 213815050
- E-mail: luisarezendecastro@gmail.com

**Marisol Cardoso**

- Cartório: Av. Fontes Pereira de Melo, nº 6, 5º Esquerdo - 1050-115 LISBOA
- E-mail - marisol.cardoso@rauda.law
- Tel.: 913187126

**José Maria Lopes Pires Santos Quelhas**

- Cartório: Av. Fontes Pereira de Melo, 43 - 1050-119 LISBOA
- E-mail: josemaria.quelhas@plmj.pt
- Tel.: 211592504

**Francisco Branco Pardal**

- Cartório: Av. EUA 61, 2 esq. 1700-165 LISBOA
- E-mail: franciscobpardal@gmail.com

**Vasco Granate**

- Cartório: Av.<sup>a</sup> Fontes Pereira de Melo, 43, 1050-119 LISBOA
- E-mail: vasco.granate@plmj.pt
- Tel.: 213197303

**Maria João Nunes**

- Cartório: Rua Nova de Almada 29, 2640-411 – MAFRA
- E-mail: mariajoaodecamposnunes@gmail.com
- Tel.: 916219056

**Beatriz Pereira da Cruz**

- Cartório: Rua das Janelas Verdes. N.º 128 2º Andar, 1200-692 - LISBOA
- E-mail: beatrizpcruz@hotmail.com

**Madalena Pacheco**

- Cartório: Edifício Heron Castilho, R. Braamcamp 40 - 5º E, 1250-050 - LISBOA
- E-mail: madalena.pacheco@bma.pt
- Tel.: 213 806 530
- Web: www.bma.pt

**António Aragão**

- Cartório: Rua Tomás Ribeiro, n.º 45 – 2º Andar, 1050-225 LISBOA
- Tel.: 210545500
- E-mail: antonio.aragao@rcf.pt
- Web: www.rcf.pt

**Andreia Pereira**

- Cartório: Rua Tomás Ribeiro, n.º 45 – 2º Andar, 1050-225 - LISBOA
- E-mail: andreia.pereira@rcf.pt
- Tel.: 210545500 - Fax: 213978754
- Web: www.rcf.pt

**Catarina Azevedo Fernandes**

- Cartório: Av.ª General Humberto Delgado, 181, 4800-158 - GUIMARÃES
- E-mail: catarinaazevedo@gamalobomelo.com
- Tel.: 253421600

**Diana Andrade Sands**

- Cartório: Rua Vitorino Nemésio, 107 - Rés do Chão Direito - 4050-638 PORTO
- E-mail: diana.faustino.andrade@gmail.com
- Tel.: 925585334

**Rui Manuel Silva**

- Cartório: Praça Doutor Teixeira de Aragão 7, 3º Direito, 1500-251 LISBOA
- Tlm.: 914024203
- E-mail: ruimsilva3@gmail.com

**Alexandra Oliveira**

- Cartório: Rua Padre António Francisco Marques N.º1, 2º Dto, 1675-014 PONTINHA
- Tlm.: 913643170
- E-mail: alexandra.peresdeoliveira@gmail.com

**Inês Falcão Rovisco**

- Cartório: Av. António Augusto Aguiar 108, 4º, 1050-019 LISBOA
- Tel.: 218823990 – Tlm.: 939624767
- E-mail: ines.rovisco@gastao.com

**Manuel Gil Fernandes**

- Cartório: Rua Sousa Martins, 16, 1º A, 1050-218 LISBOA
- Tlm.: 919902476
- E-mail: manelmgil@gmail.com

**Susana Couto Gonçalves**

- Cartório: Casal Ribeiro, 50, 3º dto, 1000-091 LISBOA
- Tlm.: 917938762
- E-mail: sgoncalves@clarkemodet.com

**João Carlos Assunção**

- Cartório: Largo Jean Monnet, 1 - 2.º Piso, 1250-130 LISBOA
- Tel.: 210540860 - Tlm.: 962104158
- E-mail: jca@nlp.legal
- Web: www.nlp.legal

**Elizabete Coutinho**

- Cartório: Rua 1º de Maio, nº 8, Soutelo, 3850-587 Branca, ALBERGARIA-A-VELHA
- Tlm.: 913839747
- E-mail: elizabeteccoutinho@gmail.com

**Antonieta Ribeiro**

- Cartório: Instituto Superior Técnico – Avenida Rovisco Pais, 1049-001 LISBOA
- Tel.: 218417391
- E-mail: antonieta.ribeiro@tecnico.ulisboa.pt
- Web: <https://tecnico.ulisboa.pt/>

**Carla Andrade Silva**

- E-mail: carla.silva@playngo.com

## PROCURADORES AUTORIZADOS

(Os Procuradores Autorizados são pessoas singulares que, não sendo Agentes Oficiais da Propriedade Industrial, podem praticar actos e termos do processo, juntando, para o efeito, procuração simples e com poderes especiais para cada processo)

### **Artur Almeida Pinto Furtado da Luz**

- Cartório: Rua da Madalena, 214 – 4º – 1100-325 LISBOA
- Tel.: 21 8870657 – Fax: 21 8879714
- E-mail: abpatentiena@mail.telepac.pt

### **Carlos António dos Santos Rodrigues**

- Cartório: Rua da Madalena, 214 – 4º – 1100-325 LISBOA
- Tel.: 21 8870657 – Fax: 21 8879714
- E-mail: abpatentiena@mail.telepac.pt

### **Ruy Pelayo de Sousa**

- Cartório: Rua de Sá da Bandeira, 706 – 2º Esq. – 4000-432 PORTO
- Tel.: 22 2046120 – Fax: 22 2080728
- E-mail: geral@arlindodesousa.pt
- Web: www.arlindodesousa.pt

### **Carmen Ferreira Furtado da Luz de Oliveira e Silva**

- Cartório: Rua Sousa Martins, N.º 10 - 7º – 1050-218 LISBOA
- Tel.: 21 3876961 – Fax: 21 3877596
- E-mail: furtado.marcas@netcabo.pt

### **Luís Reinaldo de Oliveira e Silva**

- Cartório: Rua Maria Pia, 20 - 3º Dto. – 1350-208 LISBOA
- Tel.: 21 3951814 – Fax: 21 3951842
- E-mail: publamarca@iol.pt

### **Carlos Eugénio Reis Nobre**

- Cartório: Alameda dos Oceanos, 41K-21, Parque das Nações – 1990-207 LISBOA
- Tel.: 213 150 970 - Fax: 213 531 352
- E-mail: portugal@inventia.com
- Web: www.inventia.pt

### **Maria Margarida Gomes Sanches Nunes**

- Cartório: Av. António José Gomes, 60 - B - 1º E, Apartado 175 – 2801-902 ALMADA
- Tel.: 21 2744129 e 21 2768069 – Fax: 21 2740012
- E-mail: guimarque@guimarque.pt