

BOLETIM DA PROPRIEDADE INDUSTRIAL

Nº 2019/07/30 (144/2019) 30 de julho de 2019

Sumário

| | |
|--|------------|
| Aviso..... | 3 |
| Códigos | 3 |
| PATENTES DE INVENÇÃO | 7 |
| Concessões - FG4A..... | 7 |
| Patentes europeias vigentes em Portugal - FG4A..... | 8 |
| Caducidades por falta de pagamento de taxa - MM3A | 10 |
| Caducidades por falta de pagamento de taxa - Patente europeia - MM4A | 11 |
| Caducidades por limite de vigência - Patente europeia - MM3A..... | 12 |
| Averbamentos - Patente europeia - PD1A, PD3A, PC1A, PC3A | 13 |
| Requerimentos indeferidos - HZ4A..... | 14 |
| CERTIFICADOS COMPLEMENTARES DE PROTECÇÃO | 15 |
| Concessões de Prorrogação de Validade..... | 15 |
| MODELOS DE UTILIDADE | 16 |
| Pedidos - BB/CA1K..... | 16 |
| DESENHOS OU MODELOS | 17 |
| Pedidos - BB/CA1Y..... | 17 |
| Concessões - FG4Y..... | 19 |
| Caducidades por falta de pagamento de taxa - MM4Y | 20 |
| REGISTO NACIONAL DE MARCAS..... | 21 |
| Pedidos | 21 |
| Pedidos - Marca coletiva..... | 116 |
| Concessões | 117 |
| Renovações | 120 |
| Caducidades por falta de pagamento de taxa | 121 |
| Caducidades por falta de pagamento de taxa - Marca de certificação ou garantia | 125 |
| Averbamentos..... | 126 |
| REGISTO INTERNACIONAL DE MARCAS | 127 |
| Concessões | 127 |
| Recusas..... | 128 |
| REGISTO DE NOMES DE ESTABELECIMENTO..... | 129 |
| Caducidades por falta de pagamento de taxa | 129 |
| REGISTO DE INSÍGNIAS DE ESTABELECIMENTO..... | 130 |
| Caducidades por falta de pagamento de taxa | 130 |
| REGISTO DE LOGÓTIPOS | 131 |
| Pedidos | 131 |
| Concessões | 132 |
| Renovações | 133 |
| Caducidades por falta de pagamento de taxa | 134 |

| | |
|---|-----|
| Averbamentos..... | 135 |
| AGENTES OFICIAIS DE PROPRIEDADE INDUSTRIAL..... | 136 |
| PROCURADORES AUTORIZADOS | 155 |

Aviso

À matéria publicada no presente Boletim são aplicáveis as disposições do Código da Propriedade Industrial.

Códigos

Códigos das rubricas (St. 17 OMPI)

Títulos de propriedade industrial:

- A — Patente de invenção.
- K — Modelo de utilidade.
- L — Modelo industrial.
- Q — Desenho industrial.
- Y — Desenho ou modelo.
- 1 — Pedido não examinado.
- 3 — Pedido examinado sem pesquisa.
- 4 — Pedido examinado com pesquisa.

Publicação:

BB — Publicação de pedidos e correspondente disponibilização dos documentos ao público, para consulta ou fornecimento de cópias, a pedido.

Oposição:

CA — Fase de oposição.

Procedimento de concessão:

- FA — Desistências.
- FC — Recusas.
- FF — Concessão provisória.
- FG — Concessão; Registo; Estatuto legal; Licenças.
- GA — Transformação de pedido de título de propriedade industrial.
- PC — Transmissão.
- PD — Mudanças de identidade/sede.
- QB — Licenças concedidas e registadas.

Correções; outros:

- HK — Retificações.
- HZ — Requerimentos indeferidos.

Caducidade dos direitos de propriedade industrial:

- MA — Renúncias.
- MM — Caducidades.

Manutenção dos direitos de propriedade industrial:

- NF — Revalidações.

Outras decisões:

RL — Despachos proferidos por sentença alterando despacho anterior.

Lista dos Códigos INID — Identificação Numérica Internacional de Dados Bibliográficos (Normas St. 9, St. 60, St. 80 OMPI)

Patentes, Modelos de Utilidade, Certificados Complementares de Proteção, Desenhos ou Modelos:

- (11) Número de pedido.
- (19) Organismo emissor, país.
- (22) Data do pedido.
- (28) Número de objetos de um pedido múltiplo.
- (30) Data, país e número de prioridade.
- (43) Data de publicação de pedido não examinado.
- (44) Data de publicação de pedido examinado.
- (51) Classificação internacional:
A, U — Int. Cl. 7;
L, Q, Y — LOC (8).
- (54) Título em português.
- (55) Reprodução fotográfica do desenho ou modelo.
- (57) Resumo e desenho da invenção/descrição do desenho ou modelo.
- (71) Requerente, nacionalidade, profissão, morada.
- (72) Inventor(es)/autor(es).

Marcas, Nomes e Insígnias de Estabelecimento, Logótipos, Denominações de Origem e Indicações Geográficas, Recompensas:

- (210) Número de pedido.
- (220) Data do pedido.
- (300) Data, país e número de prioridade.
- (441) Data de publicação do pedido não examinado.
- (442) Data de publicação do pedido examinado.
- (511) Lista de produtos ou serviços segundo a Classificação Internacional de Nice [NCL (8)].
- (512) Classificação Nacional e/ou lista de produtos ou serviços.
- (531) Descrição dos elementos figurativos das marcas segundo a Classificação Internacional de Viena [CFE (5)].
- (540) Reprodução do sinal.
- (551) Indicação de que a marca é coletiva, ou de certificação ou de garantia.
- (561) Transliteração da marca.
- (566) Tradução da marca ou das palavras nela contidas.
- (591) Informações de cores reivindicadas.
- (730) Nome do requerente, nacionalidade, profissão, morada.

Outros códigos

MNA — Marca nacional.
 MC — Marca Coletiva.
 MCG — Marca de Certificação ou de Garantia
 NOM — Nome de estabelecimento.
 INS — Insígnia de estabelecimento.
 LOG — Logótipo.
 DNO — Denominação de Origem Nacional.
 DOI — Denominação de Origem Internacional.
 IGR — Indicação Geográfica.
 RCS — Recompensa.

**Lista alfabética dos códigos de países,
 organizações intergovernamentais
 e outras entidades
 (Norma St. 3 OMPI)**

AD — Andorra.
 AE — Emirados Árabes Unidos.
 AF — Afeganistão.
 AG — Antígua e Barbuda.
 AI — Anguila.
 AL — Albânia.
 AM — Arménia.
 AN — Antilhas Holandesas.
 AO — Angola.
 AP — ARIPO — Organização Regional Africana da Propriedade Industrial.
 AR — Argentina.
 AT — Áustria.
 AU — Austrália.
 AW — Aruba.
 AZ — Azerbaijão.
 BA — Bósnia-Herzegovina.
 BB — Barbados.
 BD — Bangladesh.
 BE — Bélgica.
 BF — Burquina Faso.
 BG — Bulgária.
 BH — Barém.
 BI — Burundi.
 BJ — Benin.
 BM — Bermudas.
 BN — Brunei Darussalam.
 BO — Bolívia.
 BOIP — *Office* da Propriedade Intelectual do Benelux.
 BR — Brasil.
 BS — Baamas.
 BT — Butão.
 BV — Ilha Bouvet.
 BW — Botswana.
 BY — Bielo-Rússia.
 BZ — Belize.
 CA — Canadá.
 CD — República Democrática do Congo.
 CF — República Centro-Africana.
 CG — Congo.
 CH — Suíça.

CI — Costa do Marfim.
 CK — Ilhas Cook.
 CL — Chile.
 CM — Camarões.
 CN — China.
 CO — Colômbia.
 CR — Costa Rica.
 CU — Cuba.
 CV — Cabo Verde.
 CY — Chipre.
 CZ — República Checa.
 DE — Alemanha.
 DJ — Djibuti.
 DK — Dinamarca.
 DM — Dominica.
 DO — República Dominicana.
 DZ — Argélia.
 EA — EAPO — Organização Euro-Asiática de Patentes.
 EC — Equador.
 EE — Estónia.
 EG — Egipto.
 EH — Sara Ocidental.
 EM — EUIPO — Instituto da Propriedade Intelectual da União Europeia.
 EP — IEP — Instituto Europeu de Patentes.
 ER — Eritreia.
 ES — Espanha.
 ET — Etiópia.
 FI — Finlândia.
 FJ — Fiji.
 FK — Ilhas Malvinas.
 FO — Ilhas Faroé.
 FR — França.
 GA — Gabão.
 GB — Reino Unido.
 GC — Instituto de Patentes do Conselho de Cooperação dos Estados Árabes do Golfo (GCC).
 GD — Granada.
 GE — Geórgia.
 GG — Guernsey.
 GH — Gana.
 GI — Gibraltar.
 GL — Gronelândia.
 GM — Gâmbia.
 GN — Guiné.
 GQ — Guiné Equatorial.
 GR — Grécia.
 GS — Geórgia do Sul e as ilhas Sandwich do Sul.
 GT — Guatemala.
 GW — Guiné-Bissau.
 GY — Guiana.
 HK — Hong-Kong/China.
 HN — Honduras.
 HR — Croácia.
 HT — Haiti.
 HU — Hungria.
 IB — Secretaria Internacional da Organização Mundial da Propriedade Intelectual (OMPI).
 ID — Indonésia.
 IE — Irlanda.
 IL — Israel.

| | |
|---|--|
| IM — Ilha de Man. | OA — OAPI — Organização Africana da Propriedade Intelectual. |
| IN — Índia. | OM — Omã. |
| IQ — Iraque. | PA — Panamá. |
| IR — República Islâmica do Irão. | PE — Peru. |
| IS — Islândia. | PG — Papua Nova Guiné. |
| IT — Itália. | PH — Filipinas. |
| JE — Jersey. | PK — Paquistão. |
| JM — Jamaica. | PL — Polónia. |
| JO — Jordânia. | PT — Portugal. |
| JP — Japão. | PW — Palau. |
| KE — Quênia. | PY — Paraguai. |
| KG — Quirguistão. | QA — Quatar. |
| KH — Camboja. | QZ — Instituto Comunitário de Variedades Vegetais (CPVO). |
| KI — Quiribáti. | RO — Roménia. |
| KM — Comores. | RS — Sérvia. |
| KN — S. Kitts e Nevis. | RU — Federação Russa. |
| KP — República Popular Democrática da Coreia. | RW — Ruanda. |
| KR — República da Coreia. | SA — Arábia Saudita. |
| KW — Koweit. | SB — Ilhas Salomão. |
| KY — Ilhas Caimão. | SC — Seychelles. |
| KZ — Cazaquistão. | SD — Sudão. |
| LA — República Popular Democrática do Laos. | SE — Suécia. |
| LB — Líbano. | SG — Singapura. |
| LC — Santa Lúcia. | SH — Santa Helena. |
| LI — Listenstaina. | SI — Eslovénia. |
| LK — Sri Lanka. | SK — Eslováquia. |
| LR — Libéria. | SL — Serra Leoa. |
| LS — Lesoto. | SM — São Marinho. |
| LT — Lituânia. | SN — Senegal. |
| LU — Luxemburgo. | SO — Somália. |
| LV — Letónia. | SR — Suriname. |
| LY — Líbia. | ST — São Tomé e Príncipe. |
| MA — Marrocos. | SV — El Salvador. |
| MC — Mónaco. | SY — República Árabe da Síria. |
| MD — República da Moldávia. | SZ — Suazilândia. |
| ME — Montenegro. | TC — Ilhas Turcas e Caicos. |
| MG — Madagáscar. | TD — Chade. |
| MK — Ex-República Jugoslava da Macedónia. | TG — Togo. |
| ML — Mali. | TH — Tailândia. |
| MM — Myanmar (Birmânia). | TJ — Tajiquistão. |
| MN — Mongólia. | TL — Timor-Leste. |
| MO — Macau. | TM — Turquemenistão. |
| MP — Ilhas Marianas do Norte. | TN — Tunísia. |
| MR — Mauritânia. | TO — Tonga. |
| MS — Montserrat. | TR — Turquia. |
| MT — Malta. | TT — Trinidad e Tobago. |
| MU — Maurícias. | TV — Tuvalu. |
| MV — Ilhas Maldivas. | TW — Taiwan/China. |
| MW — Malavi. | TZ — República Unida da Tanzânia. |
| MX — México. | UA — Ucrânia. |
| MY — Malásia. | UG — Uganda. |
| MZ — Moçambique. | US — Estados Unidos da América. |
| NA — Namíbia. | UY — Uruguai. |
| NE — Níger. | UZ — Uzbequistão. |
| NG — Nigéria. | VA — Vaticano. |
| NI — Nicarágua. | VC — São Vicente e Granadinas. |
| NL — Holanda. | VE — Venezuela. |
| NO — Noruega. | VG — Ilhas Virgens (GB). |
| NP — Nepal. | VN — Vietname. |
| NPI — Instituto Nórdico de Patentes. | VU — Vanuatu. |
| NR — Nauru. | |
| NZ — Nova Zelândia. | |

WO — OMPI — Organização Mundial da
Propriedade Intelectual.
WS — Samoa.
YE — Iémen.
YU — Jugoslávia. (1)
ZA — África do Sul.
ZM — Zâmbia.
ZW — Zimbabwe.

(1) O código YU foi retirado da lista, em Novembro de 2006. Até essa data identifica a ex-Jugoslávia, a Sérvia e o Montenegro.

PATENTES DE INVENÇÃO**Concessões - FG4A**

| Processo | Início de vigência | Data do despacho | Nome do 1º requerente/titular | País resid. | Classificação principal | Observações |
|---------------|--------------------|------------------|---------------------------------|-------------|--------------------------------|-------------|
| <u>110145</u> | 2017.06.14 | 2019.07.24 | BEEVC - ELECTRONIC SYSTEMS, LDA | PT | B29C 64/40 (2017.01) | |

Patentes europeias vigentes em Portugal - FG4A

| Processo | Início de vigência | Data do despacho | Nome do 1º requerente/titular | País resid. | Classificação principal | Observações |
|----------|--------------------|------------------|---|-------------|---------------------------------|---------------------|
| 1787144 | 2005.09.09 | 2019.07.24 | SOQUEM | CA | G01V 3/10 (2019.01) | ART. 84º DO C.P.I.: |
| 2322517 | 2005.09.21 | 2019.07.23 | WISTA LABORATORIES LTD. | SG | C07D 279/18 (2019.01) | ART. 84º DO C.P.I.: |
| 2424641 | 2010.03.11 | 2019.07.23 | SAATI S.P.A. | IT | B01D 39/08 (2019.01) | ART. 84º DO C.P.I.: |
| 2576849 | 2011.03.23 | 2019.07.24 | ARCELORMITTAL WIRE FRANCE | FR | C21D 9/52 (2019.01) | ART. 84º DO C.P.I.: |
| 2616391 | 2011.09.16 | 2019.07.23 | CARBONX IP B.V. | NL | C01B 32/15 (2019.01) | ART. 84º DO C.P.I.: |
| 2669181 | 2012.05.30 | 2019.07.23 | TALLERES LUIS PINEIRO, S.L. | ES | B63H 1/18 (2019.01) | ART. 84º DO C.P.I.: |
| 2831150 | 2013.03.28 | 2019.07.24 | UPM-KYMMENE CORPORATION | FI | C08G 8/24 (2019.01) | ART. 84º DO C.P.I.: |
| 2896278 | 2013.09.04 | 2019.07.24 | H.E.F. | FR | H05H 1/46 (2019.01) | ART. 84º DO C.P.I.: |
| 2909828 | 2013.10.02 | 2019.07.23 | CREA N.V. | BE | G09F 1/14 (2019.01) | ART. 84º DO C.P.I.: |
| 3012035 | 2014.09.30 | 2019.07.23 | ARPO CHIMIE ET TECHNOLOGIE SÀRL | CH | B08B 3/02 (2019.01) | ART. 84º DO C.P.I.: |
| 3052388 | 2014.10.02 | 2019.07.23 | HEKUMA GMBH | DE | B65B 35/30 (2019.01) | ART. 84º DO C.P.I.: |
| 3057694 | 2014.10.13 | 2019.07.23 | UNIVERSIDADE DO MINHO | PT | B01F 5/06 (2019.01) | ART. 84º DO C.P.I.: |
| 3060827 | 2014.10.22 | 2019.07.24 | SOLETANCHE FREYSSINET | FR | F16F 15/02 (2019.01) | ART. 84º DO C.P.I.: |
| 3069006 | 2014.10.17 | 2019.07.24 | E. P. BARRUS LIMITED | GB | F02N 19/00 (2019.01) | ART. 84º DO C.P.I.: |
| 3097076 | 2015.01.21 | 2019.07.23 | BOARD OF REGENTS, THE UNIVERSITY OF TEXAS SYSTEM | US | C07C 309/21 (2019.01) | ART. 84º DO C.P.I.: |
| 3111153 | 2015.02.10 | 2019.07.23 | WIELAND-WERKE AG | DE | F28F 1/42 (2019.01) | ART. 84º DO C.P.I.: |
| 3114119 | 2015.03.03 | 2019.07.24 | CENTRE DE LUTTE CONTRE LE CANCER FRANCOIS BACLESSE | FR | C07D 401/14 (2019.01) | ART. 84º DO C.P.I.: |
| 3118169 | 2016.07.13 | 2019.07.24 | AVACON, S.A. | ES | C03B 9/453 (2019.01) | ART. 84º DO C.P.I.: |
| 3122862 | 2015.03.23 | 2019.07.23 | UNITED LABORATORIES INTERNATIONAL, LLC | US | C11D 3/44 (2019.01) | ART. 84º DO C.P.I.: |
| 3126296 | 2015.03.30 | 2019.07.24 | UPM-KYMMENE CORPORATION | FI | C02F 1/52 (2019.01) | ART. 84º DO C.P.I.: |
| 3175451 | 2015.07.24 | 2019.07.22 | FRAUNHOFER-GESELLSCHAFT ZUR FÖRDERUNG DER ANGEWANDTEN FORSCHUNG E. V. | DE | G10L 19/18 (2019.01) | ART. 84º DO C.P.I.: |
| 3179155 | 2015.09.18 | 2019.07.24 | KONNEX B.V. | NL | F21S 8/06 (2019.01) | ART. 84º DO C.P.I.: |
| 3186809 | 2015.07.24 | 2019.07.22 | FRAUNHOFER-GESELLSCHAFT ZUR FÖRDERUNG DER ANGEWANDTEN FORSCHUNG E. V. | DE | G10L 19/18 (2019.01) | ART. 84º DO C.P.I.: |
| 3239153 | 2013.05.15 | 2019.07.24 | GILEAD PHARMASSET LLC | US | C07D 491/52 (2019.01) | ART. 84º DO C.P.I.: |
| 3272200 | 2012.02.16 | 2019.07.24 | PILZKULTUREN WESJOHANN GBR | DE | A01G 18/00 (2019.01) | ART. 84º DO C.P.I.: |
| 3290624 | 2016.12.01 | 2019.07.24 | PEILING LIANG | CN | E05F 5/00 (2019.01) | ART. 84º DO C.P.I.: |
| 3302806 | 2016.05.19 | 2019.07.23 | SARSTEDT AG & CO. KG | DE | B01L 9/00 (2019.01) | ART. 84º DO C.P.I.: |
| 3311045 | 2016.04.19 | 2019.07.23 | FEDERAL-MOGUL BURSCHEID GMBH | DE | F16J 9/20 (2019.01) | ART. 84º DO C.P.I.: |

| Processo | Início de vigência | Data do despacho | Nome do 1º requerente/titular | País resid. | Classificação principal | Observações |
|----------|--------------------|------------------|-------------------------------|-------------|-------------------------------|---------------------|
| 3317605 | 2016.05.12 | 2019.07.24 | BLÜCHER GMBH | DE | F41H 5/04 (2019.01) | ART. 84º DO C.P.I.: |

Caducidades por falta de pagamento de taxa - MM3A

| Processo | Início de vigência | Data da caducidade | Nome do 1º requerente/titular | País resid. | Observações |
|----------|--------------------|--------------------|--------------------------------|-------------|-------------|
| 109866 | 2017.01.20 | 2019.07.22 | PAULO FILIPE DA COSTA OLIVEIRA | PT | |

Caducidades por falta de pagamento de taxa - Patente europeia - MM4A

| Processo | Início de vigência | Data da caducidade | Nome do 1º requerente/titular | País resid. | Observações |
|----------|--------------------|--------------------|--|-------------|-------------|
| 1286159 | 2002.01.22 | 2019.07.22 | TEIJIN LIMITED | JP | |
| 1323136 | 2000.01.21 | 2019.07.22 | LEGO A/S | DK | |
| 1467724 | 2003.01.22 | 2019.07.22 | LES LABORATOIRES SERVIER | FR | |
| 1467750 | 2003.01.22 | 2019.07.22 | LES LABORATOIRES SERVIER | FR | |
| 1469968 | 2003.01.21 | 2019.07.22 | ZDZISLAW BRUSZEWSKI | AU | |
| 1474152 | 2003.01.22 | 2019.07.22 | LES LABORATOIRES SERVIER | FR | |
| 1481407 | 2003.01.22 | 2019.07.22 | ALOYS WOBLEN | DE | |
| 1592384 | 2004.01.20 | 2019.07.22 | YEDA RESEARCH AND DEVELOPMENT CO., LTD. | IL | |
| 1597800 | 2004.01.20 | 2019.07.22 | HEAD ELECTRICAL INTERNATIONAL PTY LTD. | AU | |
| 1782800 | 2001.01.22 | 2019.07.22 | GENZYME CORPORATION | US | |
| 1973410 | 2007.01.22 | 2019.07.22 | MECATHERM, SOCIÉTÉ ANONYME | FR | |
| 1981889 | 2007.01.22 | 2019.07.22 | SANOFI | FR | |
| 2115219 | 2008.01.22 | 2019.07.22 | REYNOLDS PRESTO PRODUCTS INC. | US | |
| 2237783 | 2009.01.21 | 2019.07.22 | NOVARTIS AG | CH | |
| 2246321 | 2010.01.22 | 2019.07.22 | TEVA PHARMACEUTICAL INDUSTRIES LTD | IL | |
| 2308477 | 2010.01.22 | 2019.07.22 | TEVA PHARMACEUTICAL INDUSTRIES, LTD. | IL | |
| 2314978 | 2010.10.20 | 2019.07.22 | SCHMIDT & BENDER GMBH & CO. KG | DE | |
| 2326434 | 2009.01.22 | 2019.07.22 | KOMPOFERM GMBH | DE | |
| 2362778 | 2009.10.22 | 2019.07.22 | MARCO TUTINO | IT | |
| 2394021 | 2010.01.22 | 2019.07.22 | LEIBNITZ-INSTITUT FÜR MEERESWISSENSCHAFTEN | DE | |
| 2526088 | 2011.01.21 | 2019.07.22 | NOVARTIS AG | CH | |
| 2528976 | 2011.01.20 | 2019.07.22 | OMYA INTERNATIONAL AG | CH | |
| 2768981 | 2012.10.19 | 2019.07.22 | DOW AGROSCIENCES LLC | US | |
| 2768984 | 2012.10.19 | 2019.07.22 | DOW AGROSCIENCES LLC | US | |
| 2848777 | 2011.01.21 | 2019.07.22 | POWERDYNE, INC. | US | |
| 2918170 | 2013.10.21 | 2019.07.22 | SEMPRE ABRIL, S.L | ES | |

Caducidades por limite de vigência - Patente europeia - MM3A

| Processo | Início de vigência | Data da caducidade | Nome do 1º requerente/titular | País resid. | Observações |
|----------|--------------------|--------------------|---------------------------------|-------------|-------------|
| 976495 | 1999.07.21 | 2019.07.21 | JURGEN HEESEMANN | DE | |
| 976525 | 1999.07.20 | 2019.07.20 | PREVIERO N. S.R.L. | IT | |
| 976640 | 1999.07.22 | 2019.07.22 | ALSTOM TRANSPORT TECHNOLOGIES | FR | |
| 976718 | 1999.07.21 | 2019.07.21 | NORAM INTERNATIONAL LIMITED | IE | |
| 1096867 | 1999.07.22 | 2019.07.22 | AL.PI. SRL | IT | |
| 1096906 | 1999.07.20 | 2019.07.20 | CHRISTOPH RANFT | DE | |
| 1097604 | 1999.07.22 | 2019.07.22 | NOKIA SOLUTIONS AND NETWORKS OY | FI | |
| 1098651 | 1999.07.20 | 2019.07.20 | WILEX AG | DE | |
| 1100481 | 1999.07.20 | 2019.07.20 | CHIESI FARMACEUTICI S.P.A. | IT | |
| 1102825 | 1999.07.22 | 2019.07.22 | SAINT-GOBAIN GLASS FRANCE | FR | |
| 1105191 | 1999.07.21 | 2019.07.21 | JOHN ALEXANDER BLACK | GB | |
| 1264828 | 1999.07.20 | 2019.07.20 | WILEX AG | DE | |

Averbamentos - Patente europeia - PD1A, PD3A, PC1A, PC3A**Transmissões - Patente europeia**

| Processo | Data do averbamento | Antigo requerente/titular | País resid. | Atual requerente/titular | País resid. | Observações |
|----------|---------------------|------------------------------|-------------|--------------------------|-------------|-------------|
| 1381720 | 2019.06.28 | THE PROCTER & GAMBLE COMPANY | US | MEREDIAN, INC. | US | |
| 2673013 | 2019.06.28 | AMEDRIX GMBH | DE | MEIDRIX BIOMEDICALS GMBH | DE | |

Requerimentos indeferidos - HZ4A

| Processo | Número do documento | Data de apresentação | Data do despacho | Nome do requerente | País resid. | Observações |
|----------|---------------------|----------------------|------------------|---|-------------|--|
| 115491 | 10000382 45 | 2019.07.19 | 2019.07.24 | JOSÉ MANUEL CEREJEIRA SEQUEIRA CORREIA DE BARROS | PT | CONSERSÃO DE PEDIDO PROVISÓRIO DE PATENTE INDEFERIDO NOS TERMOS N.º 2 DO ARTIGO 64º DO CPI. |

CERTIFICADOS COMPLEMENTARES DE PROTECÇÃO

Concessões de Prorrogação de Validade

Informações relativas às Autorizações de Comercialização para concessão do pedido de prorrogação disponíveis em inpi.justica.gov.pt.

| Processo | Tipo de dado | Conteúdo dos dados | País resid. |
|----------|--|--|-------------|
| 268 | (68) – Patente de Base (22) – Data de Pedido do CCP Data de Concessão do CCP Data de Pedido da Prorrogação Data de Concessão da Prorrogação (94) – Prazo de Validade Titulares (54) – Título da Invenção (95) – Prod. (medicamento) (92) – Aut. Com. Nacional | PTE, 1165126 T, de 2000.03.22 2007.03.19 2007.07.17 2019.04.22 2019.07.25 Início em: 2020.03.23, e fim em: 2022.03.22 Nome: MERCK SHARP & DOHME CORP. PROCESSO PARA A PREPARAÇÃO DE UMA VACINA PARA O PAPILOMAVÍRUS HUMANOS COM PARTÍCULAS SEMELHANTES A VÍRUS DESAGREGADAS E REAGREGADAS VACINA CONTRA O PAPILOMAVÍRUS HUMANO [TIPOS 6, 11, 16, 18] (RECOMBINANTE, ADSORVIDA) Data: 2006.09.22, País: PT, Número: C(2006)4281/4283 | US |

MODELOS DE UTILIDADE

Pedidos - BB/CA1K

A publicação dos pedidos de modelos de utilidade a seguir indicados é efetuada nos termos do disposto no artigo 131.º do Código da Propriedade Industrial; da data de publicação do presente aviso começa a contar-se o prazo de dois meses para a apresentação de reclamações de quem se julgar prejudicado pela eventual concessão dos mesmos, nos termos do artigo 17.º do mesmo Código.

- (11) **11845**
 (22) 2019.01.30
 (30) 2017.12.21 ES U 201731574
 (71) ES KOLDOBIKA IRIARTE SOLANA
 (72) KOLDOBIKA IRIARTE SOLANA
 (51) **Int. Cl.**
E04H 15/60 (2006.01)
 (54) **DISPOSITIVO DE FIXAÇÃO DE UMA HASTE DE UM GUARDA-SOL A UM SUPORTE**

(28)
 (57) A PRESENTE INVENÇÃO ESTÁ RELACIONADA COM DISPOSITIVOS DE FIXAÇÃO DE GUARDA-SÓIS. O DISPOSITIVO COMPREENDE UM CORPO (1) DE MATERIAL POLIMÉRICO QUE COMPREENDE UM PRIMEIRO MEIO DE FIXAÇÃO (2) PARA A HASTE DO GUARDA-SOL E UM SEGUNDO MEIO DE FIXAÇÃO (3) PARA O SUPORTE. O DISPOSITIVO DA INVENÇÃO TEM UMA ESTRUTURA SIMPLES E PERMITE, DE UMA FORMA SIMPLES E EFICAZ, FIXAR UM GUARDA-SOL PELA SUA HASTE A UM SUPORTE, POR EXEMPLO, A UM SUPORTE TUBULAR DE UMA CADEIRA OU DE UMA ESPREGUIÇADEIRA DE PRAIA. O DISPOSITIVO DA INVENÇÃO É TAMBÉM BARATO E SIMPLES DE FABRICAR.

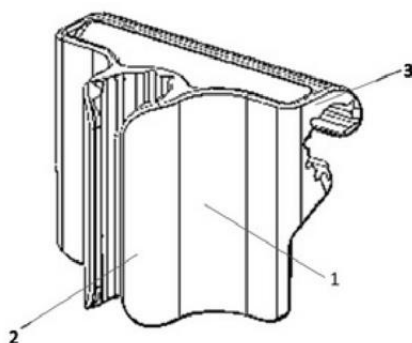

[Ver Fascículo Completo](#)

- (13) U (72) SUSANA GORETE DUARTE GODINHO
 (51) **Int. Cl.**
B32B 9/02 (2006.01) B32B 9/04 (2006.01) B32B 5/02 (2006.01) B32B 7/12 (2006.01) D01D 5/42 (2006.01) D02G 3/04 (2006.01) B32B 27/12 (2006.01)
 (54) **TECIDO E FITA DE MATERIAL DE CORTIÇA, SEU PROCESSO DE PRODUÇÃO E UTILIZAÇÃO DA FITA PARA TECELAGEM TRADICIONAL DE TAPETES**

(28)
 (57) A PRESENTE INVENÇÃO REFERE-SE A UM TECIDO DE CORTIÇA COMPREENDENDO, PELO MENOS, UMA TELA (1) TÊXTIL, UM FILME (2) ADESIVO, UMA FOLHA (3) DE MATERIAL DE CORTIÇA, SOBREPOSTOS EM CAMADAS. O PROCESSO DE PRODUÇÃO DO TECIDO DE CORTIÇA COMPREENDE UM PASSO DE COLAGEM DE PELO MENOS UMA FOLHA (3) DE MATERIAL DE CORTIÇA NUMA PRIMEIRA FACE DE UMA TELA (1) TÊXTIL POR INTERMÉDIO DE UM FILME (2) ADESIVO, NUMA GAMA DE TEMPERATURAS DE 50 °C A 115 °C, DE UM MODO PREFERIDO DE 70 °C A 100 °C, DE UM MODO MAIS PREFERIDO DE CERCA DE 80 °C. A PRESENTE INVENÇÃO PROPORCIONA UM PROCESSO DE FABRICO DE FITAS DE CORTIÇA, POR CORTE DO TECIDO EM PARCELAS DE LARGURA ENTRE 3,0 MM E 50,0 MM, DE UM MODO PREFERIDO ENTRE 5,0 MM E 20,0 MM, DE UM MODO MAIS PREFERIDO ENTRE 5,0 MM E 10,0 MM, PARA UTILIZAÇÃO NO FABRICO DE TAPETES EM TEAR TRADICIONAL AUTOMÁTICO.

publicado nos termos do art. 12º n.ºs 6 e 7 do cpi, após reformulação do pedido de patente 109861 de 2017-01-18.

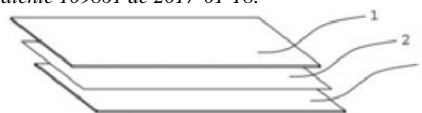

Fig. 1

[Ver Fascículo Completo](#)

- (11) **11871**
 (22) 2017.01.18
 (30)
 (71) PT TD CORK - TAPETES DECORATIVOS COM CORTIÇA, LDA
 (13) U

DESENHOS OU MODELOS

Pedidos - BB/CA1Y

A publicação dos pedidos de desenhos ou modelos a seguir indicados é efetuada nos termos do artigo 188.º, n.º 1; da data de publicação do presente aviso começa a contar-se o prazo de dois meses para a apresentação de reclamações de quem se julgar prejudicado pela concessão dos mesmos, de acordo com o artigo 17.º, n.º 1 do Código da Propriedade Industrial.

- (11) **5960** (12) **Y**
 (22) 2019.07.09
 (30)
 (71) **PT PRINCESS CROWN, UNIPESSOAL, LDA.**
 (72) **RICARDO JOSÉ ALVES NUNES**
 (51) **LOC (10) CL. 32-00**
 (54) **SIMBOLOS GRÁFICOS**
 (28) 7
 (57) (55)



Figura 1.1



Figura 2.1



Figura 3.1



Figura 4.1

ANGEL HEART

Figura 5.1

NAUGHTY OR NICE?
I CAN DO BOTH



Figura 6.1



Figura 7.1

Concessões - FG4Y

| Processo | Início de vigência | Data do despacho | Nome do 1º requerente/titular | País resid. | Classificação principal | Observações |
|----------|--------------------|------------------|--------------------------------|-------------|-------------------------|---|
| 5785 | 2018.12.11 | 2019.07.25 | ANA MÓNICA MORENO DA CONCEIÇÃO | PT | 25-01 | art. 176.º, 177.º e 191.º, n.º 6 do cpi e relativamente aos produtos 16 e 17. |
| 5888 | 2019.03.27 | 2019.07.24 | GONKSYS, S.A. | PT | 19-08 | |
| 5902 | 2019.04.03 | 2019.07.24 | LOUIS VUITTON MALLETTIER | FR | 11-01 | |
| 5903 | 2019.04.04 | 2019.07.24 | FANEBEL,S.A. | PT | 06-01; 06-03 | |

Caducidades por falta de pagamento de taxa - MM4Y

| Processo | Início de vigência | Data da caducidade | Nome do 1º requerente/titular | País resid. | Observações |
|----------|--------------------|--------------------|--------------------------------|-------------|-------------|
| 3494 | 2014.01.20 | 2019.07.22 | MARCO FERNANDO PEREIRA AZENHA | PT | |
| 3495 | 2014.01.21 | 2019.07.22 | CÉSAR MIGUEL FERREIRA DA SILVA | PT | |

REGISTO NACIONAL DE MARCAS

Pedidos

De acordo com o artigo 226.º do Código da Propriedade Industrial, a seguir se publicam os pedidos de registo de marcas; da data de publicação do presente aviso começa a contar-se o prazo de dois meses para a apresentação de reclamações de quem se julgar prejudicado pela eventual concessão dos mesmos, em conformidade com o artigo 17.º do mesmo Código.

- (210) **626700** **MNA**
 (220) 2019.07.04
 (300)
 (730) **PT SM E CP - COMÉRCIO DE VESTUÁRIO, LDA**
- (511) 35 SERVIÇOS DE COMÉRCIO A RETALHO RELACIONADOS COM A VENDA DE VESTUÁRIO E ACESSÓRIOS DE VESTUÁRIO; SERVIÇOS DE COMÉRCIO A RETALHO ATRAVÉS DE ENCOMENDA POR CORRESPONDÊNCIA RELACIONADOS COM ACESSÓRIOS DE VESTUÁRIO; SERVIÇOS DE LOJA RETALHISTA NOS DOMÍNIOS DO VESTUÁRIO; SERVIÇOS DE LOJAS DE VENDA A RETALHO NO SETOR DO VESTUÁRIO; SERVIÇOS DE LOJAS DE VENDA A RETALHO NO DOMÍNIO DO VESTUÁRIO; SERVIÇOS DE LOJAS DE VENDA A RETALHO ONLINE RELACIONADOS COM VESTUÁRIO; SERVIÇOS DE VENDA A RETALHO RELATIVOS A ARTIGOS DESPORTIVOS; AFIXAÇÃO DE CARTAZES; AFIXAÇÃO DE CARTAZES PUBLICITÁRIOS; AGÊNCIA DE RELAÇÕES PÚBLICAS; ASSISTÊNCIA EM GESTÃO PARA A PROMOÇÃO DE NEGÓCIOS COMERCIAIS; ASSISTÊNCIA A EMPRESAS RELACIONADA COM A IMAGEM COMERCIAL; ATUALIZAÇÃO DE DOCUMENTAÇÃO PUBLICITÁRIA; ATUALIZAÇÃO DE MATERIAL PUBLICITÁRIO; CAMPANHAS DE MERCADO; COLOCAÇÃO DE ANÚNCIOS; COLOCAÇÃO DE ANÚNCIOS PARA TERCEIROS; COLOCAÇÃO DE PUBLICIDADE; COMPILAÇÃO DE ANÚNCIOS PUBLICITÁRIOS PARA USAR EM PÁGINAS DA WEB; COMPILAÇÃO DE ANÚNCIOS PUBLICITÁRIOS PARA UTILIZAÇÃO NA INTERNET; COMPILAÇÃO DE ANÚNCIOS PUBLICITÁRIOS PARA USO NA INTERNET; COMPILAÇÃO DE ANÚNCIOS PUBLICITÁRIOS; COMPILAÇÃO, PRODUÇÃO E DIFUSÃO DE ANÚNCIOS PUBLICITÁRIOS; COMPOSIÇÃO DE ANÚNCIOS COMERCIAIS PARA UTILIZAÇÃO COMO PÁGINAS WEB; COMPOSIÇÃO DE PÁGINAS PUBLICITÁRIAS; CONCEÇÃO DE FOLHETOS PUBLICITÁRIOS; CONCEÇÃO DE LOGÓTIPOS PUBLICITÁRIOS; CONCEÇÃO DE MATERIAIS PUBLICITÁRIOS; CONCEÇÃO DE FOLHETOS PUBLICITÁRIOS; CRIAÇÃO DE MATERIAL PUBLICITÁRIO; DEMONSTRAÇÃO DE PRODUTOS E SERVIÇOS DE EXIBIÇÃO DE PRODUTOS; CONSULTORIA RELACIONADA COM PROCURA DE PATROCÍNIOS; DESENVOLVIMENTO DE CAMPANHAS PROMOCIONAIS PARA NEGÓCIOS; DESENVOLVIMENTO DE CAMPANHAS DE PROMOÇÃO PARA EMPRESAS; DESENVOLVIMENTO DE CAMPANHAS PROMOCIONAIS; DESENVOLVIMENTO DE ESTRATÉGIAS E CONCEITOS DE MARKETING;
- DESENVOLVIMENTO E IMPLEMENTAÇÃO DE ESTRATÉGIAS DE MARKETING PARA OUTROS; DIREITOS AUTORAIS PARA FINS PUBLICITÁRIOS E PROMOCIONAIS; DIREÇÃO DE EXPOSIÇÕES PARA FINS COMERCIAIS; DISTRIBUIÇÃO DE MATERIAL PUBLICITÁRIO, DE MARKETING E PROMOCIONAL; EDIÇÃO DE FOLHETOS PUBLICITÁRIOS; ELABORAÇÃO DE ANÚNCIOS; ELABORAÇÃO DE COLUNAS PUBLICITÁRIAS; ELABORAÇÃO DE ESTUDOS DE MERCADO; ELABORAÇÃO DE MATERIAL PUBLICITÁRIO; FORNECIMENTO DE INFORMAÇÕES PUBLICITÁRIAS; FORNECIMENTO DE INFORMAÇÕES SOBRE MARKETING; FORNECIMENTO DE INFORMAÇÕES DE MARKETING ATRAVÉS DE SITES WEB; FORNECIMENTO DE MODELOS PARA PUBLICIDADE; FORNECIMENTO DE GUIAS DE PUBLICIDADE ON-LINE PESQUISÁVEIS; EXIBIÇÃO DE ANÚNCIOS PARA TERCEIROS; ESTIMATIVAS PARA EFEITOS DE MARKETING; ELABORAÇÃO DE RELATÓRIOS DE MARKETING; INDEXAÇÃO DE WEBSITES PARA FINS COMERCIAIS OU PUBLICITÁRIOS; INFORMAÇÕES SOBRE MARKETING; INDEXAÇÃO WEB PARA FINS COMERCIAIS OU PUBLICITÁRIOS; MARKETING AFIILIADO; MARKETING; MARKETING DE BASES DE DADOS.
- (591)
 (540)
- 
- (531) 27.5.1
-
- (210) **626701** **MNA**
 (220) 2019.07.04
 (300)
 (730) **PT EMANUEL JESUS PAULO COIMBRA**
- (511) 25 CAMISAS; CAMISOLAS; CASACOS; COMBINAÇÕES [VESTUÁRIO]; T-SHIRTS; CALÇADO DE BORRACHA [CALÇADO]; BONÉS.
- (591)
 (540)



(531) 3.1.8

(210) **626715** MNA

(220) 2019.07.05

(300)

(730) **PT THEROS, LDA**

(511) 42 ADMINISTRAÇÃO DE SERVIDORES REMOTOS; ADMINISTRAÇÃO DE SERVIDORES; ADMINISTRAÇÃO DE SERVIDORES DE CORREIO; ADMINISTRAÇÃO DOS DIREITOS DOS UTILIZADORES EM REDES INFORMÁTICAS; ALUGUER DE HARDWARE E INSTALAÇÕES INFORMÁTICAS; ANÁLISE DE SISTEMAS INFORMÁTICOS; ANÁLISE INFORMÁTICA; ANÁLISE PARA IMPLEMENTAÇÃO DE SISTEMAS DE COMPUTADORES; APLICAÇÃO DE MARCAS DE ÁGUA DIGITAIS; ATUALIZAÇÃO DE BANCOS DE MEMÓRIA DE SISTEMAS INFORMÁTICOS; ATUALIZAÇÃO DE WEBSITES PARA TERCEIROS; AUTENTICAÇÃO DE DADOS ATRAVÉS DE CADEIAS DE BLOCOS; CONCEÇÃO, CRIAÇÃO E PROGRAMAÇÃO DE PÁGINAS WEB; CONCEÇÃO E DESENVOLVIMENTO DE SISTEMAS DE COMPUTADOR; CONCEÇÃO E DESENVOLVIMENTO DE APARELHOS DE PROCESSAMENTO DE DADOS; CONCEÇÃO E DESENVOLVIMENTO DE APARELHOS DE TRANSMISSÃO DE DADOS SEM FIOS; CONCEÇÃO E DESENVOLVIMENTO DE APARELHOS, INSTRUMENTOS E EQUIPAMENTO DE TRANSMISSÃO DE DADOS SEM FIOS; CONCEÇÃO E DESENVOLVIMENTO DE SISTEMAS DE ENTRADA, SAÍDA, PROCESSAMENTO, VISUALIZAÇÃO E ARMAZENAMENTO DE DADOS; CONCEÇÃO E DESENVOLVIMENTO DE SISTEMAS DE ARMAZENAMENTO DE DADOS; CONCEÇÃO E DESENVOLVIMENTO DE SISTEMAS DE VISUALIZAÇÃO DE DADOS; CONCEÇÃO E DESENVOLVIMENTO DE SISTEMAS DE PROCESSAMENTO DE DADOS; CONCEÇÃO E DESENVOLVIMENTO DE SISTEMAS DE ENTRADA DE DADOS; CONCEÇÃO E DESENVOLVIMENTO DE SOFTWARE DE BASES DE DADOS ELETRÔNICAS; CONCEÇÃO E DESENVOLVIMENTO DE PERIFÉRICOS DE COMPUTADOR; CONSULTORIA EM SEGURANÇA DE INTERNET; CONSULTORIA EM SEGURANÇA DE DADOS; CRIAÇÃO DE PLATAFORMAS INFORMÁTICAS PARA TERCEIROS; CRIAÇÃO DE UM APARELHO DE PROCESSAMENTO DE DADOS; CRIAÇÃO E MANUTENÇÃO DE SITES PARA TELEMÓVEIS; DESENVOLVIMENTO DE COMPUTADORES; DESENVOLVIMENTO DE HARDWARE INFORMÁTICO; DESENVOLVIMENTO DE HARDWARE; DESENVOLVIMENTO DE REDES

INFORMÁTICAS; DESENVOLVIMENTO DE SISTEMAS PARA PROCESSAMENTO DE DADOS; DESENVOLVIMENTO DE SISTEMAS PARA A TRANSMISSÃO DE DADOS; DESENVOLVIMENTO DE SISTEMAS PARA O ARMAZENAMENTO DE DADOS; DESENVOLVIMENTO DE SISTEMAS INFORMÁTICOS; DESENVOLVIMENTO DE UM APARELHO DE PROCESSAMENTO DE DADOS; DESENVOLVIMENTO E TESTE DE MÉTODOS DE COMPUTADOR, ALGORITMOS E SOFTWARE; DESENVOLVIMENTO, PROGRAMAÇÃO E IMPLEMENTAÇÃO DE SOFTWARE; DESIGN DE COMPUTADORES E SOFTWARE INFORMÁTICO PARA RELATÓRIOS E ANÁLISES COMERCIAIS; DESIGN DE SISTEMAS DE ARMAZENAMENTO DE DADOS; DIAGNÓSTICO DE PROBLEMAS DE HARDWARE ATRAVÉS DO USO DE SOFTWARE; DISPONIBILIZAÇÃO DE INFORMAÇÃO SOBRE CONCEÇÃO E DESENVOLVIMENTO DE SOFTWARE, SISTEMAS E REDES INFORMÁTICAS; ENGENHARIA INFORMÁTICA; ESCRITA TÉCNICA; ESTUDOS ANALÍTICOS COMPARATIVOS DA EFICIÊNCIA DE SISTEMAS INFORMÁTICOS; ESTUDOS DE ANÁLISE COMPARATIVA DO DESEMPENHO DE SISTEMAS DE COMPUTADORES; FORNECEDORES DE SERVIÇOS DE TECNOLOGIAS DE INFORMAÇÃO POR OUTSOURCING; FORNECIMENTO DE ACESSO TEMPORÁRIO A FERRAMENTAS DE DESENVOLVIMENTO DE SOFTWARE NÃO DESCARREGÁVEIS EM LINHA; FORNECIMENTO DE INSTALAÇÕES DE CENTROS DE DADOS; GESTÃO DE MOTORES DE BUSCA; GESTÃO DE PROJETOS DE TI; GESTÃO DE PROJETOS INFORMÁTICOS EM PROCESSAMENTO ELETRÔNICO DE DADOS [PED]; GESTÃO DE SERVIÇOS DE TI [ITSM]; GESTÃO TÉCNICA DE APARELHOS DOMÉSTICOS E EQUIPAMENTOS INFORMÁTICOS; INTEGRAÇÃO DE SISTEMAS INFORMÁTICOS E REDES INFORMÁTICAS; INVESTIGAÇÃO NO DOMÍNIO DA TECNOLOGIA DAS TELECOMUNICAÇÕES; INVESTIGAÇÃO NO DOMÍNIO DA AUTOMATIZAÇÃO COMPUTORIZADA DE PROCESSOS INDUSTRIAIS; INVESTIGAÇÃO NO DOMÍNIO DAS TECNOLOGIAS DA INFORMAÇÃO; INVESTIGAÇÃO RELACIONADA COM A AUTOMATIZAÇÃO COMPUTORIZADA DE PROCESSOS TÉCNICOS; INVESTIGAÇÃO RELACIONADA COM PROCESSAMENTO DE DADOS; INVESTIGAÇÃO RELACIONADA COM COMPUTADORES; INVESTIGAÇÃO RELACIONADA COM A AUTOMATIZAÇÃO COMPUTORIZADA DE PROCESSOS ADMINISTRATIVOS; INVESTIGAÇÃO RELACIONADA COM TÉCNICAS DE TELECOMUNICAÇÃO; INVESTIGAÇÃO TÉCNICA RELACIONADA COM COMPUTADORES; INVESTIGAÇÃO TECNOLÓGICA RELATIVA A COMPUTADORES; MANUTENÇÃO DE SOFTWARE PARA PROCESSAMENTO DE DADOS; MINERAÇÃO DE DADOS; MONITORIZAÇÃO DE SISTEMAS DE COMPUTADOR POR ACESSO REMOTO; PESQUISAS EM TECNOLOGIA DE PROCESSAMENTO DE DADOS; PLANEAMENTO, CONCEÇÃO, DESENVOLVIMENTO E MANUTENÇÃO DE SÍTIOS WEB EM LINHA PARA TERCEIROS; PREPARAÇÃO DE PROGRAMAS DE COMPUTADOR PARA PROCESSAMENTO DE DADOS; PRESTAÇÃO DE SERVIÇOS DE AUTENTICAÇÃO DE UTILIZADORES MEDIANTE TECNOLOGIA DE HARDWARE E SOFTWARE BIOMÉTRICO PARA TRANSAÇÕES DE COMÉRCIO ELETRÔNICO; PRESTAÇÃO DE SERVIÇOS DE AUTENTICAÇÃO DE UTILIZADORES MEDIANTE TECNOLOGIA DE INÍCIO DE SESSÃO ÚNICO PARA APLICAÇÕES DE SOFTWARE EM LINHA; REDAÇÃO TÉCNICA; RESOLUÇÃO DE PROBLEMAS DE HARDWARE E SOFTWARE INFORMÁTICO; SEGURANÇA, PROTEÇÃO E RECUPERAÇÃO EM MATÉRIA DE TI (TECNOLOGIAS DE INFORMAÇÃO); SERVIÇOS ANALÍTICOS RELACIONADOS COM

COMPUTADORES; SERVIÇOS DE ACONSELHAMENTO E INFORMAÇÃO SOBRE PERIFÉRICOS INFORMÁTICOS; SERVIÇOS DE ALOJAMENTO DE SITES DE INTERNET E SOFTWARE COMO SERVIÇO E ALUGUER DE SOFTWARE; SERVIÇOS DE CONFIGURAÇÃO DE REDES INFORMÁTICAS; SERVIÇOS DE CONSULTADORIA, ACONSELHAMENTO E INFORMAÇÃO SOBRE TI (TECNOLOGIAS DE INFORMAÇÃO); SERVIÇOS DE DESIGN E PROGRAMAÇÃO DE COMPUTADORES; SERVIÇOS DE DIAGNÓSTICOS DE COMPUTADORES; SERVIÇOS DE DUPLICAÇÃO E CONVERSÃO DE DADOS, SERVIÇOS DE CODIFICAÇÃO DE DADOS; SERVIÇOS DE ENGENHARIA INFORMÁTICA; SERVIÇOS DE GESTÃO DE PROJETOS INFORMÁTICOS; SERVIÇOS DE INVESTIGAÇÃO INFORMÁTICA; SERVIÇOS DE MIGRAÇÃO DE DADOS; SERVIÇOS DE REDE INFORMÁTICA; SERVIÇOS INFORMÁTICOS DE ANÁLISE DE DADOS; SERVIÇOS TECNOLÓGICOS RELACIONADOS COM COMPUTADORES; SOLUÇÃO DE REPARAÇÃO SOB A FORMA DE DIAGNÓSTICO DE PROBLEMAS COM BENS ELETRÔNICOS DE CONSUMO.

(591) VERDE PANTONE 558 C; PANTONE COATED NEUTRAL BLACK C - 90%.

(540)



(531) 1.15.21 ; 29.1.3

(210) **626718** MNA

(220) 2019.07.05

(300)

(730) **PT JOÃO PAULO PEREIRA SIMÕES**

(511) 35 SERVIÇOS DE VENDA DE VEÍCULOS.

(591)

(540)

PILOTO AUTOMÓVEIS

(210) **626761** MNA

(220) 2019.07.05

(300)

(730) **PT INTERBEAUTY - SOUSA PINTO & AFONSO ROMANO, LDA.**

(511) 02 CORANTES, COLORAÇÕES, PIGMENTOS E TINTAS; ADITIVOS DE TINTAS SOB A FORMA DE PRODUTOS

DE COLORAÇÃO; COLORANTES NATURAIS; AGENTES ABRILHANTADORES FLUORESCENTES [CORANTES]; AZUL ULTRAMARINO [PIGMENTO]; BRANCOS [MATERIAS CORANTES OU TINTAS]; COLORANTES RÁPIDOS; CORANTES; CORANTES BÁSICOS [COLORANTES CATIONICOS]; CORANTES DE CUBA; CORANTES DE ANILINA; CORANTES DEALIZARINA; CORANTES DESTINADOS AO FABRICO DE COSMÉTICOS; CORANTES DESTINADOS AO FABRICO DE TINTAS; CORANTES DESTINADOS À INDÚSTRIA; CORANTES PARA APLICAÇÃO DE COR PERMANENTE; CORANTES ÁCIDOS; CORANTES PARA TINTAS; CORANTES PARA USAR NA FORMULAÇÃO DE TINTAS; CORANTES SINTÉTICOS; CORANTES SOLÚVEIS NO ÁLCOOL; CORANTES UTILIZADOS NO FABRICO DE PRODUTOS FARMACÊUTICOS; CORES DE RESINAS SINTÉTICAS; CORES LÍQUIDAS; EXTRATO DECAMPECHE [TINTAS]; EMULSÕES DE PRATA [PIGMENTOS]; FIXADORES PARA CORANTES; FORMADORES DE COR; INDIGO [CORANTE]; MATÉRIAS CORANTES PARA USO EM TINTAS; MINERAIS TRANSFORMADOS PARA USO COMO ADITIVOS PARA TINTAS; MINERAIS TRANSFORMADOS PARA UTILIZAR COMO ADITIVOS EM CORANTES; MORDENTES PARA USAR NA INDÚSTRIA; PIGMENTOS; PIGMENTOS À BASE DE SULFATO DE BÁRIO PARA TINTAS; PIGMENTOS CONDUTORES DE ELETRICIDADE DESTINADOS À MANUFATURA DE LACAS (VERNIZES); PIGMENTOS DESTINADOS AO FABRICO DE FIBRAS SINTÉTICAS; PIGMENTOS DESTINADOS À PREPARAÇÃO DE TINTAS; PIGMENTOS EM ESTADO LÍQUIDO; PIGMENTOS EMPÓ; PIGMENTOS FOTOCRÔMICOS; PIGMENTOS INORGÂNICOS; PIGMENTOS LUMINESCENTES; PIGMENTOS ORGÂNICOS; PIGMENTOS ORGÂNICOS PARA A PRODUÇÃO DE MATÉRIAS DECOLORAÇÃO; PIGMENTOS PARA USO EM TINTAS; PIGMENTOS TENDO PROPRIEDADES BRONZEADORAS; PREPARAÇÕES DE COR PARA TINGIR TINTAS; PREPARAÇÕES PARA TINGIR [COLORAÇÃO]; PREPARAÇÕES À BASE DE PIGMENTOS; PRODUTOS CONCENTRADOS PARA COLORAÇÃO DE MATERIAL A GRANEL; PRODUTOS DE COLORAÇÃO PARA ADICIONAR MATERIAIS POLIMÉRICOS; PRODUTOS DE ENVELHECIMENTO PARA TINTURA DEMARCENARIA; PÓS DE CURCUMA PARA UTILIZAR COMO CORANTES; PÓS METÁLICOS COLORIDOS; PÓS FLUORESCENTES COLORIDOS; RESINA DE DÂMARA; RESINAS DESTINADAS À PIGMENTAÇÃO; SECANTES DE PIGMENTOS; SECANTES PARA CORES; SECANTES PARA TINTAS; SECANTES PARA USO COMO AGENTES DE SECAGEM PARA TINTAS; SUBSTÂNCIAS CORANTES; TINTAS DE APLICAÇÃO DIRETA; TINTAS INVISÍVEIS; TINTAS PARA FAZER DECALCOMANIAS; TINTAS PARA TATUAGENS; TINTURAS; TINTURAS AZUL ULTRAMARINO; ADITIVOS DE TINTAS SOB A FORMA DE LIGANTES; ADITIVOS PARA TINTAS SOB A FORMA DE EQUILIBRADORES; ADITIVOS PARA TINTAS SOB A FORMA DE INICIADORES; ADITIVOS PARA TINTAS SOB A FORMA DE REDUTORES; AGENTES AGLUTINANTES PARA LACAS; AGENTES DE ESTABILIZAÇÃO PARA USO EM TINTAS; AGENTES LIGANTES PARA TINTAS; AGLUTINANTES PARA TINTAS; AGLUTINANTES PARA TINTAS E PARA MÁSTIQUES; COMPOSIÇÕES PARA A SECAGEM DE TINTAS; BÁLSAMO DO CANADÁ; DILUENTES PARA LACAS; DILUENTES PARA LACAS E OUTRAS TINTAS; DILUENTES PARA TINTAS; DILUENTES PARA VERNIZES; ESPESSANTES PARA CORES; ESPESSANTES PARA LACAS; ESPESSANTES PARA

- TINTAS; ESPESSANTES SINTÉTICOS PARA TINTAS; ESSÊNCIAS MINERAIS PARA UTILIZAR COMO DILUENTE DE TINTAS; ESTABILIZADORES PARATINTAS; GOMA DE TEREBININA PARA UTILIZAR COMO DILUENTE EM TINTAS; LIGANTES PARA VERNIZES; PRODUTOS PARA DILUIR LACAS; PRODUTOS PARA SECAGEM DE TINTAS; SOLVENTES PARA DILUIR TINTAS; SUBSTÂNCIAS PARA A SECAGEM DE TINTAS; SUCEDÂNEOS DE TEREBININA PARA UTILIZAÇÃO COMO DILUENTE EM VERNIZES; SUCEDÂNEOS DE TEREBININA PARA UTILIZAÇÃO COMO DILUENTES DE TINTAS; TEREBININA [AGUARRÁS] PARA USO COMO DILUENTE DE TINTAS; TEREBININA [AGUARRÁS] PARA USO COMO DILUENTE DE VERNIZES; TEREBININA [DILUENTE PARATINTAS].
- 03 ARTIGOS DE HIGIENE PESSOAL; PERFUMARIA E FRAGRÂNCIAS; PRODUTOS PARA LIMPEZA CORPORAL E CUIDADOS DE BELEZA; ADESIVOS PARA AFIXAR CABELO POSTIÇO; ADESIVOS [MATÉRIAS COLANTES] PARA USO COSMÉTICO; ALGAS MARINHAS PARA COSMETOLOGIA; ALGODÃO PARA USO COSMÉTICO; AMACIADORES DE CUTÍCULAS; BOLAS DE ALGODÃO PARA USO COSMÉTICO; BÁLSAMOS, SEM SER PARA FINS MEDICINAIS; CERAS PARA MASSAGEM; COLAS PARA CABELOS; COSMÉTICOS; COSMÉTICOS BIOLÓGICOS; COSMÉTICOS COM COR PARA CRIANÇAS; COSMÉTICOS CONTENDO PANTENOL; COSMÉTICOS CONTENDO ÁCIDO HIALURÔNICO; COSMÉTICOS CONTENTO QUERATINA; COSMÉTICOS E PREPARAÇÕES COSMÉTICAS; COSMÉTICOS NATURAIS; COSMÉTICOS NÃO MEDICINAIS; COSMÉTICOS PARA USO PESSOAL; COSMÉTICOS SOB A FORMA DE ÓLEOS; COTONETES ALGODOADOS PARA USO COSMÉTICO; CREME PARA CUTÍCULA; PRODUTOS DE HIGIENE ORAL; CREMES DE MASSAGEM, NÃO MEDICINAIS; DISCOS DE ALGODÃO PARA MAQUILHAGEM; DISCOS DE LIMPEZA IMPREGNADOS COM COSMÉTICOS; DISCOS DE LIMPEZA IMPREGNADOS COM PREPARAÇÕES DE TOILETTE; ESSÊNCIA DE BERGAMOTA; ESTOJOS DE COSMÉTICA; FIAPOS PARA FINS COSMÉTICOS; GEL DE ALOE VERA PARA USO COSMÉTICO; GERANIOL PARA USO COSMÉTICO; GIZ PARA USO COSMÉTICO; GORDURAS PARA USO COSMÉTICO; GÉIS DE MASSAGEM, NÃO SENDO PARA USO MÉDICO; HENA [PINTURA COSMÉTICA]; LACAS PARA FINS COSMÉTICOS; LENÇOS IMPREGNADOS DE LOÇÕES COSMÉTICAS; LOÇÕES E ÓLEOS DE MASSAGEM; LOÇÕES PARA O CORPO PERFUMADAS [PREPARAÇÕES DE TOILETTE]; LOÇÕES PERFUMADAS [PRODUTOS DE TOILETTE]; ÓLEO DE AMLA PARA USO COSMÉTICO; ÓLEO DE COCO PARA USO COSMÉTICO; ÓLEO DE RÍCINO PARA USO COSMÉTICO; ÓLEOS DE MASSAGEM; ÓLEOS DE MASSAGEM NÃO MEDICINAIS; ÓLEOS DE TOILETTE; ÓLEOS MINERAIS [COSMÉTICOS]; PEDRA-POMES; PEDRA-POMES PARA USO NO CORPO; PEDRAS PARA AMACIAR OS PÉS; PIPERONAL PARA USO COSMÉTICO; PRODUTOS COSMÉTICOS PARA CRIANÇAS; PREPARAÇÕES ABRASIVAS PARA USO NO CORPO; PREPARAÇÕES COSMÉTICAS ADELGAÇANTES; PREPARAÇÕES COSMÉTICAS E DE HIGIENE PESSOAL, NÃO MEDICINAIS; PREPARAÇÕES COSMÉTICAS PARA FACILITAR O EMAGRECIMENTO; PREPARAÇÕES COSMÉTICAS PARA O ROSTO; PREPARAÇÕES COSMÉTICAS PARA TRATAMENTOS CORPORAIS; PREPARAÇÕES DE ALOÉ VERA PARA FINS COSMÉTICOS; PREPARAÇÕES DE HIGIENE QUE SEJAM PRODUTOS DE TOILETTE; PREPARAÇÕES DE MASSAGEM NÃO MEDICINAIS; PREPARAÇÕES EMOLIENTES [COSMÉTICOS]; PREPARAÇÕES PARA O TRATAMENTO DO COURO CABELUDO [NÃO MEDICAMENTOSAS]; PRODUTOS DE HIGIENE NASAL PARA FINS DE HIGIENE PESSOAL; PRODUTOS DE LIMPEZA PARA ESCOVAS COSMÉTICAS; PRODUTOS DE PEDICURE; PRODUTOS DE TOILETTE NÃO MEDICINAIS; PRODUTOS NÃO MEDICINAIS PARA OS CUIDADOS DOS BEBÉS; PRODUTOS PARA EMAGRECER [COSMÉTICOS], SEM SER PARA USO MÉDICO; PÓS DE HENA; REMOVEDOR DE CUTÍCULAS; ÓLEOS PARA USO COSMÉTICO; SOLUÇÕES ADESIVAS PARA USO COSMÉTICO; TOALHAS DE MÃOS DE PAPEL IMPREGNADAS COM COSMÉTICOS; TOALHETES HÚMIDOS IMPREGNADOS COM UMA LOÇÃO COSMÉTICA; TOALHETES IMPREGNADOS COM COSMÉTICOS; TOALHETES IMPREGNADOS PARA USO COSMÉTICO; UNGUNTOS PARA USO COSMÉTICO; VAPORIZADORES DE ÁGUA MINERAL PARA FINS COSMÉTICOS; VELAS DE MASSAGEM PARA FINS COSMÉTICOS; ALMÍSCAR SINTÉTICO; AROMAS PARA FRAGRÂNCIAS; AROMAS PARA PERFUMES; BASES PARA PERFUMES DE FLORES; BAUNILHA SINTÉTICA [PERFUMARIA]; COMPOSTOS DE FRAGRÂNCIAS DE HELIOTROPINA; COMPOSTOS DE FRAGRÂNCIAS DE GERANIOL; CREMES DE AROMATERAPIA; CREMES PERFUMADOS; DESODORIZANTES CORPORAIS [PERFUMARIA]; ALMÍSCAR [NATURAL]; EXTRATOS DE FLORES [PERFUMARIA]; DIFUSORES DE FRAGRÂNCIAS [SUBSTÂNCIAS AROMÁTICAS]; EXTRATOS DE PERFUMES; FRAGRÂNCIAS; FRAGRÂNCIAS PARA USO PESSOAL; ÁGUA (PERFUMADA) PARA O CORPO; ÁGUA DE ALFAZEMA; ÁGUA DE COLÔNIA; ÁGUA-DE-COLÔNIA COM ÓLEO DE SERPENTE; ÁGUAS DE TOILETTE; ÁGUAS DE TOILETTE PERFUMADAS; ÁGUAS PERFUMADAS; ÂMBAR [PERFUME]; GERANIOL PARA FRAGRÂNCIAS; HELIOTROPINA; HORTELÂ-PIMENTA [MENTA] PARA A PERFUMARIA; IONONA [PERFUMARIA]; LENÇOS PERFUMADOS; LOÇÃO PARA DEPOIS DE BARBEAR TIPO BAY RUM; LOÇÕES DE AROMATERAPIA; LOÇÕES E CREMES PERFUMADOS PARA O CORPO; PERFUMARIA DE MADEIRA DE CEDRO; PERFUMARIA NATURAL; PERFUMARIA, ÓLEOS ESSENCIAIS; PERFUME; PERFUMES; PERFUMES DE BAUNILHA; PERFUMES LÍQUIDOS; PERFUMES PARA USO INDUSTRIAL; PERFUMES SÓLIDOS; PREPARAÇÕES DE FRAGRÂNCIAS; PREPARAÇÕES PARA FUMIGAÇÕES [PERFUMES]; PRODUTOS DE PERFUMARIA; PRODUTOS DE PERFUMARIA SINTÉTICOS; ÓLEO DE HORTELÂ-PIMENTA [PERFUMARIA]; ÓLEO DE LAVANDA PARA USO COSMÉTICO; ÓLEO DE ROSAS PARA USO COSMÉTICO; ÓLEOS NATURAIS PARA PERFUMES; TOALHETES DESCARTÁVEIS IMPREGNADOS COM ÁGUA DE COLÔNIA; VAPORIZADORES CORPORAIS [NÃO MEDICINAIS]; VAPORIZADORES PERFUMADOS PARA O CORPO; PÓ ESFOLIANTE; PREPARAÇÕES PARA REMOÇÃO DE VERNIZES; PREPARAÇÕES PARA REMOÇÃO DE LACAS E VERNIZES; PRODUTOS PARA ACLARAR; SOLVENTES PARA REMOVER VERNIZES; SOLVENTES PARA REMOVER TINTAS; AROMAS [ÓLEOS ESSENCIAIS]; ESSÊNCIA DE BADIANA; ESSÊNCIA DE HORTELÂ-PIMENTA [MENTA]; ESSÊNCIAS ETÉREAS; GERANIOL; HELICHRYSUM [ÓLEOS ESSENCIAIS]; ÁGUA FLORAL; ÓLEO DE GAULTHERIA; ÓLEO DE ALFAZEMA; ÓLEO DE AMÊNDOAS; ÓLEO DE GAULTHERIA; ÓLEO DE JASMIM; ÓLEO DE MELALEUCA [ANTI-SÉPTICO]; ÓLEO DE PINHO; ÓLEO DE ROSA; ÓLEO EM BRUTO DE HORTELÂ-PIMENTA; ÓLEOS AROMÁTICOS; ÓLEOS AROMÁTICOS ESSENCIAIS; ÓLEOS COM AROMAS; ÓLEOS DESTILADOS PARA CUIDADOS DE BELEZA; ÓLEOS E ESSÊNCIAS ETÉREAS; ÓLEOS

ESSENCIAIS; ÓLEOS ESSENCIAIS DE CEDRO; ÓLEOS ESSENCIAIS DE CIDRAS; ÓLEOS ESSENCIAIS DE LIMÃO; ÓLEOS ESSENCIAIS DE MADEIRA DE SÂNDALO; ÓLEOS ESSENCIAIS DE ORIGEM VEGETAL; ÓLEOS ESSENCIAIS EMULSIONADOS; ÓLEOS ESSENCIAIS NATURAIS; ÓLEOS ESSENCIAIS PARA ACALMAR OS NERVOS; ÓLEOS ESSENCIAIS PARA USAR EM PROCESSOS DE FABRICAÇÃO; ÓLEOS ESSENCIAIS PARA USAR NO FABRICO DE PRODUTOS PERFUMADOS; ÓLEOS ESSENCIAIS PARA USO DOMÉSTICO; ÓLEOS ESSENCIAIS PARA USO EM AROMATERAPIA; ÓLEOS ESSENCIAIS PARA USO INDUSTRIAL; ÓLEOS ESSENCIAIS PARA USO PESSOAL; ÓLEOS NATURAIS PARA USO COSMÉTICO; ÓLEOS NÃO MEDICINAIS; ÓLEOS PARA A PERFUMARIA; PREPARAÇÕES DE AROMATERAPIA; SAFROL; TERPENOS; ÓLEOS PARA OS CUIDADOS DA PELE [NÃO MEDICINAIS]; ÓLEOS PERFUMADOS PARA O FABRICO DE PRODUTOS COSMÉTICOS; ÓLEOS PERFUMADOS QUE DIFUNDEM AROMAS QUANDO AQUECIDOS; CREMES CONDICIONADORES; CREMES DEPILATÓRIOS; CREMES AUTOBRONZEADORES; CREMES ESFOLIANTES; CREMES HIDRATANTES; CREMES ANTIENVELHECIMENTO; CREMES ANTIRRUGAS; CREMES BRONZEADORES; CREMES SOLARES; CREMES DESMAQUILHANTES; CREMES COSMÉTICOS; CREME PARA LÁBIOS; CREME DE BARBEAR; CREME DE NOITE; BASES EM CREME; ROUGES EM CREME; BLUSH EM CREME; CREMES NÃO MEDICINAIS; CREMES FACIAIS [COSMÉTICOS]; CREMES DE LIMPEZA; CREMES AUTOBRONZEADORES [COSMÉTICOS]; CREMES DE DIA; CREMES DE DUCHE; CREMES DE LAVAGEM; CREMES TONIFICANTES [COSMÉTICOS]; CREMES COSMÉTICOS NUTRITIVOS; CREMES FLUIDOS (COSMÉTICOS); CREME PARA OS OLHOS; CREME PARA AS MÃOS; CREMES PARA O CORPO; CREMES PARA O ROSTO; CREMES DE NOITE [COSMÉTICOS]; CREMES NUTRITIVOS, NÃO MEDICAMENTOSOS; CREMES FACIAIS (NÃO MEDICINAIS); CREMES PARA OS CABELOS; CREMES PARA O CABELO; BÁLSAMOS (CREMES) ANTI-IMPERFEIÇÕES; CREMES PARA A PELE; CREMES PARA AS MÃOS; CREMES PARA AS UNHAS; BÁLSAMOS DE BELEZA [CREMES]; CREMES PARA PELES CLARAS; CREMES E LOÇÕES COSMÉTICAS; BASES DE MAQUILHAGEM EM CREME; CREME DE LIMPEZA DE PELE; CREME PARA BRANQUEAR A PELE; PÓ-DE-ARROZ EM CREME; CREMES PARA O CORPO [COSMÉTICOS]; CREMES DE PROTEÇÃO SOLAR [COSMÉTICOS]; CREMES FACIAIS PARA USO COSMÉTICO; CREMES PARA REFIRMAR A PELE; CREMES DE BANHO NÃO MEDICINAIS; CREMES PARA REDUÇÃO DA CELULITE; CREMES PARA DEPOIS DE BARBEAR; CREMES PARA ANTES DE BARBEAR; CREMES PARA BRONZEAR A PELE; CREMES DE LIMPEZA NÃO MEDICINAIS; CREMES HIDRATANTES PARA USO COSMÉTICO; CREMES COSMÉTICOS PARA PELE SECA; CREMES DERMATOLÓGICOS [SEM SER MEDICINAIS]; CREMES PARA BRANQUEAR A PELE; CREMES PARA CLAREAR A PELE; CREMES COSMÉTICOS PARA AS MÃOS; CREMES, LOÇÕES E GÉIS HIDRATANTES; CREMES E LOÇÕES PARA BRONZEAR; CREMES PARA FIXAÇÃO DOS CABELOS; CREMES PERFUMADOS PARA OCORPO; MÁSCARAS EM CREME PARA O CORPO; CREMES NÃO MEDICINAIS PARA OS PÉS; CREMES HIDRATANTES PARA DEPOIS DE BARBEAR; CREMES NÃO MEDICINAIS PARA OS OLHOS; CREMES NÃO MEDICINAIS PARA O CORPO; CREMES DE PROTEÇÃO SOLAR PARA BEBÊS; CREMES PARA DEPOIS DA EXPOSIÇÃO SOLAR; CREMES COSMÉTICOS PARA ROSTO E CORPO; CREMES DE REPARAÇÃO PARA USO COSMÉTICO;

CREMES DE PROTEÇÃO PARA OS CABELOS; CREMES HIDRATANTES PARA A PELE [COSMÉTICOS]; COSMÉTICOS SOB A FORMA DE CREMES; CREMES NÃO MEDICINAIS PARA A PELE; CREMES DE RETINOL PARA USO COSMÉTICO; CREMES PARA O CUIDADO DO CABELO; SABÃO EM CREME PARA USO NA LAVAGEM; CREMES PARA OS CUIDADOS DA PELE [COSMÉTICOS]; CREMES AMACIADORES DE PELE PARA USO COSMÉTICO; CREMES PARA PELES CLARAS [PARA USO COSMÉTICO]; CREMES PARA O ROSTO E PARA O CORPO; CREMES PARA REDUZIR AS MANCHAS ASSOCIADAS AO ENVELHECIMENTO; RECARGAS PARA DISPENSADORES DE CREME PARA A PELE; CREMES PARA A LIMPEZA DA PELE [NÃO MEDICINAIS]; CREMES COSMÉTICOS PARA REAFIRMAR O CONTOURNO DOS OLHOS; CREME PARA APLICAR AO MUDAR AS FRALDAS [NÃO MEDICINAL]; CREMES NÃO MEDICINAIS PARA O TRATAMENTO DO COURO CABELUDO; CREME DE ÓLEO DE CAVALO PARA OS CUIDADOS DA PELE; CREMES DE CUIDADO DA PELE, SEM SER PARA USO MEDICINAL; PRODUTOS DE LIMPEZA SOB A FORMA DE CREME, SEM SER MEDICAMENTOSO; CONJUNTOS DE BARBEAR, CONSTITUÍDOS POR CREMES DE BARBEAR E LOÇÕES PARA BARBEAR; TINTAS PARA CABELOS; LOÇÕES PARA OS CABELOS; DESCOLORANTES PARA OS CABELOS; COSMÉTICOS PARA OS CABELOS; AEROSSÓIS PARA OS CABELOS; LACAS PARA OS CABELOS; ESPUMAS PARA OS CABELOS; MÁSCARAS PARA OS CABELOS; PÓ PARA OS CABELOS; LÍQUIDOS PARA OS CABELOS; PRODUTOS DESCOLORANTES PARA OS CABELOS; GELES PARA USAR NOS CABELOS; LOÇÕES PARA PINTAR OS CABELOS; PRODUTOS PARA DESEMBARAÇAR OS CABELOS; ADESIVOS PARA FIXAR CABELOS POSTIÇOS; PRODUTOS PARA ESTICAR OS CABELOS; PRODUTOS DE LIMPEZA PARA CABELOS; PRODUTOS PARA LIMPAR OS CABELOS; PREPARAÇÕES PARA ENCARACOLAR OS CABELOS; LOÇÕES PARA PENTEAR OS CABELOS; SPRAYS PARA MODELAR OS CABELOS; LACAS PARA PENTEAR OS CABELOS; LOÇÕES PARA ONDULAR OS CABELOS; LOÇÕES FIXADORAS PARA CABELOS ONDULADOS; PASTA PARA ESTILIZAR OS CABELOS; LOÇÕES COSMÉTICAS PARA OS CABELOS; AMACIADORES SÓLIDOS PARA OS CABELOS; PRODUTOS PARA OS CUIDADOS DOS CABELOS; PREPARAÇÕES PARA OS CUIDADOS DOS CABELOS; PREPARAÇÕES COSMÉTICAS PARA PENTEAR OS CABELOS; COSMÉTICOS PARA O USO NOS CABELOS; AMACIADORES PARA O TRATAMENTO DOS CABELOS; PRODUTOS DE COLORAÇÃO PARA OS CABELOS; PREPARAÇÕES PARA DEIXAR OS CABELOS SOLTOS; PRODUTOS PARA DEIXAR OS CABELOS LISOS; PRODUTOS PARA A LIMPEZA DE CABELOS; PRODUTOS PARA ONDULAÇÕES PERMANENTES DOS CABELOS; PREPARAÇÕES PARA A ONDULAÇÃO DOS CABELOS; LOÇÕES DE FIXAÇÃO PARA OS CABELOS; PERÓXIDO DE HIDROGÊNIO PARA OS CABELOS; CHAMPÔS NÃO MEDICINAIS PARA LAVAGEM DE CABELOS; PRODUTOS PARA REMOVER A COLORAÇÃO DOS CABELOS; PRODUTO PARA TORNAR OS CABELOS MAIS ESPessos; ADESIVOS PARA PESTANAS, CABELOS E UNHAS POSTIÇOS; PRODUTOS PARA ENXAGUAR OS CABELOS [CHAMPÔ-AMACIADOR]; PRODUTOS PARA A PROTECÇÃO DOS CABELOS PINTADOS; PREPARAÇÕES PARA OS CUIDADOS DOS CABELOS, NÃO PARA USO MÉDICO; ACLARADORES DE CABELO; BÁLSAMO PARA CABELO; FIXADORES DE CABELO; GELES PARA O CABELO; ÓLEO PARA O CABELO; EMOLIENTES PARA O CABELO; BRILHO PARA O CABELO; CERA PARA O CABELO; MÁSCARA PARA O

CABELO; HIDRATANTES PARA O CABELO; ÓLEO PARA FIXAR CABELO; CONDICIONADORES PARA O CABELO; AMACIADORES PARA O CABELO; CHAMPÔ PARA O CABELO; LACA PARA O CABELO; BRILHANTINAS PARA O CABELO; TINTAS PARA O CABELO; TINTURAS PARA O CABELO; COLORAÇÕES PARA O CABELO; MÁSCARAS PARA O CABELO; SÉRUNS PARA O CABELO; CHAMPÔS PARA CABELO HUMANO; PREPARAÇÕES NEUTRALIZANTES PARA O CABELO; DESCOLORANTES PARA USAR NO CABELO; GELES PARA PENTEAR O CABELO; ÓLEO PARA AMACIAR O CABELO; PREPARAÇÕES PARA FIXAR O CABELO; PRODUTOS PARA ENXAGUAR O CABELO; PREPARAÇÕES PARA PINTAR O CABELO; AMACIADORES DE CABELO PARABEBÉS; MAQUILHAGEM; BASE DE MAQUILHAGEM LÍQUIDA [MIZU-OSHIROI]; BASES DE MAQUILHAGEM; BASES PARA A PELE; BATONS PARA OS LÁBIOS; BRILHANTES PARA USO COSMÉTICO; BRONZEADORES; COBERTURAS COSMÉTICAS PARA OS LÁBIOS; CORES PARA OS LÁBIOS [COSMÉTICOS]; CORES PARA SOBRANCELHAS EM FORMA DE LÁPIS E PÓS; CORRETIVOS DE MANCHAS E IMPERFEIÇÕES; CORRETOR FACIAL; CORRETORES [COSMÉTICOS]; CORRETORES PARA LINHAS E RUGAS; CORRETORES PARA OS OLHOS; COSMÉTICOS COM COR; COSMÉTICOS DE COR PARA OS OLHOS; COSMÉTICOS DECORATIVOS; COSMÉTICOS PARA OS LÁBIOS; COSMÉTICOS PARA PESTANAS; COSMÉTICOS PARA SOBRANCELHAS; COSMÉTICOS SOB A FORMA DE GELES; COSMÉTICOS SOB A FORMA DE ROUGE (BLUSH); COSMÉTICOS SOB A FORMA DE SOMBRA PARA OS OLHOS; CREME CAMUFLAGEM; DELINEADOR LÍQUIDO PARA OS OLHOS; DELINEADORES [COSMÉTICOS] PARA OS OLHOS; DELINEADORES DO CONTOURNO DOS OLHOS; DELINEADORES LÍQUIDOS DO CONTOURNO DOS OLHOS; DELINEADORES PARA LÁBIOS; DESMAQUILHANTES PARA OS OLHOS; DISCOS DE ALGODÃO IMPREGNADOS DE PRODUTOS DESMAQUILHANTES; ESTOJOS CONTENDO MAQUILHAGEM COMPACTA; ESTOJOS PARA BATONS; GEL PARA AS SOBRANCELHAS; GELES DESMAQUILHANTES; GIZ PARA MAQUILHAGEM; GLITTER PARA O ROSTO; GLITTER PARA ROSTO E CORPO; GLOSSES PARA OS LÁBIOS; KITS DE MAQUILHAGEM; LEITES BRONZEADORES [COSMÉTICOS]; LEITES DESMAQUILHANTES; LENÇOS DE PAPEL MATIFICANTES PARA APLICAÇÃO DE PÓS FACIAIS; LOÇÕES AUTOBRONZEADORAS [COSMÉTICAS]; LOÇÕES PARA REMOVER A MAQUILHAGEM; LÁPIS COSMÉTICOS PARA AS MAÇÃS DO ROSTO; LÁPIS COSMÉTICOS PARA OS OLHOS; LÁPIS DE MAQUILHAGEM; LÁPIS PARA AS PÁLPEBRAS; LÁPIS PARA AS SOBRANCELHAS; LÁPIS PARA OS OLHOS; LÁPIS PARA USO COSMÉTICO; MAQUILHAGEM COMPACTA PARA ESTOJOS; MAQUILHAGEM FACIAL E CORPORAL; MAQUILHAGEM MULTIFUNCIONAL; MAQUILHAGEM OLEOSA PARA ATORES; MAQUILHAGEM PARA A PELE; MAQUILHAGEM PARA DUPLICAÇÃO DAS PÁLPEBRAS; MAQUILHAGEM PARA O ROSTO; MAQUILHAGEM PARA REPRESENTAÇÕES CÊNICAS; MÁSCARA [RÍMEL]; MÁSCARAS DE BELEZA; MIZU-OSHIROI [BASE DEMAQUILHAGEM LÍQUIDA]; MOTIVOS DECORATIVOS PARA USO COSMÉTICO; MOUSSES [COSMÉTICOS]; PALETAS DE CORES DE BRILHO PARA OS LÁBIOS; PALETAS DE CORES PARA OS OLHOS; PASTA COSMÉTICA PARA APLICAÇÃO NO ROSTO PARA NEUTRALIZAR O BRILHO; PINCÉIS PARA BLUSH; PREPARAÇÕES DE AUTOBRONZEAMENTO [COSMÉTICAS]; PREPARAÇÕES PARA BRONZEAMENTO

ARTIFICIAL; PREPARAÇÕES PARA DESMAQUILHAGEM; PRODUTOS DE MAQUILHAGEM PARA O ROSTO E O CORPO; PRODUTOS DE MAQUILHAGEM PARA OS OLHOS; PRODUTOS PARA DAR COR ÀS MAÇÃS DO ROSTO; PÓ DE ARROZ; PÓ FACIAL BRANCO PARA USO COSMÉTICO; PÓ PARA A MAQUILHAGEM; PÓ PARA AS SOBRANCELHAS; PÓ SOLTO PARA O ROSTO; PÓ SÓLIDO PARA CAIXAS DE PÓ-DE-ARROZ [COSMÉTICOS]; PÓS (NÃO MEDICINAIS) PARA O ROSTO; PÓS COMPACTOS [COSMÉTICOS]; PÓS COMPACTOS PARA O ROSTO; PÓS COSMÉTICOS PARA O ROSTO; PÓS PARA MAQUILHAGEM; ÓLEO PARA CUTÍCULA; PRODUTOS PARA REALÇAR O CONTOURNO INFERIOR DOS OLHOS; RECARGAS PARA CAIXAS DE PÓ DE ARROZ [COSMÉTICOS]; ROUGE LÍQUIDO; ROUGE PARA LÁBIOS; ROUGES COSMÉTICOS; RÍMEL PARA AS SOBRANCELHAS; RÍMEL PARA PESTANAS LONGAS; SOMBRAS PARA OS OLHOS; TATUAGENS TEMPORÁRIAS PARA FINS COSMÉTICOS; TINTAS PARA AS SOBRANCELHAS; TINTAS PARA O CORPO (COSMÉTICOS); TINTAS PARA PINTAR O ROSTO; TOALHAS DE MÃOS DE PAPEL HUMEDECIDAS E IMPREGNADAS COM UMA LOÇÃO COSMÉTICA; TOALHETES FACIAIS IMPREGNADOS COM COSMÉTICOS; EMULSÕES PARA DEPOIS DE BARBEAR; LOÇÕES DEPILATÓRIAS; LEITES PARA DEPOIS DE BARBEAR; GEL PARA BARBEAR; ESPUMA DE BARBEAR; LOÇÕES PARA BARBEAR; LOÇÕES PÓS-BARBA [AFTER-SHAVE]; MASSAS PARA COUROS DE AFIAMENTO DE NAVALHAS DE BARBA; PEDRAS PARA BARBEAR; PEDRAS PARA A BARBA [ANTISSÉTICAS]; PREPARAÇÃO PARA ANTES DE BARBEAR; PREPARAÇÕES DEPILATÓRIAS; PREPARAÇÕES PARA BARBEAR; SABÃO PARA A BARBA; PRODUTOS PARA BARBEAR SOB A FORMA DE LÍQUIDOS; SPRAYS PARA BARBEAR; AMACIADORES HIDRATANTES PARA O CABELO; AMACIADORES PARA O CABELO PARA BEBÉS; AMACIADORES SOB A FORMA DE VAPORIZADOR PARA O COURO CABELUDO; BRILHANTINA; BÁLSAMOAMACIADOR; BÁLSAMO PARA A BARBA; BÁLSAMOS CAPILARES; CERA PARA BIGODES; CERAS PARA DAR FORMA AO CABELO; CHAMPÔ EM ESPUMA PARA BEBÉ; CHAMPÔS; CHAMPÔS E AMACIADORES; CHAMPÔS EM BARRAS; CHAMPÔS EMOLIENTES; CHAMPÔS NÃO MEDICINAIS; CHAMPÔS PARA A CASPA; CHAMPÔS PARA A CASPA, NÃO PARA USO MÉDICO; CHAMPÔS PARA USO PESSOAL; CHAMPÔS SECOS; DESCOLORANTES PARA USO EM COSMÉTICA; ESPUMA PARA PENTEAR; GELES DE PROTEÇÃO PARA O CABELO; GELES PARA FIXAÇÃO DO CABELO; KIT PARA ONDULAÇÃO PERMANENTE NO CABELO; LOÇÕES CAPILARES; LOÇÕES DE TRATAMENTO PARA FORTALECER O CABELO; LOÇÕES PARA A BARBA; LOÇÕES PARA O CUIDADO DO CABELO; LOÇÕES PARA ONDULAR PERMANENTES; LOÇÕES PARA PENTEAR; LOÇÕES PARA PROTEÇÃO CAPILAR; MOUSSES [PRODUTOS DE TOILETTE] PARA UTILIZAÇÃO EM PENTEADOS; MOUSSES DE PROTEÇÃO PARA O CABELO; MOUSSES PARA AJUDAR A MOLDAR O PENTEADO; MÁSCARAS PARA O CUIDADO DO CABELO; NEUTRALIZANTES PARA PERMANENTES; ÓLEO PARA A BARBA; ÓLEOS DE BANHO PARA O CUIDADO DO CABELO; ÓLEOS JAPONESES PARA FIXAR CABELO (BINTSUKU-ABURA); ÓLEOS PARA PENTEAR; PERÓXIDO DE HIDROGÊNIO PARA USO COSMÉTICO; POMADAS EM STIQUE; POMADAS PARA USO COSMÉTICO; PREPARAÇÕES COSMÉTICAS PARA O CABELO E PARA O COURO CABELUDO; PREPARAÇÕES NÃO MEDICINAIS PARA O ALÍVIO DAS QUEIMADURAS SOLARES;

PREPARAÇÕES NÃO MEDICINAIS PARA USO COSMÉTICO NO TRATAMENTO DO CABELO; PREPARAÇÕES PARA A COLORAÇÃO DO CABELO; PREPARAÇÕES PARA ALISAR O CABELO; PREPARAÇÕES PARA OS CUIDADOS DA BARBA; PREPARAÇÕES PARA PERMANENTES E ONDULAÇÃO DE CABELO; PREPARAÇÕES PARA PROTEGER O CABELO DO SOL; PREPARAÇÕES PARA PROTEGER O CABELO PINTADO; PREPARAÇÕES PARA REFLEXOS E LUZES DO CABELO [PREPARAÇÕES PARA MADEIXAS]; PREPARAÇÕES PARA TRATAMENTO CAPILAR; PRODUTOS DE TRATAMENTO DO CABELO PARA USO COSMÉTICO; PRODUTOS NUTRITIVOS PARA O CABELO; PÓ PARA LAVAR O CABELO; PRODUTOS PARA DAR TEXTURA AO CABELO; PRODUTOS PARA ENXUGAR O CABELO [PARA USO COSMÉTICO]; PRODUTOS PARA PENTEADOS MASCULINOS; RECARGAS DEDISPENSADORES DE CHAMPÔ; RECARGAS PARA DISTRIBUIDORES DE FIXADOR PARA O CABELO; SOLUÇÕES PARA A ONDULAÇÃO DO CABELO A FRIO; SPRAYS DE GEL SENDO AUXILIARES DE PENTEADOS; SÉRUNS PARA O CUIDADO DO CABELO; SÉRUNS PARA PENTEADOS; TINTURAS PARA A BARBA; TRATAMENTOS COM CERA PARA O CABELO; TRATAMENTOS DE DESSECAÇÃO DO CABELO PARA USO COSMÉTICO; TRATAMENTOS DE PERMANENTE PARA CABELO; TÔNICOS CAPILARES; TÔNICOS PARA O CABELO [NÃO MEDICINAIS]; BANHOS DE PÉS NÃO MEDICINAIS; BASES DE LÁBIOS NEUTRALIZANTES; BASMA [TINTA PARA COSMÉTICA]; BRILHO PARA O CORPO; COLAGÊNIO HIDROLISADO PARA FINS COSMÉTICOS; COSMÉTICOS COM COR PARA A PELE; COSMÉTICOS FUNCIONAIS; COSMÉTICOS INIBIDORES DE CRESCIMENTO DOS PELOS; COSMÉTICOS PARA APLICAR NA PELE; COSMÉTICOS PARA CUIDADOS DE BELEZA; COSMÉTICOS SOB A FORMA DE PÓS; DUCHES NÃO MEDICINAIS; EMULSÕES DE LAVAGEM SEM SABÃO PARA O CORPO; ESFOLIANTES PARA OS PÉS; ESPONJAS IMPREGNADAS COM PREPARAÇÕES DE TOILETTE; ESPUMA DE DUCHE E BANHO; ESPUMAS DE LIMPEZA DO CORPO; ESPUMAS PARA LIMPEZA DA PELE; ESPUMAS PARA USO EM DUCHE; EXTRATOS DE ERVAS PARA FINS COSMÉTICOS; GELES CORPORAIS; GELES DE DUCHE E BANHO; GELES PARA AS MÃOS; GELES PARA O CORPO E O ROSTO [COSMÉTICOS]; HENA PARA USO COSMÉTICO; HIDRATANTE CORPORAL; LEITES DE BELEZA; LENÇOS IMPREGNADOS COM PREPARAÇÕES PARA REMOVER MAQUILHAGEM; LIMPADORES PARA MÃOS; LOÇÕES DE BELEZA; MÁSCARAS DE GEL PARA OS OLHOS DE USO COSMÉTICO; MÁSCARAS DE LIMPEZA FACIAL; MÁSCARAS PARA O ROSTO E O CORPO; ÓLEOS DE BANHO E DE DUCHE [NÃO MEDICINAIS]; ÓLEOS DE DUCHE NÃO MEDICINAIS; PARTÍCULAS BRILHANTES SOB A FORMA DE AEROSSOL PARA UTILIZAR COMO COSMÉTICO; PEDRA-POMES ARTIFICIAL; PEDRA-POMES PARA USO PESSOAL; PREPARAÇÕES COSMÉTICAS PARA BANHOS E DUCHES; PREPARAÇÕES COSMÉTICAS PARA REAFIRMAR SEIOS; PREPARAÇÕES DE BANHOS PARA HIGIENE PESSOAL OU PARA DESODORIZAÇÃO; PREPARAÇÕES DE COLAGÊNIO PARA FINS COSMÉTICOS; PREPARAÇÕES DE COLORAÇÃO PARA USO COSMÉTICO; PREPARAÇÕES DE LAVAGEM PARA USO PESSOAL; PREPARAÇÕES DE LIMPEZA PARA USO PESSOAL; PREPARAÇÕES FITOCOSMÉTICAS; PREPARAÇÕES NÃO MEDICINAIS PARA OS CUIDADOS DO CORPO; PREPARAÇÕES PARA BANHO E DUCHE; PREPARAÇÕES PARA ESFOLIAÇÃO FACIAL PARA USO COSMÉTICO; PREPARAÇÕES PARA O DUCHE; PROCOLAGÊNIO PARA FINS COSMÉTICOS;

PRODUTOS DE BELEZA NÃO MEDICINAIS; PRODUTOS À BASE DE COLAGÊNIO PARA APLICAÇÃO EM COSMÉTICA; PÓS PARA AS MÃOS; ÓLEOS DE MASSAGEM PARA O CORPO; ÓLEOS DE MASSAGEM PARA O ROSTO; ÓLEOS FACIAIS; ÓLEOS PARA O CORPO E PARA O ROSTO; PRODUTOS LÍQUIDOS PARA LAVAR O CABELO E O CORPO; PRODUTOS PARA OS CUIDADOS DA PELE; PRODUTOS PARA LAVAR AS MÃOS; RECARGAS PARA DISTRIBUIDORES DE PRODUTOS PARA OS CUIDADOS DO CORPO E DE BELEZA; SOROS DE BELEZA; SOROS PARA USO COSMÉTICO; SPRAYS PARA A FIXAÇÃO DA MAQUILHAGEM; TECIDOS IMPREGNADOS COM ÓLEOS ESSENCIAIS, PARA USO COSMÉTICO; TINTAS PARA COSMÉTICA; TOALHAS DE MÃOS DE PAPEL IMPREGNADAS COM AGENTES DE LIMPEZA; TOALHETES COSMÉTICOS PRÉ-HUMEDECIDOS; TOALHETES DE LIMPEZA HÚMIDOS PARA FINS HIGIÊNICOS E COSMÉTICOS; TOALHETES DE LIMPEZA PARA A HIGIENE FEMININA; TOALHETES DESCARTÁVEIS IMPREGNADOS COM COMPOSTOS DE LIMPEZA PARA USAR NO ROSTO; TOALHETES IMPREGNADOS PARA LIMPEZA [NÃO MEDICINAIS, PARA USO PESSOAL]; TOALHETES PARA BEBÊ IMPREGNADOS COM PREPARAÇÕES DE LIMPEZA; UNGENTOS PARA O ROSTO; UNGENTOS PARA O ROSTO E PARA O CORPO; AMACIADORES; CAPILARES (LOÇÕES -); LOÇÕES CAPILARES NÃO MEDICINAIS; ÓLEOS PARA PERFUMES E FRAGRÂNCIAS; PERFUMES PARA INTERIORES SOB A FORMA DE VAPORIZADORES; ÓLEOS ESSENCIAIS USADOS COMO PERFUMES PARA LAVANDARIA.

05 PREPARAÇÕES E ARTIGOS DE HIGIENE; PREPARAÇÕES E ARTIGOS DENTÁRIOS, E DENTÍFRICOS MEDICINAIS; SUPLEMENTOS E PREPARAÇÕES DIETÉTICOS; PREPARAÇÕES E ARTIGOS DENTÁRIOS; PREPARAÇÕES E ARTIGOS HIGIÊNICOS; ARTIGOS ABSORVENTES PARA HIGIENE PESSOAL; DESINFETANTES E ANTISSEPTICOS; DESODORIZANTES E PURIFICADORES DE AR; SABÕES E DETERGENTES HIGIÊNICOS E MEDICINAIS; ARGILA ANTIMICROBIANA; ARGILA PARA USO EM BANHOS DE LAMA [ESTÂNCIAS TERMAIS]; CHAMPÔS SECOS MEDICINAIS; LAMAS PARA BANHOS; PREPARAÇÕES ANTIBACTERIANAS DE ARGILA; PREPARAÇÕES PARA DESINFECÇÃO DAS UNHAS; ALGODÃO ANTISSEPTICO; ALGODÃO ASSÉPTICO; CHAMPÔS MEDICINAIS; PREPARAÇÕES DE BANHO COM FINS MEDICINAIS; SAIS DE BANHO PARA USO MEDICINAL; SAIS DE ÁGUAS MINERAIS; SAIS PARA BANHOS DE ÁGUAS MINERAIS; ANTIOXIDANTES; ANTIOXIDANTES CONTENDO ENZIMAS; ANTIOXIDANTES OBTIDOS DE FONTES VEGETAIS; ANTIOXIDANTES DERIVADOS DO MEL; MISTURAS PARA BEBIDAS DE SUPLEMENTOS DIETÉTICOS; MISTURAS PARA BEBIDAS DE SUPLEMENTOS DIETÉTICOS EM PÓ COM SABOR DE FRUTAS; MISTURAS PARA BEBIDAS DE SUPLEMENTOS NUTRICIONAIS EM PÓ; SUPLEMENTOS ALIMENTARES ANTIOXIDANTES; SUPLEMENTOS ALIMENTARES MINERAIS; SUPLEMENTOS ALIMENTARES NATURAIS CONSTITUÍDOS PRINCIPALMENTE POR MINERAIS; SUPLEMENTOS ALIMENTARES NATURAIS CONSTITUÍDOS PRINCIPALMENTE À BASE DE VITAMINAS; SUPLEMENTOS ALIMENTARES NATURAIS PARA PESSOAS COM NECESSIDADES DIETÉTICAS ESPECIAIS; SUPLEMENTOS ALIMENTARES PARA CONSUMO HUMANO; SUPLEMENTOS ANTIOXIDANTES; SUPLEMENTOS DIETÉTICOS; SUPLEMENTOS DIETÉTICOS COM EFEITO COSMÉTICO; SUPLEMENTOS DIETÉTICOS À BASE DE AMINOÁCIDOS; SUPLEMENTOS DIETÉTICOS À BASE DE ERVAS PARA PESSOAS COM NECESSIDADES DIETÉTICAS ESPECIAIS;

- SUPLEMENTOS À BASE DE PLANTAS; SUPLEMENTOS DIETÉTICOS CONSTITUÍDOS PRINCIPALMENTE POR MAGNÉSIO; SUPLEMENTOS DIETÉTICOS CONSTITUÍDOS PRINCIPALMENTE POR FERRO; SUPLEMENTOS DIETÉTICOS E NUTRICIONAIS; SUPLEMENTOS NUTRICIONAIS; PRODUTOS PARA ELIMINAR PIOLHOS ALOJADOS NOS CABELOS; PRODUTOS FARMACÊUTICOS PARA OSCUIDADOS DOS CABELOS; LOÇÕES CAPILARES MEDICINAIS.
- 08 TESOURAS DE CABELEIREIRO; UTENSÍLIOS MANUAIS PARA FRISAR OS CABELOS; FERROS ELÉTRICOS PARA FRISAR OS CABELOS; CORTADORES ELÉTRICOS PARA CABELO; MÁQUINAS DE CORTAR CABELO; TESOURAS PARA CORTAR CABELO; FRISADORES ELÉTRICOS DE CABELO; ALISADORES DE CABELO, ELÉTRICOS; APARADORES ELÉTRICOS PARA O CABELO.
- 11 APARELHOS A VAPOR PARA TOALHAS DESTINADOS A CABELEIREIROS; SECADORES ELÉTRICOS DE CABELOS; APARELHOS PARA SECAR OS CABELOS; SECADORES DE CABELO; SECADOR DE CABELO; SECADORES DE CABELO MANUAIS; SECADORES DE CABELO FIXOS; SECADORES DE CABELO ELÉTRICOS MANUAIS.
- 18 BOLSAS; BOLSAS PARA GUARDAR MAQUILHAGENS, CHAVES E ARTIGOS DE USO PESSOAL; CAIXAS DE MAQUILHAGEM; ESTOJOS DE MAQUILHAGEM; ESTOJOS DE VIAGEM; ESTOJOS DE VIAGEM [MARROQUINARIA]; ESTOJOS PARA ARTIGOS DE HIGIENE PESSOAL; ESTOJOS PARA COSMÉTICOS VENDIDOS VAZIOS; ESTOJOS PARA MAQUILHAGEM, SEM CONTEÚDO; ESTOJOS PARA PRODUTOS DE TOILETTE VENDIDOS VAZIOS; PASTAS DOBRÁVEIS; PASTAS PARA CONFERÊNCIAS; SACOS; SACOS DE MAQUILHAGEM VENDIDOS VAZIOS; SACOS DE TOILETTE; SACOS PARA COSMÉTICOS VENDIDOS VAZIOS.
- 20 EXPOSITORES, SUPORTES E SINALIZAÇÃO, NÃO METÁLICOS; ACESSÓRIOS DE EXPOSIÇÃO METÁLICOS [MOBILIÁRIO]; ACESSÓRIOS NÃO METÁLICOS PARA LOJAS [MOBILIÁRIO]; BALCÕES EXPOSITORES EM ACRÍLICO; ARMÁRIOS DE EXPOSIÇÃO [SEM SEREM ARMÁRIOS EXPOSITORES REFRIGERADOS]; EXPOSITORES; EXPOSITORES DE BALCÃO; EXPOSITORES DE PÉ FEITOS DE CARTÃO PARA A APRESENTAÇÃO DE PRODUTOS; EXPOSITORES MONTADOS; EXPOSITORES PARA MERCADORIA; EXPOSITORES PARA VENDA DE PRODUTOS; MOLDURAS DE EXPOSIÇÃO; MOLDURAS PARA LETREIROS; MÓVEIS PARA EXPOSIÇÃO DE CARTÕES-POSTAIS EM LOJAS; PAINÉIS DE AFIXAÇÃO; PAINÉIS DE APRESENTAÇÃO; PAINÉIS DE AFIXAÇÃO MÓVEIS; PAINÉIS EXPOSITORES AUTOCOLANTES; PAINÉIS PARA ANÚNCIOS PUBLICITÁRIOS; PAINÉIS PARA PUBLICIDADE [NÃO LUMINOSOS E NÃO MECÂNICOS]; PLACAS DE EXPOSIÇÃO; PLACAS DE IDENTIFICAÇÃO, NÃO METÁLICAS; STANDS DE EXPOSIÇÃO TRANSPORTÁVEIS, NÃO METÁLICAS [SEM SER ESTRUTURAS]; SUPORTES PARA MATERIAIS DE EXPOSIÇÃO [MOBILIÁRIO]; SUPORTES PARA MATERIAL DE EXPOSIÇÃO; SUPORTES PARA PERUCAS; VITRINES; CADEIRAS PARA CABELEIREIROS; CADEIRAS DE BRAÇOS PARA CABELEIREIROS.
- 21 ESCOVAS; ESCOVAS DE CABELO; ESCOVAS DE CABELO ELETROTÉRMICAS; ESCOVAS DE HIGIENE PESSOAL; ESCOVAS PARA A LIMPEZA DA PELE; ESCOVAS ROTATIVAS DE CABELO, ELÉTRICAS; ESPONJAS DE BANHO; DISTRIBUIDOR DE SHAMPOO; PENTES PARA OS CABELOS; PENTES ELÉTRICOS PARA CABELOS.
- 25 CALÇADO; CHAPELARIA; VESTUÁRIO; TOUCAS PARA DUCHE; AVENTAIS DE PLÁSTICO; CAPAS DE CABELEIREIROS [COBERTURAS]; CAPAS; CASACOS DE LABORATÓRIO [BATAS]; FITA DE CABELO [VESTUÁRIO]; T-SHIRTS IMPRESSAS; UNIFORMES; UNIFORMES PARA USO COMERCIAL; VESTUÁRIO DE TRABALHO; CAPAS DE CABELEIREIRO; LUVAS.
- 26 CABELOS POSTIÇOS; TRANÇAS DE CABELOS; FITAS PARA OS CABELOS; FAIXAS PARA OS CABELOS; ADORNOS PARA OS CABELOS; MOLAS PARA OS CABELOS; ROLOS PARA OS CABELOS; CABELOS (REDES PARA OS -); REDES PARA OS CABELOS; GANCHOS ORIENTAIS PARA OS CABELOS; GANCHOS PARA ONDULAR OS CABELOS; FITAS LARGAS ELÁSTICAS PARA OS CABELOS; FAIXAS [FITAS] PARA PRENDER OS CABELOS; CABELOS (FAIXAS [FITAS] PARA PRENDER OS -); FITAS DE PAPEL [DECORAÇÕES PARA OS CABELOS]; LAÇOS DE PAPEL [DECORAÇÕES PARA OS CABELOS]; PAUS PARA USAR NOS PENTEADOS DE CABELOS; FITAS DE PLÁSTICO PARA FAZER MADEIXAS NOS CABELOS; FITAS DE PLÁSTICO PARA USO NA PINTURA DOS CABELOS; CABELO; CABELO SINTÉTICO; CABELO POSTIÇO; ELÁSTICO DE CABELO; POSTIÇOS (CABELO ARTIFICIAL); TRANÇAS DE CABELO; GANCHOS PARA FRISAR CABELO; FITAS PARA O CABELO; ALFINETES PARA O CABELO; LAÇOS PARA O CABELO; TRAVESSÕES PARA O CABELO; TRAVESSAS PARA O CABELO; ELÁSTICOS PARA O CABELO; ROLOS PARA O CABELO; PAPELOTES [ROLOS DE CABELO]; REDES PARA O CABELO; FIOS DE CABELO (EXTENSÕES); ROSCAS PARA O CABELO [ACESSÓRIOS PARA O CABELO]; DECORAÇÕES PARA O CABELO, ROLOS, ARTIGOS PARA PRENDER O CABELO E CABELO POSTIÇO; FITAS ELÁSTICAS PARA O CABELO; TOUCAS PARA COLORAÇÃO DO CABELO; ARTIGOS PARA PRENDER O CABELO; ALFINETES PARA ENROLAR O CABELO; ACESSÓRIOS PARA ENCARACOLAR O CABELO; ACESSÓRIOS PARA NOIVAS SOB A FORMA DE PENTES ORNAMENTAIS; ACESSÓRIOS PARA RABOS DE CAVALO E FITAS PARA O CABELO; ADESIVO PARA FIXAR CABELO POSTIÇO NA CABEÇA; ALFINETES DE FIXAÇÃO DE PERUCAS PARA PENTEADOS JAPONESES (TABODOME); ARTIGOS DECORATIVOS PARA O CABELO; BANDOLETES; BARBAS POSTIÇAS; BIGODES POSTIÇOS; BORLAS PARA ENFEITAR O CABELO PARA PENTEADOS JAPONESES (NEGAKE); DIADEMAS [BANDOLETES]; ELÁSTICO PARA PRENDER O CABELO; CABELO POSTIÇO PARA PENTEADOS DE ESTILO JAPONÊS (KAMOJI); ENFEITES CAPILARES PARA ENROLAR CABELO; ELÁSTICOS OU TRAVESSAS PARA RABOS DE CAVALO; ENFEITES PARA O CABELO SOB A FORMA DE PENTES; EXTENSÕESCAPILARES; FITAS PARA O CABELO PARA PENTEADOS JAPONESES (TEGARA); FITA PARA FIXAR CABELEIRAS POSTIÇAS; FITAS DECORATIVAS EM MATÉRIAS PLÁSTICAS TRANSPARENTES; FITAS PARA PRENDER O CABELO PARA PENTEADOS COREANOS [DAENG-GI]; FOLHAGEM ARTIFICIAL; FOLHAS DE ALUMÍNIO PARA MADEIXAS; FRISADORES DE CABELO, ELÉTRICOS E NÃO-ELÉTRICOS, NÃO SENDO UTENSÍLIOS MANUAIS; FRISADORES DE CABELO, ELÉTRICOS, SEM SER UTENSÍLIOS MANUAIS; GANCHOS DE MOLA [ACESSÓRIOS PARA CABELO]; GANCHOS DE MOLA PARA O CABELO; GANCHOS E MOLAS PARA O CABELO; GANCHOS INVISÍVEIS PARA O CABELO; GANCHOS ORNAMENTAIS COREANOS PARA O CABELO [BINYER]; GANCHOS ORNAMENTAIS PARA CABELO PARA PENTEADOS JAPONESES (KOGAI); PAPEL ALUMÍNIO PARA MADEIXAS; ORNAMENTOS PARA O CABELO [NÃO EM METAIS PRECIOSOS]; KAMISHIN [PERUCAS PARA PENTEADOS DE ESTILO JAPONÊS]; GORROS

- PARA MADEIXAS; PAUS PARA USO NA DECORAÇÃO DE CABELO; PENTES ORNAMENTAIS PARA PENTEADOS JAPONESES (MARUGUSHI); PERUCAS; PERUCAS PARA PENTEADOS JAPONESES (TABMINO); PERUCAS SINTÉTICAS; PUXOS PARA PENTEADOS JAPONESES (MAGE); REDES PARA A BARBA; ROLOS DE ESPUMA PARA O CABELO; ROLOS ELÉTRICOS PARA O CABELO; ROLOS PARA O CABELO NÃO ELÉTRICOS; TOPETES; TOUCAS DESCARTÁVEIS PARA A INDÚSTRIA DA RESTAURAÇÃO (SERVIÇO DE ALIMENTAÇÃO).
- 35 FORNECIMENTO DE INFORMAÇÕES DE MARKETING ATRAVÉS DE SITES WEB; SERVIÇOS DE PUBLICIDADE, DE MARKETING E DE PROMOÇÃO; SERVIÇOS DE ASSISTÊNCIA, GESTÃO E ADMINISTRAÇÃO DE NEGÓCIOS; ACONSELHAMENTO RELATIVO A MÉTODOS E TÉCNICAS DE VENDAS; ACONSELHAMENTO RELATIVO À ORGANIZAÇÃO E GESTÃO DE NEGÓCIOS COMERCIAIS; ASSESSORIA COMERCIAL RELACIONADA COM FRANCHISING; ASSESSORIA DE GESTÃO; ASSESSORIA EM GESTÃO DE EMPRESAS RELACIONADA COM NEGÓCIOS DE PRODUÇÃO; ASSESSORIA NA GESTÃO DE ESTABELECIMENTOS DE FRANCHISING; CONSULTORIA EM PLANEAMENTO COMERCIAL E CONTINUIDADE COMERCIAL; SERVIÇOS DE ASSESSORIA DE GESTÃO RELACIONADOS COM FRANCHISING; SERVIÇOS DE ASSESSORIA DE NEGÓCIOS RELACIONADOS COM A OPERAÇÃO DE FRANCHISINGS; SERVIÇOS DE ASSESSORIA EM GESTÃO DE NEGÓCIOS RELACIONADOS COM FRANCHISING; ADMINISTRAÇÃO DE EMPRESAS; ADMINISTRAÇÃO DE NEGÓCIOS COMERCIAIS; ADMINISTRAÇÃO DE NEGÓCIOS COMERCIAIS DE LOJAS DE VENDA A RETALHO; ADMINISTRAÇÃO E GESTÃO EMPRESARIAL; GESTÃO COMERCIAL DE LOJAS DE VENDA A RETALHO E POR GROSSO; GESTÃO COMERCIAL DE LOJAS DE VENDA POR GROSSO; GESTÃO COMERCIAL DE LOJAS DE VENDA A RETALHO; GESTÃO COMERCIAL DE LOJAS; GESTÃO DE EMPRESAS; GESTÃO DE PROJETOS EMPRESARIAIS; GESTÃO E ADMINISTRAÇÃO DE EMPRESAS COMERCIAIS; NEGOCIAÇÃO DE CONTRATOS RELATIVOS À COMPRA E VENDA DE PRODUTOS; ORGANIZAÇÃO DE GESTÃO DE NEGÓCIOS; ORGANIZAÇÃO DE NEGÓCIOS; SERVIÇOS DE ADMINISTRAÇÃO COMERCIAL PARA O PROCESSAMENTO DE VENDAS FEITAS ATRAVÉS DA INTERNET; PUBLICIDADE EM REVISTAS; SERVIÇOS DE REVISTAS DE IMPRENSA; FORNECIMENTO DE ESPAÇO PUBLICITÁRIOS EM PERIÓDICOS, JORNAIS E REVISTAS; ORGANIZAÇÃO DE ASSINATURAS PARA LIVROS, REVISTAS, JORNAIS OU BANDAS DESENHADAS; PROMOÇÃO DE VENDA DE ARTIGOS DE MODA ATRAVÉS DE ARTIGOS PROMOCIONAIS EM REVISTAS; SERVIÇOS DE PUBLICIDADE E MARKETING FORNECIDOS ATRAVÉS DE BLOGUES; PESQUISA DE MARKETING NO DOMÍNIO DA COSMÉTICA, PERFUMARIA E PRODUTOS DE BELEZA; SERVIÇOS DE LOJAS DE VENDA A RETALHO ONLINE RELACIONADOS COM PRODUTOS COSMÉTICOS E DE BELEZA; SERVIÇOS DE VENDA A RETALHO ON-LINE RELACIONADOS COM PRODUTOS COSMÉTICOS E DE BELEZA; SERVIÇOS DE PUBLICIDADE, DE PROMOÇÃO E DE MARKETING; SERVIÇOS DE CONSULTORIA, ACONSELHAMENTO E ASSISTÊNCIA EM PUBLICIDADE, MARKETING E PROMOÇÃO.
- 38 FORNECIMENTO DE ACESSO A SITES NUMA REDE DE INFORMAÇÃO ELETRÔNICA; SERVIÇOS DE TELECOMUNICAÇÕES; COMUNICAÇÃO DE DADOS ATRAVÉS DE MEIOS ELETRÔNICOS; COMUNICAÇÃO DE DADOS ATRAVÉS DE TELECOMUNICAÇÕES; COMUNICAÇÃO DE INFORMAÇÃO POR MEIOS ELETRÔNICOS; COMUNICAÇÃO POR MEIOS ELETRÔNICOS; DISTRIBUIÇÃO DE MENSAGENS ATRAVÉS DE MEIOS ELETRÔNICOS; ENVIO [TRANSMISSÃO] DE NOTÍCIAS; DISTRIBUIÇÃO DE ÁUDIO E/OU VÍDEO DIGITAL ATRAVÉS DE TELECOMUNICAÇÕES; ENVIO DE DADOS E TRANSFERÊNCIA DE DOCUMENTOS POR VIA TELEMÁTICA; ENVIO DE MENSAGENS DE EMERGÊNCIA PARA VIAJANTES [POR MEIOS ELETRÔNICOS]; ENVIO E RECEÇÃO [TRANSMISSÃO] DE INFORMAÇÃO DE BASES DE DADOS ATRAVÉS DE UMA REDE DE TELECOMUNICAÇÃO; ENVIO, RECEÇÃO E REENCAMINHAMENTO DE MENSAGENS; FORNECIMENTO DE ACESSO A REDES DE COMUNICAÇÕES ELETRÔNICAS E A BASES DE DADOS ELETRÔNICAS; SERVIÇOS DE COMUNICAÇÃO PRESTADOS POR VIA ELETRÔNICA; SERVIÇOS DE COMUNICAÇÃO PARA A TRANSMISSÃO ELETRÔNICA DE IMAGENS; SERVIÇOS DE COMUNICAÇÃO PARA A TRANSMISSÃO DE INFORMAÇÃO; SERVIÇOS DE COMUNICAÇÃO PARA A TRANSMISSÃO DE INFORMAÇÃO POR MEIOS ELETRÔNICOS; SERVIÇOS DE COMUNICAÇÃO PARA A TRANSMISSÃO ELETRÔNICA DE DADOS; SERVIÇOS DE COMUNICAÇÃO PROTEGIDA DE DADOS, SOM E IMAGENS; SERVIÇOS DE COMUNICAÇÕES DIGITAIS; SERVIÇOS DE COMUNICAÇÕES ELETRÔNICAS; SERVIÇOS DE CONFERÊNCIA EM REDE; SERVIÇOS DE ENVIO DE MENSAGENS; SERVIÇOS DE TRANSMISSÃO DE VÍDEO; SERVIÇOS DE TRANSMISSÃO DIGITAL; SERVIÇOS DE TRANSMISSÃO DE INFORMAÇÃO ATRAVÉS DE REDES DIGITAIS; SERVIÇOS DE TRANSMISSÃO ELETRÔNICA E DE TELECOMUNICAÇÃO; SERVIÇOS DE TRANSMISSÃO E RECEÇÃO DE MENSAGENS; SERVIÇOS DE TRANSMISSÃO DIGITAL DE DADOS DE ÁUDIO E DE VÍDEO; SERVIÇOS DE TRANSMISSÃO E RECEÇÃO DE DADOS ATRAVÉS DE MEIOS DE TELECOMUNICAÇÃO; SERVIÇOS DE TRANSMISSÃO PROTEGIDA DE DADOS, DE SOM OU DE IMAGENS; SERVIÇOS DE VIDEOCOMUNICAÇÃO; SERVIÇOS DE VIDEOCONFERÊNCIA; SERVIÇOS DE VIDEOCONFERÊNCIA POR SATÉLITE; SERVIÇOS INFORMATIVOS RELACIONADOS COM REDES DE COMUNICAÇÕES ELETRÔNICAS; SERVIÇOS PARA A TRANSMISSÃO ELETRÔNICA DE DOCUMENTOS; SERVIÇOS PARA A TRANSMISSÃO ELETRÔNICA DE IMAGENS; SERVIÇOS PARA A TRANSMISSÃO ELETRÔNICA DE INFORMAÇÃO; SERVIÇOS TELEMÁTICOS ACESSÍVEIS MEDIANTE PALAVRA-PASSE; TELECOMUNICAÇÃO DE INFORMAÇÕES (INCLUINDO PÁGINAS WEB); TRANSFERÊNCIA DE DADOS ATRAVÉS DE TELECOMUNICAÇÕES; TRANSFERÊNCIA AUTOMÁTICA DE DADOS DIGITAIS MEDIANTE CANAIS DE TELECOMUNICAÇÃO; TRANSMISSÃO DE DADOS; TRANSMISSÃO DE DADOS PARA TERCEIROS; TRANSMISSÃO DE GRAVAÇÕES SONORAS OU VISUAIS ATRAVÉS DE REDES; TRANSMISSÃO DE MENSAGENS CURTAS [SMS], IMAGENS, VOZ, SOM, MÚSICA E TEXTOS ENTRE DISPOSITIVOS MÓVEIS DE TELECOMUNICAÇÃO; TRANSMISSÃO DE MENSAGENS E DE IMAGENS; TRANSMISSÃO DE MENSAGENS, DADOS E CONTEÚDO ATRAVÉS DA INTERNET E OUTRAS REDES DE COMUNICAÇÕES; TRANSMISSÃO DIGITAL DE DADOS ATRAVÉS DA INTERNET; TRANSMISSÃO DIGITAL DE DADOS; TRANSMISSÃO POR CABO DE SOMS, IMAGENS, SINAIS E DADOS.
- 41 INSTRUÇÃO EM TÉCNICAS DE CABELEIREIRO; SEMINÁRIOS EDUCATIVOS RELACIONADOS COM TÉCNICAS DE CABELEIREIRO; DISPONIBILIZAÇÃO DE INFORMAÇÃO SOBRE EDUCAÇÃO FÍSICA

ATRAVÉS DE UM SITE ONLINE; DISPONIBILIZAÇÃO DE INFORMAÇÃO SOBRE TREINAMENTO FÍSICO ATRAVÉS DE UM SITE ONLINE; DISPONIBILIZAÇÃO DE INFORMAÇÃO SOBRE EXERCÍCIO FÍSICO ATRAVÉS DE UM SITE ONLINE; FORNECIMENTO DE MÚSICA DIGITAL [NÃO DESCARREGÁVEL] DESDE SITES WEB MP3 NA INTERNET; PUBLICAÇÕES E REPORTAGENS INFORMATIVAS; SERVIÇOS DE EDUCAÇÃO, ENTRETENIMENTO E DESPORTO; EDUCAÇÃO, ENTRETENIMENTO E DESPORTO; ORGANIZAÇÃO DE CONFERÊNCIAS, EXPOSIÇÕES E COMPETIÇÕES; APRESENTAÇÃO E ORGANIZAÇÃO DE ENTREGA DE PRÊMIOS; ATIVIDADES CULTURAIS; DISPONIBILIZAÇÃO DE FILMES, NÃO DESCARREGÁVEIS, POR MEIO DE SERVIÇOS DE VÍDEO-ON-DEMAND; DISPONIBILIZAÇÃO DE INFORMAÇÃO SOBRE ENTRETENIMENTO ATRAVÉS DE TELEVISÃO, BANDA LARGA, WIRELESS E SERVIÇOS ONLINE; DISPONIBILIZAÇÃO DE INFORMAÇÃO SOBRE ENTRETENIMENTO E ATIVIDADES RECREATIVAS ATRAVÉS DA INTERNET; DISPONIBILIZAÇÃO DE INFORMAÇÃO SOBRE ENTRETENIMENTO VIA ELETRÔNICA; DIVERTIMENTO TELEVISIVO; EDUCAÇÃO E FORMAÇÃO; FORNECIMENTO DE ENTRETENIMENTO ON-LINE; FORNECIMENTO DE ENTRETENIMENTO ATRAVÉS DA INTERNET; FORNECIMENTO DE FILMES NÃO DESCARREGÁVEIS; FORNECIMENTO DE FOTOGRAFIAS NÃO DESCARREGÁVEIS EM LINHA; FORNECIMENTO DE IMAGENS NÃO DESCARREGÁVEIS EM LINHA; FORNECIMENTO DE INFORMAÇÃO EM MATÉRIA DE RECREAÇÃO; FORNECIMENTO DE INFORMAÇÃO NO DOMÍNIO DO ENTRETENIMENTO ATRAVÉS DE UMA REDE INFORMÁTICA MUNDIAL; FORNECIMENTO DE INFORMAÇÕES AOS JOGADORES SOBRE O RANKING DAS SUAS PONTUAÇÕES NOS JOGOS ATRAVÉS DE WEBSITES; FORNECIMENTO DE INFORMAÇÕES RELACIONADAS COM ENTRETENIMENTO; FORNECIMENTO DE INFORMAÇÕES RELACIONADAS COM ENTRETENIMENTO ON-LINE, A PARTIR DE UMA BASE DE DADOS INFORMÁTICA DA INTERNET; FORNECIMENTO DE INFORMAÇÕES SOBRE ATIVIDADES CULTURAIS; FORNECIMENTO DE INFORMAÇÕES RELACIONADAS COM FILMES; FORNECIMENTO DE INSTALAÇÕES DE LAZER; FORNECIMENTO DE SERVIÇOS DE ENTRETENIMENTO ATRAVÉS DE PUBLICAÇÕES; FORNECIMENTO DE SERVIÇOS DE BILHETES PRÉ-COMPRADOS PARA EVENTOS DE ENTRETENIMENTO, DESPORTIVOS E CULTURAIS; FORNECIMENTO DE SERVIÇOS DE ENTRETENIMENTO ATRAVÉS DE PODCAST; FORNECIMENTO DE SERVIÇOS DE ENTRETENIMENTO DESPORTIVO ATRAVÉS DE UM WEBSITE; FORNECIMENTO DE SERVIÇOS DE ENTRETENIMENTO SOB A FORMA DE EXTRATOS DE FILMES ATRAVÉS DE UM WEBSITE; FORNECIMENTO DE UM JOGO DE COMPUTADOR AO QUAL OS UTILIZADORES PODEM ACEDER ATRAVÉS DE UMA REDE MUNDIAL E/OU DA INTERNET; ORGANIZAÇÃO DE APRESENTAÇÕES PARA FINS CULTURAIS; ORGANIZAÇÃO DE APRESENTAÇÕES PARA FINS DE DIVERTIMENTO; ORGANIZAÇÃO DE ATIVIDADES RECREATIVAS; ORGANIZAÇÃO DE BAILES; ORGANIZAÇÃO DE EVENTOS CULTURAIS E ARTÍSTICOS; ORGANIZAÇÃO DE EVENTOS COM FINS CULTURAIS, RECREATIVOS E DESPORTIVOS; ORGANIZAÇÃO DE ESPETÁCULOS PARA FINS DE ENTRETENIMENTO; ORGANIZAÇÃO DE ESPETÁCULOS PARA FINS CULTURAIS; ORGANIZAÇÃO E DIREÇÃO DE EXPOSIÇÕES PARA FINS DE ENTRETENIMENTO; ORGANIZAÇÃO E APRESENTAÇÃO DE ESPETÁCULOS DE

ENTRETENIMENTO RELACIONADOS COM ESTILO E MODA; PRODUÇÃO DE ÁUDIO E VÍDEO, E FOTOGRAFIA; REALIZAÇÃO DE EVENTOS CULTURAIS; REALIZAÇÃO DE ESPETÁCULOS AO VIVO; SERVIÇOS DE CONSULTORIA EM ENTRETENIMENTO PRESTADOS VIA INTERNET; SERVIÇOS DE CONVERSACÃO TELEFÓNICA PARA FINS DE DIVERTIMENTO; WORKSHOPS DE FORMAÇÃO; WORKSHOPS PARA FINS EDUCATIVOS; WORKSHOPS PARA FINS RECREATIVOS; WORKSHOPS PARA FINS CULTURAIS; ORGANIZAÇÃO E REALIZAÇÃO DE WORKSHOPS; ORGANIZAÇÃO DE WORKSHOPS E SEMINÁRIOS; DIREÇÃO DE CURSOS, SEMINÁRIOS E WORKSHOPS; DIREÇÃO DE WORKSHOPS E SEMINÁRIOS SOBRE AUTOCONSCIÊNCIA; ORGANIZAÇÃO E DIREÇÃO DE WORKSHOPS DE FORMAÇÃO; PREPARAÇÃO, DIREÇÃO E ORGANIZAÇÃO DE WORKSHOPS [FORMAÇÃO]; ORGANIZAÇÃO DE WORKSHOPS PROFISSIONAIS E CURSOS DE FORMAÇÃO; ORGANIZAÇÃO E REALIZAÇÃO DE SEMINÁRIOS E WORKSHOPS [FORMAÇÃO]; ORGANIZAÇÃO E DIREÇÃO DE CURSOS PRÁTICOS DE FORMAÇÃO [WORKSHOPS]; SERVIÇOS DE INFORMAÇÃO E CONSULTORIA EM MATÉRIA DE PREPARAÇÃO, CELEBRAÇÃO E ORGANIZAÇÃO DE WORKSHOPS [FORMAÇÃO]; ORGANIZAÇÃO DE CONFERÊNCIAS; ORGANIZAÇÃO DE CONFERÊNCIAS EDUCATIVAS; ORGANIZAÇÃO E REALIZAÇÃO DE CONFERÊNCIAS; ORGANIZAÇÃO E CONDUÇÃO DE CONFERÊNCIAS; ORGANIZAÇÃO DE CONFERÊNCIAS; ORGANIZAÇÃO E DIREÇÃO DE CONFERÊNCIAS; ORGANIZAÇÃO DE CONFERÊNCIAS DE EDUCAÇÃO; ORGANIZAÇÃO DE REUNIÕES E CONFERÊNCIAS; ORGANIZAÇÃO DE SEMINÁRIOS E CONFERÊNCIAS; ORGANIZAÇÃO DE CONFERÊNCIAS RELACIONADAS COM FORMAÇÃO; ORGANIZAÇÃO DE CONFERÊNCIAS RELACIONADAS COM EDUCAÇÃO; ORGANIZAÇÃO E DIREÇÃO DE CONFERÊNCIAS EDUCACIONAIS; ORGANIZAÇÃO DE CONFERÊNCIAS RELACIONADAS COM COMÉRCIO; ORGANIZAÇÃO DE CONFERÊNCIAS RELACIONADAS COM NEGÓCIOS; ORGANIZAÇÃO DE CONFERÊNCIAS RELACIONADAS COM PUBLICIDADE; PREPARAÇÃO, DIREÇÃO E ORGANIZAÇÃO DE CONFERÊNCIAS; ORGANIZAÇÃO DE CONFERÊNCIAS RELACIONADAS COM ATIVIDADES CULTURAIS; ORGANIZAÇÃO E DIREÇÃO DE CONFERÊNCIAS E DE SEMINÁRIOS; ORGANIZAÇÃO E REALIZAÇÃO DE CONFERÊNCIAS E CONGRESSOS; ORGANIZAÇÃO E REALIZAÇÃO DE CONFERÊNCIAS, CONGRESSOS E SIMPÓSIOS; ORGANIZAÇÃO E CONDUÇÃO DE CONFERÊNCIAS COMERCIAIS, PROFISSIONAIS E DE NEGÓCIOS; PUBLICAÇÃO DE REVISTAS; PUBLICAÇÃO DE REVISTAS ELETRÔNICAS; PUBLICAÇÃO MULTIMÉDIA DE REVISTAS; PUBLICAÇÃO DE REVISTAS WEB; PUBLICAÇÃO MULTIMÉDIA DE REVISTAS, REVISTAS ESPECIALIZADAS E JORNAIS; PUBLICAÇÃO MULTIMÉDIA DE REVISTAS ESPECIALIZADAS; SERVIÇOS DE PUBLICAÇÃO DE REVISTAS; ALUGUER DE JORNAIS E REVISTAS; PUBLICAÇÃO DE REVISTAS CIENTÍFICAS ESPECIALIZADAS; PUBLICAÇÃO DE REVISTAS PARA O CONSUMIDOR; FORNECIMENTO DE REVISTAS GENERALISTAS ONLINE, NÃO DESCARREGÁVEIS; SERVIÇOS DE PUBLICAÇÃO PARA LIVROS E REVISTAS; PUBLICAÇÃO DE LIVROS, REVISTAS, ALMANAQUES E DIÁRIOS; PUBLICAÇÃO DE JORNAIS, REVISTAS, CATÁLOGOS E BROCHURAS; PUBLICAÇÃO DE LIVROS E REVISTAS ELETRÔNICAS ON-LINE; PUBLICAÇÃO ON-LINE DE LIVROS E REVISTAS ELETRÔNICAS; SERVIÇOS DE CONSULTORIA RELACIONADOS COM PUBLICAÇÃO DE REVISTAS; PUBLICAÇÃO

ON-LINE DE LIVROS E REVISTAS ELETRÓNICOS; PUBLICAÇÃO DE REVISTAS EM FORMATO ELETRÓNICO NA INTERNET; PUBLICAÇÃO ON-LINE DE LIVROS E REVISTAS ELETRÓNICOS (NÃO DESCARREGÁVEIS); SERVIÇOS DE BIBLIOTECA ON-LINE, NOMEADAMENTE, A PRESTAÇÃO DE SERVIÇOS DE BIBLIOTECA ELETRÓNICA, QUE INCLUEM JORNAIS, REVISTAS, FOTOGRAFIAS E IMAGENS ATRAVÉS DE UMA REDE INFORMÁTICA ON-LINE.

42 INVESTIGAÇÃO NO DOMÍNIO DOS CUIDADOS CAPILARES.

44 CABELEIREIROS; SERVIÇOS DE CABELEIREIROS; MODELADORES DE CABELO [CABELEIREIROS]; SERVIÇOS DE SALÕES DE CABELEIREIRO; SERVIÇOS DE SALÃO DE CABELEIREIRO PARA CRIANÇAS; SERVIÇOS DE SALÃO DE CABELEIREIRO PARA HOMEM; SERVIÇOS DE SALÃO DE CABELEIREIRO PARA MILITARES; SERVIÇOS DE SALÃO DE CABELEIREIRO PARA SENHORA; SERVIÇOS PRESTADOS POR SALÕES DE CABELEIREIRO E POR INSTITUTOS DE BELEZA; CORTE DE CABELOS; SUBSTITUIÇÃO DE CABELOS; TRATAMENTOS COSMÉTICOS PARA OS CABELOS; SERVIÇOS DE COLORAÇÃO DE CABELOS; SERVIÇOS DE ALISAMENTO DE CABELOS; SERVIÇOS PARA FRISAR OS CABELOS; SERVIÇOS PARA PERMANENTE DOS CABELOS; SERVIÇOS PARA O CUIDADO DE CABELOS; SERVIÇOS PARA OS CUIDADOS DOS CABELOS; LAVAGEM DE CABELO; EXTENSÕES PARA CABELO; SERVIÇOS DE CORTE DE CABELO; SERVIÇOS DE MAQUILHAGEM COSMÉTICA; SERVIÇOS DE ACONSELHAMENTO EM CUIDADOS CAPILARES; SERVIÇOS DE TRATAMENTOS COSMÉTICOS CORPORAIS, FACIAIS E CAPILARES.

(591)

(540)



(531) 27.5.11 ; 27.5.24

(210) **626788**

(220) 2019.07.08

(300)

(730) **PT PARTILHA PALAVRA LDA**

(511) 36 AGÊNCIA IMOBILIÁRIA.

(591)

(540)



(531) 7.1.24 ; 27.3.15

(210) **626801**

(220) 2019.07.08

(300)

(730) **PT NEOCOM, DISTRIBUIÇÃO COMPONENTES AUTOMÓVEL LDA**

(511) 35 COMÉRCIO DE COMPONENTES DE AUTOMÓVEIS, NOMEADAMENTE, TRAVÕES DE DISCO PARA VEÍCULOS, PEÇAS E ACESSÓRIOS PARA VEÍCULOS TERRESTRES, PASTILHAS DE TRAVÕES DE DISCO PARA VEÍCULOS, JUNTAS HOMOCINEMÁTICAS [PEÇAS DE VEÍCULOS], ESCOVAS PARA LIMPA PARA-BRISAS; DISCOS DE TRAVÕES PARA VEÍCULOS, BRAÇOS DE SUSPENSÃO PARA VEÍCULOS E AMORTECEDORES [PEÇAS DE VEÍCULOS].

(591)

(540)



(531) 5.5.20 ; 5.5.21

(210) **626806**

(220) 2019.07.08

(300)

(730) **PT NUNO FILIPE GOMES DOS SANTOS CARLOS**

(511) 39 SERVIÇOS DE PASSEIOS TURÍSTICOS, VISITAS TURÍSTICAS E EXCURSÕES.

(591) LARANJA; PRETO; BRANCO

(540)



(531) 1.3.1 ; 2.1.8 ; 5.1.1 ; 5.1.6 ; 18.1.5 ; 29.1.8 ; 29.1.98

(210) **626818**

(220) 2019.07.08

(300)

(730) **ES MIGUEL ANGEL GALAN CASTELLANOS**

(511) 41 GRAVAÇÕES DE VÍDEOS.

(591) VERDE; AZUL; CINZENTO

(540)

MNA

MNA

MNA



Video Assistant Referee

(531) 2.1.1 ; 26.1.14 ; 26.4.1 ; 29.1.3 ; 29.1.4

(210) **626833** MNA
 (220) 2019.07.08
 (300)
 (730) **PT INODEV - SERVIÇOS DE INOVAÇÃO E DESENVOLVIMENTO EMPRESARIAL, UNIPESSOAL LDA**
 (511) 35 PRESTAÇÃO DE SERVIÇOS DE CONSULTORIA EMPRESARIAL E INOVAÇÃO.
 (591)
 (540)

INODEV

(210) **626824** MNA
 (220) 2019.07.06
 (300)
 (730) **PT ALMOST SUMMER - GESTÃO E INVESTIMENTOS UNIPESSOAL LDA**
 (511) 25 CHAPELARIA; VESTUÁRIO; CALÇADO.
 (591)
 (540)



(531) 5.5.4 ; 5.5.20 ; 5.5.21

(210) **626834** MNA
 (220) 2019.07.08
 (300)
 (730) **PT NUNO MIGUEL RAMOS GARCEZ**
 (511) 31 FRUTOS E LEGUMES FRESCOS.
 (591)
 (540)

Garcearia

(531) 27.5.13

(210) **626831** MNA
 (220) 2019.07.08
 (300)
 (730) **PT QUALYLIVE - ECDS, LDA**
 (511) 41 ASSESSORIA E ORIENTAÇÃO PROFISSIONAL [ASSESSORIA EM MATÉRIA DE EDUCAÇÃO E FORMAÇÃO]; ORIENTAÇÃO PROFISSIONAL [ASSESSORIA EM MATÉRIA DE EDUCAÇÃO OU FORMAÇÃO]; CONSULTADORIA EM MATÉRIA DE FORMAÇÃO E APERFEIÇOAMENTO PROFISSIONAL; ORIENTAÇÃO PROFISSIONAL [CONSULTORIA EM EDUCAÇÃO OU FORMAÇÃO].
 (591)
 (540)



(531) 20.5.25

(210) **626843** MNA
 (220) 2019.07.08
 (300)
 (730) **PT HUGO MIGUEL ROMÃO FERREIRA**
 (511) 37 MANUTENÇÃO DE SISTEMAS ELETRÓNICOS OU DE CLIMATIZAÇÃO; SERVIÇOS DE CLIMATIZAÇÃO PRESTADOS POR EMPRESAS CONTRATANTES; SERVIÇOS DE VEDAÇÃO DE CONDUTAS DE CLIMATIZAÇÃO; INSTALAÇÃO DE SISTEMAS DE CANALIZAÇÃO; SERVIÇOS DE CANALIZAÇÃO; TRABALHOS DE CANALIZAÇÃO; INSTALAÇÃO DE MAQUINARIA ELÉCTRICA E DE PRODUÇÃO DE ELECTRICIDADE.
 (591) LARANJA; VERDE; AZUL; PRETO
 (540)



(531) 26.11.98 ; 27.99.6 ; 27.99.8 ; 29.1.3 ; 29.1.4 ; 29.1.98

(540)



(210) **626844** MNA
 (220) 2019.07.08
 (300)
 (730) **PT L.R.HEIN, LDA.**
 (511) 41 SERVIÇOS DE MUSEUS; EXPLORAÇÃO DE MUSEUS.
 (591) AMARELO; CINZENTO
 (540)

(531) 25.12.3 ; 27.5.25 ; 29.1.97



(531) 26.4.4 ; 26.4.18 ; 29.1.2 ; 29.1.8

(210) **626853** MNA
 (220) 2019.07.09
 (300)
 (730) **PT SANDRA ELISABETE DE ALMEIDA E FIGUEIREDO MONTEIRO**

(511) 39 COORDENAÇÃO DA ORGANIZAÇÃO DE VIAGENS PARA INDIVÍDUOS E GRUPOS; CONSULTADORIA PARA PLANEAMENTO DE ITINERÁRIOS DE VIAGENS; CONSULTADORIA EM VIAGENS; DISPONIBILIZAÇÃO DE INFORMAÇÃO SOBRE VIAGENS TURÍSTICAS ATRAVÉS DA INTERNET; AGENTES DE ORGANIZAÇÃO DE VIAGENS; ACOMPANHAMENTO DE PASSAGEIROS; DISPONIBILIZAÇÃO DE INFORMAÇÃO ATRAVÉS DA INTERNET SOBRE VIAGENS; FORNECIMENTO DE INFORMAÇÕES SOBRE VIAGENS; FORNECIMENTO DE SERVIÇOS DE EXCURSÕES; INFORMAÇÕES DE VIAGENS; ORGANIZAÇÃO DE ACOMPANHAMENTO PARA VIAJANTES; ORGANIZAÇÃO DE EXCURSÕES; ORGANIZAÇÃO DE EXPEDIÇÕES; ORGANIZAÇÃO DE VIAGENS AO ESTRANGEIRO; ORGANIZAÇÃO DE VISITAS TURÍSTICAS; PLANIFICAÇÃO, ORGANIZAÇÃO E RESERVA DE VIAGENS; PRESTAÇÃO DE INFORMAÇÕES RELACIONADAS COM ITINERÁRIOS DE VIAGENS; PRESTAÇÃO DE INFORMAÇÕES TURÍSTICAS SOBRE VIAGENS; SERVIÇOS DE CARIDADE, NOMEADAMENTE, FORNECIMENTO DE TRANSPORTE PARA IDOSOS OU PESSOAS INVÁLIDAS; SERVIÇOS DE GUIAS PARA VIAGENS; SERVIÇOS DE INFORMAÇÃO COMPUTORIZADOS RELACIONADOS COM RESERVAS DE VIAGENS; EMISSÃO DE BILHETES DE VIAGEM

(210) **626847** MNA
 (220) 2019.07.08
 (300)
 (730) **PT JORGE MANUEL GOMES MARTINS NEVES**

(511) 42 ARQUITETURA; CONSULTORIA EM ARQUITETURA E ELABORAÇÃO DE PLANOS DE CONSTRUÇÃO; GESTÃO DE PROJETOS DE ARQUITETURA; PREPARAÇÃO DE PROJETOS DE ARQUITETURA; SERVIÇOS DE ARQUITETURA; SERVIÇOS DE ARQUITETURA INTERIOR; SERVIÇOS DE ARQUITETURA PARA A CONCEÇÃO DE EDIFÍCIOS COMERCIAIS; SERVIÇOS DE ARQUITETURA PARA A CONCEÇÃO DE INSTALAÇÕES DE ESCRITÓRIOS; SERVIÇOS DE CONSULTADORIA EM ARQUITETURA; SERVIÇOS DE CONSULTADORIA PROFISSIONAL RELACIONADOS COM ARQUITETURA; SERVIÇOS DE DESIGN ASSISTIDO POR COMPUTADOR RELACIONADOS COM ARQUITETURA; SERVIÇOS DE DESIGN RELACIONADOS COM ARQUITETURA; CONSULTADORIA PROFISSIONAL RELATIVA AO DESIGN DE INTERIORES DE ALOJAMENTOS; DESIGN DE DECORAÇÃO DE INTERIORES; DESIGN DE INTERIORES COMERCIAIS; PLANEAMENTO [DESIGN] DE ESPAÇOS INTERIORES; SERVIÇOS DE DESIGN DE INTERIORES E EXTERIORES; SERVIÇOS DE DESIGN RELACIONADOS COM A DECORAÇÃO DE INTERIORES DE ESCRITÓRIOS; SERVIÇOS DE DESIGN RELACIONADOS COM A DECORAÇÃO DE INTERIORES DE CASAS; CONSULTADORIA EM DECORAÇÃO DE INTERIORES; CONSULTADORIA RELACIONADA COM SELEÇÃO DE TECIDOS DE DECORAÇÃO [DECORAÇÃO DE INTERIORES]; CONSULTADORIA RELACIONADA COM SELEÇÃO DE CORTINADOS [DECORAÇÃO DE INTERIORES]; PROJETOS ARQUITETÓNICOS PARA DECORAÇÃO EXTERIOR; SERVIÇOS DE DECORAÇÃO DE INTERIORES QUE INCORPORAM OS PRINCÍPIOS DO FENG SHUI; SERVIÇOS DE DESIGN RELACIONADOS COM DECORAÇÃO DE LOJAS.

(591) DOURADO; CINZENTO; PRETO; BRANCO

(591)
(540)

(531) 1.5.23 ; 2.5.8 ; 2.5.23 ; 2.9.17 ; 5.1.3 ; 18.5.3 ; 26.1.16

- (210) **626855** MNA (210) **626856** MNA
 (220) 2019.07.09 (220) 2019.07.09
 (300) (300)
 (730) **PT FAIANÇAS ARTÍSTICAS BORDALO PINHEIRO, SA** (730) **PT R.P.C. - MÓVEIS, LDA**

(511) 21 ARTIGOS DE PORCELANA; ARTIGOS DE PORCELANA PARA USO DECORATIVO; BUSTOS EM FAIANÇA; BUSTOS EM PORCELANA; CAIXAS DE PORCELANA; DECORAÇÕES EM PORCELANA PARA PAREDES; ESCULTURAS EM FAIANÇA; ESCULTURAS EM PORCELANA; FIGURINHAS EM PORCELANA; FIGURINHAS FEITAS DE FAIANÇA; AÇUCAREIROS; ABAFADORES PARA BULES DE CHÁ; BANDEJAS; BANDEJAS DE PORCELANA; BANDEJAS DE PORCELANA PARA SERVIR; BANDEJAS PARA REFEIÇÕES; BASES DE PRATOS [UTENSÍLIOS DE MESA]; BASES PARA COPOS; BASES PARA COPOS EM PORCELANA; BASES PARA GARRAFAS, SEM SER EM PAPEL NEM TOALHAS DE MESA; BASES PARA PRATOS; BULES DE CHÁ; BULES PARA SERVIR AÇÚCAR; CAFETEIRAS; CAIXAS DE REBUÇADOS, NÃO EM METAIS PRECIOSOS; CAIXAS PARA BISCOITOS; CAIXAS PARA BOLACHAS; CAIXAS PARA BOMBONS; CAIXAS PARA CHÁ; CANDELABROS; CANECAS DE FAIANÇA; CANECAS DE PORCELANA; CANECAS; CENTROS DE MESA; CHÁVENAS DE CAFÉ; CHÁVENAS DE CHÁ; CONCHAS PARA A COZINHA; CONJUNTOS DE CHÁVENAS DE CAFÉ COMPOSTOS POR CHÁVENAS E PIRES; FRASCOS PARA CONSERVAÇÃO; FRUTEIRAS; JARRAS; JARROS PARA UTENSÍLIO; LOIÇA EM PORCELANA; LOUÇA; MANTEIGUEIRAS; MOLHEIRAS; PIRES; PORCELANA DECORATIVA; PORCELANA; POTES DE FAIANÇA; POTES; PRATOS; PRATOS DE MESA; PRATOS DE SOBREMESA; PRATOS DE RECORDAÇÃO; PRATOS DECORATIVOS; PRATOS PARA LEGUMES; PRATOS PARA A COZINHA; PRATOS PARA SERVIR; QUEIJEIRAS; SALADEIRAS; SALEIROS E PIMENTEIROS; SERVIÇOS DE CAFÉ; SERVIÇOS DE CHÁ; SERVIÇOS DE MESA, EXCETO FACAS, GARFOS E COLHERES; SOPEIRAS [TERRINAS]; TAÇAS; TAÇAS EM PORCELANA; TAÇAS PARA FRUTA; TAÇAS PARA SERVIR; TERRINAS; TERRINAS PARA SOPAS; TRAVESSAS; TRAVESSAS FEITAS DE FAIANÇA PARA IR AO FORNO; TRAVESSAS DE IR AO FORNO

(591) BLACK;
 (540)



(531) 24.17.2 ; 26.1.5 ; 27.1.12

(511) 11 ELETRODOMÉSTICOS PARA A COZINHA
 20 MÓVEIS DE COZINHA; MÓVEIS

(591)
 (540)

(531) 27.5.13

- (210) **626857** MNA
 (220) 2019.07.09
 (300)
 (730) **PT ANDREIA ISABEL CARVALHO DA SILVA**
PT BRUNO RICARDO RAMOS LOUREIRO

(511) 30 BOLINHOS À BASE DE FARINHA; BOLINHOS DE MASSA À BASE DE FARINHA; APERITIVOS CONSTITUÍDOS ESSENCIALMENTE POR MASSA ALIMENTAR; BOLOS SEMIFRIOS; CONFEITARIA CONGELADA; CREMES GELADOS; GELADOS; GLACÉS; APERITIVOS DE CEREAIS; BARRAS ALIMENTARES CONTENDO GRÃOS DE CEREAIS E FRUTOS SECOS [CONFEITARIA]; BOMBONS; BOMBONS CONTENDO FRUTA; CARAMELOS; DOCES ARTESANAIS; DOCES [GULOSEIMAS]; DOCES DE MASCAR, NÃO MEDICINAIS, COM RECHEIO LÍQUIDO DE FRUTOS; DOCES SEM AÇÚCAR; GOMAS; PRALINÉS [BOMBONS]; BASES DE MASSA PARA CREPES DOCES; BASES DE MASSA PARA PASTELARIA; BISCOITARIAS; BISCOITOS; BISCOITOS [BOLINHOS]; BISCOITOS AROMATIZADOS COM FRUTA; BOLACHAS; BOLOS; BOLOS CONGELADOS; BOLOS VEGANOS; CREPES; EMPADAS SEM CARNE; ESPECIALIDADES DE BOLOS; EMPADAS, DOCES OU SALGADAS; FORMAS DE MASSA PARA PASTELARIA; MASSA DE PASTELARIA; MASSAS PARA EMPADAS; MADALENAS; MUFFINS; PASTÉIS; PASTÉIS DE NATA; PRODUTOS DE BISCOITARIA; PRODUTOS DE PASTELARIA COM RECHEIO DE FRUTAS; AMIDO PARA ALIMENTAÇÃO; AMIDOS MODIFICADOS PARA USO ALIMENTAR [NÃO MEDICINAIS]; AMIDOS NATURAIS PARA USO ALIMENTAR; ESPESANTES PARA COZINHAR; ESPESANTES PARA USO ALIMENTAR; MASSAS ALIMENTARES; MASSAS ALIMENTARES [PRODUTOS FARINÁCEOS]

(591)
 (540)

(531) 5.1.16 ; 6.1.4 ; 27.5.3 ; 27.5.4 ; 27.5.7

(210) **626861** MNA

(220) 2019.07.09

(300)

(730) **PT EUROPE RUBBER TREE - TIRES, LDA.**

(511) 35 PROMOÇÃO DE VENDAS [PARA TERCEIROS]; SERVIÇOS DE PROMOÇÃO DE VENDAS; SERVIÇOS DE MERCHANDISING

37 MANUTENÇÃO E REPARAÇÃO DE PNEUS; ALINHAMENTO DE PNEUS; CALIBRAGEM DE PNEUS; MONTAGEM DE PNEUS; MONTAGEM E REPARAÇÃO DE PNEUS DE VEÍCULOS; REPARAÇÃO DE PNEUS; SERVIÇOS DE MONTAGEM DE PNEUS; SUBSTITUIÇÃO DE PNEUS; VULCANIZAÇÃO DE PNEUS DE AUTOMÓVEIS [REPARAÇÃO]; VULCANIZAÇÃO DE PNEUS [REPARAÇÃO]

39 SERVIÇOS DE TRANSPORTE; LOGÍSTICA DE TRANSPORTE; ARMAZENAMENTO; ARMAZENAMENTO A GRANEL

(591)

(540)



(531) 26.11.12 ; 27.5.8 ; 27.99.5

(210) **626862** MNA

(220) 2019.07.09

(300)

(730) **PT OMNIBEES PORTUGAL, UNIPessoal, LDA**

(511) 35 ORGANIZAÇÃO E REALIZAÇÃO DE FEIRAS DE EMPREGO; GESTÃO DE PESSOAL E CONSULTORIA EM MATÉRIA DE EMPREGO; AGÊNCIAS DE EMPREGO; CONSULTADORIA DE EMPREGO; FORNECIMENTO DE INFORMAÇÕES DE EMPREGO ATRAVÉS DE UMA REDE INFORMÁTICA MUNDIAL; SERVIÇOS DE BOLSA DE EMPREGO; SERVIÇOS DE INFORMAÇÃO RELACIONADOS COM EMPREGOS E OPORTUNIDADES DE CARREIRA; SERVIÇOS DE "JOB MATCHING" (CORRELAÇÃO DE EMPREGOS ENTRE EMPRESAS E TRABALHADORES)

41 CURSOS DE FORMAÇÃO; CURSOS DE FORMAÇÃO ASSISTIDOS POR COMPUTADOR; CURSOS DE FORMAÇÃO EM PLANEAMENTO ESTRATÉGICO RELACIONADO COM PUBLICIDADE, PROMOÇÃO, MARKETING E EMPRESAS; CURSOS DE FORMAÇÃO RELACIONADOS COM SOFTWARE INFORMÁTICO; ENSINO E FORMAÇÃO EM NEGÓCIOS COMERCIAIS, INDÚSTRIA E TECNOLOGIA DA INFORMAÇÃO; FORMAÇÃO NO DOMÍNIO DAS VENDAS; FORMAÇÃO PARA A UTILIZAÇÃO DE PROGRAMAS INFORMÁTICOS; FORMAÇÃO PARA UTILIZAÇÃO DE SISTEMAS DE SOFTWARE; FORMAÇÃO RELACIONADA COM OPORTUNIDADES DE EMPREGO; FORMAÇÃO

RELACIONADA COM SOFTWARE INFORMÁTICO; FORMAÇÃO RELATIVA À UTILIZAÇÃO DE PROGRAMAS DE PROCESSAMENTO DE DADOS; SERVIÇOS DE ATIVIDADES DE FORMAÇÃO; WORKSHOPS DE FORMAÇÃO; FORMAÇÃO

(591) pantone yellow C; pantone 2695C;

(540)



(531) 26.4.3 ; 27.5.1 ; 27.5.10

(210) **626869** MNA

(220) 2019.07.09

(300)

(730) **PT AROMARKETING PORTUGAL LDA**

(511) 03 FRAGRÂNCIAS DE AMBIENTE; ARTIGOS PERFUMADOS EM CERA FUNDIDA; FRAGRÂNCIAS PARA PERFUMAR; PERFUMES PARA INTERIORES SOB A FORMA DE VAPORIZADORES; PREPARAÇÕES PARA PERFUMAR INTERIORES; PRODUTOS AROMÁTICOS PARA USO DOMÉSTICO; PRODUTOS PARA PERFUMAR INTERIORES; PULVERIZADORES DE PERFUME PARA AMBIENTES; RECARGAS DE FRAGRÂNCIA PARA DISTRIBUIDORES DE FRAGRÂNCIA ELÉTRICOS; RECARGAS DE FRAGRÂNCIA PARA DISTRIBUIDORES DE FRAGRÂNCIA NÃO ELÉTRICOS; SAQUETAS COM FRAGRÂNCIAS; SPRAYS AROMÁTICOS PARA INTERIORES

(591) PANTONE BLACK C C0 M0 Y0 K60 #868788; PANTONE BLACK C C0 M0 Y0 K100 #000000; PANTONE 512 C C60 M100 Y0 K20 #5F1B6B;

(540)



(531) 25.7.1 ; 25.7.6

(210) **626870** MNA

(220) 2019.07.09

(300)

(730) **PT FORMULA AZUL LDA**

(511) 37 CONSTRUÇÃO DE PISCINAS; APLICAÇÃO DE REVESTIMENTOS EM PISCINAS; APLICAÇÃO DE REBOCO EM PISCINAS; HIGIENIZAÇÃO DE PISCINAS; LIMPEZA DE PISCINAS; MANUTENÇÃO DE PISCINAS; SERVIÇOS DE LIMPEZA DE PISCINAS

(591)

(540)



(531) 2.1.95 ; 26.1.4 ; 26.1.24 ; 27.5.1 ; 27.5.7 ; 27.5.10

(210) **626873** MNA

(220) 2019.07.09

(300)

(730) **PT ANA SOFIA OLIVEIRA SOEIRO DE ALMEIDA**

(511) 30 PÃO FRESCO; PÃO E BRIOCHES; PÃO SEM GLÚTEN; PÃO MULTICEREAIS; PASTELARIA, BOLOS, TARTES E BISCOITOS (BOLACHAS); PASTELARIA VARIADA; GRANOLA

(591) PANTONE 7722 C;PANTONE 705 C;PANTONE 2459 C;PANTONE 1365 C;

(540)



(531) 5.3.16 ; 27.5.1 ; 27.5.7 ; 27.5.10

(210) **626875** MNA

(220) 2019.07.09

(300)

(730) **PT CRESCER NA MAIOR, ASSOCIAÇÃO DE INTERVENÇÃO COMUNITÁRIA**

(511) 43 FORNECIMENTO DE ALIMENTOS E BEBIDAS PARA CLIENTES DE RESTAURANTES; FORNECIMENTO DE ALIMENTOS E BEBIDAS EM RESTAURANTES E BARES; FORNECIMENTO DE RECENSÕES DE RESTAURANTES E BARES; PRESTAÇÃO DE INFORMAÇÃO RELACIONADA COM RESTAURANTES; REALIZAÇÃO DE RESERVAS E

MARCAÇÕES PARA RESTAURANTES E REFEIÇÕES; RESERVA DE MESAS EM RESTAURANTES; RESTAURANTES DE COMIDA RÁPIDA (FAST FOOD); RESTAURANTES DE GRELHADOS; RESTAURANTES DE IGUARIAS REFINADAS; RESTAURANTES DE SELF-SERVICE; RESTAURANTES PARA SERVIÇO RÁPIDO E PERMANENTE (SNACK-BARES); SERVIÇOS DE AGÊNCIAS DE VIAGENS PARA A MARCAÇÃO DE RESERVAS EM RESTAURANTES; SERVIÇOS DE AGÊNCIAS PARA RESERVAS EM RESTAURANTES; SERVIÇOS DE ALIMENTAÇÃO E BEBIDAS PARA CLIENTES DE RESTAURANTES; SERVIÇOS DE ALIMENTAÇÃO E BEBIDAS EM RESTAURANTES E BARES; SERVIÇOS DE INFORMAÇÕES SOBRE RESTAURANTES; SERVIÇOS DE RESERVAS DE RESTAURANTES; SERVIÇOS DE RESERVAS PARA RESTAURANTES E REFEIÇÕES; SERVIÇOS DE RESTAURANTE COM VENDA DE COMIDA PARA FORA; SERVIÇOS DE RESTAURANTE DE COMIDA RÁPIDA; SERVIÇOS DE RESTAURANTE DE RODÍZIO; SERVIÇOS DE RESTAURANTE DE COMIDA PARA FORA; SERVIÇOS DE RESTAURANTE EM HOTÉIS; SERVIÇOS DE RESTAURANTE E BAR; SERVIÇOS DE RESTAURANTE FORNECIDOS POR HOTÉIS; SERVIÇOS DE RESTAURANTE INCLUINDO INSTALAÇÕES DE BAR LICENCIADAS; SERVIÇOS DE RESTAURANTE PARA O FORNECIMENTO DE COMIDA RÁPIDA; SERVIÇOS DE RESTAURANTES; SERVIÇOS DE RESTAURANTES SELF-SERVICE; SERVIÇOS DE RESTAURANTES MÓVEIS; SERVIÇOS DE RESTAURANTES WASHOKU; SERVIÇOS DE RESTAURANTES DE TEMPURA; SERVIÇOS DE RESTAURANTES DE SUSHI; SERVIÇOS DE RESTAURANTES QUE FORNECEM COMIDA PARA FORA

(591)

(540)

É UM
Restaurante

(531) 27.5.1 ; 27.5.4

(210) **626876** MNA

(220) 2019.07.09

(300)

(730) **PT VERTICUS SOCIEDADE DE MEDIAÇÃO IMOBILIÁRIA, LDA**

(511) 36 SERVIÇOS DE ASSESSORIA RELACIONADOS COM AVALIAÇÕES IMOBILIÁRIAS; SERVIÇOS DE CONSULTORIA IMOBILIÁRIA PARA EMPRESAS; GESTÃO FINANCEIRA DE PROJETOS IMOBILIÁRIOS; ADMINISTRAÇÃO DE BENS IMOBILIÁRIOS; ADMINISTRAÇÃO DE NEGÓCIOS FINANCEIROS RELACIONADOS COM BENS IMOBILIÁRIOS; AQUISIÇÃO DE BENS IMOBILIÁRIOS EM NOME DE TERCEIROS; AVALIAÇÃO E ADMINISTRAÇÃO DE BENS IMOBILIÁRIOS; CONSULTORIA RELATIVA À COMPRA DE BENS IMOBILIÁRIOS; FINANCIAMENTO DE PROJETOS IMOBILIÁRIOS; FORNECIMENTO DE INFORMAÇÃO RELATIVA AOS NEGÓCIOS IMOBILIÁRIOS, ATRAVÉS DA INTERNET; GESTÃO DE BENS IMOBILIÁRIOS; GESTÃO DE PROPRIEDADES [BENS IMOBILIÁRIOS]; GESTÃO FIDUCIÁRIA DE BENS IMOBILIÁRIOS; OBTENÇÃO DE BENS IMOBILIÁRIOS PARA

TERCEIROS; PRESTAÇÃO DE INFORMAÇÃO RELACIONADA COM BENS IMOBILIÁRIOS; PRESTAÇÃO DE INFORMAÇÕES RELACIONADAS COM BENS IMOBILIÁRIOS [PROPRIEDADES]; SELEÇÃO E AQUISIÇÃO DE BENS IMOBILIÁRIOS EM NOME DE TERCEIROS; SERVIÇOS DE ASSESSORIA RELACIONADOS COM A PROPRIEDADE DE BENS IMOBILIÁRIOS; SERVIÇOS DE CORRETORES IMOBILIÁRIOS; SERVIÇOS DE EMPRÉSTIMOS IMOBILIÁRIOS; SERVIÇOS DE GESTÃO IMOBILIÁRIA RELACIONADOS COM TRANSAÇÕES DE BENS IMOBILIÁRIOS; SERVIÇOS DE GESTÃO IMOBILIÁRIA RELACIONADOS COM COMPLEXOS IMOBILIÁRIOS; SERVIÇOS DE MEDIAÇÃO PARA VENDA, À COMISSÃO, DE BENS IMOBILIÁRIOS; MEDIAÇÃO IMOBILIÁRIA; SERVIÇOS FINANCEIROS PARA MEDIAÇÃO IMOBILIÁRIA

(591)

(540)



(531) 27.5.10 ; 27.5.17 ; 27.5.22 ; 27.99.19 ; 27.99.22

(210) 626877

MNA

(220) 2019.07.09

(300)

(730) PT DIANA BRITO COSTA PEREIRA

(511) 18 ALÇAS PARA MALAS DE MÃO; ALÇAS PARA PORTA-MOEDAS; ALCOFAS PARA TRANSPORTAR AS CRIANÇAS; ALCOFAS PARA TRANSPORTAR CRIANÇAS; ALFORGES; ALFORJES; ARMAÇÕES DE MALAS DE MÃO; ARMAÇÕES DE USAR ÀS COSTAS PARA TRANSPORTAR CRIANÇAS; ARMAÇÕES DE SACOS DE MÃO; ARMAÇÕES PARA SACOS DE MÃO; ASAS [SACOS]; BAGAGEM; BAGAGEM DE VIAGEM; BAGAGENS COM RODAS; BANDOLEIRAS [CORREIAS] EM COURO; BAÚS [BAGAGEM]; BOLSAS; BOLSAS CILÍNDRICAS; BOLSAS COM CINTAS PARA O TRANSPORTE DE BEBÊS; BOLSAS COM CORDÃO; BOLSAS DE CAÇA; BOLSAS DE CAÇA [ACESSÓRIOS DE CAÇA]; BOLSAS DE CINTO E DE CINTURA; BOLSAS DE CINTURA; BOLSAS DE COMPRESSÃO ADAPTADAS PARA BAGAGEM; BOLSAS DE COSMÉTICOS; BOLSAS DE COURO; BOLSAS DE FAIXA PARA TRANSPORTAR BEBÊS; BOLSAS DE FELTRO; BOLSAS DE FIM DE SEMANA; BOLSAS DE LONA PARA AS COMPRAS; BOLSAS DE MALHA METÁLICA; BOLSAS DE MALHAS; BOLSAS DE MÃO DE SENHORA; BOLSAS DE MÃO DE SENHORA EM COURO; BOLSAS DE MÃO PARA HOMEM; BOLSAS DE MÃO PEQUENAS SEM ALÇAS; BOLSAS DE MAQUILHAGEM; BOLSAS DE NOITE; BOLSAS DE PELE; BOLSAS DE SENHORA (CARTEIRAS DE

MÃO); BOLSAS DE TRANSPORTE MULTIÚSOS; BOLSAS DE TRAZER À CINTURA; BOLSAS DE VIAGEM; BOLSAS DE VIAGEM PARA GRAVATAS; BOLSAS E CARTEIRAS EM COURO; BOLSAS EM COURO; BOLSAS EM COURO PARA CARTÕES DE CRÉDITO; BOLSAS MULTIUSOS JAPONESAS (SHINGEN-BUKURO); BOLSAS EM MALHA METÁLICA; BOLSAS NÃO EM METAIS PRECIOSOS; BOLSAS PARA BAGAGEM; BOLSAS PARA CARTAS DE CONDUÇÃO; BOLSAS PARA CHAVES; BOLSAS PARA COSMÉTICOS [NÃO GUARNECIDAS]; BOLSAS PARA FATOS; BOLSAS PARA FERRAMENTAS VENDIDAS VAZIAS; BOLSAS PARA GUARDAR MAQUILHAGENS, CHAVES E ARTIGOS DE USO PESSOAL; BOLSAS PARA SAPATOS; BOLSAS PEQUENAS PARA HOMEM; BOLSAS PORTA-BEBÊS; BOLSAS PORTA-MOEDAS EM METAIS PRECIOSOS; BOLSAS TIPO BOSTON; BOLSAS TRICOTADAS, NÃO SENDO DE METAIS PRECIOSOS; BOLSINHAS; CAIXAS DE CHAPÉUS PARA VIAGEM; CAIXAS DE MAQUILHAGEM; CAIXAS EM FIBRA VULCANIZADA; CAIXAS PARA CARTÕES TELEFÔNICOS; CAIXAS PARA CHAPÉUS EM COURO; CAIXINHAS PARA ARTIGOS DE TOILETTE; CAPAS PARA MALAS; CARTEIRA PARA CARTÕES DECRÉDITO EM IMITAÇÃO DE COURO; CARTEIRA PORTA-CARTÕES; CARTEIRAS COM COMPARTIMENTOS PARA CARTÕES; CARTEIRAS COM PORTA-CARTÕES; CARTEIRAS DE BOLSO; CARTEIRAS DE COURO; CARTEIRAS DE METAIS PRECIOSOS; CARTEIRAS DE PULSO; CARTEIRAS DE TORNOZELO; CARTEIRAS EM COURO; CARTEIRAS EM COURO PARA CARTÕES DE CRÉDITO; CARTEIRAS [MALAS DE MÃO]; CARTEIRAS [MARROQUINARIA]; CARTEIRAS MARSUPIAIS; CARTEIRAS [NÃO EM METAIS PRECIOSOS]; CARTEIRAS PARA CARTÕES; CARTEIRAS PARA CARTÕES DE CRÉDITO; CARTEIRAS PARA CHAVES; CARTEIRAS PARA NOTAS DE BANCO; CARTEIRAS PARA PRENDER A CINTOS; COFRES DE VIAGEM; COLDRES ESPECIALMENTE ADAPTADOS PARA O TRANSPORTE DE BENGALAS DOBRÁVEIS; CONJUNTO DE MALAS; CORREIAS DE BAGAGEM COM FECHADURAS INCORPORADAS; CORREIAS PARA BAGAGEM; CORREIAS PARA BAGAGEM E MALAS; CUBOS DE COMPACTAÇÃO ADAPTADOS PARA BAGAGEM; ENVELOPES DE COURO [INVÓLUCROS, BOLSAS] PARA EMBALAGEM; ESTOJOS DE BELEZA; ESTOJOS DE INSTRUMENTOS VAZIOS PARA MÉDICOS; ESTOJOS DE MAQUILHAGEM; ESTOJOS DE TOILETTE; ESTOJOS DE TOILETTE (NÃO GUARNECIDOS); ESTOJOS DE TRANSPORTE; ESTOJOS DE VIAGEM; ESTOJOS DE VIAGEM EM COURO; ESTOJOS DE VIAGEM [MARROQUINARIA]; ESTOJOS EM COURO; ESTOJOS EM COURO E PELE PARA CHAVES; ESTOJOS EM COURO PARA CHAPÉUS; ESTOJOS EM IMITAÇÕES DO COURO; ESTOJOS PARA ARTIGOS DE HIGIENE PESSOAL; ESTOJOS PARA BILHETES DE TRANSPORTES SUBURBANOS; ESTOJOS PARA CARTÕES DE VISITA; ESTOJOS PARA CHAVES; ESTOJOS PARA CHAVES EM COURO; ESTOJOS PARA CHAVES, EM IMITAÇÕES DO COURO; ESTOJOS PARA CHAVES [MARROQUINARIA]; ESTOJOS PARA COSMÉTICOS VENDIDOS VAZIOS; ESTOJOS PARA DOCUMENTOS; ESTOJOS PARA GRAVATAS; ESTOJOS PARA GUARDAR CHAVES; ESTOJOS PARA MAQUILHAGEM, SEM CONTEÚDO; ESTOJOS PARA PRODUTOS DE TOILETTE VENDIDOS VAZIOS; ETIQUETAS DE BORRACHA PARA BAGAGEM; ETIQUETAS DE ENDEREÇO PARA BAGAGEM; ETIQUETAS DE METAL PARA BAGAGEM; ETIQUETAS DE PLÁSTICO PARA BAGAGEM; ETIQUETAS PARA BAGAGEM; ETIQUETAS PARA BAGAGEM [MARROQUINARIA]; ETIQUETAS PARA SACO DE GOLFE EM COURO; FAIXAS PARA TRANSPORTAR BEBÊS; FAIXAS

PARATRANSPORTAR CRIANÇAS; FECHOS METÁLICOS PARA PORTA-MOEDAS; MALAS [BAÚS]; MALAS COM RODAS; MALAS DE CABINE; MALAS DE EXECUTIVO (DOCUMENTOS); MALAS DE EXECUTIVOS; MALAS DE FIM DE SEMANA; MALAS DE MÃO; MALAS DE MÃO PARA SENHORA EM IMITAÇÃO DE COURO; MALAS DE MÃO [PARA SENHORA], BOLSAS E CARTEIRAS; MALAS DE SENHORA À MODA; MALAS DE SENHORA PARA CERIMÓNIA; MALAS DE SENHORA TIPO SACO; MALAS DE VIAGEM; MALAS DE VIAGEM COM RODAS; MALAS DE VIAGEM EM COURO; MALAS DE VIAGEM (MARROQUINARIA); MALAS DE VIAGEM MOTORIZADAS; MALAS DIPLOMÁTICAS; MALAS E MALETAS DE VIAGEM; MALAS ESTILO GLADSTONE; MALAS PARA DOCUMENTOS; MALAS PARA TRANSPORTE DE DOCUMENTOS; MALAS PARA USO EM VIAGEM; MALETAS COM COMPARTIMENTOS IGUAIS (ESTILO PORTMANTEAU); MALETAS DE VIAGEM [MARROQUINARIA]; MALETAS PARA DOCUMENTOS; MALETAS PARA DOCUMENTOS EM IMITAÇÕES DE COURO; MALETAS PARA DOCUMENTOS EM COURO; MALETAS PARA ROUPA DE DORMIR [NÉCESSAIRES]; MALETAS PEQUENAS; MALINHAS DE MÃO; MOCHILAS; MOCHILAS COM CORDÕES; MOCHILAS COM DUAS ALÇAS; MOCHILAS [COM DUAS ALÇAS]; MOCHILAS COM UMA ALÇA; MOCHILAS DE COSTAS; MOCHILAS DE OMBRO; MOCHILAS ESCOLARES; MOCHILAS ESCOLARES PARA CRIANÇAS; MOCHILAS PARA ARTIGOS DE USO DIÁRIO; MOCHILAS PARA AS COSTAS; MOCHILAS PARA CAMINHADAS; MOCHILAS PEQUENAS; MOCHILAS PORTA-BEBÉS; NÉCESSAIRES DE MAQUILHAGEM [VAZIOS]; PASTA PARA DOCUMENTOS; PASTAS; PASTAS DOBRÁVEIS; PASTAS E MALETAS PARA DOCUMENTOS; PASTAS EM COURO; PASTAS EM COURO PARA DOCUMENTOS; PASTAS FEITAS DE COURO; PASTAS [MALETAS]; PASTAS [MARROQUINARIA]; PASTAS [MARROQUINARIA] [PORTA-DOCUMENTOS]; PASTAS PARA CONFERÊNCIAS; PASTAS PARA DOCUMENTOS; PASTAS PARA ESTUDANTES; PASTAS PARA FÓLIOS; PASTAS PARA OBRAS DE ARTE; PASTAS PARA TRANSPORTAR DOCUMENTOS; PASTAS [PRODUTOS EM COURO]; PEGAS DE MALAS [DE VIAGEM]; PEGAS PARA MALAS DE VIAGEM; PEGAS PARA SEGURAR SACOS DE COMPRAS; POCHETES; POCHETES [CARTEIRAS DE MÃO]; POCHETES DE CERIMÓNIA; PORTA-BEBÉS; PORTA-BEBÉS DE FIXAÇÃO NO CORPO; PORTA-BEBÉS [FAIXAS OU ARNESES PARA TRANSPORTAR BEBÉS E CRIANÇAS PEQUENAS]; PORTA-CARTAS [PASTAS]; PORTA-CARTÕES DE CRÉDITO EM COURO; PORTA-CARTÕES DE VISITA; PORTA-CARTÕES DE VISITA SOB A FORMA DE CARTEIRAS; PORTA-CARTÕES [MARROQUINARIA]; PORTA-CHAVES; PORTA-CHAVES EM FORMA DE CARTEIRA; PORTA-CHAVES SOB A FORMA DE ESTOJOS; PORTA-DOCUMENTOS; PORTA-ETIQUETAS PARA BAGAGEM; PORTA-FATOS; PORTA-FATOS, PORTA-CAMISAS E PORTA-VESTIDOS; PORTA-MOEDAS DE COURO; PORTA-MOEDAS FEITOS DE METAIS PRECIOSOS; PORTA-MOEDAS MULTIUSOS; PORTA-MOEDAS, NÃO EM METAIS PRECIOSOS; PORTA-MOEDAS PARA ATAR AOS PULSOS; PORTA-MOEDAS PEQUENOS; PORTA-MÚSICA; PUNHOS PARA SEGURAR SACOS DE COMPRAS; PORTFÓLIOS; RANDSELS [MALAS ESCOLARES JAPONESAS]; RANDSELS [MOCHILAS ESCOLARES JAPONESAS]; RETÍCULOS; SACOS; SACOS À TIRACOLO; SACOS A TIRACOLO PARA CRIANÇAS; SACOS COM RODAS; SACOS COM RODÍZIOS; SACOS DE ALPINISTAS; SACOS DE ATLETISMO; SACOS DE ATLETISMO MULTIUSOS; SACOS DE BAGAGEM DE MÃO; SACOS DE

CAMPISMO; SACOS DE CAMPISTAS; SACOS DE CINTURA; SACOS DE COMPRAS COM DUAS RODAS; SACOS DE COMPRAS COM RODAS; SACOS DE COMPRAS EM COURO; SACOS DE COMPRAS EM MALHA DE REDE; SACOS DE COMPRAS EM MATÉRIAS TÊXTEIS; SACOS DE COMPRAS EM PELE; SACOS DE COURO; SACOS DE DESPORTO; SACOS DE DESPORTO MULTIUSOS; SACOS DE DESPORTO MULTIUSOS TIPO TRÓLEI; SACOS DE EQUIPAMENTO [COM FORMATO CILÍNDRICO]; SACOS DE EQUIPAMENTO PARA VIAGEM [COM FORMATO CILÍNDRICO]; SACOS DE ESTAFETA; SACOS DE FECHAR COM CORDÃO; SACOS DE FERRAMENTAS [VAZIOS] PARA MOTOCICLOS; SACOS DE FERRAMENTAS [VAZIOS]; SACOS DE FIM DE SEMANA; SACOS DE GINÁSTICA; SACOS DE LAZER; SACOS DE LONA; SACOS DE MÃO; SACOS DE MÃO DE FORMA MALEÁVEL; SACOS DE MÃO [PARA SENHORA] EM COURO; SACOS DE MAQUILHAGEM; SACOS DE MAQUILHAGEM VENDIDOS VAZIOS; SACOS DE MERCEARIA; SACOS DE PÔR À CINTURA; SACOS DE PRAIA; SACOS DE RECORDAÇÃO; SACOS DE REDE PARA COMPRAS; SACOS DE TIRACOLO; SACOS DE TOILETTE; SACOS DE TRABALHO; SACOS DE TRAZER A TIRACOLO; SACOS DE VIAGEM; SACOS DE VIAGEM COM RODAS; SACOS DE VIAGEM EM COURO; SACOS DE VIAGEM EM IMITAÇÃO DE COURO; SACOS DE VIAGEM, EM MATÉRIAS PLÁSTICAS; SACOS DE VIAGEM PARA AVIÃO; SACOS DE VIAGEM PARA SAPATOS; SACOS DE VIAGEM PARA VESTUÁRIO; SACOS DE VIAGEM PARA VIAGENS AÉREAS; SACOS EM COURO; SACOS EM COURO PARA FERRAMENTAS [VAZIOS]; SACOS EM IMITAÇÃO DE COURO; SACOS EM PELE SINTÉTICA; SACOS FEITOS DE COURO; SACOS FEITOS DE TOALHA; SACOS FLEXÍVEIS PARA VESTUÁRIO; SACOS IMPERMEÁVEIS; SACOS [INVÓLUCROS, BOLSAS] EM COURO, PARA EMBALAGEM; SACOS [INVÓLUCROS, BOLSAS] PARA EMBALAGEM; SACOS MULTIUSOS COM ASAS PARA PENDURAR DO PULSO; SACOS PARA A LAVAGAM (NÃO AJUSTADOS); SACOS PARA ALPINISTAS; SACOS PARA AMULETOS (OMAMORIRE); SACOS PARA BOTAS; SACOS PARA CAMINHADAS; SACOS PARA CAMPISTAS; SACOS PARA COMPRAS; SACOS PARA COMPRAS, COM RODAS; SACOS PARA COSMÉTICOS; SACOS PARA COSMÉTICOS VENDIDOS VAZIOS; SACOS PARA DESPORTO; SACOS PARA ESTUDANTES; SACOS PARA FERRAMENTAS [VAZIOS]; SACOS PARA FERRAMENTAS VENDIDOS VAZIOS; SACOS PARA FRALDAS; SACOS PARA LIVROS; SACOS PARA MATERIAL DE TRICÔ; SACOS PARA MUDAS DE FRALDAS PARA BEBÉS; SACOS PARA PARTITURAS MUSICAIS; SACOS PARA PRODUTOS PARA A BARBA VENDIDOS VAZIOS; SACOS PARA PROVISÕES [SACOS DAS COMPRAS]; SACOS PARA TRANSPORTAR BEBÉS; SACOS PARA VESTUÁRIO; SACOS PORTA-FATOS; SACOS PORTA-FATOS DE VIAGEM EM COURO; SACOS PORTA-FATOS [PARA VIAGEM]; SACOS PORTA-FERRAMENTAS (VAZIOS); SACOS REUTILIZÁVEIS PARA AS COMPRAS; SACOS TIPO MILITAR; SETS DE VIAGEM; SLINGS [PANOS] PARA O TRANSPORTE DE BEBÉS; SUPORTES EM COURO PARA CARTÕES DE CRÉDITO; SUPORTES PARA MOEDAS; SUPORTES PARA PARTITURAS; TEFILLIN [FILACTÉRIOS]; TIRACOLOS DE COURO; TRÓLEIS (MOCHILAS COM RODAS); TRONCOS DE VIME KORI

24 ARTIGOS DE FELTRO À PEÇA; ARTIGOS DE TARTÃ A METRO; ARTIGOS DE TÊXTEIS SINTÉTICOS EM PEÇA; ARTIGOS EM PEÇA DE MATERIAIS TÊXTEIS LIGADOS COM MATÉRIAS PLÁSTICAS; ARTIGOS EM PEÇA DE MATERIAL PLÁSTICO TECIDO; ARTIGOS EM PEÇA DE MATERIAIS TÊXTEIS LIGADOS COM BORRACHAS; ARTIGOS EM PEÇA

FEITOS DE MATERIAIS PLÁSTICOS NÃO TECIDOS; ARTIGOS NÃO TECIDOS À PEÇA; ARTIGOS TECIDOS DE IMITAÇÃO EM COURO; ARTIGOS TECIDOS EM LINHO; ARTIGOS TÊXTEIS À PEÇA; ARTIGOS TÊXTEIS À PEÇA FEITOS DE MATÉRIAS PLÁSTICAS; ARTIGOS TÊXTEIS À PEÇA PARA VESTUÁRIO; ARTIGOS TÊXTEIS À PEÇA PARA USO NO FABRICO DE FILTROS INDUSTRIAIS; ARTIGOS TÊXTEIS EM PEÇA FEITOS DE ALGODÃO; ARTIGOS TÊXTEIS EM PEÇA PARA FINS DE DECORAÇÃO; ARTIGOS TÊXTEIS EM PEÇA PARA USO NO FABRICO DE BOTAS; ARTIGOS TÊXTEIS EM PEÇA PARA USO NO FABRICO DE SAPATOS; ARTIGOS TÊXTEIS EM PEÇA (REVESTIDOS COM POLIURETANO) PARA CONFEÇÃO DE VESTUÁRIO IMPERMEÁVEL; ARTIGOS TÊXTEIS IMPRESSOS À PEÇA; ARTIGOS TÊXTEIS LAMINADOS À PEÇA COM PROPRIEDADES ISOLANTES; BROCADOS; CALICÓ; CAMISARIA; CHEVIOTE; CHEVIOTES [PANOS]; CHITA; CHITA-DA-ÍNDIA; CONTRACAPAS DE PROTEÇÃO; COTIM; COTIM [LINHO]; CREPE [TECIDO]; CREPOM; CREPON; CRINOLINA; DAMASCO [TECIDO]; DROGUETE; EMBRULHOS DE PRESENTES EM TECIDO; ENTRETELAS; ESTOFOS DE TECIDO À PROVA DE FOGO; FAIXAS TENSORAS PARA ESTOFOS; FELTRO; FELTRO AVELUDADO PARA MOBÍLIA; FELTRO NÃO TECIDO; FELTRO PARA SER UTILIZADO POR FABRICANTES DE PAPEL; FELTRO Prensado; FELTROS; FELTROS DE MODELAÇÃO PARA UTILIZAÇÃO NA INDÚSTRIA DE PRODUÇÃO DE PAPEL; FELTROS DE PRENSA PARA UTILIZAÇÃO NA INDÚSTRIA DE PRODUÇÃO DE PAPEL; FELTROS SECANTES PARA UTILIZAÇÃO NA INDÚSTRIA DE PRODUÇÃO DE PAPEL; FELTROS TECIDOS; FLANELA; FLANELA [TECIDOS]; FLANELAS; FOLHAS DE PLÁSTICO PARA O FABRICO DE LINHO DESCARTÁVEL; FOLHAS DE PLÁSTICO PARA O FABRICO DE CAPAS DESCARTÁVEIS; FOLHAS DE PLÁSTICO PARA O FABRICO DE ROUPAS DESCARTÁVEIS; FORROS DE CORTINAS; FORROS DE TECIDO PARA VESTUÁRIO; FORROS EM TECIDO PARA ARTIGOS DE CHAPELARIA; FORROS [TECIDOS]; FUSTÃO; GANGA[TECIDO]; GAZE [TECIDO]; JÉRSEI [TECIDOS]; KITS COMPOSTOS POR TECIDOS PARA FAZER COLCHAS; LENÇÓIS EM LONA PARA DIVISÓRIAS; LENÇOS PARA PESCOÇO [TECIDOS]; LENÇOS SOB A FORMA DE ARTIGOS TÊXTEIS À PEÇA; LONA; LONA ELÁSTICA PARA BORDADOS; MALHAS ELÁSTICAS PARA CORPETES; MALHAS ELÁSTICAS PARA ROUPA INTERIOR DE SENHORA; MALHAS ELÁSTICAS PARA ROUPAS DE GINÁSTICA; MALHAS ELÁSTICAS PARA ROUPA DESPORTIVA; MARABU [TECIDO]; MATERIAIS DE ACOLCHOAMENTO; MATERIAIS PARA CONFEÇÃO DE VESTUÁRIO; MATERIAIS PARA CONFEÇÃO DE ARTIGOS DE VESTUÁRIO; MATERIAIS PARA CORTINADOS; MATERIAIS PARA CORTINAS; MATERIAIS PARA ENTRETELAS; MATERIAIS PARA FATOS [MATÉRIAS TÊXTEIS]; MATERIAIS PARA INCRUSTAÇÃO DE TÊXTEIS NÃO TECIDOS; MATERIAIS PARA USO NO FABRICO DE ROUPAS; MATERIAIS SUBSTITUTOS DE TÊXTEIS FEITO COM MATÉRIAS SINTÉTICAS; MATERIAIS TÊXTEIS COMPOSTOS; MATERIAIS TÊXTEIS EM ALVÉOLOS; MATERIAIS TÊXTEIS NÃO TECIDOS DEFORMÁVEIS COM O CALOR; MATERIAIS TÊXTEIS [NÃO TECIDOS] SEM PADRÃO PARA USO NA MANUFATURA; MATERIAIS TÊXTEIS PARA USO NO FABRICO DE CALÇADO; MATERIAIS TÊXTEIS PARA USO NO FABRICO DE ESTORES; MATERIAIS TÊXTEIS TECIDOS DE PLÁSTICO PARA USO NA AGRICULTURA; MATERIAL DE CORTINADOS SENDO ARTIGOS TÊXTEIS À PEÇA; MATERIAL PLÁSTICO [SUCEDÂNEOS DE TECIDOS]; MATERIAL TECIDO DE REDE; MATERIAL TÊXTIL INDUSTRIAL DE VASTOS TECIDOS; MATÉRIAS PLÁSTICAS,

SUBSTITUTAS DE TECIDOS; MATÉRIAS PLÁSTICAS, SUBSTITUTAS DE TECIDO; MATÉRIAS PLÁSTICAS, SUCEDÂNEOS DE TECIDOS; MATÉRIAS TÊXTEIS; MATÉRIAS TÊXTEIS À PEÇA PARA CONFECCIONAR ARTIGOS DE VESTUÁRIO; MATÉRIAS TÊXTEIS À PEÇA PARA FABRICO DE COBERTURAS DE ROUPAS DE CAMA; MATÉRIAS TÊXTEIS À PEÇA PARA O FABRICO DE TOALHAS; MATÉRIAS TÊXTEIS À PEÇA PARA CONFECCIONAR ALMOFADAS; MATÉRIAS TÊXTEIS À PEÇA PARA CONFECCIONAR CORTINADOS; MATÉRIAS TÊXTEIS DE VISCOSE; MATÉRIAS TÊXTEIS DESTINADAS AO FABRICO DE SOLAS; MATÉRIAS TÊXTEIS EM PEÇA, NÃO TECIDAS; MATÉRIAS TÊXTEIS NÃO TECIDAS EM FIBRAS NATURAIS; MATÉRIAS TÊXTEIS NÃO TECIDOS REVESTIDOS COM FILAMENTOS DE POLIPROPILENO; MATÉRIAS TÊXTEIS NÃO TECIDAS PARA USO COMO ENTRETELAS; MATÉRIAS TÊXTEIS NÃO TECIDAS FEITAS SUBSTANCIALMENTE EM PAPEL; MATÉRIAS TÊXTEIS NÃO TECIDAS SOB A FORMA DE LENÇÓIS PARA USO NA MANUFATURA; MATÉRIAS TÊXTEIS NÃO TECIDAS; MATÉRIAS TÊXTEIS NÃO TECIDAS EM FIBRAS SINTÉTICAS; MATÉRIAS TÊXTEIS PARA A CONFEÇÃO DE VESTUÁRIO; MATÉRIAS TÊXTEIS PARA LINGERIE; MATÉRIAS TÊXTEIS PARA O FABRICO DE PALMILHAS DE CALÇADO; MATÉRIAS TÊXTEIS PARA USO NO FABRICO DE REVESTIMENTOS DE PAREDE; MATÉRIAS TÊXTEIS PARA USO NA CONFEÇÃO DE FORROS PARA CALÇADO; MATÉRIAS TÊXTEIS PARA USO NO FABRICO DE MÓVEIS; MATÉRIAS TÊXTEIS PARA USO NO FABRICO DE VESTUÁRIO DE DESPORTO; MATÉRIAS TÊXTEIS PARA USO NO FABRICO DE PERSIANAS; MATÉRIAS TÊXTEIS TECIDAS PARA CONFECCIONAR ARTIGOS DE VESTUÁRIO; MATÉRIAS TÊXTEIS TECIDAS PARA SOFÁS; MATÉRIAS TÊXTEIS TECIDAS PARA USO NO FABRICO DE VESTUÁRIO PARA SER UTILIZADO EM QUARTOS ESTERILIZADOS; MATÉRIAS TÊXTEIS TECIDAS E ELÁSTICAS; MATÉRIAS TÊXTEIS TECIDAS TENDO PROPRIEDADES PROTETORAS CONTRA RAIOS ELETROMAGNÉTICOS; MATÉRIAS TÊXTEIS TECIDAS PARA MOBILIÁRIO; MATÉRIAS TÊXTEIS TECIDAS REVESTIDAS; MATÉRIAS TÊXTEIS TECIDAS E REVESTIDAS; MATÉRIAS TÊXTEIS TECIDAS PARA ALMOFADAS; MATÉRIAS TÊXTEIS TECIDAS PARA POLTRONAS; MISTURA DE TECIDOS À BASE DE ALGODÃO; MISTURA DE TECIDOS À BASE DE LÃ; MOLESKIN [TECIDO]; MOLESQUINE [TECIDO]; MOLESQUINES; MOQUETAS [TECIDOS]; MUSSELINA; OLEADOS; PANO DE FELTRO PARA MESA DE BILHAR; PANO DE JUTA; PANO TECIDO COM REVESTIMENTO DE POLIURETANO QUE PERMITE A RESPIRAÇÃO; PANO TECIDO COM REVESTIMENTO DE POLIURETANO QUE PERMITE A RESPIRAÇÃO PARA VESTUÁRIO IMPERMEÁVEL; PANO TECIDO COM REVESTIMENTO DE POLIURETANO VENDIDO À PEÇA; PANOS; PANOS DE ALGODÃO; PANOS DE CÂNHAMO; PANOS DE ESPONJA PARA USO TÊXTIL; PANOS NÃO TECIDOS; PANOS PARA MESAS DE BILHAR; PANOS PARA MUDANÇA DE FRALDAS DE BEBÉS; PANOS PARA QUEIJOS; PANOS REVESTIDOS DE BORRACHA; PRODUTOS À PEÇA RESPIRÁVEIS EM MATÉRIAS TÊXTEIS REFORÇADAS COM MATÉRIAS PLÁSTICAS; PRODUTOS À PEÇA RESPIRÁVEIS EMMATÉRIAS TÊXTEIS REFORÇADAS COM BORRACHA; PRODUTOS TÊXTEIS À PEÇA PARA O FABRICO DE VESTUÁRIO DE PROTEÇÃO; PRODUTOS TÊXTEIS PARA CONFECCIONAR ARTIGOS DE VESTUÁRIO; PRODUTOS TÊXTEIS PARA FAZER XAILES PARA A CABEÇA E VÉUS (USADOS POR MULHERES MUÇULMANAS); PRODUTOS TÊXTEIS PARA O FABRICO DE VESTUÁRIO; PRODUTOS TÊXTEIS TRATADOS COM UM ACABAMENTO RESISTENTE AO FOGO; PRODUTOS TÊXTEIS TRATADOS COM

UM REVESTIMENTO IGNÍFUGO; REDES CONTRA MOSQUITOS COM INSETICIDA; REDES MOSQUITEIRAS EM PLÁSTICO; ROLOS DE FELTRO; ROLOS DE MATERIAL TÊXTIL [NÃO TECIDO] DESTINADOS À MANUFATURA; ROUPA ADAMASCADA; SEDA ARTIFICIAL; SEDA PARA PENEIRAS; SEDA [TECIDOS]; SERAPILHEIRAS; TAFETÁS; TAFETÁS [TECIDOS]; TALAGARÇA PARA A TAPEÇARIA E PARA BORDADOS; TALAGARÇAS PARA BORDADO; TECIDO ADESIVO; TECIDO DE ALGODÃO; TECIDO DE ALGODÃO COM ESTAMPAS DE CORES; TECIDO DE CAXEMIRA; TECIDO DE ESTAMENHA EM ROLO; TECIDO DE FELTRO; TECIDO DE FIBRA SINTÉTICA; TECIDO DE FIOS DE PAPEL PARA USO TÊXTIL; TECIDO DE FLANELA; TECIDO DE FROCO [SEDA]; TECIDO DE IMITAÇÃO DE PELE DE ANIMAIS; TECIDO DE LODEN [RESISTENTE À ÁGUA]; TECIDO DE MUSSELINA; TECIDO DE POLIÉSTER; TECIDO DE SEDA AVELUDADA; TECIDO DESTINADO AO FABRICO DE ESTOJOS; TECIDO DESTINADO AO FABRICO DE BOLSAS; TECIDO DESTINADO AO FABRICO DE CARTEIRAS; TECIDO DESTINADO AO FABRICO DE CHAPÉUS DE CHUVA; TECIDO EM FIBRA DE METAL; TECIDO EM FIO CHENILE; TECIDO EM MALHA DE JÉRSEI; TECIDO EM ROLO; TECIDO IMPERMEÁVEL; TECIDO JÉRSEI; TECIDO PARA AS FITAS DA BORDA DO TAPETE TATAMI; TECIDO PARA CORTINADO; TECIDO PARA O FABRICO DE VESTUÁRIO EXTERIOR PARA HOMENS; TECIDO PARA O FABRICO DE VESTUÁRIO EXTERIOR PARA SENHORAS; TECIDO PARA PENEIRAS; TECIDO PARA UTILIZAÇÃO NO FABRICO DE SACOS; TECIDO REVESTIDO COM BORRACHA; TECIDO TRICOTADO (MALHA); TECIDO USADO PARA DISPOSITIVOS ORTOPÉDICOS; TECIDOS À PEÇA; TECIDOS À PEÇA PARA FABRICO DE VESTUÁRIO; TECIDOS ADESIVOS ATIVADOS POR CALOR; TECIDOS ADESIVOS COLÁVEIS A QUENTE; TECIDOS ADESIVOS PARA APLICAÇÃO A QUENTE; TECIDOS ANTI-INFLAMÁVEIS; TECIDOS ANTIESTÁTICOS DE CAMADAS MÚLTIPLAS; TECIDOS [ARTIGOS TÊXTEIS À PEÇA] FEITOS DE FIBRA DE CARBONO; TECIDOS COM MISTURA DE LÃ E ALGODÃO; TECIDOS COM MISTURAS DE SEDA E ALGODÃO; TECIDOS COM MISTURAS DE SEDA E LÃ; TECIDOS COM REVESTIMENTO DE BORRACHA; TECIDOS DE ACRÍLICO SEM SER PARA ISOLAMENTO; TECIDOS DE ALGODÃO; TECIDOS DE ALGODÃO, SEM SER PARA ISOLAMENTO; TECIDOS DE ARTIGOS TÊXTEIS À PEÇA FEITOS DE MISTURAS DE FIBRAS; TECIDOS DE BOMBAZINA; TECIDOS DE CÂNHAMO; TECIDOS DE CÂNHAMO OU DE JUTA; TECIDOS DE CREPE; TECIDOS DE DESPERDÍCIOS DE ALGODÃO; TECIDOS DE FIBRA DE VIDRO PARA USO TÊXTIL; TECIDOS DE FIBRA DESTINADOS AO FABRICO DE FORROS PARA SAPATOS; TECIDOS DE FIBRA PARA O FABRICO DE ARTIGOS DE VESTUÁRIO; TECIDOS DE FIBRA PARA USAR NO FABRICO DE FORROS PARA SACOS; TECIDOS DE FIBRA QUÍMICA TRICOTADOS EM MALHA DE TEIA; TECIDOS DE FIBRA SINTÉTICA; TECIDOS DE FIBRAS ARTIFICIAIS [SEM SER PARA ISOLAMENTO]; TECIDOS DE FIBRAS INORGÂNICAS, SEM SER PARA ISOLAMENTO; TECIDOS DE FIBRAS MISTAS; TECIDOS DE FIBRAS NATURAIS, SEM SER PARA ISOLAMENTO; TECIDOS DE FIBRAS QUÍMICAMENTE PRODUZIDAS, SEM SER PARA ISOLAMENTO; TECIDOS DE FIBRAS SEMISSINTÉTICAS; TECIDOS DE FIO DE BORRACHA REVESTIDA [PARA USO TÊXTIL]; TECIDOS DE FIO DE CÂNHAMO; TECIDOS DE FIO DE LÃ; TECIDOS DE FIOS DE FIBRAS REGENERADAS; TECIDOS DE FIOS REVESTIDOS COM BORRACHA; TECIDOS DE FORROS EM MATÉRIAS TÊXTEIS À PEÇA; TECIDOS DE FORROS EM PEÇA; TECIDOS DE JUTA; TECIDOS DE LÃ;

TECIDOS DE LÃ EM MALHA DE TEIA; TECIDOS DE LÃ, SEM SER PARA ISOLAMENTO; TECIDOS DE LINHO; TECIDOS DE LINHO, SEM SER PARA ISOLAMENTO; TECIDOS DE MALHA ESTREITA; TECIDOS DE MALHA PARA VESTUÁRIO; TECIDOS DE MISTURA COM BASE DE CÂNHAMO; TECIDOS DE MISTURAS DE CÂNHAMO E ALGODÃO; TECIDOS DE MISTURAS DE CÂNHAMO E SEDA; TECIDOS DE MISTURAS DE CÂNHAMO E LÃ; TECIDOS DE MISTURAS DE FIBRAS INORGÂNICAS; TECIDOS DE MISTURAS DE FIOS ELÁSTICOS; TECIDOS DE MISTURAS DE FIBRAS QUÍMICAS; TECIDOS DE MODELAÇÃO PARA UTILIZAÇÃO NA INDÚSTRIA DE PRODUÇÃO DE PAPEL; TECIDOS DE NYLON; TECIDOS DE NYLON, SEM SER PARA ISOLAMENTO; TECIDOS DE POLIÉSTER, SEM SER PARA ISOLAMENTO; TECIDOS DE PRENSA PARA UTILIZAÇÃO NA INDÚSTRIA DE PRODUÇÃO DE PAPEL; TECIDOS DE PRODUTOS TÊXTEIS SOB A FORMA DE ROLO; TECIDOS DE PRODUTOS TÊXTEIS À PEÇA PARA FABRICO DE VESTUÁRIO; TECIDOS DE PRODUTOS TÊXTEIS À PEÇA PARA USO EM TRABALHOS COM RETALHOS; TECIDOS DE PRODUTOS TÊXTEIS À PEÇA PARA USAR EM BORDADOS; TECIDOS DE PRODUTOS TÊXTEIS À PEÇA PARA USO EM TAPEÇARIA; TECIDOS DE RAMI; TECIDOS DE REFORÇO NÃO TECIDOS; TECIDOS DE RENDA TRICOTADA; TECIDOS DE RENDA TRICOTADOS; TECIDOS DE SEDA; TECIDOS DE SEDA FIADA; TECIDOS DE SEDA FIADA À MÃO; TECIDOS DE SEDA PARA MOLDES DE IMPRENSA; TECIDOS DE SEDA, SEM SER PARA ISOLAMENTO; TECIDOS DE SERIGRAFIA PARA A INDÚSTRIA VIDREIRA; TECIDOS DE VINIL; TECIDOS DE ZEFIR; TECIDOS ELÁSTICOS; TECIDOS ELÁSTICOS PARA VESTUÁRIO; TECIDOS EM ALGODÃO; TECIDOS EM ESPARTO; TECIDOS EM FIBRA DE CARBONO, SEM SER PARA ISOLAMENTO; TECIDOS EM FIBRA DE VIDRO PARA USO TÊXTIL; TECIDOS EM FIBRA PARA O FABRICO DE REVESTIMENTOS EXTERIORES DE MÓVEIS; TECIDOS EM FIBRA QUÍMICA; TECIDOS EM FIBRAS ORGÂNICAS, SEM SER PARA ISOLAMENTO; TECIDOS EM FIBRAS SINTÉTICAS SOB A FORMA DE ARTIGOS TÊXTEIS À PEÇA; TECIDOS EM JUTA; TECIDOS EM LÃ; TECIDOS EM LÃ FIADA; TECIDOS EM LÃ PARA USO NA MANUFATURA DE CASACOS; TECIDOS EM LÃ PARA USO NA MANUFATURA DE FATOS; TECIDOS EM LÃ PARA USO NO FABRICO DE BLUSÕES; TECIDOS EM LÃ PARA USO NO FABRICO DE CALÇAS; TECIDOS EM LINHO; TECIDOS EM MALHA DE ALGODÃO; TECIDOS EM MALHA DE TEIA; TECIDOS EM MATÉRIAS TÊXTEIS PARA A CONFEÇÃO DE VESTUÁRIO; TECIDOS EM MATÉRIAS TÊXTEIS COM BORRACHA; TECIDOS EM MATÉRIAS TÊXTEIS IMPREGNADOS COM RESINA; TECIDOS EM PEÇA PARA TRANSFORMAR EM VESTUÁRIO; TECIDOS EM PEÇA PARA USO DOMÉSTICO; TECIDOS EM RAIOM [SEDA ARTIFICIAL]; TECIDOS EM RAMI; TECIDOS EM RENDA; TECIDOS EM SEDA; TECIDOS EM SEDA PARA IMPRESSÃO DE PADRÕES; TECIDOS EM SEDA PARA MOBILIÁRIO; TECIDOS EM SEDA PARA MOLDES DE IMPRENSA; TECIDOS ESTAMPADOS; TECIDOS FEITOS DE FIBRAS SINTÉTICAS [SEM SER PARA ISOLAMENTO]; TECIDOS FEITOS DE LINHAS SINTÉTICAS; TECIDOS FEITOS DE MISTURAS DE FIBRAS SINTÉTICAS E NATURAIS, SEM SER PARA ISOLAMENTO; TECIDOS FEITOS EM FIBRAS ARTIFICIAIS [SEM SER PARA ISOLAMENTO]; TECIDOS FELPUDOS; TECIDOS FLOCADOS; TECIDOS GOMADOS IMPERMEÁVEIS; TECIDOS IMITANDO PELES DE ANIMAIS; TECIDOS IMPERMEÁVEIS À ÁGUA MAS PERMEÁVEIS À HUMIDADE; TECIDOS, IMPERMEÁVEIS A GAZES, PARA BALÕES AEROSTÁTICOS; TECIDOS, IMPERMEÁVEIS A GASES, PARA BALÕES

AEROSTÁTICOS; TECIDOS, IMPERMEÁVEIS A GAZES, PARA BALÕES AERONÁUTICOS; TECIDOS IMPERMEÁVEIS PARA O FABRICO DE CALÇAS; TECIDOS IMPERMEÁVEIS PARA O FABRICO DE LUVAS; TECIDOS IMPERMEÁVEIS PARA O FABRICO DE CHAPÉUS; TECIDOS IMPERMEÁVEIS PARA O FABRICO DE CASACOS; TECIDOS IMPERMEÁVEIS QUE DEIXAM PASSAR O AR; TECIDOS INDUSTRIAIS; TECIDOS LAMINADOS; TECIDOS MISTOS DE FIBRA INORGÂNICA; TECIDOS MISTURADOS À BASE DE SEDA; TECIDOS OLEADOS; TECIDOS PARA A CONFEÇÃO DE VESTUÁRIO; TECIDOS PARA BORDADOS; TECIDOS PARA CALÇADO; TECIDOS PARA CAMISAS; TECIDOS PARA CONFECIONAR ARTIGOS DE VESTUÁRIO; TECIDOS PARA CORTINADOS; TECIDOS PARA CORTINAS; TECIDOS PARA DECORAÇÕES DE JANELAS; TECIDOS PARA DECORAR ESPAÇOS INTERIORES; TECIDOS PARA DECORAR INTERIORES; TECIDOS PARA DECORAR MÓVEIS; TECIDOS PARA ESTOFAR MÓVEIS; TECIDOS PARA ESTOFOS; TECIDOS PARA ESTOFOS NA FORMA DE ARTIGOS TÊXTEIS EM PEÇA; TECIDOS PARA FABRICO DE ARTIGOS DE MOBILIÁRIO; TECIDOS PARA FATOS; TECIDOS PARA FERRAR ALMOFADAS; TECIDOS PARA FORROS; TECIDOS PARA MÓVEIS; TECIDOS PARA LINGERIE; TECIDOS PARA MÓVEIS À PEÇA; TECIDOS PARA MÓVEIS E ESTOFAMENTOS; TECIDOS PARA O FABRICO DE COBERTURAS DE PISCINAS; TECIDOS PARA O FABRICO DE MOBILIÁRIO DE JARDIM; TECIDOS PARA O FABRICO DE LONAS; TECIDOS PARA O FABRICO DE PROTEÇÕES SOLARES; TECIDOS PARA O FABRICO DE TENDAS; TECIDOS PARA REVESTIMENTO; TECIDOS PARA ROUPA INTERIOR; TECIDOS PARA TAPEÇARIA E BORDADOS; TECIDOS PARA USO COMO FORROS NO VESTUÁRIO; TECIDOS PARA USO INDUSTRIAL; TECIDOS PARA USO NAOBERTURA DE POLTRONAS; TECIDOS PARA USO NA CONFEÇÃO DE PENSOS PARA INCONTINENTES; TECIDOS PARA USO NA CONFEÇÃO DE CAMISOLAS DE MALHA; TECIDOS PARA USO NO FABRICO DE COBERTURAS EXTERIORES PARA CADEIRAS; TECIDOS PARA USO NO FABRICO DE FRALDAS; TECIDOS PARA USO TÊXTIL; TECIDOS PARA UTILIZAÇÃO NO FABRICO DE VESTUÁRIO; TECIDOS PARA VENDA SOB A FORMA DE KITS PARA FABRICO DE MONSTROS DE BRINCAR; TECIDOS PARA VESTUÁRIO; TECIDOS PERMEÁVEIS AO VAPOR; TECIDOS PRÉ-CORTADOS PARA TRABALHOS DE COSTURA; TECIDOS [PRODUTOS À PEÇA]; TECIDOS PRODUZIDOS DE FIBRAS CERÂMICAS, SEM SER PARA ISOLAMENTO; TECIDOS REFORÇADOS COM PLÁSTICO; TECIDOS REFORÇADOS [TÊXTEIS]; TECIDOS RENDILHADOS; TECIDOS RESISTENTES À ÁGUA; TECIDOS RESISTENTES A BALAS; TECIDOS RESISTENTES AO CALOR [SEM SER PARA ISOLAMENTO]; TECIDOS RETARDADORES DE CHAMAS [SEM SER DE AMIANTO]; TECIDOS REVESTIDOS COM BORRACHA OU PLÁSTICO; TECIDOS REVESTIDOS; TECIDOS REVESTIDOS COM BORRACHA; TECIDOS REVESTIDOS COM MOTIVOS PARA BORDAR; TECIDOS REVESTIDOS COM POLÍMEROS; TECIDOS REVESTIDOS PARA UTILIZAÇÃO NO FABRICO DE ARTIGOS DE BAGAGEM; TECIDOS REVESTIDOS PARA UTILIZAÇÃO NO FABRICO DE VESTUÁRIO IMPERMEÁVEL; TECIDOS REVESTIDOS PARA UTILIZAÇÃO NO FABRICO DE ARTIGOS EM COURO; TECIDOS SECANTES PARA UTILIZAÇÃO NA INDÚSTRIA DE PRODUÇÃO DE PAPEL; TECIDOS TENSORES PARA ESTOFOS; TECIDOS TÊXTEIS À PEÇA PARA O FABRICO DE MOBILIÁRIO ESTOFADO; TECIDOS TÊXTEIS DESTINADOS AO FABRICO DE ROUPA DE CAMA; TECIDOS TÊXTEIS IMITANDO PELES DE ANIMAIS; TECIDOS TÊXTEIS

IMPERMEÁVEIS; TECIDOS TÊXTEIS PARA A CONFEÇÃO DE ARTIGOS TÊXTEIS DE USO DOMÉSTICO; TECIDOS TÊXTEIS PARA DORMITÓRIOS; TECIDOS TÊXTEIS PARA FAZER COBERTORES; TECIDOS TÊXTEIS PARA FAZER ROUPA BRANCA; TECIDOS TÊXTEIS PARA USO NO FABRICO DE TOALHAS; TECIDOS TÊXTEIS PARA USO NO FABRICO DE LENÇÓIS; TECIDOS (TÊXTEIS) PARA USO NO FABRICO DE FRONHAS DE ALMOFADAS; TECIDOS TÊXTEIS PARA USO NA CONFEÇÃO; TECIDOS TÊXTEIS PARA USO NO FABRICO DE CORTINADOS; TECIDOS TÊXTEIS PARA USO NO FABRICO DE CAMAS; TECIDOSTRICOTADOS; TECIDOS TRICOTADOS COM FIO DE FIBRA QUÍMICA; TECIDOS TRICOTADOS EM FIOS DE ALGODÃO; TECIDOS TRICOTADOS EM FIOS DE LÃ; TECIDOS TRICOTADOS EM FIOS DE SEDA; TELAS; TELAS, FAZENDAS [MATÉRIAS TÊXTEIS]; TELAS GOMADAS, NÃO SENDO ARTIGOS DE PAPELARIA; TELAS GOMADAS, SEM SER ARTIGOS DE PAPELARIA; TELAS NÃO TECIDAS PARA USAR COMO REVESTIMENTOS; TELAS NÃO TECIDAS PARA USAR COMO ESTOFAMENTOS; TELAS PARA TAPEÇARIA; TELAS PARA TAPEÇARIA OU BORDADOS; TÊXTEIS DE ALGODÃO; TÊXTEIS DE CETIM; TÊXTEIS DE LÃ; TÊXTEIS DE MATERIAIS SINTÉTICOS; TÊXTEIS DE PLÁSTICO PERMEÁVEIS AO VAPOR; TÊXTEIS DE POLIÉSTER; TÊXTEIS DE SEDA; TÊXTEIS DE VELUDO; TÊXTEIS NÃO TECIDOS; TÊXTEIS PARA UTILIZAÇÃO NO FABRICO DE VELAS DE NAVIOS; TÊXTEIS PERMEÁVEIS A VAPOR DE ÁGUA; TÊXTEIS, SEM SER EM TECIDO; TÊXTEIS UTILIZADOS COMO FORRO PARA VESTUÁRIO; TRAPOS PARA FAZER PAPEL; TRELICHAS DE TECIDOS; TRELICHAS [TECIDOS]; TRICÓS (TECIDOS); TULE; TULE PARA O FABRICO DE CHAPÉUS; TULE PARA O FABRICO DE VESTIDOS; VELO FEITO A PARTIR DE COPOLÍMEROS; VELO FEITO A PARTIR DE POLIÉSTER; VELO FEITO A PARTIR DE POLIPROPILENO; VELUDO; ZÉFIR; ZEFIR [TECIDO]; ZÉFIR [TECIDOS]

(591)

(540)



(531) 24.11.16 ; 25.3.98 ; 25.7.7 ; 27.3.15 ; 27.5.1

(210) **626879****MNA**

(220) 2019.07.09

(300)

(730) **PT LYDIA MARY MABERE**

(511) 36 ARRENDAMENTO E ALUGUER DE ALOJAMENTO PERMANENTE; CONTRATAÇÃO DE ALUGUER DE ALOJAMENTO; FORNECIMENTO DE ALOJAMENTO PERMANENTE EM HABITAÇÕES; FORNECIMENTO DE ALOJAMENTO PERMANENTE
43 DISPONIBILIZAÇÃO DE SERVIÇOS DE HOTEL E MOTEL; RESERVAS DE QUARTOS DE HOTEL PARA

VIAJANTES; SERVIÇOS DE ALOJAMENTO EM HOTEL; SERVIÇOS DE ALOJAMENTO EM COMPLEXOS HOTELEIROS; SERVIÇOS DE ALOJAMENTO HOTELEIRO; SERVIÇOS DE RESERVA DE HOTEL; SERVIÇOS DE RESERVA DE QUARTOS DE HOTEL; SERVIÇOS HOTELEIROS DE COMPLEXOS TURÍSTICOS; ALOJAMENTO TEMPORÁRIO; ALOJAMENTOS DE FÉRIAS; ALUGUER DE ALOJAMENTO TEMPORÁRIO; ALUGUER DE ALOJAMENTO TEMPORÁRIO EM CASAS E APARTAMENTOS DE FÉRIAS; ALUGUER DE QUARTOS ENQUANTO ALOJAMENTO TEMPORÁRIO; DISPONIBILIZAÇÃO DE ACOMODAÇÕES PARA ALOJAMENTO TEMPORÁRIO; DISPONIBILIZAÇÃO DE ALOJAMENTO TEMPORÁRIO EM CASAS DE FÉRIAS; DISPONIBILIZAÇÃO DE ALOJAMENTO TEMPORÁRIO PARA HÓSPEDES; DISPONIBILIZAÇÃO DE INFORMAÇÃO ONLINE SOBRE RESERVAS DE ALOJAMENTO EM FÉRIAS; DISPONIBILIZAÇÃO DE INFORMAÇÃO SOBRE ALOJAMENTO TEMPORÁRIO VIA INTERNET; FORNECIMENTO DE ALOJAMENTOS TEMPORÁRIOS; FORNECIMENTO DE ALOJAMENTO TEMPORÁRIO; FORNECIMENTO DE ALOJAMENTO TEMPORÁRIO PARA TRABALHO; FORNECIMENTO DE ALOJAMENTO HABITACIONAL TEMPORÁRIO; FORNECIMENTO DE ALOJAMENTO PARA FÉRIAS; FORNECIMENTO DE ALOJAMENTO TEMPORÁRIO EM APARTAMENTOS DE FÉRIAS; HOTÉIS, Pousadas e Albergues, Alojamento para Férias e Turismo; ORGANIZAÇÃO E FORNECIMENTO DE ALOJAMENTO TEMPORÁRIO; ORGANIZAÇÃO DE ALOJAMENTOS DE FÉRIAS; ORGANIZAÇÃO DE ALOJAMENTO TEMPORÁRIO; ORGANIZAÇÃO DE ALOJAMENTO TURÍSTICO; PRESTAÇÃO DE INFORMAÇÕES RELACIONADAS COM RESERVA DE ALOJAMENTO; RESERVA DE ALOJAMENTO PARA VIAJANTES; RESERVA DE ALOJAMENTO TEMPORÁRIO; RESERVA DE ALOJAMENTO TEMPORÁRIO VIA INTERNET; RESERVA DE ALOJAMENTOS TURÍSTICOS; RESERVAS DE ALOJAMENTO; RESERVAS DE ALOJAMENTO TEMPORÁRIO; RESERVAS DE ALOJAMENTOS TEMPORÁRIOS; SERVIÇOS DE ALOJAMENTO; SERVIÇOS DE ALOJAMENTO TEMPORÁRIO; SERVIÇOS DE ALOJAMENTOS PARA FÉRIAS

(591)

(540)



LILAC

H O M E S T A Y

(531) 7.1.24 ; 27.5.9 ; 27.5.25

(210) **626880** MNA
 (220) 2019.07.09
 (300)
 (730) **PT MAIAFIT - ESPAÇOS DESPORTIVOS, LDA**
 (511) 35 SERVIÇOS DE VENDA POR GROSSO RELATIVOS A ARTIGOS DESPORTIVOS
 41 ATIVIDADES CULTURAIS; ATIVIDADES DESPORTIVAS E CULTURAIS; AULAS DE ATIVIDADES NO GINÁSIO; PRESTAÇÃO DE SERVIÇOS DE ACADEMIA DESPORTIVA E GINÁSIO; SERVIÇOS DE GINÁSIO [EXERCÍCIO FÍSICO]; SERVIÇOS DE GINÁSIO RELACIONADOS COM TREINO COM PESOS; SERVIÇOS DE GINÁSIOS; SERVIÇOS PRESTADOS POR GINÁSIOS (MANUTENÇÃO FÍSICA); INSTALAÇÕES PARA NATAÇÃO; AULAS DE NATAÇÃO; ENSINO DE NATAÇÃO; FORMAÇÃO DE PROFESSORES DE NATAÇÃO; FORMAÇÃO DESPORTIVA; ORGANIZAÇÃO DE COMPETIÇÕES DESPORTIVAS E EVENTOS DESPORTIVOS; ORGANIZAÇÃO DE DESPORTOS E DE EVENTOS DESPORTIVOS; ORGANIZAÇÃO DE EVENTOS DESPORTIVOS COM FINS CULTURAIS, RECREATIVOS E DESPORTIVOS; ORGANIZAÇÃO DE EVENTOS DESPORTIVOS E COMPETIÇÕES; ORGANIZAÇÃO DE EVENTOS DESPORTIVOS; ORGANIZAÇÃO DE EVENTOS DESPORTIVOS, COMPETIÇÕES E TORNEIOS DESPORTIVOS; ORGANIZAÇÃO E REALIZAÇÃO DE EVENTOS DESPORTIVOS; SERVIÇOS PARA A ORGANIZAÇÃO DE EVENTOS DESPORTIVOS; EXPLORAÇÃO DE PISCINAS; SERVIÇOS DE LAZER
 43 SERVIÇOS DE RESTAURAÇÃO [ALIMENTAÇÃO E BEBIDAS]; SERVIÇOS DE ESTABELECIMENTOS DE VENDA E CONSUMO DE CAFÉ
 44 MASSAGEM TAILANDESA; MASSAGEM DE TECIDOS MUSCULARES PROFUNDOS; FISIOTERAPIA; SERVIÇOS DE ELETROTERAPIA PARA FISIOTERAPIA; SERVIÇOS DE FISIOTERAPIA; SERVIÇOS DE HIDROTERAPIA; HIDROTERAPIA; CONSULTAS DE ESTÉTICA; CUIDADOS DE ESTÉTICA PARA SERES HUMANOS; SERVIÇOS DE ESTÉTICA; CABELEIROS; ACONSELHAMENTO NO DOMÍNIO DA NUTRIÇÃO; ACONSELHAMENTO SOBRE NUTRIÇÃO; CONSELHOS EM QUESTÕES DE NUTRIÇÃO; CONSULTADORIA E ASSESSORIA DE NUTRIÇÃO ALIMENTAR; CONSULTADORIA PROFISSIONAL RELATIVA A NUTRIÇÃO; CONSULTORIA EM NUTRIÇÃO E DIETÉTICA; PRESTAÇÃO DE INFORMAÇÕES RELACIONADAS COM NUTRIÇÃO; SERVIÇOS DE ASSESSORIA E CONSULTADORIA RELACIONADOS COM NUTRIÇÃO; SERVIÇOS DE CONSULTADORIA RELACIONADOS COM NUTRIÇÃO

(591) RGB 0,175,240; RGB 215,225,35

(540)



(531) 2.9.1 ; 27.5.7 ; 27.5.10 ; 27.99.9 ; 29.1.3 ; 29.1.4

- (210) **626883** MNA
 (220) 2019.07.09
 (300)
 (730) PT **MARSERRA ALIMENTAR, LDA**
 (511) 29 PRODUTOS ALIMENTARES À BASE DE PEIXE;
 PASTAS ALIMENTARES À BASE DE CARNE
 (591) verde;vermelho;
 (540)



- (531) 26.11.12 ; 27.5.11 ; 27.5.22 ; 27.99.13 ; 27.99.19

- (210) **626884** MNA
 (220) 2019.07.09
 (300)
 (730) MT **GML INTERACTIVE LIMITED**

- (511) 09 APARELHOS PARA A GRAVAÇÃO DE SOM;
 APARELHOS PARA GRAVAÇÃO DE IMAGENS;
 SUPORTES DE DADOS MAGNÉTICOS; DISCOS
 ACÚSTICOS; DISCOS COMPACTOS; DVDS;
 SUPORTES DE GRAVAÇÃO DIGITAL;
 MECANISMOS OPERADOS A MOEDAS; CAIXAS
 REGISTRADORAS; CALCULADORAS;
 EQUIPAMENTO PARA O TRATAMENTO DE
 INFORMAÇÃO; COMPUTADORES; PROGRAMAS
 DE COMPUTADOR PARA PROCESSAMENTO DE
 DADOS; SOFTWARE DE APLICAÇÃO PARA
 COMPUTADORES; SOFTWARE DE APLICAÇÃO
 PARA COMPUTADORES PARA TELEMÓVEIS;
 SOFTWARE DE JOGOS; PROGRAMAS DE JOGOS DE
 COMPUTADOR DESCARREGADOS ATRAVÉS DA
 INTERNET [SOFTWARE]; PROGRAMAS DE JOGOS
 DE COMPUTADOR PARA A SIMULAÇÃO DE
 TRANSAÇÕES DE TÍTULOS FINANCEIROS
 [SOFTWARE]; SOFTWARE GRÁFICO DE
 COMPUTADORES; SOFTWARE DE JOGOS.

- 41 DIVERTIMENTO; ORGANIZAÇÃO DE
 COMPETIÇÕES [EDUCAÇÃO OU DIVERTIMENTO];
 JOGOS E APOSTAS; FORNECIMENTO DE
 INFORMAÇÕES RELACIONADAS COM
 ENTRETENIMENTO; SERVIÇOS DE CASINO;
 SERVIÇOS DE SALÕES DE JOGOS DE ARCADAS;
 ORGANIZAÇÃO DE LOTARIAS; SERVIÇOS DE
 JOGO PRESTADOS ON-LINE A PARTIR DE UMA
 REDE DE COMPUTADORES; SERVIÇOS
 RELACIONADOS COM JOGOS DE APOSTA;
 LEASING DE JOGOS DE CASINO;
 PROVIDENCIAMENTO DE JOGOS; ORGANIZAÇÃO
 DE CONCURSOS DE PERGUNTAS E RESPOSTAS,
 JOGOS E COMPETIÇÕES; FORNECIMENTO DE
 JOGOS.

- 42 DESIGN DE SOFTWARE; DESIGN E
 DESENVOLVIMENTO DE SOFTWARE;
 DESENVOLVIMENTO DE SOFTWARE MULTIMÉDIA
 INTERATIVO; PROGRAMAÇÃO DE
 COMPUTADORES PARA JOGOS DE VÍDEO E DE
 COMPUTADOR; INSTALAÇÃO, MANUTENÇÃO E
 ATUALIZAÇÃO DE SOFTWARE INFORMÁTICO;
 DESIGN DE JOGOS; DESENVOLVIMENTO DE
 HARDWARE PARA JOGOS DE COMPUTADOR.

- (591)
 (540)

O JOGO COMEÇA AGORA

- (210) **626885** MNA
 (220) 2019.07.09
 (300)
 (730) US **LIBERTY MUTUAL INSURANCE
 COMPANY**

- (511) 36 SERVIÇOS DE SEGUROS, NOMEADAMENTE
 EMISSÃO DE SEGUROS DE TODOS OS TIPOS,
 SERVIÇOS DE CORRETAGEM DE SEGUROS,
 SERVIÇOS DE CONSULTORIA NA ÁREA DOS
 SEGUROS, SERVIÇOS DE GESTÃO DE PERDAS E
 REGULARIZAÇÃO DE SINISTROS PARA TODOS OS
 TIPOS DE SEGUROS; SERVIÇOS DE
 ADMINISTRAÇÃO E REGULARIZAÇÃO DE
 RECLAMAÇÕES DE SEGUROS PRESTADOS COMO
 PARTE DE PROGRAMAS DE SEGURADOS OU DE
 AUTO-SEGUROS; SERVIÇOS DE AVALIAÇÃO,
 CONSULTORIA E ANALÍTICOS PARA TODOS OS
 TIPOS DE SEGUROS; SERVIÇOS DE SUBSCRIÇÃO
 DE RESSEGUROS; SERVIÇOS ADMINISTRATIVOS
 EM SEGUROS; SERVIÇOS DE CONSULTORIA EM
 SEGUROS; PRESTAÇÃO DE INFORMAÇÕES EM
 MATÉRIAS DE SEGUROS; SERVIÇOS DE
 COTAÇÕES DE SEGUROS; FORNECIMENTO DE
 UMA BASE DE DADOS PARA ACOMPANHAMENTO,
 MONITORIZAÇÃO E GERAÇÃO DE RELATÓRIOS
 SOBRE INFORMAÇÕES E ESTATÍSTICAS DE
 RECLAMAÇÕES DE SEGUROS E REEMBOLSOS;
 PRESTAÇÃO DOS SERVIÇOS SUPRACITADOS EM
 LINHA A PARTIR DE UMA BASE DE DADOS
 INFORMÁTICA OU ATRAVÉS DA INTERNET;
 PATROCÍNIO FINANCEIRO DE EVENTOS
 CULTURAIS E DESPORTIVOS; SEGUROS
 (INFORMAÇÕES SOBRE SEGUROS) ATRAVÉS DA
 INTERNET.

- (591)
 (540)

ALIRO

- (210) **626886** MNA
 (220) 2019.07.09
 (300)
 (730) US **LIBERTY MUTUAL INSURANCE
 COMPANY**

- (511) 36 SERVIÇOS DE SEGUROS, NOMEADAMENTE
 EMISSÃO DE SEGUROS DE TODOS OS TIPOS,
 SERVIÇOS DE CORRETAGEM DE SEGUROS,
 SERVIÇOS DE CONSULTORIA NA ÁREA DOS
 SEGUROS, SERVIÇOS DE GESTÃO DE PERDAS E
 REGULARIZAÇÃO DE SINISTROS PARA TODOS OS
 TIPOS DE SEGUROS; SERVIÇOS DE
 ADMINISTRAÇÃO E REGULARIZAÇÃO DE
 RECLAMAÇÕES DE SEGUROS PRESTADOS COMO
 PARTE DE PROGRAMAS DE SEGURADOS OU DE
 AUTO-SEGUROS; SERVIÇOS DE AVALIAÇÃO,
 CONSULTORIA E ANALÍTICOS PARA TODOS OS
 TIPOS DE SEGUROS; SERVIÇOS DE SUBSCRIÇÃO
 DE RESSEGUROS; SERVIÇOS ADMINISTRATIVOS
 EM SEGUROS; SERVIÇOS DE CONSULTORIA EM
 SEGUROS; PRESTAÇÃO DE INFORMAÇÕES EM
 MATÉRIAS DE SEGUROS; SERVIÇOS DE
 COTAÇÕES DE SEGUROS; FORNECIMENTO DE
 UMA BASE DE DADOS PARA ACOMPANHAMENTO,
 MONITORIZAÇÃO E GERAÇÃO DE RELATÓRIOS
 SOBRE INFORMAÇÕES E ESTATÍSTICAS DE
 RECLAMAÇÕES DE SEGUROS E REEMBOLSOS;
 PRESTAÇÃO DOS SERVIÇOS SUPRACITADOS EM

LINHA A PARTIR DE UMA BASE DE DADOS INFORMÁTICA OU ATRAVÉS DA INTERNET; PATROCÍNIO FINANCEIRO DE EVENTOS CULTURAIS E DESPORTIVOS; SEGUROS (INFORMAÇÕES SOBRE SEGUROS) ATRAVÉS DA INTERNET.

(591)
(540)

ALIRO SEGURO

(210) **626887** MNA
(220) 2019.07.10
(300)

(730) **PT SIVA - SOCIEDADE DE IMPORTAÇÃO DE VEÍCULOS AUTOMÓVEIS, S.A.**

(511) 09 TELEFONES SEM FIOS; KITS DE MÃOS LIVRES PARA TELEFONES; CORREIAS PARA TELEFONES MÓVEIS; TELEFONES CELULARES; APARELHOS DE TELEVISÃO; GRÁFICOS DESCARREGÁVEIS PARA TELEMÓVEIS; ÍCONES EXPRESSIVOS (EMOTIONS) DESCARREGÁVEIS PARA TELEMÓVEIS; COMPUTADORES EM FORMA DE TABLET; CAPAS PARA COMPUTADORES TABLET
38 FORNECIMENTO DE ACESSO A CHATS DE INTERNET; COMUNICAÇÕES POR TELEFONES MÓVEIS; ALUGUER DE TELEFONES

(591)
(540)



HOTSPOT & TV READY

(531) 16.1.6 ; 18.1.9 ; 26.11.22 ; 27.99.20 ; 27.99.22

(210) **626888** MNA
(220) 2019.07.10
(300)

(730) **PT SCC - SOCIEDADE CENTRAL DE CERVEJAS E BEBIDAS, S.A.**

(511) 32 CERVEJAS E BEBIDAS À BASE DE CERVEJA

(591) PANTONE 2035C

(540)

SAGRES
NINGUÉM NOS PARA

(531) 26.13.99 ; 27.5.9 ; 27.5.17 ; 29.1.1

(210) **626889** MNA
(220) 2019.07.10
(300)

(730) **PT GET WASH - SERVIÇOS DE LOGÍSTICA E LAVAGEM AUTOMÓVEL, LIMITADA**

(511) 37 LAVAGEM E ASPIRAÇÃO MANUAL DE AUTOMÓVEIS; MANUTENÇÃO E REPARAÇÃO DE VEÍCULOS AUTOMÓVEIS BEM COMO REALIZAÇÃO DE TESTES ÀS CARACTERÍSTICAS DE FUNCIONAMENTOS DE EQUIPAMENTOS

39 PRESTAÇÃO DE SERVIÇOS DE TRANSFERES, NOMEADAMENTE, TRANSPORTE TERRESTRE DE PASSAGEIROS EM VEÍCULOS AUTOMÓVEIS COM LOTAÇÃO MÁXIMA ATÉ 9 LUGARES, INCLUINDO O CONDUTOR. PRESTAÇÃO DE SERVIÇOS LOGÍSTICOS, DE ARMAZENAGEM, DE MANUSEAMENTO E DE MOVIMENTAÇÃO DE BENS

(591)

(540)



GetWash

car solutions

(531) 26.2.5 ; 27.5.10

(210) **626890** MNA
(220) 2019.07.06
(300)

(730) **PT OSVALDO DA PURIFICAÇÃO LOPES**

(511) 39 ORGANIZAÇÃO DE VIAGENS E PASSEIOS DE BARCO.

(591)

(540)



(531) 3.9.14 ; 9.1.7

(210) **626898** MNA
 (220) 2019.07.08
 (300)
 (730) **PT JOAO MANUEL DA SILVA OLIVEIRA FERREIRA**
 (511) 06 ESTRUTURAS MODULARES METÁLICAS.
 (591) PANTONE 370 CP ; PANTONE P 150-15 C
 (540)

AdValue
 S T R U C T U R E S

(531) 24.17.5 ; 27.5.11 ; 29.1.3

(210) **626900** MNA
 (220) 2019.07.08
 (300)
 (730) **PT LUÍS MANUEL DA CUNHA JUSTO**
 (511) 02 CONSERVANTES PARA A MADEIRA; ÓLEOS DE PROTEÇÃO PARA A MADEIRA; ÓLEOS PARA A CONSERVAÇÃO DE MADEIRA; ACABAMENTOS TRANSPARENTES PARA MADEIRA; TRATAMENTOS DE ANTIGUIDADES.
 03 ARTIGOS PERFUMADOS EM CERA FUNDIDA; CERAS NATURAIS PARA SOALHOS; ÓLEOS ESSENCIAIS DE LIMÃO.
 04 CERA DE ABELHAS.
 (591)
 (540)

B-WAX ORGANIC

(210) **626905** MNA
 (220) 2019.07.09
 (300)
 (730) **PT JOÃO MIGUEL GOMES VAZ**
 (511) 30 AÇÚCAR, MEL, MELAÇO
 (591)
 (540)

 MONTE DO
TACÃO
 MEL

(531) 11.1.2 ; 27.5.9

(210) **626906** MNA
 (220) 2019.07.09
 (300)
 (730) **PT PEDRO MIGUEL DOS SANTOS SILVA PEGUINHO**
 (511) 35 ACONSELHAMENTO NA ÁREA DE GESTÃO DE NEGÓCIOS E MARKETING; ADMINISTRAÇÃO DE CONCURSOS PARA FINS DE PUBLICIDADE; ADMINISTRAÇÃO DE PROGRAMAS DE PRÊMIOS DE INCENTIVO PARA PROMOVER A VENDA DE PRODUTOS E SERVIÇOS DE TERCEIROS; AFIXAÇÃO DE CARTAZES; AFIXAÇÃO DE CARTAZES PUBLICITÁRIOS; AGÊNCIA DE RELAÇÕES PÚBLICAS; AGENTES PUBLICITÁRIOS; ALUGUER DE ESPAÇOS, TEMPO E MATERIAIS PUBLICITÁRIOS; AMOSTRAGEM DE PRODUTOS; ANGARIAÇÃO DE PATROCÍNIOS; ANÚNCIOS CLASSIFICADOS; ANÚNCIOS PUBLICITÁRIOS ONLINE; APRESENTAÇÃO DE COMPANHIAS ATRAVÉS DA INTERNET E DE OUTROS MEIOS DE COMUNICAÇÃO; APOIO COMERCIAL EM MATÉRIA DE IDENTIDADE CORPORATIVA; APRESENTAÇÃO DE EMPRESAS E DE SEUS BENS E SERVIÇOS ATRAVÉS DA INTERNET; ASSESSORIA NO DOMÍNIO DA GESTÃO DE NEGÓCIOS COMERCIAIS E DE MARKETING; ASSISTÊNCIA A EMPRESAS RELACIONADA COM A IMAGEM COMERCIAL; ASSISTÊNCIA EM GESTÃO PARA A PROMOÇÃO DE NEGÓCIOS COMERCIAIS; ASSISTÊNCIA NA COMERCIALIZAÇÃO DE PRODUTOS, NO ÂMBITO DE UM CONTRATO DE FRANCHISING; ASSISTÊNCIA PARA A GESTÃO EM EMPRESAS COMERCIAIS NO QUE RESPEITA A PUBLICIDADE; ATUALIZAÇÃO DE DOCUMENTAÇÃO PUBLICITÁRIA; ATUALIZAÇÃO DE INFORMAÇÃO PUBLICITÁRIA NUMA BASE DE DADOS INFORMÁTICA; ATUALIZAÇÃO DE MATERIAL PUBLICITÁRIO; CAMPANHAS DE MERCADO; COLOCAÇÃO DE ANÚNCIOS; COLOCAÇÃO DE ANÚNCIOS PARA TERCEIROS; COLOCAÇÃO DE PUBLICIDADE; COMPILAÇÃO DE ANÚNCIOS COMERCIAIS PARA UTILIZAÇÃO EM PÁGINAS DA WEB NA INTERNET; COMPILAÇÃO DE ANÚNCIOS PARA UTILIZAÇÃO COMO PÁGINAS DA WEB NA INTERNET; COMPILAÇÃO DE ANÚNCIOS PUBLICITÁRIOS PARA UTILIZAÇÃO COMO PÁGINAS DA WEB NA INTERNET; COMPILAÇÃO DE ANÚNCIOS PUBLICITÁRIOS PARA UTILIZAÇÃO EM PÁGINAS WEB NA INTERNET; COMPILAÇÃO DE ANÚNCIOS PUBLICITÁRIOS PARA USAR EM PÁGINAS DA WEB; COMPILAÇÃO DE ANÚNCIOS PUBLICITÁRIOS PARA UTILIZAÇÃO NA INTERNET; COMPILAÇÃO DE ANÚNCIOS PUBLICITÁRIOS PARA USO NA INTERNET; COMPILAÇÃO DE ANÚNCIOS PUBLICITÁRIOS; COMPILAÇÃO, PRODUÇÃO E DIFUSÃO DE ANÚNCIOS PUBLICITÁRIOS; COMPOSIÇÃO DE ANÚNCIOS COMERCIAIS PARA UTILIZAÇÃO COMO PÁGINAS WEB; COMPOSIÇÃO DE PÁGINAS PUBLICITÁRIAS; CONCEÇÃO DE FOLHETOS PUBLICITÁRIOS; CONCEÇÃO DE LOGÓTIPOS PUBLICITÁRIOS; CONCEÇÃO DE MATERIAIS PUBLICITÁRIOS; CONCEÇÃO DE FOLHETOS PUBLICITÁRIOS; CONSULTORIA RELACIONADA COM PROCURA DE PATROCÍNIOS; CRIAÇÃO DE MATERIAL PUBLICITÁRIO; DEMONSTRAÇÃO DE PRODUTOS E SERVIÇOS DE EXIBIÇÃO DE PRODUTOS; DESENVOLVIMENTO DE CAMPANHAS PROMOCIONAIS PARA NEGÓCIOS; DESENVOLVIMENTO DE CAMPANHAS DE PROMOÇÃO PARA EMPRESAS; DESENVOLVIMENTO DE CAMPANHAS PROMOCIONAIS; DESENVOLVIMENTO DE ESTRATÉGIAS E CONCEITOS DE MARKETING; DESENVOLVIMENTO E IMPLEMENTAÇÃO DE

ESTRATÉGIAS DE MARKETING PARA OUTROS; DIREÇÃO DE EXPOSIÇÕES PARA FINS COMERCIAIS; DIREITOS AUTORAIS PARA FINS PUBLICITÁRIOS E PROMOCIONAIS; DISTRIBUIÇÃO DE MATERIAL PUBLICITÁRIO, DE MARKETING E PROMOCIONAL; EDIÇÃO DE FOLHETOS PUBLICITÁRIOS; ELABORAÇÃO DE ANÚNCIOS; ELABORAÇÃO DE COLUNAS PUBLICITÁRIAS; ELABORAÇÃO DE ESTUDOS DE MERCADO; ELABORAÇÃO DE MATERIAL PUBLICITÁRIO; ELABORAÇÃO DE RELATÓRIOS DE MARKETING; ESTIMATIVAS PARA EFEITOS DE MARKETING; EXIBIÇÃO DE ANÚNCIOS PARA TERCEIROS; FORNECIMENTO DE ESPAÇO, TEMPO E MEIOS PUBLICITÁRIOS; FORNECIMENTO DE GUIAS DE PUBLICIDADE ON-LINE PESQUISÁVEIS; FORNECIMENTO DE INFORMAÇÕES PUBLICITÁRIAS; FORNECIMENTO DE INFORMAÇÕES SOBRE MARKETING; FORNECIMENTO DE INFORMAÇÕES DE MARKETING EMPRESARIAL; FORNECIMENTO DE INFORMAÇÕES DE MARKETING ATRAVÉS DE SITES WEB; FORNECIMENTO DE MODELOS PARA FINS PROMOCIONAIS; FORNECIMENTO DE MODELOS PARA PUBLICIDADE; FORNECIMENTO DE RELATÓRIOS DE MARKETING; FORNECIMENTO DE UM GUIA DE PUBLICIDADE DE CONSULTA ON-LINE CONTENDO PRODUTOS E SERVIÇOS DE OUTROS VENDEDORES ON-LINE NA INTERNET; GESTÃO PROMOCIONAL DE CELEBRIDADES; GESTÃO PROMOCIONAL DE PERSONALIDADES DO DESPORTO; INDEXAÇÃO DE WEBSITES PARA FINS COMERCIAIS OU PUBLICITÁRIOS; INDEXAÇÃO WEB PARA FINS COMERCIAIS OU PUBLICITÁRIOS; INFORMAÇÕES SOBRE MARKETING; MARKETING; MARKETING AFILIADO; MARKETING COMERCIAL [SEM SER VENDA]; MARKETING DE BASES DE DADOS; MARKETING DE INTERNET; MARKETING DE PRODUTOS; MARKETING DE PRODUTOS E SERVIÇOS DE TERCEIROS; MARKETING DE REFERÊNCIA; MARKETING DIGITAL; MARKETING DIRECIONADO; MARKETING DIRECIONADO PARA ALVOS ESPECÍFICOS; MARKETING FINANCEIRO; MARKETING DIRETO; MARKETING IMOBILIÁRIO; MARKETING NO ÂMBITO DA PUBLICAÇÃO DE SOFTWARE; MARKETING NO ÂMBITO DE EDIÇÃO DE PROGRAMAS INFORMÁTICOS; MARKETING POR TELEFONE; MARKETING PROMOCIONAL; MARKETING SOB A FORMA DE EVENTOS; MEDIAÇÃO DE PUBLICIDADE; NEGOCIAÇÃO DE CONTRATOS DE PUBLICIDADE; NEGÓCIOS PUBLICITÁRIOS, ESPECIALMENTE EM MATÉRIA DE REDES TELEMÁTICAS E TELEFÔNICAS; OPTIMIZAÇÃO DE MOTORES DE BUSCA; OPTIMIZAÇÃO DE TRÁFEGO DE WEBSITES; ORGANIZAÇÃO DA PROMOÇÃO DE EVENTOS PARA A ANGARIAÇÃO DE FUNDOS DE BENEFICÊNCIA; ORGANIZAÇÃO DE APRESENTAÇÕES COM FINS PUBLICITÁRIOS; ORGANIZAÇÃO DE COMPETIÇÕES PARA FINS PUBLICITÁRIOS; ORGANIZAÇÃO DE CONCURSOS COM FINS PUBLICITÁRIOS; ORGANIZAÇÃO DE FEIRAS COMERCIAIS PARA USO PUBLICITÁRIO; ORGANIZAÇÃO DE LANÇAMENTOS DE PRODUTOS; ORGANIZAÇÃO DE PUBLICIDADE; ORGANIZAÇÃO DE PUBLICIDADE EM CINEMAS; ORGANIZAÇÃO DE SORTEIOS DE PRÊMIOS PARA FINS PUBLICITÁRIOS; ORGANIZAÇÃO DE SORTEIOS DE PRÊMIOS PARA FINS PROMOCIONAIS; ORGANIZAÇÃO E COLOCAÇÃO DE ANÚNCIOS; ORGANIZAÇÃO E DIREÇÃO DE EVENTOS PROMOCIONAIS DE MARKETING PARA TERCEIROS; ORGANIZAÇÃO E REALIZAÇÃO DE EVENTOS DE MARKETING; ORGANIZAÇÃO E REALIZAÇÃO DE EVENTOS PROMOCIONAIS; ORGANIZAÇÃO E REALIZAÇÃO DE ATIVIDADES PUBLICITÁRIAS; OTIMIZAÇÃO DE MOTORES DE BUSCA PARA PROMOÇÃO DE VENDAS; OTIMIZAÇÃO DE

TRÁFEGO DE WEBSITES; PLANEAMENTO DE ESTRATÉGIAS DE MARKETING; PREPARAÇÃO DE ANÚNCIOS; PREPARAÇÃO DE ANÚNCIOS PERSONALIZADOS PARA TERCEIROS; PREPARAÇÃO DE ANÚNCIOS PUBLICITÁRIOS PARA TERCEIROS; PREPARAÇÃO DE ANÚNCIOS PUBLICITÁRIOS; PREPARAÇÃO DE APRESENTAÇÕES AUDIOVISUAIS PARA USO PUBLICITÁRIO; PREPARAÇÃO DE CAMPANHAS PUBLICITÁRIAS; PREPARAÇÃO DE COLUNAS PUBLICITÁRIAS; PREPARAÇÃO DE CONTRATOS PUBLICITÁRIOS E PROMOCIONAIS PARA OUTROS; PREPARAÇÃO DE CONTRATOS PUBLICITÁRIOS PARA OUTROS; PREPARAÇÃO DEDOCUMENTOS PUBLICITÁRIOS; PREPARAÇÃO DE FOLHETOS PUBLICITÁRIOS; PREPARAÇÃO DE LISTAS DE ENDEREÇOS PARA SERVIÇOS DE PUBLICIDADE ENDEREÇADA DIRETAMENTE POR CORREIO [SEM SER VENDA]; PREPARAÇÃO DE MATERIAL PROMOCIONAL E MERCHANDISING PARA OS OUTROS; PREPARAÇÃO DE MATERIAL PROMOCIONAL E DE MERCHANDISING PARA TERCEIROS; PREPARAÇÃO DE MATERIAL PUBLICITÁRIO; PREPARAÇÃO DE PLANOS DE MARKETING; PREPARAÇÃO DE PUBLICAÇÕES PUBLICITÁRIAS; PREPARAÇÃO DE TEXTOS PUBLICITÁRIOS COMERCIAIS; PREPARAÇÃO E AFIXAÇÃO DE ANÚNCIOS EXTERIORES PARA TERCEIROS; PREPARAÇÃO E AFIXAÇÃO DE ANÚNCIOS PARA TERCEIROS; PREPARAÇÃO E COLOCAÇÃO DE ANÚNCIOS PUBLICITÁRIOS; PREPARAÇÃO E CONCRETIZAÇÃO DE PLANOS E CONCEITOS DE MEIOS DE COMUNICAÇÃO E DE PUBLICIDADE; PRESTAÇÃO DE ASSISTÊNCIA NA ÁREA DA VENDA DE PRODUTOS NO ÂMBITO DE UM CONTRATO DE FRANCHISE; PRESTAÇÃO DE ASSISTÊNCIA NA ÁREA DA COMERCIALIZAÇÃO DE PRODUTOS; PRESTAÇÃO DE INFORMAÇÕES RELACIONADAS COM PUBLICIDADE; PRESTAÇÃO DE INFORMAÇÕES RELACIONADAS COM MARKETING; PRESTAÇÃO DE SERVIÇOS DE PUBLICIDADE; PROCURA DE PATROCÍNIOS; PRODUÇÃO DE ANÚNCIOS; PRODUÇÃO DE ANÚNCIOS CINEMATOGRAFÍCOS; PRODUÇÃO DE ANÚNCIOS DE TELEVISÃO; PRODUÇÃO DE ANÚNCIOS DE TELEVISÃO E DE RÁDIO; PRODUÇÃO DE ANÚNCIOS PUBLICITÁRIOS; PRODUÇÃO DE ANÚNCIOS PUBLICITÁRIOS INFORMATIVOS (INFOMERCIALS); PRODUÇÃO DE ANÚNCIOS RADIOFÔNICOS; PRODUÇÃO DE FILMES PUBLICITÁRIOS; PRODUÇÃO DE GRAVAÇÕES DE SOM PARA FINS DE MARKETING; PRODUÇÃO DE GRAVAÇÕES DE VÍDEO PARA FINS DE MARKETING; PRODUÇÃO DE GRAVAÇÕES DE VÍDEO PARA FINS PUBLICITÁRIOS; PRODUÇÃO DE GRAVAÇÕES DE SOM PARA FINS PUBLICITÁRIOS; PRODUÇÃO DE MATERIAIS E DE ANÚNCIOS PUBLICITÁRIOS; PRODUÇÃO DE MATERIAIS PUBLICITÁRIOS VISUAIS; PRODUÇÃO DE MATERIAL PUBLICITÁRIO; PRODUÇÃO DE PROGRAMAS DE TELEVENDAS; PRODUÇÃO DE PUBLICIDADE RADIOFÔNICA; PRODUÇÃO DE VÍDEOS, DISCOS DE VÍDEO DIGITAL E GRAVAÇÕES AUDIOVISUAIS PARA FINS PROMOCIONAIS; PRODUÇÃO E DISTRIBUIÇÃO DE ANÚNCIOS DE RÁDIO E DE TELEVISÃO; PROMOÇÃO DA MÚSICA DE TERCEIROS ATRAVÉS DO FORNECIMENTODE PORTEFÓLIOS EM LINHA NUM SÍLIO WEB; PROMOÇÃO DA VENDA DE SERVIÇOS [EM NOME DE TERCEIROS] MEDIANTE A ORGANIZAÇÃO DE ANÚNCIOS PUBLICITÁRIOS; PROMOÇÃO DE COMPETIÇÕES E EVENTOS DESPORTIVOS; PROMOÇÃO DE CONCERTOS MUSICAIS; PROMOÇÃO DE EVENTOS ESPECIAIS; PROMOÇÃO DE NEGÓCIOS COMERCIAIS; PROMOÇÃO DE OBRAS DE ARTE DE TERCEIROS ATRAVÉS DO FORNECIMENTO DE PORTEFÓLIOS ONLINE NUM SÍLIO WEB; PROMOÇÃO DE PRODUTOS E

SERVIÇOS DE TERCEIROS ATRAVÉS DE ANÚNCIOS EM WEBSITES DA INTERNET; PROMOÇÃO DE PRODUTOS E SERVIÇOS DE TERCEIROS ATRAVÉS DE UM SISTEMA DE CARTÕES DE FIDELIZAÇÃO; PROMOÇÃO DE PRODUTOS E SERVIÇOS DE TERCEIROS POR MEIO DE UM PROGRAMA DE CLIENTES PREFERENCIAIS; PROMOÇÃO DE PRODUTOS E SERVIÇOS DE TERCEIROS ATRAVÉS DE ANÚNCIOS INFORMATIVOS; PROMOÇÃO DE PRODUTOS E SERVIÇOS DE TERCEIROS ATRAVÉS DE REDES INFORMÁTICAS E DE COMUNICAÇÕES; PROMOÇÃO DE PRODUTOS E SERVIÇOS ATRAVÉS DE PATROCÍNIO DE EVENTOS DESPORTIVOS; PROMOÇÃO DE PRODUTOS E SERVIÇOS DE TERCEIROS ATRAVÉS DE PROGRAMAS DE CARTÕES DE DESCONTO; PROMOÇÃO DE PRODUTOS E SERVIÇOS ATRAVÉS DE PATROCÍNIO DE EVENTOS DESPORTIVOS INTERNACIONAIS; PROMOÇÃO DE PRODUTOS E SERVIÇOS ATRAVÉS DE PATROCÍNIO DE EVENTOS DESPORTIVOS; PROMOÇÃO DE PRODUTOS E SERVIÇOS DE TERCEIROS ATRAVÉS DA INTERNET; PROMOÇÃO DE PRODUTOS E SERVIÇOS DE TERCEIROS ATRAVÉS DE UMA REDE INFORMÁTICA MUNDIAL; PROMOÇÃO DE PRODUTOS E SERVIÇOS DE TERCEIROS MEDIANTE A ANGARIAÇÃO DE PATROCINADORES QUE ASSOCIAM OS SEUS PRODUTOS E SERVIÇOS A PROGRAMA DE PRÊMIOS; PROMOÇÃO DE PRODUTOS E SERVIÇOS DE TERCEIROS ATRAVÉS DA ANGARIAÇÃO DE PATROCINADORES QUE ASSOCIAM OS SEUS PRODUTOS E SERVIÇOS A ATIVIDADES DESPORTIVAS; PROMOÇÃO DE SERVIÇOS DE SEGUROS POR CONTA DE OUTREM; PROMOÇÃO DE SERVIÇOS FINANCEIROS E DE SEGUROS, EM NOME DE TERCEIROS; PROMOÇÃO DE UMA SÉRIE DE FILMES PARA TERCEIROS; PROMOÇÃO DE VENDA DE ARTIGOS DE MODA ATRAVÉS DE ARTIGOS PROMOCIONAIS EM REVISTAS; PROMOÇÃO DE VENDA DE PRODUTOS E SERVIÇOS DE TERCEIROS POR MEIO DE EVENTOS PROMOCIONAIS; PROMOÇÃO DE VENDAS PARA OUTROS EM PONTOS DE COMPRA OU VENDA; PROMOÇÃO DE VENDAS [PARA TERCEIROS]; PROMOÇÃO DE VENDAS PARA TERCEIROS ATRAVÉS DE SISTEMAS DE SELOS COMERCIAIS; PROMOÇÃO DE VENDAS USANDO A MEIOS AUDIOVISUAIS; PROMOÇÃO DOS BENS E SERVIÇOS DE TERCEIROS; PROMOÇÃO DOS PRODUTOS E SERVIÇOS DE TERCEIROS ATRAVÉS DA ANGARIAÇÃO DE PATROCINADORES PARA ASSOCIAREM OS SEUS PRODUTOS E SERVIÇOS A COMPETIÇÕES DESPORTIVAS; PROMOÇÃO INFORMATIZADA DE EMPRESAS; PROMOÇÃO ON-LINE DE REDES INFORMÁTICAS E WEBSITES; PROMOÇÃO [PUBLICIDADE] DE CONCERTOS; PROMOÇÃO [PUBLICIDADE] DE NEGÓCIOS COMERCIAIS; PROMOÇÃO [PUBLICIDADE] DE VIAGENS; PROMOÇÃO, PUBLICIDADE E MARKETING EM WEBSITES; PROMOÇÃO, PUBLICIDADE E MARKETING DE PÁGINAS ONLINE; PUBLICAÇÃO DE FOLHETOS PUBLICITÁRIOS; PUBLICAÇÃO DE LITERATURA NO DOMÍNIO DA PUBLICIDADE; PUBLICAÇÃO DE MATERIAL IMPRESSO PARA FINS DE PUBLICIDADE; PUBLICAÇÃO DE MATERIAL IMPRESSO PARA FINS DE PUBLICIDADE EM FORMATO ELECTRÓNICO; PUBLICAÇÃO DE MATERIAL PUBLICITÁRIO; PUBLICAÇÃO DE MATERIAL PUBLICITÁRIO ON-LINE; PUBLICAÇÃO DE MATÉRIAS E TEXTOS PUBLICITÁRIOS; PUBLICAÇÃO DE TEXTOS PUBLICITÁRIOS; PUBLICAÇÃO E ATUALIZAÇÃO DE TEXTOS PUBLICITÁRIOS; PUBLICAÇÃO ELETRÓNICA DE MATERIAL IMPRESSO PARA FINS PUBLICITÁRIOS; PUBLICIDADE; PUBLICIDADE A FILMES CINEMATOGRAFICOS; PUBLICIDADE ATRAVÉS DE MEIOS ELETRÓNICOS E ESPECIFICAMENTE PELA INTERNET;

PUBLICIDADE ATRAVÉS DE TODOS OS MEIOS DE COMUNICAÇÃO PÚBLICOS; PUBLICIDADE COM MECANISMOS DE RESPOSTA DIRETA; PUBLICIDADE DE AUTÓMÓVEIS PARA A VENDA ATRAVÉS DA INTERNET; PUBLICIDADE DE BENS IMOBILIÁRIOS COMERCIAIS OU RESIDENCIAIS; PUBLICIDADE DE CINEMAS; PUBLICIDADE DE FILMES CINEMATOGRAFICOS; PUBLICIDADE DE PRODUTOS DE OUTROS VENDEDORES, PERMITINDO AOS CLIENTES VER E COMPARAR CONVENIENTEMENTE OS PRODUTOS DESSES VENDEDORES; PUBLICIDADE DE PRODUTOS E SERVIÇOS DE VENDEDORES ON-LINE ATRAVÉS DE UM GUIA PESQUISÁVEL ON-LINE; PUBLICIDADE DE SERVIÇOS DE OUTROS VENDEDORES, PERMITINDO AOS CLIENTES VER E COMPARAR COMODAMENTE OS MESMOS; PUBLICIDADE DE WEBSITES COMERCIAIS; PUBLICIDADE E ANÚNCIOS NA RÁDIO; PUBLICIDADE E MARKETING; PUBLICIDADE EM IMPRENSA POPULAR E PROFISSIONAL; PUBLICIDADE EM LINHA EM REDES DE COMUNICAÇÕES INFORMÁTICAS; PUBLICIDADE EM PAINÉIS ELETRÓNICOS; PUBLICIDADE EM PARTICULAR SERVIÇOS DE PROMOÇÃO DE PRODUTOS; PUBLICIDADE EM PERIÓDICOS, BROCHURAS E JORNAIS; PUBLICIDADE EM REVISTAS; PUBLICIDADE EXTERIOR; PUBLICIDADE, INCLUINDO A PROMOÇÃO DE PRODUTOS E SERVIÇOS DE TERCEIROS ATRAVÉS DE ACORDOS COM PATROCINADORES E ACORDOS DE LICENCIAMENTO RELACIONADOS COM EVENTOS DESPORTIVOS INTERNACIONAIS; PUBLICIDADE, INCLUINDO PUBLICIDADE ONLINE EM REDES INFORMÁTICAS; PUBLICIDADE NA ÁREA DE TURISMO E VIAGENS; PUBLICIDADE NO CINEMA; PUBLICIDADE ONLINE NUMA REDE INFORMÁTICA; PUBLICIDADE ONLINE POR VIA DE REDES DE COMUNICAÇÕES INFORMÁTICAS; PUBLICIDADE PARA TERCEIROS NA INTERNET; PUBLICIDADE PELA TELEVISÃO; PUBLICIDADE POR BANNERS; PUBLICIDADE POR MARKETING DIRETO; PUBLICIDADE POR TRANSMISSÃO DE ANÚNCIOS ONLINE PARA TERCEIROS ATRAVÉS DE REDES DE COMUNICAÇÕES ELETRÓNICAS; PUBLICIDADE POR VIA DE REDES TELEFÓNICAS MÓVEIS; PUBLICIDADE PROMOCIONAL PARA PROJETOS DE EXPLORAÇÃO; PUBLICIDADE PROMOCIONAL RELACIONADA COM INSTRUÇÃO FILOSÓFICA; PUBLICIDADE PROMOCIONAL VIA TELEFONE; PUBLICIDADE RADIOFÓNICA; PUBLICIDADE RADIOFÓNICA E TELEVISIVA; PUBLICIDADE RELACIONADA COM TRANSPORTE E ENTREGA; PUBLICIDADE RELACIONADA COM PRODUTOS FARMACÊUTICOS E PRODUTOS DE IMAGIOLOGIA IN VIVO; PUBLICITÁRIOS (PUBLICAÇÃO DE TEXTOS -); RECOLHA DE INFORMAÇÃO RELACIONADA COM PUBLICIDADE; REDAÇÃO DE ARGUMENTOS PARA FINS PUBLICITÁRIOS; REDAÇÃO DE GUIÕES PARA USO PUBLICITÁRIO; REDAÇÃO DE PUBLICIDADE; REDAÇÃO DE TEXTOS PUBLICITÁRIOS; RELAÇÕES PÚBLICAS; REPRODUÇÃO DE MATERIAL PUBLICITÁRIO; SERVIÇOS DE AGÊNCIA DE PUBLICIDADE; SERVIÇOS DE AGÊNCIA PARA PROMOÇÃO DE PERSONALIDADES DESPORTIVAS; SERVIÇOS DE AGÊNCIAS DE MODELOS NA ÁREA DA PUBLICIDADE; SERVIÇOS DE AGÊNCIAS DE MODELOS PARA FINS DE PUBLICIDADE; SERVIÇOS DE AGÊNCIAS DE MARKETING; SERVIÇOS DE AGÊNCIAS DEMODELOS PARA FINS DE PROMOÇÃO DE VENDAS; SERVIÇOS DE AGÊNCIAS DE MODELOS RELACIONADOS COM PROMOÇÕES DE VENDAS; SERVIÇOS DE AGÊNCIAS DE MODELOS; SERVIÇOS DE AGÊNCIAS DE PUBLICIDADE; SERVIÇOS DE AGÊNCIAS PUBLICITÁRIAS; SERVIÇOS DE ANÚNCIOS CLASSIFICADOS; SERVIÇOS DE ANÚNCIOS PARA FINS DE

PUBLICIDADE; SERVIÇOS DE AQUISIÇÃO DE ESPAÇOS EM MEIOS DE COMUNICAÇÃO; SERVIÇOS DE AVALIAÇÃO DE MARCAS; SERVIÇOS DE CONSULTORIA, ACONSELHAMENTO E ASSISTÊNCIA EM PUBLICIDADE, MARKETING E PROMOÇÃO; SERVIÇOS DE CORRESPONDÊNCIA DE REDES PUBLICITÁRIAS EM LINHA PARA A LIGAÇÃO DE PUBLICITÁRIOS A SÍTIOS WEB; SERVIÇOS DE CRIAÇÃO DE MARCAS (PUBLICIDADE E PROMOÇÃO); SERVIÇOS DE CRIAÇÃO DE MARCAS; SERVIÇOS DE DIVULGAÇÃO RELACIONADOS COM EVENTOS DE DESPORTOS ELETRÔNICOS; SERVIÇOS DE ESTRATÉGIA DA MARCA; SERVIÇOS DE EXPOSIÇÃO E EXIBIÇÃO COMERCIAL; SERVIÇOS DE FEIRAS E EXPOSIÇÕES COMERCIAIS; SERVIÇOS DE FRANCHISING RELACIONADOS COM A PRESTAÇÃO DE ASSISTÊNCIA EM MATÉRIA DE MARKETING; SERVIÇOS DE GESTÃO DE COMUNIDADES EM LINHA; SERVIÇOS DE IDENTIDADE DE EMPRESAS; SERVIÇOS DE INFORMAÇÃO RELACIONADOS COM PUBLICIDADE; SERVIÇOS DE LANÇAMENTO DE PRODUTOS; SERVIÇOS DE MANEQUINS PARA FINS PUBLICITÁRIOS OU DE PROMOÇÃO DE VENDAS; SERVIÇOS DE MARKETING; SERVIÇOS DE MARKETING AFILIADO; SERVIÇOS DE MARKETING DE NEGÓCIOS COMERCIAIS; SERVIÇOS DE MARKETING DE INTERNET; SERVIÇOS DE MARKETING DE REFERÊNCIA; SERVIÇOS DE MARKETING DIRETO; SERVIÇOS DE MARKETING EM MOTORES DE BUSCA; SERVIÇOS DE MARKETING EMPRESARIAL; SERVIÇOS DE MARKETING IMOBILIÁRIO; SERVIÇOS DE MARKETING NO ÂMBITO DA ODONTOLOGIA; SERVIÇOS DE MARKETING NO ÂMBITO DE VIAGENS; SERVIÇOS DE MARKETING NO ÂMBITO DE RESTAURANTES; SERVIÇOS DE MARKETING PRESTADOS POR MEIO DE REDES DIGITAIS; SERVIÇOS DE MARKETING RELACIONADOS COM EVENTOS DE DESPORTOS ELETRÔNICOS; SERVIÇOS DE MARKETING PROMOCIONAL, ATRAVÉS DE MEIOS AUDIOVISUAIS; SERVIÇOS DE MARKETING TELEFÔNICO [SEM SER VENDA]; SERVIÇOS DE MERCHANDISING; SERVIÇOS DE MODELOS COM FINS PUBLICITÁRIOS OU DE PROMOÇÃO DE VENDAS; SERVIÇOS DE MODELOS PARA FINS PUBLICITÁRIOS OU DE PROMOÇÃO DE VENDAS; SERVIÇOS DE PAGINAÇÃO [LAYOUT] PARA FINS PUBLICITÁRIOS; SERVIÇOS DE PLANEAMENTO PARA PUBLICIDADE; SERVIÇOS DE POSICIONAMENTO DE MARCAS; SERVIÇOS DE PROGRAMAS DE FIDELIZAÇÃO, INCENTIVO E OFERTA; SERVIÇOS DE PROMOÇÃO; SERVIÇOS DE PROMOÇÃO COMERCIAL PRESTADOS POR TELEFONE; SERVIÇOS DE PROMOÇÃO COMERCIAL; SERVIÇOS DE PROMOÇÃO COMERCIAL PRESTADOS POR TELEX; SERVIÇOS DE PROMOÇÃO DAS VENDAS [SERVIÇOS PRESTADOS A TERCEIROS]; SERVIÇOS DE PROMOÇÃO DE NEGÓCIOS FORNECIDOS ATRAVÉS DE MEIOS AUDIOVISUAIS; SERVIÇOS DE PROMOÇÃO DE VENDAS EM NOME DE TERCEIROS; SERVIÇOS DE PROMOÇÃO DE VENDAS; SERVIÇOS DE PROMOÇÃO PARA O JOGO DE BEISEBOL; SERVIÇOS DE PROMOÇÃO RELACIONADOS COM EVENTOS DE DESPORTOS ELETRÔNICOS; SERVIÇOS DE PROPAGANDA E PUBLICIDADE POR TELEVISÃO, RÁDIO E MAIL; SERVIÇOS DE PUBLICAÇÃO DE PUBLICIDADE; SERVIÇOS DE PUBLICAÇÃO DE TEXTOS PUBLICITÁRIOS; SERVIÇOS DE PUBLICIDADE; SERVIÇOS DE PUBLICIDADE ATRAVÉS DE PAINÉIS TIPO SANDUÍCHE; SERVIÇOS DE PUBLICIDADE DIGITAL; SERVIÇOS DE PUBLICIDADE DESTINADOS À INDÚSTRIA LITERÁRIA; SERVIÇOS DE PUBLICIDADE DE EXTERIOR; SERVIÇOS DE PUBLICIDADE EXTERIOR; SERVIÇOS DE

PUBLICIDADE E MARKETING; SERVIÇOS DE PUBLICIDADE E PROMOÇÃO; SERVIÇOS DE PUBLICIDADE E PROMOCIONAIS; SERVIÇOS DE PUBLICIDADE E DE PROMOÇÃO DE VENDAS; SERVIÇOS DE PUBLICIDADE E MARKETING PRESTADOS ATRAVÉS DAS REDES SOCIAIS; SERVIÇOS DE PUBLICIDADE E MARKETING FORNECIDOS ATRAVÉS DE CANAIS DE COMUNICAÇÃO; SERVIÇOS DE PUBLICIDADE E MARKETING FORNECIDOS ATRAVÉS DE BLOGUES; SERVIÇOS DE PUBLICIDADE E MARKETING EM LINHA; SERVIÇOS DE PUBLICIDADE FORNECIDOS PARA FLORISTAS; SERVIÇOS DE PUBLICIDADE FORNECIDOS ATRAVÉS DE UMA BASE DE DADOS; SERVIÇOS DE PUBLICIDADE FORNECIDOS ATRAVÉS DA INTERNET; SERVIÇOS DE PUBLICIDADE GRÁFICA; SERVIÇOS DE PUBLICIDADE NA IMPRENSA; SERVIÇOS DE PUBLICIDADE PARA A PROMOÇÃO DA CORRETAGEM DE AÇÕES E OUTROS TÍTULOS; SERVIÇOS DE PUBLICIDADE PROMOCIONAL; SERVIÇOS DE PUBLICIDADE PARA ARQUITETOS; SERVIÇOS DE PUBLICIDADE PARA A PROMOÇÃO DO COMÉRCIO ELETRÔNICO; SERVIÇOS DE PUBLICIDADE PRESTADOS ATRAVÉS DA INTERNET; SERVIÇOS DE PUBLICIDADE PARA A PROMOÇÃO DE VENDA DE BEBIDAS; SERVIÇOS DE PUBLICIDADE PARA A PROMOÇÃO DA SENSIBILIDADE PÚBLICA PARA AS CONDIÇÕES MÉDICAS; SERVIÇOS DE PUBLICIDADE PARA A PROMOÇÃO DA SENSIBILIZAÇÃO PÚBLICA PARA AS QUESTÕES E INICIATIVAS AMBIENTAIS; SERVIÇOS DE PUBLICIDADE PRESTADOS POR UMA AGÊNCIA DE PUBLICIDADE DE RÁDIO E TELEVISÃO; SERVIÇOS DE PUBLICIDADE PARA A PROMOÇÃO DA SENSIBILIZAÇÃO PÚBLICA PARA AS QUESTÕES MÉDICAS; SERVIÇOS DE PUBLICIDADE PARA A PROMOÇÃO DA SENSIBILIZAÇÃO PÚBLICA PARA AS QUESTÕES AMBIENTAIS; SERVIÇOS DE PUBLICIDADE PARA A PROMOÇÃO DA SENSIBILIZAÇÃO PÚBLICA NO DOMÍNIO DA ASSISTÊNCIA SOCIAL; SERVIÇOS DE PUBLICIDADE PARA A PROMOÇÃO DA SENSIBILIZAÇÃO PÚBLICA PARA QUESTÕES SOCIAIS; SERVIÇOS DE PUBLICIDADE PARA A CRIAÇÃO DE IDENTIDADE CORPORATIVA E DE MARCA; SERVIÇOS DE PUBLICIDADE PARA OUTROS; SERVIÇOS DE PUBLICIDADE RELACIONADOS COM LIVROS; SERVIÇOS DE PUBLICIDADE RELACIONADOS COM A VENDA DE PROPRIEDADES PESSOAIS; SERVIÇOS DE PUBLICIDADE RELACIONADOS COM OS SETORES DE TRANSPORTE; SERVIÇOS DE PUBLICIDADE RELACIONADOS COM A VENDA DE VEÍCULOS MOTORIZADOS; SERVIÇOS DE PUBLICIDADE RELACIONADOS COM O RECRUTAMENTO DE PESSOAL; SERVIÇOS DE PUBLICIDADE RELACIONADOS COM AUTOMÓVEIS; SERVIÇOS DE PUBLICIDADE RELACIONADOS COM PROPRIEDADES IMOBILIÁRIAS; SERVIÇOS DE PUBLICIDADE RELACIONADOS COM INVESTIMENTOS FINANCEIROS; SERVIÇOS DE PUBLICIDADE RELACIONADOS COM O FORNECIMENTO DE NEGÓCIOS COMERCIAIS; SERVIÇOS DE PUBLICIDADE RELACIONADOS COM PRODUTOS FARMACÊUTICOS PARA O TRATAMENTO DA DIABETES; SERVIÇOS DE PUBLICIDADE RELACIONADOS COM A INDÚSTRIA MARINHA E MARÍTIMA; SERVIÇOS DE PUBLICIDADE RELACIONADOS COM A INDÚSTRIA DE VEÍCULOS MOTORIZADOS; SERVIÇOS DE PUBLICIDADE RELACIONADOS COM JORNAIS; SERVIÇOS DE PUBLICIDADE RELACIONADOS COM OBRAS PÚBLICAS; SERVIÇOS DE PUBLICIDADE RELATIVOS A COSMÉTICOS; SERVIÇOS DE PUBLICIDADE RELATIVOS A JOIAS; SERVIÇOS DE PUBLICIDADE RELATIVOS A PERFUMARIA; SERVIÇOS DE PUBLICIDADE RELATIVOS A

COMERCIALIZAÇÃO DE NOVOS PRODUTOS; SERVIÇOS DE PUBLICIDADE RELACIONADOS COM APARELHOS DE IMAGEM IN VIVO; SERVIÇOS DE PUBLICIDADE RELATIVOS A VENDA DE PRODUTOS; SERVIÇOS DE PUBLICIDADE RELATIVOS A PRODUTOS FARMACÊUTICOS; SERVIÇOS DE PUBLICIDADE RELACIONADOS COM PRODUTOS DE IMAGEM IN VIVO; SERVIÇOS DE REDACTORES PARA FINS PUBLICITÁRIOS; SERVIÇOS DE RELAÇÕES PÚBLICAS; SERVIÇOS DE TELEMARKETING; SERVIÇOS DE TESTES DE MARCAS; SERVIÇOS PROMOCIONAIS; SERVIÇOS PROMOCIONAIS DE NEGÓCIOS COMERCIAIS; SERVIÇOS PROMOCIONAIS E DE PUBLICIDADE; SERVIÇOS PROMOCIONAIS PRESTADOS POR TELEFONE; SERVIÇOS PUBLICITÁRIOS; SERVIÇOS PUBLICITÁRIOS ATRAVÉS DE PPC (PAY-PER-CLICK); SERVIÇOS PUBLICITÁRIOS ATRAVÉS DE TEXTO EM ECRÃ DE TELEVISÃO; SERVIÇOS PUBLICITÁRIOS DE UMA AGÊNCIA DE PUBLICIDADE RADIOFÔNICA E TELEVISIVA; SERVIÇOS PUBLICITÁRIOS DE NEGÓCIOS RELACIONADOS COM FRANCHISING; SERVIÇOS PUBLICITÁRIOS DE SENSIBILIZAÇÃO DO PÚBLICO PARA AS VANTAGENS DE COMPRAR PRODUTOS LOCAIS; SERVIÇOS PUBLICITÁRIOS E PROMOCIONAIS E CONSULTADORIA ASSOCIADA; SERVIÇOS PUBLICITÁRIOS NO EXTERIOR; SERVIÇOS PUBLICITÁRIOS PARA A PROMOÇÃO DE BEBIDAS; SERVIÇOS PUBLICITÁRIOS PRESTADOS PELA TELEVISÃO; SERVIÇOS PUBLICITÁRIOS, PROMOCIONAIS E DE RELAÇÕES PÚBLICAS; SERVIÇOS PUBLICITÁRIOS RELACIONADOS COM OS SETORES DE VIAGENS; SERVIÇOS PUBLICITÁRIOS RELACIONADOS COM BASES DE DADOS; SERVIÇOS PUBLICITÁRIOS RELACIONADOS COM HOTÉIS; SERVIÇOS PUBLICITÁRIOS RELACIONADOS COM SERVIÇOS FINANCEIROS; SERVIÇOS RELACIONADOS COM A APRESENTAÇÃO DE PRODUTOS AO PÚBLICO; SERVIÇOS RELACIONADOS COM BLOGGERS; ASSISTÊNCIA EM GESTÃO DE EMPRESAS COMERCIAIS NO QUE RESPEITA A RELAÇÕES PÚBLICAS; CONSULTADORIA RELACIONADA COM RELAÇÕES PÚBLICAS; CONSULTORIA SOBRE ESTRATÉGIAS DE COMUNICAÇÃO DE RELAÇÕES PÚBLICAS; CONSULTORIA SOBRE ESTRATÉGIA DE COMUNICAÇÃO DE RELAÇÕES PÚBLICAS; ESTUDOS DE RELAÇÕES PÚBLICAS; REALIZAÇÃO DE ESTUDOS SOBRE RELAÇÕES PÚBLICAS; SERVIÇOS DE ASSESSORIA REFERENTES A RELAÇÕES PÚBLICAS; SERVIÇOS DE COMUNICAÇÕES EMPRESARIAIS; SERVIÇOS DE COMUNICAÇÕES CORPORATIVAS; SERVIÇOS DE CONSULTADORIA DE RELAÇÕES PÚBLICAS; SERVIÇOS DE GRUPOS DE PRESSÃO COMERCIAL; SERVIÇOS DE LOBBYING COMERCIAL; SERVIÇOS DE RELAÇÕES COM OS MEIOS DE COMUNICAÇÃO SOCIAL; SERVIÇOS DE RELAÇÕES COM IMPRENSA; APRESENTAÇÃO DE PRODUTOS EM MEIOS DE COMUNICAÇÃO, PARA FINS DE COMÉRCIO RETALHISTA; APRESENTAÇÃO DE PRODUTOS NOS MEIOS DE COMUNICAÇÃO, PARA FINS DE VENDA A RETALHO; APRESENTAÇÃO DE PRODUTOS E SERVIÇOS; APRESENTAÇÃO DE PRODUTOS FINANCEIROS EM MEIOS DE COMUNICAÇÃO, PARA FINS DE VENDA A RETALHO; DECORAÇÃO DE MONTRAS; DECORAÇÃO DE VITRINES; DEMONSTRAÇÃO DE EQUIPAMENTO FOTOGRÁFICO PARA FINS PUBLICITÁRIOS; DEMONSTRAÇÃO DE PRODUTOS; DEMONSTRAÇÃO DE PRODUTOS E SERVIÇOS POR MEIOS ELETRÔNICOS, INCLUINDO EM BENEFÍCIO DOS DENOMINADOS SERVIÇOS DE TELECOMPRAS E DE COMPRAS EM CASA; DEMONSTRAÇÃO DE PRODUTOS COM FINS PROMOCIONAIS; DEMONSTRAÇÃO DE PRODUTOS COM FINS PUBLICITÁRIOS; DEMONSTRAÇÃO DE VENDAS

[PARA TERCEIROS]; DEMONSTRAÇÃO [PARA FINS PROMOCIONAIS/PUBLICITÁRIOS]; ORGANIZAÇÃO DE DEMONSTRAÇÕES PARA FINS DE COMÉRCIO; ORGANIZAÇÃO DE DEMONSTRAÇÕES PARA FINS COMERCIAIS; ORGANIZAÇÃO DE DEMONSTRAÇÕES PARA FINS PUBLICITÁRIOS; ORGANIZAÇÃO DE DEMONSTRAÇÕES PARA FINS EMPRESARIAIS; ORGANIZAÇÃO DE EXPOSIÇÕES COM OBJETIVOS COMERCIAIS; ORGANIZAÇÃO DE EXPOSIÇÕES PARA FINS DE COMÉRCIO; ORGANIZAÇÃO DE EXPOSIÇÕES PARA FINS PUBLICITÁRIOS; ORGANIZAÇÃO DE MOSTRAS PARA FINS COMERCIAIS; ORGANIZAÇÃO E CONDUÇÃO DE APRESENTAÇÕES PARA FINS PUBLICITÁRIOS; ORGANIZAÇÃO E CONDUÇÃO DE DEMONSTRAÇÕES PARA FINS PUBLICITÁRIOS; ORGANIZAÇÃO E DIREÇÃO DE APRESENTAÇÕES DE PRODUTOS; PREPARAÇÃO E APRESENTAÇÃO DE EXPOSIÇÕES AUDIOVISUAIS COM FINS PUBLICITÁRIOS; PREPARAÇÃO E APRESENTAÇÃO DE EXIBIÇÕES AUDIOVISUAIS PARA FINS PUBLICITÁRIOS; SERVIÇOS DE DECORAÇÃO DE MONTRAS; SERVIÇOS DE DECORAÇÃO DE MONTRAS DE LOJAS; SERVIÇOS DE DECORAÇÃO DE MONTRAS PARA FINS PUBLICITÁRIOS; SERVIÇOS DEDECORAÇÃO DE MONTRAS DE LOJAS RETALHISTAS; SERVIÇOS DE DECORAÇÃO DE MONTRAS E COMPOSIÇÃO DE BALCÕES; SERVIÇOS DE DEMONSTRAÇÃO DE PRODUTOS EM MONTRAS, PRESTADOS POR MODELOS AO VIVO; SERVIÇOS DE EXPOSIÇÃO DE MERCADORIAS; SERVIÇOS DE EXPOSIÇÃO DE ARTIGOS PARA VENDA; SERVIÇOS DE EXPOSIÇÃO DE MERCHANDISING NO ÂMBITO DOS NEGÓCIOS COMERCIAIS; SERVIÇOS DE EXPOSIÇÃO PARA COMERCIALIZAÇÃO DE PRODUTOS; SERVIÇOS DE PUBLICIDADE ATRAVÉS DA COLOCAÇÃO DE ANÚNCIOS EM BALÕES; CONDUÇÃO DE EVENTOS COMERCIAIS (EMPRESARIAIS); DESFILES DE MODA PARA FINS COMERCIAIS; EXPOSIÇÕES PARA FINS COMERCIAIS OU PUBLICITÁRIOS; ORGANIZAÇÃO DE DESFILES DE MODA PARA FINS PROMOCIONAIS; ORGANIZAÇÃO DE DESFILES DE MODA COM FINS COMERCIAIS; ORGANIZAÇÃO DE EVENTOS COM FINS COMERCIAIS E PUBLICITÁRIOS; ORGANIZAÇÃO DE EVENTOS, EXPOSIÇÕES, FEIRAS E ESPETÁCULOS PARA FINS COMERCIAIS, PROMOCIONAIS E PUBLICITÁRIOS; ORGANIZAÇÃO DE EXPOSIÇÕES E FEIRAS COM FINS COMERCIAIS E PUBLICITÁRIOS; ORGANIZAÇÃO DE EXPOSIÇÕES E FEIRAS COMERCIAIS COM FINS COMERCIAIS OU PUBLICITÁRIOS; ORGANIZAÇÃO DE EXPOSIÇÕES E FEIRAS COMERCIAIS COM FINS COMERCIAIS E PROMOCIONAIS; ORGANIZAÇÃO DE EXPOSIÇÕES PARA FINS EMPRESARIAIS; ORGANIZAÇÃO DE EXPOSIÇÕES PARA TRANSAÇÕES COMERCIAIS; ORGANIZAÇÃO DE EXPOSIÇÕES E DE EVENTOS COM FINS COMERCIAIS OU DE PUBLICIDADE; ORGANIZAÇÃO DE EXPOSIÇÕES COM FINS COMERCIAIS OU PUBLICITÁRIOS; ORGANIZAÇÃO DE EXPOSIÇÕES COM FINS COMERCIAIS E DE PUBLICIDADE; ORGANIZAÇÃO DE EXPOSIÇÕES COM FINS COMERCIAIS OU DE PUBLICIDADE; ORGANIZAÇÃO DE EXPOSIÇÕES PARA FINS DE TRANSAÇÕES COMERCIAIS; ORGANIZAÇÃO DE EXPOSIÇÕES PARA FINS DE NEGÓCIOS COMERCIAIS; ORGANIZAÇÃO DE EXPOSIÇÕES PARA FINS COMERCIAIS; ORGANIZAÇÃO DE EXPOSIÇÕES COM FINS PUBLICITÁRIOS; ORGANIZAÇÃO DE EXPOSIÇÕES DE FLORES E PLANTAS COM FINS COMERCIAIS OU PUBLICITÁRIOS; ORGANIZAÇÃO DE EXPOSIÇÕES COM FINS DE NEGÓCIO OU COMERCIAIS; ORGANIZAÇÃO DE FEIRAS COMERCIAIS; ORGANIZAÇÃO DE FEIRAS COM FINS COMERCIAIS E PUBLICITÁRIOS; ORGANIZAÇÃO DE FEIRAS COM FINS COMERCIAIS OU DE PUBLICIDADE;

ORGANIZAÇÃO DE FEIRAS DE COMÉRCIO; ORGANIZAÇÃO DE FEIRAS E EXPOSIÇÕES PARA FINS COMERCIAIS E PUBLICITÁRIOS; ORGANIZAÇÃO DE FEIRAS E EXPOSIÇÕES COM FINS COMERCIAIS OU PUBLICITÁRIOS; ORGANIZAÇÃO DE FEIRAS PARA FINS COMERCIAIS OU DE PUBLICIDADE; ORGANIZAÇÃO E DIREÇÃO DE FEIRAS COMERCIAIS; ORGANIZAÇÃO E DIREÇÃO DE EXPOSIÇÕES COM FINS COMERCIAIS; ORGANIZAÇÃO E DIREÇÃO DE FEIRAS E EXPOSIÇÕES PARA FINS DE NEGÓCIOS COMERCIAIS; ORGANIZAÇÃO E DIREÇÃO DE FEIRAS E EXPOSIÇÕES PARA FINS PUBLICITÁRIOS; ORGANIZAÇÃO E DIREÇÃO DE FEIRAS RELACIONADAS COM PUBLICIDADE; ORGANIZAÇÃO E REALIZAÇÃO DE EXIBIÇÕES COMERCIAIS; ORGANIZAÇÃO E REALIZAÇÃO DE FEIRAS COM FINS COMERCIAIS OU PUBLICITÁRIOS; ORGANIZAÇÃO E REALIZAÇÃO DE EXPOSIÇÕES COMERCIAIS; ORGANIZAÇÃO E REALIZAÇÃO DE EXPOSIÇÕES E FEIRAS COMERCIAIS; ORGANIZAÇÃO E REALIZAÇÃO DE APRESENTAÇÕES EM FEIRAS COMERCIAIS; ORGANIZAÇÃO E REALIZAÇÃO DE EXPOSIÇÕES DE ARTE COM FINS COMERCIAIS OU DE PUBLICIDADE; ORGANIZAÇÃO E REALIZAÇÃO DE FEIRAS COMERCIAIS; PLANEAMENTO E DIREÇÃO DE FEIRAS, EXPOSIÇÕES E APRESENTAÇÕES COM FINS ECONÓMICOS OU PUBLICITÁRIOS; PLANEAMENTO E REALIZAÇÃO DE FEIRAS, EXPOSIÇÕES E APRESENTAÇÕES COM FINS COMERCIAIS OU DE PUBLICIDADE; PROMOÇÃO DE FEIRAS COM FINS COMERCIAIS; PROMOÇÃO E REALIZAÇÃO DE FEIRAS COMERCIAIS; REALIZAÇÃO DE EXPOSIÇÕES PARA FINS PUBLICITÁRIOS; REALIZAÇÃO DE FEIRAS COMERCIAIS; REALIZAÇÃO DE FEIRAS COMERCIAIS NA ÁREA DOS AUTOMÓVEIS; REALIZAÇÃO DE FEIRAS DE EXPOSIÇÕES VIRTUAIS ON-LINE; REALIZAÇÃO, PLANEAMENTO E ORGANIZAÇÃO DE EVENTOS E FEIRAS COMERCIAIS COM FINS COMERCIAIS E PUBLICITÁRIOS; SERVIÇOS DE GESTÃO DE EXPOSIÇÕES COMERCIAIS; ADMINISTRAÇÃO DE PLANOS DE INCENTIVOS E DE FIDELIDADE; ADMINISTRAÇÃO DE PROGRAMAS DE INCENTIVO A PROMOÇÕES DE VENDAS; ADMINISTRAÇÃO DE PROGRAMAS DE RECOMPENSAS DE FIDELIZAÇÃO APRESENTANDO SELOS (CUPÕES) COMERCIAIS; ADMINISTRAÇÃO DE PROGRAMAS DE PRÉMIOS DE FIDELIZAÇÃO; ADMINISTRAÇÃO DE PROGRAMAS DE FIDELIZAÇÃO QUE ENVOLVEM DESCONTOS OU INCENTIVOS; ADMINISTRAÇÃO DE PROGRAMAS DE FIDELIDADE PARA CONSUMIDORES; ADMINISTRAÇÃO DE SISTEMAS DE VENDAS E INCENTIVOS PROMOCIONAIS; ADMINISTRAÇÃO DE SISTEMAS FIDELIZAÇÃO DE INCENTIVO DE CLIENTES; ADMINISTRAÇÃO DE UM PROGRAMA DE DESCONTOS QUE PERMITE AOS PARTICIPANTES OBTEREM DESCONTOS EM PRODUTOS E SERVIÇOS ATRAVÉS DA UTILIZAÇÃO DE CARTÕES DE DESCONTO PARA SÓCIOS; CONSULTADORIA ORGANIZACIONAL RELACIONADA COM PROGRAMAS DE FIDELIZAÇÃO DE CLIENTES; GESTÃO DAS RELAÇÕES COM OS CLIENTES; GESTÃO DE PROGRAMAS DE FIDELIDADE DE CLIENTES, PLANOS DE INCENTIVO OU DE PROMOÇÃO; GESTÃO DE PROGRAMAS DE FIDELIZAÇÃO DE CONSUMIDORES; GESTÃO DE PROGRAMAS DE PROMOÇÃO HOTELEIRA PARA TERCEIROS; ADMINISTRAÇÃO DE PROGRAMAS PARA PASSAGEIROS AÉREOS FREQUENTES; GESTÃO DE PROGRAMAS DE PASSAGEIROS FREQUENTES; ORGANIZAÇÃO DE PROGRAMAS DE FIDELIZAÇÃO DE CLIENTES PARA FINS COMERCIAIS, PROMOCIONAIS OU PUBLICITÁRIOS;

ORGANIZAÇÃO E GESTÃO DE PLANOS DE INCENTIVOS AOS NEGÓCIOS E DE PROGRAMAS DE FIDELIZAÇÃO; ORGANIZAÇÃO E GESTÃO DE PROGRAMAS DE FIDELIZAÇÃO DE CLIENTES; ORGANIZAÇÃO, EXECUÇÃO E SUPERVISÃO DE PROGRAMAS DE VENDAS E DE INCENTIVOS PROMOCIONAIS; ORGANIZAÇÃO, EXECUÇÃO E SUPERVISÃO DE PLANOS DE INCENTIVOS; ORGANIZAÇÃO, EXECUÇÃO E SUPERVISÃO DE SISTEMAS DE INCENTIVOS; ORGANIZAÇÃO, EXECUÇÃO E SUPERVISÃO DE PROGRAMAS DE FIDELIDADE E PLANOS DE INCENTIVOS; ORGANIZAÇÃO, EXECUÇÃO E SUPERVISÃO DE PLANOS DE FIDELIDADE PARA OS CLIENTES; PROMOÇÃO DA VENDA DE BENS E SERVIÇOS DE TERCEIROS ATRAVÉS DA CONCESSÃO DE PONTOS POR COMPRAS COM CARTÕES DE CRÉDITO; PROMOÇÃO DE BENS E SERVIÇOS DE TERCEIROS ATRAVÉS DA ADMINISTRAÇÃO DE PROGRAMAS DE INCENTIVO DE VENDA E PROMOÇÃO COM CUPÕES; PROMOÇÃO DE PRODUTOS E SERVIÇOS DE TERCEIROS ATRAVÉS DA DISTRIBUIÇÃO DE CUPÕES; PROMOÇÃO DE VENDAS PARA TERCEIROS POR MEIO DE CARTÕES DE UTILIZADORES PRIVILEGIADOS; PROMOÇÃO DE VENDAS PARA TERCEIROS ATRAVÉS DA DISTRIBUIÇÃO E ADMINISTRAÇÃO DE CARTÕES DE UTILIZADOR PRIVILEGIADO; PROMOÇÃO DE VENDAS POR MEIO DE PROGRAMAS DE FIDELIZAÇÃO DE CLIENTES; SERVIÇOS ADMINISTRATIVOS RELATIVOS A CARTÕES DE FIDELIDADE; SERVIÇOS DE CLUBE DE CLIENTES, PARA FINS COMERCIAIS, PROMOCIONAIS E/OU PUBLICITÁRIOS; SERVIÇOS DE FIDELIZAÇÃO DE CLIENTES PARA FINS COMERCIAIS, PROMOCIONAIS E/OU PUBLICITÁRIOS; SERVIÇOS DE PLANOS DE FIDELIDADE; SERVIÇOS DE PLANOS DE FIDELIZAÇÃO; DISPONIBILIZAÇÃO DE ESPAÇO PARA PUBLICIDADE, ATRAVÉS DE MEIOS ELETRÓNICOS E REDES INFORMÁTICAS MUNDIAIS; DISPONIBILIZAÇÃO DE ESPAÇOS EM WEBSITES PARA PUBLICIDADE DE BENS E SERVIÇOS; DISPONIBILIZAÇÃO DE ESPAÇOS PUBLICITÁRIOS NUMA REDE INFORMÁTICA MUNDIAL; DISPONIBILIZAÇÃO DE ESPAÇOS PUBLICITÁRIOS EM MEIOS ELETRÓNICOS; FORNECIMENTO DE ESPAÇO EM WEBSITES PARA PUBLICIDADE DE PRODUTOS E SERVIÇOS; FORNECIMENTO DE ESPAÇO PUBLICITÁRIO; FORNECIMENTO DE ESPAÇO PUBLICITÁRIOS EM PERIÓDICOS, JORNAIS E REVISTAS; FORNECIMENTO DE ESPAÇOS EM SÍTIOS WEB PARA PUBLICIDADE DE PRODUTOS E SERVIÇOS; FORNECIMENTO E ALUGUER DE ESPAÇOS PUBLICITÁRIOS NA INTERNET; ORGANIZAÇÃO DO FORNECIMENTO DE ESPAÇO PUBLICITÁRIO EM JORNAIS; PRESTAÇÃO DE SERVIÇOS DE PUBLICIDADE INFORMATIZADA; DIFUSÃO DE ANÚNCIOS E DE MATERIAL PUBLICITÁRIO [FOLHETOS, BROCHURAS, PANFLETOS E AMOSTRAS]; DIFUSÃO DE ANÚNCIOS PUBLICITÁRIOS; DIFUSÃO DE ANÚNCIOS PUBLICITÁRIOS PARA TERCEIROS; DIFUSÃO DE MATERIAIS DE PUBLICIDADE; DIFUSÃO DE MATERIAL PROMOCIONAL, PUBLICITÁRIO E DE MARKETING; DIFUSÃO DE MATERIAL PUBLICITÁRIO; DIFUSÃO DE MATERIAL PUBLICITÁRIO [FOLHETOS, BROCHURAS E PRODUTOS DE IMPRESSÃO]; DIFUSÃO DE MATERIAL PUBLICITÁRIO NA RUA; DIFUSÃO DE MATERIAL PUBLICITÁRIO ON-LINE; DIFUSÃO DE MATERIAL PUBLICITÁRIO POR CORREIO; DIFUSÃO DE MATERIAL PUBLICITÁRIO E PROMOCIONAL; DIFUSÃO DE PUBLICIDADE; DIFUSÃO DE PUBLICIDADE ATRAVÉS DE REDES DE COMUNICAÇÕES ON-LINE; DIFUSÃO DE PUBLICIDADE PARA TERCEIROS ATRAVÉS DA INTERNET; DIFUSÃO DE PUBLICIDADE PARA

TERCEIROS; DIFUSÃO DE PUBLICIDADE PARA TERCEIROS ATRAVÉS DE UMA REDE DE COMUNICAÇÕES ON-LINE NA INTERNET; DIFUSÃO [DISTRIBUIÇÃO] DE AMOSTRAS; DISSEMINAÇÃO DE MATERIAL PUBLICITÁRIO [FOLHETOS, PANFLETOS E MATERIAL IMPRESSO]; DISTRIBUIÇÃO DE AMOSTRAS; DISTRIBUIÇÃO DE AMOSTRAS PUBLICITÁRIAS; DISTRIBUIÇÃO DE AMOSTRAS PARA FINS PUBLICITÁRIOS; DISTRIBUIÇÃO DE ANÚNCIOS PUBLICITÁRIOS; DISTRIBUIÇÃO DE ANÚNCIOS PUBLICITÁRIOS IMPRESSOS; DISTRIBUIÇÃO DE BROCHURAS PUBLICITÁRIAS; DISTRIBUIÇÃO DE CORREIO PUBLICITÁRIO E DE SUPLEMENTOS PUBLICITÁRIOS ANEXADOS A EDIÇÕES REGULARES; DISTRIBUIÇÃO DE FOLHETOS; DISTRIBUIÇÃO DE FOLHETOS PROMOCIONAIS; DISTRIBUIÇÃO DE FOLHETOS PUBLICITÁRIOS; DISTRIBUIÇÃO DE MATERIAIS PUBLICITÁRIOS; DISTRIBUIÇÃO DE MATERIAL PUBLICITÁRIO (FLYERS, PROSPETOS, BROCHURAS, AMOSTRAS, EM ESPECIAL PARA VENDAS DE LONGA DISTÂNCIA POR CATÁLOGO), TANTO INTERNACIONAIS COMO NACIONAIS; DISTRIBUIÇÃO DE MATERIAL PUBLICITÁRIO, NOMEADAMENTE, FOLHETOS, PROSPETOS, BROCHURAS, AMOSTRAS, EM ESPECIAL PARA VENDAS DE LONGA DISTÂNCIA POR CATÁLOGO [INTERNACIONAIS OU NÃO]; DISTRIBUIÇÃO DE MATERIAL PUBLICITÁRIO; DISTRIBUIÇÃO DE MATERIAL PUBLICITÁRIO [FOLHETOS, PROSPETOS, IMPRESSOS, AMOSTRAS]; DISTRIBUIÇÃO DE MATERIAL PUBLICITÁRIO POR CORREIO; DISTRIBUIÇÃO DE MATERIAL PROMOCIONAL; DISTRIBUIÇÃO DE PANFLETOS, FOLHETOS, IMPRESSOS E AMOSTRAS PARA FINS PUBLICITÁRIOS; DISTRIBUIÇÃO DE PRODUTOS PARA FINS PUBLICITÁRIOS; DISTRIBUIÇÃO DE PROSPETOS E DE AMOSTRAS; DISTRIBUIÇÃO DE PROSPETOS E AMOSTRAS PARA FINS PUBLICITÁRIOS; DISTRIBUIÇÃO DE PUBLICIDADE E ANÚNCIOS COMERCIAIS; DISTRIBUIÇÃO DE TEXTOS PUBLICITÁRIOS; DISTRIBUIÇÃO E DIFUSÃO DE MATERIAL PUBLICITÁRIO [FOLHETOS, PROSPETOS, MATERIAL IMPRESSO, AMOSTRAS]; DISTRIBUIÇÃO POR CORREIO DE MATERIAL PROMOCIONAL IMPRESSO; DIVULGAÇÃO DE ANÚNCIOS ATRAVÉS DA INTERNET; DIVULGAÇÃO DE PUBLICIDADE; ORGANIZAÇÃO DA DISTRIBUIÇÃO DE AMOSTRAS PUBLICITÁRIAS EM RESPOSTA A QUESTIONÁRIOS POR TELEFONE; ORGANIZAÇÃO DA DISTRIBUIÇÃO DE LITERATURA PUBLICITÁRIA EM RESPOSTA A QUESTIONÁRIOS TELEFÔNICOS; ORGANIZAÇÃO DA DISTRIBUIÇÃO DE AMOSTRAS DE PUBLICIDADE; PROMOÇÃO DA VENDA DE PRODUTOS E SERVIÇOS DE TERCEIROS ATRAVÉS DA DISTRIBUIÇÃO DE MATERIAL IMPRESSO E DE CONCURSOS DE PROMOÇÃO; PROMOÇÃO DE PRODUTOS E SERVIÇOS DE TERCEIROS ATRAVÉS DA DISTRIBUIÇÃO DE CARTÕES DE DESCONTO; PUBLICIDADE ATRAVÉS DE DIRECT MAIL PARA ATRAÇÃO DE NOVOS CLIENTES E MANUTENÇÃO DA BASE DE CLIENTES EXISTENTES; PUBLICIDADE DE VENDA POR CORRESPONDÊNCIA; PUBLICIDADE DIRETA POR CORREIO; PUBLICIDADE POR CORRESPONDÊNCIA; SERVIÇOS DE DIVULGAÇÃO DE MATERIAL PUBLICITÁRIO; SERVIÇOS DE PUBLICIDADE ENDEREÇADA PRESTADOS POR AGÊNCIAS DE LETTERSHOP; ACONSELHAMENTO EM MATÉRIA DE GESTÃO DE MARKETING; ACONSELHAMENTO RELATIVO À ANÁLISE DE HÁBITOS DE COMPRA DOS CONSUMIDORES; ANÁLISES DE TENDÊNCIAS DE MERCADO; ASSESSORIA COMERCIAL RELACIONADA COM PUBLICIDADE; ASSESSORIA

DE EMPRESAS RELACIONADA COM CONSULTAS DE GESTÃO DE MARKETING; ASSESSORIA DE EMPRESAS RELACIONADA COM MARKETING ESTRATÉGICO; ASSESSORIA DE NEGÓCIOS COMERCIAIS RELACIONADA COM MARKETING; ASSESSORIA EM GESTÃO DE MARKETING; ASSESSORIA EM MARKETING; ASSESSORIA EM MATÉRIA DA ANÁLISE DOS HÁBITOS DE CONSUMO E DAS NECESSIDADES DOS CONSUMIDORES, FORNECIDA COM A AJUDA DE DADOS SENSORIAIS, BEM COMO DE DADOS RELACIONADOS COM A QUALIDADE E A QUANTIDADE; ASSESSORIA RELATIVA A GESTÃO DE MARKETING; ASSESSORIA SOBRE MARKETING DE PRODUTOS QUÍMICOS; ASSISTÊNCIA EM MARKETING; ASSISTÊNCIA EM MATÉRIA DE MARKETING; CONSULTADORIA COMERCIAL RELACIONADA COM PUBLICIDADE; CONSULTADORIA DE MARKETING; CONSULTADORIA EM MATÉRIA DE SEGMENTAÇÃO DE MERCADO; CONSULTADORIA EM ORGANIZAÇÃO DE CAMPANHAS PROMOCIONAIS PARA EMPRESAS; CONSULTADORIA EM PUBLICIDADE NA IMPRENSA; CONSULTADORIA PROFISSIONAL EM MATÉRIA DE MARKETING; CONSULTADORIA RELACIONADA COM MARKETING; CONSULTADORIA RELACIONADA COM PROMOÇÃO DE VENDAS; CONSULTADORIA RELACIONADA COM PUBLICIDADE; CONSULTAS EM MATÉRIA DE PROMOÇÕES COMERCIAIS; CONSULTORIA EM MARKETING EMPRESARIAL; CONSULTORIA EM MARKETING DIRETO; CONSULTORIA EM MATÉRIA DE PUBLICIDADE COMERCIAL; CONSULTORIA EM PUBLICIDADE E MARKETING; CONSULTORIA RELATIVA À DEMOGRAFIA PARA FINS DE MARKETING; CONSULTORIA RELATIVA A SERVIÇOS DE PUBLICIDADE E PROMOÇÃO; CONSULTORIA SOBRE ESTRATÉGIAS DE COMUNICAÇÕES PUBLICITÁRIAS; CONSULTORIA SOBRE ESTRATÉGIA DE COMUNICAÇÕES PUBLICITÁRIAS; FORNECIMENTO DE INFORMAÇÕES E SERVIÇOS DE CONSULTORIA RELACIONADOS COM E-COMMERCE; ORGANIZAÇÃO DE PROMOÇÕES POR INTERMÉDIO DOS MEIOS AUDIOVISUAIS; PRESTAÇÃO DE ASSISTÊNCIA NA ÁREA DA PROMOÇÃO DE NEGÓCIOS COMERCIAIS; PRESTAÇÃO DE CONSULTADORIA DE MARKETING NO DOMÍNIO DOS MEIOS DE COMUNICAÇÃO SOCIAL; PRESTAÇÃO DE CONSULTORIA RELATIVA À VENDA DE PRODUTOS QUÍMICOS; PRESTAÇÃO DE SERVIÇOS DE ASSESSORIA EM MARKETING PARA FABRICANTES; PROMOÇÃO DE PRODUTOS E SERVIÇOS ATRAVÉS DE PATROCÍNIO; SERVIÇOS DE ASSESSORIA EM MARKETING; SERVIÇOS DE ASSESSORIA EM MATÉRIA DE IDENTIDADE CORPORATIVA; SERVIÇOS DE ASSESSORIA EM MATÉRIA DE PROMOÇÃO DE VENDAS; SERVIÇOS DE ASSESSORIA RELACIONADOS COM MARKETING; SERVIÇOS DE ASSESSORIA RELACIONADOS COM AÇÕES PROMOCIONAIS; SERVIÇOS DE ASSESSORIA RELACIONADOS COM A PUBLICIDADE PARA FRANCHISINGS; SERVIÇOS DE ASSESSORIA RELACIONADOS COM PUBLICIDADE; SERVIÇOS DE ASSESSORIA RELATIVOS A PUBLICIDADE; SERVIÇOS DE ASSESSORIA RELACIONADOS COM VESTUÁRIO; SERVIÇOS DE CONSULTADORIA EM MATÉRIA DE MARKETING; SERVIÇOS DE CONSULTADORIA DE MARKETING DE NEGÓCIOS COMERCIAIS; SERVIÇOS DE CONSULTADORIA COMERCIAL EM MATÉRIA DE MARKETING; SERVIÇOS DE CONSULTADORIA DE EMPRESAS RELACIONADOS COM MARKETING; SERVIÇOS DE CONSULTADORIA DE MARKETING; SERVIÇOS DE CONSULTADORIA DE NEGÓCIOS, RELACIONADOS COM O MARKETING DE CAMPANHAS DE

ANGARIAÇÃO DE FUNDOS; SERVIÇOS DE CONSULTADORIA RELACIONADOS COM PUBLICIDADE COMERCIAL; SERVIÇOS DE CONSULTADORIA DE NEGÓCIOS COMERCIAIS RELACIONADOS COM A PROMOÇÃO DE CAMPANHAS DE ANGARIAÇÃO DE FUNDOS; SERVIÇOS DE CONSULTORIA NA ÁREA DE MARKETING AFILIADO; SERVIÇOS DE CONSULTORIA NA ÁREA DE MARKETING DE INTERNET; SERVIÇOS DE CONSULTORIA RELACIONADOS COM PUBLICIDADE; SERVIÇOS DE CONSULTORIA RELACIONADOS COM PUBLICIDADE, PROMOÇÕES E MARKETING; SERVIÇOS PUBLICITÁRIOS PARAPROMOÇÃO DA CONSCIENCIALIZAÇÃO PÚBLICA DA SÍNDROME NEFRÓTICA E DA GLOMERULOESCLEROSE SEGMENTAR E FOCAL [GESF]; ALUGUER DE ARTIGOS PUBLICITÁRIOS; ALUGUER DE ESPAÇO PUBLICITÁRIO EM PROSPETOS; ALUGUER DE ESPAÇO PUBLICITÁRIO EM PANFLETOS; ALUGUER DE EQUIPAMENTO PUBLICITÁRIO; ALUGUER DE ESPAÇO PUBLICITÁRIO EM COMBOIOS; ALUGUER DE ESPAÇO PUBLICITÁRIO EM PROPRIEDADES FERROVIÁRIAS; ALUGUER DE ESPAÇO PUBLICITÁRIO NA INTERNET PARA OFERTAS DE EMPREGO; ALUGUER DE ESPAÇOS E MATERIAIS PUBLICITÁRIOS; ALUGUER DE ESPAÇOS PUBLICITÁRIOS EM SÍTIOS WEB; ALUGUER DE ESPAÇOS PUBLICITÁRIOS NA INTERNET; ALUGUER DE ESPAÇOS PUBLICITÁRIOS; ALUGUER DE ESPAÇOS PUBLICITÁRIOS ONLINE; ALUGUER DE EXPOSITORES DE VENDA; ALUGUER DE MATERIAIS PUBLICITÁRIOS; ALUGUER DE MATERIAL PUBLICITÁRIO; ALUGUER DE PAINÉIS DE AFIXAÇÃO DE PUBLICIDADE; ALUGUER DE PAINÉIS DE PUBLICIDADE; ALUGUER DE PAINÉIS OUTDOORS PUBLICITÁRIOS; ALUGUER DE PAINÉIS PARA PUBLICIDADE; ALUGUER DE PAINÉIS PUBLICITÁRIOS; ALUGUER DE PLACARES PUBLICITÁRIOS; ALUGUER DE SINAIS PARA FINS PUBLICITÁRIOS; ALUGUER DE STANDS DE VENDAS; ALUGUER DE STANDS DE VENDA; ALUGUER DE TEMPO DE PUBLICIDADE EM CINEMAS; ALUGUER DE TEMPO PARA PUBLICIDADE NOS MEIOS DE COMUNICAÇÃO; ALUGUER DE TODOS OS MATERIAIS DE APRESENTAÇÃO DE PUBLICIDADE E MARKETING; FORNECIMENTO E ALUGUER DE ESPAÇO PUBLICITÁRIO; LEASING DE PAINÉIS PUBLICITÁRIOS; PUBLICITÁRIOS (ALUGUER DE ESPAÇOS -); SERVIÇOS INTERMEDIÁRIOS RELACIONADOS COM O ALUGUER DE TEMPO E ESPAÇO PUBLICITÁRIOS; ACONSELHAMENTO E INFORMAÇÃO COMERCIAL AOS CONSUMIDORES NA ESCOLHA DE PRODUTOS E SERVIÇOS; ADJUDICAÇÃO DE CONTRATOS NO DOMÍNIO DO FORNECIMENTO DE ENERGIA; ADMINISTRAÇÃO COMERCIAL DA CONCESSÃO DE LICENÇAS DE PRODUTOS E SERVIÇOS DE TERCEIROS; ADMINISTRAÇÃO COMERCIAL DO LICENCIAMENTO DE PRODUTOS E SERVIÇOS PARA TERCEIROS [SERVIÇOS DE]; ADMINISTRAÇÃO COMERCIAL DO LICENCIAMENTO DE PRODUTOS E SERVIÇOS PARA TERCEIROS; ADMINISTRAÇÃO DE ASSINATURA DE JORNAL [PARA TERCEIROS]; ADMINISTRAÇÃO DE VENDAS; AGÊNCIAS DE IMPORTAÇÃO-EXPORTAÇÃO; AGÊNCIAS DE IMPORTAÇÃO-EXPORTAÇÃO NO CAMPO DA ENERGIA; AGRUPAMENTO, PARA BENEFÍCIO DE TERCEIROS, DE UMA VARIEDADE DE SERVIÇOS DE TELECOMUNICAÇÕES, PERMITINDO AOS CONSUMIDORES COMPARAR E ADQUIRIR COMODAMENTE ESSES SERVIÇOS; ANÁLISES DE PREÇOS; AGRUPAMENTO, PARA BENEFÍCIO DE TERCEIROS, DE UMA VARIEDADE DE SERVIÇOS DE SEGUROS, PERMITINDO AOS CONSUMIDORES COMPARAR E ADQUIRIR COMODAMENTE ESSES SERVIÇOS; ANGARIAÇÃO DE ASSINATURAS DE

JORNAIS; AQUISIÇÃO DE CONTRATOS DE COMPRA E VENDA DE PRODUTOS E SERVIÇOS; AQUISIÇÃO DE CONTRATOS PARA OUTROS PARA A VENDA DE PRODUTOS; AQUISIÇÃO DE PRODUTOS POR CONTA DE EMPRESAS; AQUISIÇÃO DE SERVIÇOS DE AGÊNCIAS; ASSESSORIA RELACIONADA COM TROCAS COMERCIAIS; ASSINATURA DE UM CANAL DE TELEVISÃO; ASSINATURA DE UM PACOTE DE MEIOS DE INFORMAÇÃO; ASSINATURAS DE JORNAIS ELETRÔNICOS; COMPRA DE PRODUTOS E SERVIÇOS PARA OUTRAS EMPRESAS; CONSULTADORIA RELACIONADA COM O CUSTO DE PEDIDOS DE VENDAS; CONSULTORIA EM TÉCNICAS E PROGRAMAS DE VENDAS; CORRETAGEM DE LISTAS ORGANIZADAS POR NOMES E ENDEREÇOS; COTAÇÃO DE LICITAÇÃO; COTAÇÃO DE PREÇOS DE PRODUTOS OU SERVIÇOS; DISPONIBILIZAÇÃO DE UM ESPAÇO DE MERCADO ONLINE PARA COMPRADORES E VENDEDORES DE PRODUTOS E SERVIÇOS; ENCOMENDAS INFORMATIZADAS DE STOCK [ESTOQUE]; FORNECIMENTO DE ACONSELHAMENTO RELATIVO A PRODUTOS DE CONSUMO NO ÂMBITO DE COSMÉTICOS; FORNECIMENTO DE ACONSELHAMENTO RELATIVO A PRODUTOS DE CONSUMO; FORNECIMENTO DE ACONSELHAMENTO RELATIVO A PRODUTOS DE CONSUMO NO ÂMBITO DE LAPTOPS; FORNECIMENTO DE ASSESSORIA EM MATÉRIA DE PRODUTOS DE CONSUMO RELACIONADOS COM SOFTWARE; FORNECIMENTO DE COMPARAÇÕES DE SERVIÇOS FINANCEIROS EM LINHA; FORNECIMENTO DE INFORMAÇÃO AOS CONSUMIDORES RELATIVAS A PRODUTOS E SERVIÇOS; FORNECIMENTO DE INFORMAÇÕES RELACIONADAS COM VENDAS COMERCIAIS; FORNECIMENTO DE INFORMAÇÕES ATRAVÉS DA INTERNET RELACIONADAS COM A VENDA DE AUTOMÓVEIS; FORNECIMENTO DE INFORMAÇÕES SOBRE PRODUTOS DE CONSUMO, RELACIONADAS COM SOFTWARE; FORNECIMENTO DE INFORMAÇÕES RELATIVAS A PRODUTOS DE CONSUMO NO ÂMBITO DE PRODUTOS ALIMENTARES E BEBIDAS; FORNECIMENTO DE INFORMAÇÕES RELATIVAS A PRODUTOS DE CONSUMO NO ÂMBITO DE LAPTOPS; FORNECIMENTO DE INFORMAÇÕES SOBRE PRODUTOS DE CONSUMO RELACIONADOS COM COSMÉTICOS; FORNECIMENTO DE SERVIÇOS DE COMPARAÇÃO DE PREÇOS EM LINHA; GESTÃO, EM BENEFÍCIO DE EMPRESAS INDUSTRIAIS E COMERCIAIS, DO FORNECIMENTO DE MATERIAL DE ESCRITÓRIO; ÍNDICE COMPARATIVO DE PREÇOS DE ALOJAMENTO; FORNECIMENTO DE INFORMAÇÕES SOBRE PRODUTOS DE CONSUMO; INFORMAÇÃO E ACONSELHAMENTO COMERCIAL PARA CONSUMIDORES [LOJA DE ACONSELHAMENTO AO CONSUMIDOR]; INFORMAÇÃO SOBRE MÉTODOS DE VENDAS; INFORMAÇÕES E CONSELHOS COMERCIAIS PARA CONSUMIDORES (LOJA DE ACONSELHAMENTO AO CONSUMIDOR); INFORMAÇÕES E CONSULTADORIA SOBRE COMÉRCIO INTERNACIONAL; MEDIAÇÃO DE ACORDOS RELATIVOS À COMPRA E VENDA DE PRODUTOS; MEDIAÇÃO DE CONTACTOS COMERCIAIS E EMPRESARIAIS; MEDIAÇÃO DE CONTRATOS DE COMPRA E VENDA DE PRODUTOS; MEDIAÇÃO DE NEGÓCIOS COMERCIAIS PARA TERCEIROS; MEDIAÇÃO E CONCLUSÃO DE TRANSAÇÕES COMERCIAIS POR CONTA DE OUTREM; MEDIAÇÃO E CONCLUSÃO DE TRANSAÇÕES COMERCIAIS PARA TERCEIROS; NEGOCIAÇÃO DE CONTRATOS COM SISTEMAS DE SAÚDE; NEGOCIAÇÃO DE CONTRATOS RELATIVOS À COMPRA E VENDA DE PRODUTOS; NEGOCIAÇÃO DE TRANSAÇÕES COMERCIAIS PARA TERCEIROS; NEGOCIAÇÃO E CONCLUSÃO DE TRANSAÇÕES COMERCIAIS PARA

TERCEIROS; NEGOCIAÇÃO E CONCLUSÃO DE TRANSAÇÕES COMERCIAIS PARA TERCEIROS ATRAVÉS DE SISTEMAS DE TELECOMUNICAÇÕES; NEGOCIAÇÃO E REALIZAÇÃO DE TRANSAÇÕES COMERCIAIS PARA TERCEIROS; OBTENÇÃO DE CONTRATOS PARA TERCEIROS; OBTENÇÃO DE CONTRATOS PARA COMPRA E VENDA DE MERCADORIAS; ORGANIZAÇÃO DA COMPRA DE PRODUTOS PARA TERCEIROS; ORGANIZAÇÃO DE APRESENTAÇÕES COMERCIAIS RELACIONADAS COM A COMPRA E VENDA DE PRODUTOS; ORGANIZAÇÃO DE APRESENTAÇÕES COM FINS EMPRESARIAIS; ORGANIZAÇÃO DE APRESENTAÇÕES PARA FINS COMERCIAIS; ORGANIZAÇÃO DE AQUISIÇÃO CONJUNTA (POR GRUPOS); ORGANIZAÇÃO DE ASSINATURAS PARA LIVROS, REVISTAS, JORNAIS OU BANDAS DESENHADAS; ORGANIZAÇÃO DE ASSINATURAS DE JORNAIS PARA TERCEIROS; ORGANIZAÇÃO DE ASSINATURAS EM SERVIÇOS DE TELEMÁTICA, TELEFONE OU INFORMÁTICOS [INTERNET]; ORGANIZAÇÃO DE ASSINATURAS DE PUBLICAÇÕES PARA TERCEIROS; ORGANIZAÇÃO DE ASSINATURAS DAS PUBLICAÇÕES ONLINE DE TERCEIROS; ORGANIZAÇÃO DE ASSINATURAS DE SERVIÇOS DE TELECOMUNICAÇÃO PARA TERCEIROS; ORGANIZAÇÃO DE ASSINATURAS PARA PERIÓDICOS ELETRÔNICOS; ORGANIZAÇÃO DE ASSINATURAS PARA PACOTES DE INFORMAÇÃO; ORGANIZAÇÃO DE ASSINATURAS PARA MEIOS DE INFORMAÇÃO; ORGANIZAÇÃO DE ASSINATURAS PARA PACOTES DE MEDIA; ORGANIZAÇÃO DE ASSINATURAS PARA SERVIÇOS DE TELEFONIA; ORGANIZAÇÃO DE ASSINATURAS PARA SERVIÇOS DE INTERNET; ORGANIZAÇÃO DE ASSINATURAS PARA UM CANAL DE TELEVISÃO; ORGANIZAÇÃO DE CONTRATOS DE COMPRA E VENDA PARA TERCEIROS; ORGANIZAÇÃO DE SERVIÇOS DE TRANSAÇÕES CONTRATUAIS COM TERCEIROS; ORGANIZAÇÃO DE TRANSAÇÕES COMERCIAIS E CONTRATOS COMERCIAIS; ORGANIZAÇÃO DE TRANSAÇÕES COMERCIAIS PARA OUTROS ATRAVÉS DE LOJAS ONLINE; ORGANIZAÇÃO E DIREÇÃO DE EVENTOS DE VENDA, PARA TERCEIROS, DE GADO E DE BOVINOS REGISTRADOS E COMERCIAIS; ORGANIZAÇÃO E DIREÇÃO DE EVENTOS DE VENDA DE GADO; ORGANIZAÇÃO E REALIZAÇÃO DE MERCADOS DE RUA (FEIRAS DA LADRA); ORGANIZAÇÃO E REALIZAÇÃO DE EVENTOS DE VENDA DE GADO; PREPARAÇÃO DE CONTRATOS DE COMPRA E VENDA DE PRODUTOS E SERVIÇOS PARA OUTROS; PREPARAÇÃO DE CONTRATOS DE COMPRA E VENDA DE MERCADORIAS PARA OUTROS; PREPARAÇÃO DE CONTRATOS DE PRESTAÇÃO DE SERVIÇOS PARA OUTROS; PRESTAÇÃO DE SERVIÇOS EXTERNOS QUE CONSISTE EM ORGANIZAR A AQUISIÇÃO DE PRODUTOS POR CONTA DE TERCEIROS; PROCESSAMENTO ADMINISTRATIVO DE ENCOMENDAS; PROCESSAMENTO ADMINISTRATIVO DE ORDENS DE COMPRA; PROCESSAMENTO ADMINISTRATIVO DE RECLAMAÇÕES DE GARANTIAS; PROCESSAMENTO ADMINISTRATIVO DE ORDENS DE COMPRA EFECTUADAS POR TELEFONE OU COMPUTADOR; PROCESSAMENTO E ORGANIZAÇÃO ADMINISTRATIVO DE SERVIÇOS DE ENCOMENDA POSTAL; PROCESSAMENTO ELETRÔNICO DE PEDIDOS; SERVIÇO AUTOMÁTICO DE EMPRESAS PARA REALIZARNOVOS PEDIDOS DE ENCOMENDAS; SERVIÇOS ADMINISTRATIVOS RELATIVOS A PROCESSAMENTO DE RECLAMAÇÕES DE GARANTIAS; SERVIÇOS ADMINISTRATIVOS DE ESCRITÓRIO PARA A RECEÇÃO DE PEDIDOS DE VENDAS; SERVIÇOS

ADMINISTRATIVOS RELATIVOS A PLANOS DE AÇÕES DE FUNCIONÁRIOS; SERVIÇOS ADMINISTRATIVOS RELATIVOS AO ENCAMINHAMENTO DE PACIENTES; SERVIÇOS ADMINISTRATIVOS RELATIVOS A SEGUROS DE SAÚDE DENTÁRIA; SERVIÇOS ADMINISTRATIVOS RELACIONADOS COM O ENCAMINHAMENTO DE CLIENTES PARA ADVOGADOS; SERVIÇOS DE ACONSELHAMENTO E INFORMAÇÃO COMERCIAL AOS CONSUMIDORES [LOJA DO CONSUMIDOR]; SERVIÇOS DE ACONSELHAMENTO E INFORMAÇÃO COMERCIAL AOS CONSUMIDORES NA ESCOLHA DE PRODUTOS E SERVIÇOS.; SERVIÇOS DE ADMINISTRAÇÃO COMERCIAL PARA O PROCESSAMENTO DE VENDAS FEITAS ATRAVÉS DA INTERNET; SERVIÇOS DE AGÊNCIAS DE EXPORTAÇÃO; SERVIÇOS DE AGÊNCIAS DE IMPORTAÇÃO; SERVIÇOS DE AGÊNCIAS DE IMPORTAÇÃO-EXPORTAÇÃO; SERVIÇOS DE ANÁLISE DE PREÇOS; SERVIÇOS DE AQUISIÇÃO DE CUPÕES PARA OUTROS; SERVIÇOS DE AQUISIÇÃO PARA TERCEIROS NO ÂMBITO DE MATERIAL DE ESCRITÓRIO; SERVIÇOS DE AQUISIÇÕES; SERVIÇOS DE ASSESSORIA E CONSULTORIA RELACIONADOS COM A AQUISIÇÃO DE BENS PARA TERCEIROS; SERVIÇOS DE ASSESSORIA RELACIONADOS COM A ENCOMENDA DE ARTIGOS DE PAPELARIA; SERVIÇOS DE ASSESSORIA RELACIONADOS COM A COMPRA DE BENS POR CONTA DE EMPRESAS; SERVIÇOS DE ASSESSORIA RELACIONADOS COM A COMPRA DE PRODUTOS POR CONTA DE OUTREM; SERVIÇOS DE ASSINATURA DE JORNAIS [PARA TERCEIROS]; SERVIÇOS DE CÂMARA DE COMÉRCIO PARA PROMOÇÃO DO COMÉRCIO; SERVIÇOS DE CÂMARA DE COMÉRCIO PARA PROMOÇÃO DE EMPRESAS; SERVIÇOS DE COMPARAÇÃO DE PREÇOS; SERVIÇOS DE COMPARAÇÃO DE PREÇOS ENERGÉTICOS; SERVIÇOS DE COMPRAS COM COMPARAÇÃO DE PREÇOS; SERVIÇOS DE CONSULTORIA RELACIONADOS COM A AQUISIÇÃO DE BENS E SERVIÇOS; SERVIÇOS DE CONSULTORIA RELACIONADOS COM TRANSAÇÕES COMERCIAIS; SERVIÇOS DE ENCOMENDA POR GROSSO; SERVIÇOS DE ENCOMENDAS ON-LINE; SERVIÇOS DE ENCOMENDAS ON-LINE NA ÁREA DE RESTAURANTES DE COMIDA PARA LEVAR E DE ENTREGA AO DOMICÍLIO; SERVIÇOS DE ENCOMENDAS PARA TERCEIROS; SERVIÇOS DE FORNECIMENTO DE BEBIDAS ALCOÓLICAS PARA TERCEIROS [SERVIÇOS DE COMPRA DE PRODUTOS PARA OUTRAS EMPRESAS]; SERVIÇOS DE FORNECIMENTO PARA TERCEIROS [COMPRA DE PRODUTOS E SERVIÇOS PARA OUTRAS EMPRESAS]; SERVIÇOS DE GESTÃO DE VENDAS; SERVIÇOS DE IMPORTAÇÃO E EXPORTAÇÃO; SERVIÇOS DE INFORMAÇÃO E CONSULTORIA COMERCIAIS PARA OS CONSUMIDORES NO DOMÍNIO DOS PRODUTOS COSMÉTICOS; SERVIÇOS DE INFORMAÇÃO E CONSULTORIA COMERCIAIS PARA OS CONSUMIDORES NO DOMÍNIO DOS PRODUTOS DE MAQUILHAGEM; SERVIÇOS DE INFORMAÇÕES E ACONSELHAMENTO SOBRE TARIFAS; SERVIÇOS DE INTERMEDIACÃO E ASSESSORIA DE NEGÓCIOS NO DOMÍNIO DA VENDA DE PRODUTOS E DA PRESTAÇÃO DE SERVIÇOS; SERVIÇOS DE INTERMEDIACÃO COMERCIAL RELACIONADOS COM A APROXIMAÇÃO DE POTENCIAIS INVESTIDORES PRIVADOS COM EMPRESÁRIOS COM NECESSIDADE DE FINANCIAMENTO; SERVIÇOS DE LEILÕES; SERVIÇOS DE MEDIAÇÃO DE LISTAS BASEADAS EM NOMES E ENDEREÇOS; SERVIÇOS DE PROMOÇÃO DE EXPORTAÇÕES; SERVIÇOS DE RECEÇÃO DE PEDIDOS VIA TELEFONE PARA TERCEIROS; SERVIÇOS INFORMATIZADOS ONLINE DE ORDENS DE

COMPRA; SERVIÇOS INTERMEDIÁRIOS COMERCIAIS RELACIONADOS COM A CORRESPONDÊNCIA DE POTENCIAIS INVESTIDORES PRIVADOS COM EMPREENDEDORES QUE NECESSITEM DE FINANCIAMENTO; SUBSCRIÇÃO DE JORNAIS; SUBSCRIÇÃO DE SERVIÇOS DE TELECOMUNICAÇÃO PARA TERCEIROS; SERVIÇOS INTERMEDIÁRIOS RELATIVOS A PUBLICIDADE; SUBSCRIÇÕES PARA SERVIÇOS DE BASES DE DADOS DE TELECOMUNICAÇÕES; TRAMITAÇÃO ADMINISTRATIVA DE ORDENS DE COMPRA; TRATAMENTO ADMINISTRATIVO DE PEDIDOS DE ENCOMENDA; TRATAMENTO ADMINISTRATIVO DE ENCOMENDAS DE COMPRAS; TRATAMENTO ADMINISTRATIVO DE ORDENS DE ENCOMENDA NO ÂMBITO DOS SERVIÇOS PRESTADOS POR EMPRESAS DE VENDAS POR CORRESPONDÊNCIA; VENDA EM HASTA PÚBLICA [LEILÃO]; ACONSELHAMENTO DE EMPRESAS E SERVIÇOS DE INFORMAÇÃO; ADMINISTRAÇÃO COMERCIAL; ADMINISTRAÇÃO COMERCIAL DE PLANOS DE AÇÕES [PARTICIPAÇÕES] DE EMPREGADOS; ADMINISTRAÇÃO DE ASSUNTOS DE NEGÓCIOS DE FRANQUIAS; ADMINISTRAÇÃO DE CERTIFICAÇÕES PROFISSIONAIS; ADMINISTRAÇÃO DE EMPRESAS; ADMINISTRAÇÃO (DE NEGÓCIOS) RELACIONADA COM MÉTODOS ESTATÍSTICOS; ADMINISTRAÇÃO DE NEGÓCIOS COMERCIAIS INTERNACIONAIS; ADMINISTRAÇÃO DE NEGÓCIOS NO DOMÍNIO DO TRANSPORTE E DAS ENTREGAS; ADMINISTRAÇÃO DE NEGÓCIOS COMERCIAIS; ADMINISTRAÇÃO DE NEGÓCIOS COMERCIAIS DE LOJAS DE VENDA A RETALHO; ADMINISTRAÇÃO DE PLANOS DE SAÚDE DE FORNECEDORES PREFERENCIAIS; ADMINISTRAÇÃO DE PLANOS DE PENSÕES PARA FUNCIONÁRIOS; ADMINISTRAÇÃO DE PROGRAMAS DE INTERCÂMBIO CULTURAL E EDUCACIONAL; ADMINISTRAÇÃO DE PLANOS DE SAÚDE PRÉ-PAGOS; ADMINISTRAÇÃO DE PROGRAMAS DE REEMBOLSO A PACIENTES; ADMINISTRAÇÃO DE PROGRAMAS E SERVIÇOS DE REEMBOLSO DE GASTOS DE FARMÁCIA; ADMINISTRAÇÃO DE SALÁRIOS DE PESSOAL DE EMPRESA PARA TERCEIROS; ADMINISTRAÇÃO DE PROGRAMAS E SERVIÇOS DE REEMBOLSO DE MEDICAMENTOS; ADMINISTRAÇÃO DE SISTEMAS DE BENEFÍCIOS DE SAÚDE PARA FUNCIONÁRIOS; ADMINISTRAÇÃO DE SISTEMAS DE BENEFÍCIOS PARA FUNCIONÁRIOS; ADMINISTRAÇÃO DE SISTEMAS DE AFILIAÇÃO; ADMINISTRAÇÃO DE TESTES DE COMPETÊNCIAS PROFISSIONAIS; ADMINISTRAÇÃO DE UM COMUTADOR TELEFÔNICO PARA OUTROS; ADMINISTRAÇÃO E GESTÃO EMPRESARIAL; ADMINISTRAÇÃO RELACIONADA COM MARKETING; ADMINISTRAÇÃO RELACIONADA COM MÉTODOS DE VENDAS; ADMINISTRAÇÃO RELACIONADA COM AVALIAÇÕES DE NEGÓCIOS COMERCIAIS; ADMINISTRAÇÃO RELACIONADA COM PLANEAMENTO DE NEGÓCIOS COMERCIAIS; AGÊNCIAS DE RECRUTAMENTO DE MODELOS; APOIO NA GESTÃO DE NEGÓCIOS OU FUNÇÕES COMERCIAIS DE UMA EMPRESA INDUSTRIAL OU COMERCIAL; AQUISIÇÃO DE EMPRESAS; ARQUIVO DE REGISTO DA EMPRESA; ARQUIVO DE REGISTO EMPRESARIAL [PARA TERCEIROS]; ARQUIVO EMPRESARIAL; ASSESSORIA DE GESTÃO DE EMPRESAS; ASSESSORIA DE GESTÃO EM NEGÓCIOS DE EMPRESAS; ASSESSORIA DE GESTÃO RELACIONADA COM A COLOCAÇÃO DE PESSOAL; ASSESSORIA DE GESTÃO RELACIONADA COM O RECRUTAMENTO DE PESSOAL; ASSESSORIA E INFORMAÇÕES SOBRE NEGÓCIOS COMERCIAIS; ASSISTÊNCIA A EMPRESAS COMERCIAIS NA GESTÃO DA RESPECTIVA ATIVIDADE; ASSISTÊNCIA A

EMPRESAS INDUSTRIAIS OU COMERCIAIS NA CONDUÇÃO DOS SEUS NEGÓCIOS; ASSISTÊNCIA A EMPRESAS INDUSTRIAIS NA CONDUÇÃO DOS SEUS NEGÓCIOS; ASSISTÊNCIA ADMINISTRATIVA PARA RESPOSTAS A SOLICITAÇÕES DE PROPOSTAS (RFP); ASSISTÊNCIA ADMINISTRATIVA PARA RESPOSTAS A CHAMADAS PARA APRESENTAÇÃO DE PROPOSTAS; ASSISTÊNCIA ADMINISTRATIVA EM MATÉRIA DE CONCURSOS; ASSISTÊNCIA COMERCIAL EM GESTÃO DE NEGÓCIOS COMERCIAIS; ASSISTÊNCIA COMERCIAL RELACIONADA COM A CONSTITUIÇÃO DE EMPRESAS COMERCIAIS; ASSISTÊNCIA DE GESTÃO A EMPRESAS COMERCIAIS; ASSISTÊNCIA DE GESTÃO PARA ORGANIZAÇÕES INDUSTRIAIS; ASSISTÊNCIA DE GESTÃO PARA EMPRESAS COMERCIAIS; ASSISTÊNCIA DE GESTÃO RELACIONADA COM O ESTABELECIMENTO DE EMPRESAS COMERCIAIS; ASSISTÊNCIA EM GESTÃO COMERCIAL NA EXPLORAÇÃO DE RESTAURANTES; ASSISTÊNCIA EM GESTÃO COMERCIAL NA CRIAÇÃO E DIREÇÃO DE RESTAURANTES; ASSISTÊNCIA EM GESTÃO DE EMPRESAS NO ÂMBITO DE CONTRATOS DE FRANCHISING; ASSISTÊNCIA EM GESTÃO DE ATIVIDADES EMPRESARIAIS; ASSISTÊNCIA EM MATÉRIA DE GESTÃO; ASSISTÊNCIA EMPRESARIAL; ASSISTÊNCIA EMPRESARIAL RELACIONADA COM FRANCHISING; ASSISTÊNCIA NA ADMINISTRAÇÃO DE NEGÓCIOS COMERCIAIS; ASSISTÊNCIA NA DIREÇÃO DE EMPRESAS COMERCIAIS OU INDUSTRIAIS; ASSISTÊNCIA NA DIREÇÃO DE NEGÓCIOS COMERCIAIS; ASSISTÊNCIA NA GESTÃO COMERCIAL; ASSISTÊNCIA NA GESTÃO DE NEGÓCIOS COMERCIAIS PARA EMPRESAS INDUSTRIAIS OU COMERCIAIS; ASSISTÊNCIA NA GESTÃO DE NEGÓCIOS COMERCIAIS DE FRANCHISING; ASSISTÊNCIA NA GESTÃO DE NEGÓCIOS COMERCIAIS NA ÁREA DO FRANCHISING; ASSISTÊNCIA NA GESTÃO E OPERAÇÃO DE NEGÓCIOS COMERCIAIS; ASSISTÊNCIA NO PLANEAMENTO DE NEGÓCIOS COMERCIAIS; ASSISTÊNCIA OPERACIONAL DE NEGÓCIOS A EMPRESAS; ASSISTÊNCIA RELACIONADA COM ORGANIZAÇÃO DE NEGÓCIOS COMERCIAIS; ATENDIMENTO TELEFÔNICO [PARA TERCEIROS]; ATENDIMENTO TELEFÔNICO PARA ASSINANTES NÃO DISPONÍVEIS; ATUALIZAÇÃO E MANUTENÇÃO DE INFORMAÇÃO EM REGISTOS; AVALIAÇÃO DO CUSTO DO CICLO DE VIDA PARA FINS EMPRESARIAIS; CONSULTADORIA E GESTÃO DE PROCESSOS EMPRESARIAIS; CONSULTADORIA EM GESTÃO INDUSTRIAL, INCLUINDO ANÁLISES DE CUSTO/BENEFÍCIO; CONSULTADORIA SOBRE RELATÓRIOS DE MERCADO; CONSULTAS PARA A DIREÇÃO DE NEGÓCIOS; CONSULTORIA DE NEGÓCIOS E GESTÃO DE ATIVIDADES DE MARKETING; CONSULTORIA E GESTÃO EMPRESARIAL RELACIONADAS COM O LANÇAMENTO DE NOVOS PRODUTOS; CONSULTORIA RELACIONADA COM A GESTÃO DE PROCESSOS DE NEGÓCIO; CONSULTORIA RELACIONADA COM OTIMIZAÇÃO DE MOTORES DE BUSCA; CONSULTORIA RELATIVA A SERVIÇOS DE RECOLOCAÇÃO PARA EMPRESAS; DESENVOLVIMENTO DE SISTEMAS DE GESTÃO HOSPITALAR; DIREÇÃO PROFISSIONAL DOS NEGÓCIOS ARTÍSTICOS; ELABORAÇÃO DE RELATÓRIOS DE PROJETOS EMPRESARIAIS; ESCRITURAÇÃO COMERCIAL; ESPECIALISTAS EM EFICIÊNCIA EMPRESARIAL; EXPLORAÇÃO COMERCIAL DE CENTROS COMERCIAIS PARA TERCEIROS; EXPLORAÇÃO DE NEGÓCIOS PARA TERCEIROS; FORNECIMENTO DE ASSISTÊNCIA COMERCIAL EM OPERAÇÕES DE FRANQUIA; FORNECIMENTO DE ASSISTÊNCIA EMPRESARIAL; FORNECIMENTO DE DOCUMENTAÇÃO DE

TRANSPORTE PARA TERCEIROS [SERVIÇOS ADMINISTRATIVOS]; FORNECIMENTO DE GESTÃO COMERCIAL E ASSISTÊNCIA OPERACIONAL A EMPRESAS COMERCIAIS; FORNECIMENTO DE INFORMAÇÃO DE CONTATOS EMPRESARIAIS E COMERCIAIS ATRAVÉS DA INTERNET; FORNECIMENTO DE INFORMAÇÕES EM MATÉRIA DE CONTATOS COMERCIAIS; FORNECIMENTO DE SERVIÇOS DE INFORMAÇÕES SOBRE MERCADOS; GERÊNCIA ADMINISTRATIVA DE HOTÉIS; GESTÃO ADMINISTRATIVA DE CLÍNICAS DE SAÚDE; GESTÃO ADMINISTRATIVA DE HOSPITAIS; GESTÃO ADMINISTRATIVA POR OUTSOURCING PARA EMPRESAS; GESTÃO COMERCIAL; GESTÃO COMERCIAL DE AEROPORTOS; GESTÃO COMERCIAL DE AGÊNCIAS E CORRETORES DE SEGUROS EM REGIME DE OUTSOURCING; GESTÃO COMERCIAL DE ARTISTAS; GESTÃO COMERCIAL DE ARTISTAS MUSICAIS; GESTÃO COMERCIAL DE ARTISTAS DE ENTRETENIMENTO; GESTÃO COMERCIAL DE ATLETAS PROFISSIONAIS; GESTÃO COMERCIAL DE ATORES; GESTÃO COMERCIAL DE ATRAÇÕES PARA VISITANTES; GESTÃO COMERCIAL DE AUTORES E ESCRITORES; GESTÃO COMERCIAL DE CENTROS DE CONFERÊNCIA; GESTÃO COMERCIAL DE CLUBES DESPORTIVOS; GESTÃO COMERCIAL DE COMPLEXOS DE PISCINAS DE NATAÇÃO; GESTÃO COMERCIAL DE FROTAS DE TRANSPORTE POR CONTA DE TERCEIROS; GESTÃO COMERCIAL DE FROTAS DE VEÍCULOS POR CONTA DE OUTREM; GESTÃO COMERCIAL DE HOSPITAIS; GESTÃO COMERCIAL DE HOTÉIS RESORT; GESTÃO COMERCIAL DE LOCAIS DE ENTRETENIMENTO; GESTÃO COMERCIAL DE LOJAS; GESTÃO COMERCIAL DE LOJAS DE VENDA A RETALHO E POR GROSSO; GESTÃO COMERCIAL DE LOJAS DE VENDA POR GROSSO; GESTÃO COMERCIAL DE LOJAS DE VENDA A RETALHO; GESTÃO COMERCIAL DE MANEQUINS; GESTÃO COMERCIAL DE MÚSICOS; GESTÃO COMERCIAL DE PRÁTICAS VETERINÁRIAS; GESTÃO COMERCIAL DE PROGRAMAS DE REEMBOLSO PARA TERCEIROS; GESTÃO COMERCIAL DE RESTAURANTES; GESTÃO COMERCIAL DE TEATROS; GESTÃO COMERCIAL DE UMA COMPANHIA AÉREA; GESTÃO COMERCIAL INFORMATIZADA PARA TERCEIROS; GESTÃO COMERCIAL INTERINA; GESTÃO COMERCIAL PARA SERVIÇOS DE FREELANCE; GESTÃO DE ATLETAS PROFISSIONAIS; GESTÃO DE CALL CENTERS PARA TERCEIROS; GESTÃO DE CENTRAIS DE ATENDIMENTO TELEFÔNICO PARA TERCEIROS; GESTÃO DE CLÍNICAS MÉDICAS E DE BEM-ESTAR PARA TERCEIROS; GESTÃO DE CONDOMÍNIOS; GESTÃO DE CUSTOS MÉDICOS; GESTÃO DE EMPRESAS; GESTÃO DE EMPRESAS DE COMÉRCIO A RETALHO PARA TERCEIROS; GESTÃO DE EMPRESAS, INCLUINDO CONSULTORIA EM QUESTÕES DEMOGRÁFICAS; GESTÃO DE EMPRESAS PARA TERCEIROS; GESTÃO DE EMPRESAS POR CONTA DE OUTREM; GESTÃO DE ESCRITÓRIOS DE NEGÓCIOS PARA TERCEIROS; GESTÃO DE NEGÓCIOS COMERCIAIS; GESTÃO DE NEGÓCIOS DE ARTISTAS DE ESPETÁCULO; GESTÃO DE NEGÓCIOS DE HOTÉIS; GESTÃO DE NEGÓCIOS DE INSTALAÇÕES DESPORTIVAS [PARA TERCEIROS]; GESTÃO DE NEGÓCIOS DE RECINTOS DESPORTIVOS [PARA TERCEIROS]; GESTÃO DE NEGÓCIOS NO DOMÍNIO DO TRANSPORTE E DAS ENTREGAS; GESTÃO DE NEGÓCIOS PARA UMA EMPRESA DE COMÉRCIO E DE SERVIÇOS; GESTÃO DE PROCESSOS EMPRESARIAIS; GESTÃO DE PROJECTOS EMPRESARIAIS PARA TERCEIROS; GESTÃO DE PROJETOS EMPRESARIAIS; GESTÃO DE RESTAURANTES PARA TERCEIROS; GESTÃO DE UMA COMPANHIA AÉREA; GESTÃO DOS NEGÓCIOS COMERCIAIS; GESTÃO E

ADMINISTRAÇÃO DE EMPRESAS COMERCIAIS; GESTÃO EMPRESARIAL DE DESPORTISTAS; GESTÃO EMPRESARIAL DE GASOLINEIRAS [PARA TERCEIROS]; GESTÃO EMPRESARIAL DE PERSONALIDADES DO DESPORTO; GESTÃO HOSPITALAR; GESTÃO HOTELEIRA [PARA TERCEIROS]; GESTÃO HOTELEIRA POR CONTA DE TERCEIROS; GESTÃO INFORMATIZADA DE ESCRITÓRIOS; GESTÃO INTERINA DE NEGÓCIOS COMERCIAIS; INQUÉRITOS DE NEGÓCIOS COMERCIAIS; MONITORIZAÇÃO DO VOLUME DE VENDAS PARA TERCEIROS; NEGOCIAÇÃO DE CONTRATOS DE NEGÓCIOS PARA TERCEIROS; NEGOCIAÇÃO DE TRANSAÇÕES COMERCIAIS PARA ARTISTAS DE ESPETÁCULO; OPERAÇÕES DE NEGÓCIOS COMERCIAIS [PARA TERCEIROS]; ORGANIZAÇÃO COMERCIAL; ORGANIZAÇÃO DE APRESENTAÇÕES DE EMPRESAS; ORGANIZAÇÃO DE GESTÃO DE NEGÓCIOS; ORGANIZAÇÃO DE NEGÓCIOS; ORGANIZAÇÃO E DIREÇÃO DE REUNIÕES COMERCIAIS DE NEGÓCIOS; PLANEAMENTO COMERCIAL; ORGANIZAÇÃO PARA TERCEIROS DE SERVIÇOS TELEFÓNICOS DE ACOLHIMENTO E DE SERVIÇOS DE RECEÇÃO TELEFÓNICA; PLANEAMENTO DE GESTÃO DE EMPRESAS; PLANEAMENTO DE REUNIÕES DE NEGÓCIOS COMERCIAIS; PLANEAMENTO DE SUCESSÃO DE NEGÓCIOS; PLANEAMENTO EMPRESARIAL; PLANEAMENTO ESTRATÉGICO DE NEGÓCIOS; PLANEAMENTO ESTRATÉGICO EMPRESARIAL; PLANEAMENTO RELACIONADO COM GESTÃO EMPRESARIAL, NOMEADAMENTE PROCURA DE PARCEIROS PARA FUSÕES E AQUISIÇÕES DE EMPRESAS, BEM COMO PARA ESTABELECIMENTO DE EMPRESAS; PREPARAÇÃO DE DECLARAÇÕES FISCAIS ANUAIS PARA EMPRESAS; PREPARAÇÃO DE DOCUMENTOS RELACIONADOS COM NEGÓCIOS; PREPARAÇÃO DE ESTUDOS DE PROJETOS RELACIONADOS COM ASSUNTOS DE NEGÓCIOS; PREPARAÇÃO DE EXIBIÇÕES DE ÁUDIO E/OU VÍDEO PARA EMPRESAS; PREPARAÇÃO DE RELATÓRIOS ECONÓMICOS; PRESTAÇÃO DE ASSISTÊNCIA NA ÁREA DA GESTÃO COMERCIAL NO ÂMBITO DE UM CONTRATO DE FRANCHISE; PRESTAÇÃO DE ASSISTÊNCIA EMPRESARIAL NA EXPLORAÇÃO DE FRANQUIAS; PRESTAÇÃO DE ASSISTÊNCIA EMPRESARIAL NO ESTABELECIMENTO DE FRANQUIAS; PRESTAÇÃO DE ASSISTÊNCIA ADMINISTRATIVA ÀS FARMÁCIAS PARA GESTÃO DE INVENTÁRIOS DE MEDICAMENTOS; PRESTAÇÃO DE ASSISTÊNCIA NA GESTÃO DE EMPRESAS INDUSTRIAIS OU COMERCIAIS; PRESTAÇÃO DE ASSISTÊNCIA NA ÁREA DE GESTÃO DE NEGÓCIOS FRANCHISADOS; PRESTAÇÃO DE ASSISTÊNCIA NA ÁREA DE GESTÃO E PLANEAMENTO DE NEGÓCIOS COMERCIAIS; PRESTAÇÃO DE ASSISTÊNCIA NA GESTÃO DAS ATIVIDADES DE NEGÓCIOS COMERCIAIS; PRESTAÇÃO DE SERVIÇOS DE GESTÃO DE CURSOACADÉMICOS PARA INSTITUIÇÕES ACADÉMICAS; PRESTAÇÃO DE SERVIÇOS DE ADMINISTRAÇÃO DE CURSOS ACADÉMICOS RELACIONADOS COM O REGISTO DE CURSOS EM LINHA; PRESTADOR DE SERVIÇOS EXTERNOS NO DOMÍNIO DA GESTÃO DO RELACIONAMENTO COM O CLIENTE; PROCESSAMENTO DE DADOS ADMINISTRATIVOS; REENGENHARIA DE PROCESSOS DE NEGÓCIOS COMERCIAIS; REGISTO DE COMUNICAÇÕES E DADOS ESCRITOS; SERVIÇO DE ATENDIMENTO TELEFÓNICO; SERVIÇOS ADMINISTRATIVOS RELACIONADOS COM REFERÊNCIAS HOSPITALARES; SERVIÇOS ADMINISTRATIVOS RELATIVOS A REFERÊNCIAS PARA EMPREITEIROS DE CONSTRUÇÃO GERAL; SERVIÇOS ADMINISTRATIVOS RELATIVOS A REFERÊNCIAS PARA AGENTES DE SEGUROS; SERVIÇOS

ADMINISTRATIVOS RELACIONADOS COM DESALFANDEGAMENTO; SERVIÇOS COMERCIAIS RELACIONADOS COM O ESTABELECIMENTO DE EMPRESAS; SERVIÇOS DE ADMINISTRAÇÃO COMERCIAL; SERVIÇOS DE ADMINISTRAÇÃO DE AEROPORTOS; SERVIÇOS DE ADMINISTRAÇÃO COMERCIAL PARA O PROCESSAMENTO DE VENDAS FEITAS NUMA REDE INFORMÁTICA MUNDIAL; SERVIÇOS DE ADMINISTRAÇÃO COMERCIAL NO DOMÍNIO DOS TRANSPORTS; SERVIÇOS DE ADMINISTRAÇÃO COMERCIAL NO DOMÍNIO DOS CUIDADOS DE SAÚDE; SERVIÇOS DE AGÊNCIA PARA A ORGANIZAÇÃO DE ENCONTROS DE NEGÓCIOS; SERVIÇOS DE AGÊNCIAS LITERÁRIAS QUE CONSISTEM NA NEGOCIAÇÃO DE CONTRATOS; SERVIÇOS DE AGENTES DE RESERVA PARA MANEQUINS; SERVIÇOS DE ASSESSORIA E INFORMAÇÕES EMPRESARIAIS; SERVIÇOS DE ASSESSORIA, INFORMAÇÃO E CONSULTORIA COMERCIAIS; SERVIÇOS DE ASSESSORIA RELACIONADOS COM ANÁLISE DE NEGÓCIOS COMERCIAIS; SERVIÇOS DE ASSISTÊNCIA DE NEGÓCIOS RELACIONADA COM O ESTABELECIMENTO DE NEGÓCIOS DE FRANQUIAS; SERVIÇOS DE ATENDIMENTO TELEFÓNICO [PARA ASSINANTES AUSENTES]; SERVIÇOS DE ATENDIMENTO TELEFÓNICO E PROCESSAMENTO DE MENSAGENS; SERVIÇOS DE AVALIAÇÃO DE RISCOS DE UMA EMPRESA; SERVIÇOS DE BOAS-VINDAS POR TELEFONE PARA TERCEIROS; SERVIÇOS DE COMUNICAÇÃO EM REDE PARA NEGÓCIOS; SERVIÇOS DE CONSULTORIA E ASSESSORIA EMPRESARIAL; SERVIÇOS DE CONSULTORIA EM EFICIÊNCIA EMPRESARIAL; SERVIÇOS DE CONSULTORIA RELACIONADOS COM A GESTÃO DE "CALL CENTERS"; SERVIÇOS DE DESENVOLVIMENTO DE ESTRATÉGIA COMERCIAL; SERVIÇOS DE ESCRITÓRIO (ADMINISTRATIVOS); SERVIÇOS DE ESCRITÓRIO [ADMINISTRAÇÃO]; SERVIÇOS DE ESCRITÓRIO DE NEGÓCIOS; SERVIÇOS DE ESPECIALISTAS EM EFICIÊNCIA; SERVIÇOS DE ESTRATÉGIA COMERCIAL; SERVIÇOS DE ESTRATÉGIA E PLANEAMENTO DE NEGÓCIOS COMERCIAIS; SERVIÇOS DE EXAME EMPRESARIAIS; SERVIÇOS DE EXAMES A NEGÓCIOS; SERVIÇOS DE EXAMES COMERCIAIS; SERVIÇOS DE EXPERTOS EM EFICIÊNCIA EMPRESARIAL; SERVIÇOS DE FRANCHISING RELACIONADOS COM CONSULTORIA DE NEGÓCIOS; SERVIÇOS DE EXPERTOS EM NEGÓCIOS COMERCIAIS; SERVIÇOS DE FUSÃO DE EMPRESAS; SERVIÇOS DE GESTÃO COMERCIAL PARA PARQUES DE ESTACIONAMENTO; SERVIÇOS DE GESTÃO COMERCIAL; SERVIÇOS DE GESTÃO COMERCIAL PARA FUTEBOLISTAS; SERVIÇOS DE GESTÃO COMERCIAL PRESTADOS POR AGÊNCIAS TEATRAIS; SERVIÇOS DE GESTÃO DE CADEIAS DE ABASTECIMENTO; SERVIÇOS DE GESTÃO DE EXISTÊNCIAS; SERVIÇOS DE GESTÃO DE NEGÓCIOS; SERVIÇOS DE GESTÃO DE NEGÓCIOS EM MATÉRIA DE AQUISIÇÃO DE EMPRESAS; SERVIÇOS DE GESTÃO DE NEGÓCIOS EM MATÉRIA DE DESENVOLVIMENTO DE EMPRESAS; SERVIÇOS DE GESTÃO DE NEGÓCIOS COMERCIAIS RELACIONADOS COM COMÉRCIO ELETRÓNICO; SERVIÇOS DE GESTÃO DE PROJETOS COMERCIAIS PARA PROJETOS DE CONSTRUÇÃO; SERVIÇOS DE GESTÃO DE RECURSOS HUMANOS E RECRUTAMENTO; SERVIÇOS DE GESTÃO DO RISCO DE NEGÓCIOS COMERCIAIS; SERVIÇOS DE GESTÃO E CONSULTORIA DE NEGÓCIOS; SERVIÇOS DE GESTÃO EMPRESARIAL RELACIONADOS COM AQUISIÇÕES DE EMPRESAS; SERVIÇOS DE GESTÃO HOTELEIRA PARA TERCEIROS; SERVIÇOS DE INFORMAÇÃO E ASSESSORIA DE NEGÓCIOS; SERVIÇOS DE INFORMAÇÕES SOBRE CONCORRÊNCIA;

SERVIÇOS DE INTELIGÊNCIA PARA NEGÓCIOS; SERVIÇOS DE INTELIGÊNCIA COMPETITIVA; SERVIÇOS DE INTELIGÊNCIA DE MERCADO; SERVIÇOS DE INTERMEDIÇÃO COMERCIAL; SERVIÇOS DE INVESTIGAÇÃO DE NEGÓCIOS; SERVIÇOS DE MANUTENÇÃO DE REGISTOS COMERCIAIS; SERVIÇOS DE OUTSOURCING [ASSISTÊNCIA EM NEGÓCIOS COMERCIAIS]; SERVIÇOS DE OUTSOURCING NO ÂMBITO DE OPERAÇÕES COMERCIAIS; SERVIÇOS DE OUTSOURCING SOB A FORMA DE MEDIAÇÃO DE CONTRATOS DE SERVIÇOS PARATERCEIROS; SERVIÇOS DE PERITAGENS EM NEGÓCIOS COMERCIAIS; SERVIÇOS DE PERITOS EM NEGÓCIOS COMERCIAIS; SERVIÇOS DE PLANEAMENTO DE NEGÓCIOS PARA EMPRESAS; SERVIÇOS DE PLANEAMENTO DE NEGÓCIOS COMERCIAIS; SERVIÇOS DE RECRUTAMENTO E GESTÃO DE PESSOAL; SERVIÇOS DE REDES COMERCIAIS EM LINHA; SERVIÇOS DE REDES DE CARREIRA; SERVIÇOS DE REDES EMPRESARIAIS; SERVIÇOS DE REGISTO DE VEÍCULOS E DE TRANSFERÊNCIAS DE TITULARIDADE; SERVIÇOS DE RELATÓRIOS DE MERCADO; SERVIÇOS DE RELOCALIZAÇÃO PARA EMPRESAS; SERVIÇOS DE REPRESENTAÇÃO DE NEGÓCIOS COMERCIAIS; SERVIÇOS DE RESPOSTA TELEFÓNICA [PARA ASSINANTES AUSENTES]; SERVIÇOS DE SUBLOCAÇÃO PARA EMPRESAS; SERVIÇOS DE TRABALHOS ADMINISTRATIVOS; SERVIÇOS DE TRANSCRIÇÃO MÉDICA [FUNÇÕES ADMINISTRATIVAS]; SERVIÇOS EMPRESARIAIS (NEGÓCIOS COMERCIAIS) RELACIONADOS COM A ORGANIZAÇÃO DE CONSÓRCIOS EMPRESARIAIS; SERVIÇOS PRESTADOS POR UM FRANCHISADOR, NOMEADAMENTE ASSISTÊNCIA NA GESTÃO OU ADMINISTRAÇÃO DE EMPRESAS INDUSTRIAIS OU COMERCIAIS; SUPERVISÃO DA GESTÃO DE NEGÓCIOS COMERCIAIS; SUPERVISÃO DE NEGÓCIOS COMERCIAIS; SUPERVISÃO DE NEGÓCIOS EM NOME DE TERCEIROS; TRABALHOS DE ESCRITÓRIO; AGÊNCIAS DE INFORMAÇÃO COMERCIAL; AGÊNCIAS DE INFORMAÇÃO COMERCIAL QUE PRESTAM INFORMAÇÃO DE NEGÓCIOS, POR EXEMPLO, DADOS DE MARKETING OU DEMOGRÁFICOS; AGÊNCIAS DE INFORMAÇÕES COMERCIAIS; ANÁLISE DA RELAÇÃO CUSTO/BENEFÍCIO; ANÁLISE DE AVALIAÇÃO DA GESTÃO DE NEGÓCIOS COMERCIAIS; ANÁLISE DE ATITUDES EMPRESARIAIS; ANÁLISE COMERCIAL DE MERCADOS; ANÁLISE DE COMÉRCIOS ESTRATÉGICOS; ANÁLISE DE COMPORTAMENTO EMPRESARIAL; ANÁLISE DE CUSTOS; ANÁLISE DE DADOS EMPRESARIAIS; ANÁLISE DE ESTATÍSTICAS DE NEGÓCIOS COMERCIAIS; ANÁLISE DE GESTÃO COMERCIAL; ANÁLISE DE INFORMAÇÕES DE NEGÓCIOS COMERCIAIS; ANÁLISE DE NEGÓCIOS COMERCIAIS; ANÁLISE DE PREÇOS DE CUSTO RELACIONADOS COM ELIMINAÇÃO, REMOÇÃO, MANUSEAMENTO E RECICLAGEM DE RESÍDUOS; ANÁLISE DE SISTEMAS DE GESTÃO DE EMPRESAS; ANÁLISE DE PREVISÕES ECONÓMICAS PARA FINS COMERCIAIS; ANÁLISE DETENDÊNCIAS DE MERCADO; ANÁLISE DO PREÇO DE CUSTO; ANÁLISE ECONÓMICA PARA FINS COMERCIAIS; ANÁLISES DE LUCROS COMERCIAIS; ANÁLISES DE PREÇOS DE CUSTO; ANÁLISES RELACIONADAS COM DESPESAS; ASSISTÊNCIA, SERVIÇOS DE ASSESSORIA E CONSULTORIA EM ANÁLISE COMERCIAL; ATUALIZAÇÃO DE INFORMAÇÕES EMPRESARIAIS NUMA BASE DE DADOS INFORMÁTICA; AVALIAÇÃO COMPARATIVA (AVALIAÇÃO DAS PRÁTICAS DE ORGANIZAÇÃO EMPRESARIAL); AVALIAÇÃO DE OPORTUNIDADES DE NEGÓCIO; AVALIAÇÃO DE OPORTUNIDADES COMERCIAIS; AVALIAÇÕES COMERCIAIS; AVALIAÇÕES E

RELATÓRIOS DE PERITOS RELACIONADOS COM ASSUNTOS EMPRESARIAIS; AVALIAÇÕES EM MATÉRIA DE GESTÃO EMPRESARIAL EM EMPRESAS INDUSTRIAIS; AVALIAÇÕES EM MATÉRIA DE GESTÃO EMPRESARIAL EM EMPRESAS PROFISSIONAIS; AVALIAÇÕES EM NEGÓCIOS COMERCIAIS; AVALIAÇÕES RELACIONADAS COM ASSUNTOS COMERCIAIS; AVALIAÇÕES RELACIONADAS COM A GESTÃO DE NEGÓCIOS EM EMPRESAS COMERCIAIS; COMPILAÇÃO DE DADOS E INFORMAÇÕES, E ANÁLISES RELACIONADOS COM A GESTÃO COMERCIAL; COMPILAÇÃO E FORNECIMENTO DE INFORMAÇÃO DE PREÇOS E ESTATÍSTICAS SOBRE NEGÓCIOS E COMÉRCIO; CONSULTORIA RELACIONADA COM ANÁLISE DE NEGÓCIOS COMERCIAIS; DESENVOLVIMENTO E COORDENAÇÃO DE PROJETOS DE VOLUNTARIADO PARA ORGANIZAÇÕES DE CARIDADE; DISPONIBILIZAÇÃO DE UM DIRETÓRIO ON-LINE NA INTERNET COM INFORMAÇÕES COMERCIAIS; DIVULGAÇÃO DE DADOS RELACIONADOS COM NEGÓCIOS; DIVULGAÇÃO DE INFORMAÇÃO EMPRESARIAL; DIVULGAÇÃO DE INFORMAÇÃO COMERCIAL; ELABORAÇÃO DE AVALIAÇÕES PERICIAIS E RELATÓRIOS SOBRE ASSUNTOS DE NEGÓCIOS COMERCIAIS; ELABORAÇÃO DE RELATÓRIOS DE NEGÓCIOS; ELABORAÇÃO DE RELATÓRIOS COMERCIAIS; ELABORAÇÃO DE RELATÓRIOS E ESTUDOS DE MERCADO; ELABORAÇÃO DE SONDAgens DE OPINIÃO PÚBLICA; ESTIMATIVAS E AVALIAÇÕES COMERCIAIS EM MATÉRIA DE NEGÓCIOS COMERCIAIS; ESTUDO DE MERCADO; ESTUDO DE MERCADOS; ESTUDOS DE MERCADO; ESTUDOS DE PESQUISA DE INFORMAÇÃO COMERCIAL; ESTUDOS DE PESQUISA DE MERCADO; ESTUDOS DE PROJETOS PARA NEGÓCIOS; ESTUDOS ECONÓMICOS PARA FINS DE NEGÓCIOS; ESTUDOS ESTATÍSTICOS SOBRE NEGÓCIOS; ESTUDOS SOBREEFICIÊNCIA EMPRESARIAL; FORNECIMENTO DE ANÁLISES DE VENDAS; FORNECIMENTO DE DADOS DE INFORMAÇÃO COMERCIAL INFORMATIZADOS; FORNECIMENTO DE DADOS EMPRESARIAIS; FORNECIMENTO DE DADOS INFORMATIZADOS RELACIONADOS COM NEGÓCIOS; FORNECIMENTO DE DADOS SOBRE ATIVIDADES E INFORMAÇÕES COMERCIAIS VIA REDE INFORMÁTICA MUNDIAL; FORNECIMENTO DE ESTATÍSTICAS DE NEGÓCIOS INFORMATIZADAS; FORNECIMENTO DE INFORMAÇÃO E ASSESSORIA AOS CONSUMIDORES NO ÂMBITO DA SELEÇÃO DE PRODUTOS E ARTIGOS A COMPRAR; FORNECIMENTO DE INFORMAÇÃO SOBRE GESTÃO DE NEGÓCIOS; FORNECIMENTO DE INFORMAÇÃO COMERCIAL, INCLUINDO ATRAVÉS DA INTERNET, POR REDE DE CABO E OUTRAS FORMAS DE TRANSFERÊNCIA DE DADOS; FORNECIMENTO DE INFORMAÇÃO COMERCIAL; FORNECIMENTO DE INFORMAÇÕES DE NEGÓCIOS RELACIONADAS COM JOINT VENTURES; FORNECIMENTO DE INFORMAÇÕES EMPRESARIAIS RELACIONADAS COM A INDÚSTRIA AGRÍCOLA; FORNECIMENTO DE INFORMAÇÕES SOBRE DIRETÓRIOS COMERCIAIS ATRAVÉS DA INTERNET; FORNECIMENTO DE INFORMAÇÕES ESTATÍSTICAS DE NEGÓCIOS; FORNECIMENTO DE INFORMAÇÕES ESTATÍSTICAS DE NEGÓCIOS RELATIVAS A QUESTÕES MÉDICAS; FORNECIMENTO DE INFORMAÇÕES DE NEGÓCIOS; FORNECIMENTO DE INFORMAÇÕES EMPRESARIAIS; FORNECIMENTO DE INFORMAÇÕES RELACIONADAS COM COMÉRCIO; FORNECIMENTO DE INFORMAÇÕES ONLINE SOBRE NEGÓCIOS E ACTIVIDADES COMERCIAIS; FORNECIMENTO DE INFORMAÇÕES, EM SUPORTE INFORMÁTICO, SOBRE GESTÃO DE NEGÓCIOS; FORNECIMENTO DE INFORMAÇÕES SOBRE

COMÉRCIO EXTERNO; FORNECIMENTO DE INFORMAÇÕES DE NEGÓCIOS ATRAVÉS DE REDES INFORMÁTICAS GLOBAIS; FORNECIMENTO DE INFORMAÇÕES EMPRESARIAIS INFORMATIZADAS; FORNECIMENTO DE INFORMAÇÕES COMERCIAIS ATRAVÉS DE TERMINAIS DE COMPUTADOR; FORNECIMENTO DE INFORMAÇÕES COMERCIAIS NO DOMÍNIO DOS MEIOS DE COMUNICAÇÃO SOCIAL; FORNECIMENTO DE INFORMAÇÕES COMPUTORIZADAS RELATIVAS A DOCUMENTOS DE EMPRESAS; FORNECIMENTO DE INFORMAÇÕES NO CAMPO DA GESTÃO DE TEMPO; FORNECIMENTO DE INFORMAÇÕES COMERCIAIS A CONSUMIDORES; FORNECIMENTO DE INFORMAÇÕES SOBRE COMPARAÇÃO DE TAXAS HOTELEIRAS; FORNECIMENTO DE INFORMAÇÕES SOBREPProdutos AO CONSUMIDOR ATRAVÉS DA INTERNET; FORNECIMENTO DE INFORMAÇÕES COMERCIAIS RELATIVAS A EMPRESAS; FORNECIMENTO DE INFORMAÇÕES DE DIRETÓRIOS COMERCIAIS ATRAVÉS DE UMA REDE INFORMÁTICA MUNDIAL; FORNECIMENTO DE INFORMAÇÕES COMERCIAIS ATRAVÉS DA INTERNET; FORNECIMENTO DE INFORMAÇÕES COMERCIAIS ATRAVÉS DE UM WEBSITE; FORNECIMENTO DE UM DIRETÓRIO ON-LINE DE INFORMAÇÕES COMERCIAIS NA INTERNET; FORNECIMENTO DE UM DIRETÓRIO DE WEBSITES PERTENCENTES A TERCEIROS PARA PROPORCIONAR TRANSAÇÕES COMERCIAIS; FORNECIMENTOS DE DADOS EMPRESARIAIS SOB A FORMA DE ENDEREÇOS; INFORMAÇÃO DE NEGÓCIOS ASSISTIDA POR COMPUTADOR; INFORMAÇÃO DE NEGÓCIOS COMERCIAIS; INFORMAÇÕES COMERCIAIS; INFORMAÇÕES E PARECERES ESPECIALIZADOS RELACIONADOS COM EMPRESAS E NEGÓCIOS; INFORMAÇÕES OU CONSULTAS SOBRE NEGÓCIOS E MARKETING; INFORMAÇÕES SOBRE NEGÓCIOS COMERCIAIS; INFORMAÇÕES SOBRE NEGÓCIOS; INFORMAÇÕES SOBRE TROCAS COMERCIAIS; INQUÉRITOS COMERCIAIS; INQUÉRITOS E INVESTIGAÇÕES COMERCIAIS; INQUÉRITOS PARA FINS COMERCIAIS; INVESTIGAÇÃO COMERCIAL; INVESTIGAÇÃO DE INFORMAÇÕES EMPRESARIAIS; INVESTIGAÇÕES E INQUÉRITOS PARA NEGÓCIOS; INVESTIGAÇÕES EM NEGÓCIOS COMERCIAIS; INVESTIGAÇÕES PARA NEGÓCIOS COMERCIAIS; NEGÓCIOS COMERCIAIS (AVALIAÇÕES EM -); PESQUISA COMERCIAL; PESQUISA COMERCIAL INFORMATIZADA; PESQUISA DE MERCADO; PESQUISA DE MERCADO E ANÁLISES COMERCIAIS; PESQUISA [INVESTIGAÇÃO] DE MERCADO; PESQUISAS COMERCIAIS; PESQUISAS COMERCIAIS COMPUTORIZADAS; PESQUISAS DE AQUISIÇÃO COMERCIAL; PESQUISAS DE COMERCIAIS PARA NOVAS NEGÓCIOS; PESQUISAS RELACIONADAS COM INFORMAÇÃO DE EMPRESAS; PREPARAÇÃO DE ESTUDOS DE MERCADO; PREPARAÇÃO DE RELATÓRIOS DE NEGÓCIOS; PREPARAÇÃO DE RELATÓRIOS COMERCIAIS; PREPARAÇÃO DE RELATÓRIOS EMPRESARIAIS; PREPARAÇÃO E COMPILAÇÃO DE RELATÓRIOS E INFORMAÇÕES COMERCIAIS E DE NEGÓCIOS; PRESTAÇÃO DE INFORMAÇÃO COMERCIAL; PRESTAÇÃO DE INFORMAÇÃO SOBRE NEGÓCIOS PARA EMPRESAS; PRESTAÇÃO DE INFORMAÇÃO SOBRE TRANSAÇÕES COMERCIAIS; PRESTAÇÃO DE INFORMAÇÕES ESTATÍSTICAS RELACIONADAS COM NEGÓCIOS; PRESTAÇÃO DE INFORMAÇÕES RELACIONADAS COM NEGÓCIOS; PRESTAÇÃO DE INFORMAÇÕES SOBRE PROCESSAMENTO DE DADOS; PRESTAÇÃO DE INFORMAÇÕES COMERCIAIS E DE NEGÓCIOS; PRESTAÇÃO DE INFORMAÇÕES COMERCIAIS E EMPRESARIAIS; PRESTAÇÃO DE INFORMAÇÕES DE NEGÓCIOS COMERCIAIS POR MEIO DE UMA BASE DE DADOS INFORMÁTICA; PRESTAÇÃO DE INFORMAÇÕES DE

NEGÓCIOS RELACIONADAS COM FRANCHISING; PRESTAÇÃO DE INFORMAÇÕES COMERCIAIS A PARTIR DE BASES DE DADOS ON-LINE; PRESTAÇÃO DE INFORMAÇÕES SOBRE COMÉRCIO; PRESTAÇÃO DE INFORMAÇÕES COMERCIAIS; PREVISÕES E ANÁLISES ECONÓMICAS; PREVISÕES ECONÓMICAS; PREVISÕES ECONÓMICAS COM FINS COMERCIAIS; PROGNÓSTICOS EM ASSUNTOS ECONÓMICOS; REALIZAÇÃO DE AVALIAÇÕES EMPRESARIAIS; REALIZAÇÃO DE ESTUDOS DE VIABILIDADE DE NEGÓCIOS; REALIZAÇÃO DE ESTUDOS INTERNOS EM MATÉRIA DE COMUNICAÇÃO EMPRESARIAL; REALIZAÇÃO DE ESTUDOS ON-LINE SOBRE GESTÃO DE NEGÓCIOS COMERCIAIS; REALIZAÇÃO DE PESQUISAS DE NEGÓCIOS; REALIZAÇÃO DE PESQUISAS DE MERCADO; RECOLHA E SISTEMATIZAÇÃO DE DADOS COMERCIAIS; REDAÇÃO DE ESTUDOS DE PROJETOS EMPRESARIAIS; RELATÓRIOS E ESTUDOS DE MERCADO; REVISÃO DE CUSTOS DE CUIDADOS DE SAÚDE; SERVIÇOS DE AGÊNCIA DE INFORMAÇÕES COMERCIAIS; SERVIÇOS DE AGÊNCIA DE INFORMAÇÃO DE NEGÓCIOS; SERVIÇOS DE AGÊNCIAS DE INFORMAÇÕES COMERCIAIS; SERVIÇOS DE ANÁLISE DE DADOS EMPRESARIAIS; SERVIÇOS DE ANÁLISE DE DADOS DE EMPRESAS; SERVIÇOS DE ANÁLISE DE NEGÓCIOS; SERVIÇOS DE ANÁLISES E RELATÓRIOS ESTATÍSTICOS PARA FINS COMERCIAIS; SERVIÇOS DE AVALIAÇÃO COMERCIAL; SERVIÇOS DE AVALIAÇÃO COMPARATIVA; SERVIÇOS DE AVALIAÇÃO DE EMPRESAS; SERVIÇOS DE AVALIAÇÃO DE CUSTOS; SERVIÇOS DE AVALIAÇÃO EMPRESARIAL; SERVIÇOS DE DIRETÓRIOS DE INFORMAÇÃO COMERCIAL PRESTADOS ATRAVÉS DE REDES INFORMÁTICAS MUNDIAIS; SERVIÇOS DE INFORMAÇÃO COMPUTORIZADA RELACIONADA COM AVALIAÇÕES DE OPORTUNIDADES DE NEGÓCIOS; SERVIÇOS DE INFORMAÇÃO COMERCIAL; SERVIÇOS DE INFORMAÇÃO COMERCIAL FORNECIDA MEDIANTE ACESSO A UMA BASE DE DADOS INFORMÁTICA; SERVIÇOS DE INFORMAÇÃO COMERCIAL, ATRAVÉS DA INTERNET; SERVIÇOS DE INFORMAÇÃO DE MERCADO RELACIONADOS COM RELATÓRIOS COMERCIAIS; SERVIÇOS DE INFORMAÇÃO DE NEGÓCIOS FORNECIDOS ONLINE ATRAVÉS DE UMA BASE DE DADOS INFORMÁTICA OU DA INTERNET; SERVIÇOS DE INFORMAÇÃO DE MERCADO RELACIONADOS COM OS NÍVEIS DE ÍNDICES; SERVIÇOS DE INFORMAÇÃO DE NEGÓCIOS FORNECIDOS ONLINE A PARTIR DE UMA REDE INFORMÁTICA GLOBAL OU DA INTERNET; SERVIÇOS DE INFORMAÇÃO ECONÓMICA PARA FINS EMPRESARIAIS; SERVIÇOS DE INFORMAÇÃO ESTATÍSTICA EMPRESARIAL; SERVIÇOS DE INFORMAÇÃO ONLINE SOBRE DIRETÓRIOS COMERCIAIS; SERVIÇOS DE INFORMAÇÃO RELACIONADOS COM ATIVIDADES EMPRESARIAIS; SERVIÇOS DE INFORMAÇÃO RELACIONADOS COM NEGÓCIOS; SERVIÇOS DE INFORMAÇÕES COMERCIAIS INFORMATIZADAS; SERVIÇOS DE INFORMAÇÕES COMERCIAIS RELACIONADAS COM VINHO; SERVIÇOS DE INFORMAÇÕES DE MERCADO RELACIONADOS COM ESTATÍSTICAS DE MERCADO; SERVIÇOS DE INFORMAÇÕES DE NEGÓCIOS INFORMATIZADOS; SERVIÇOS DE INFORMAÇÕES E INVESTIGAÇÕES DE NEGÓCIOS; SERVIÇOS DE INVESTIGAÇÃO E DE ACESSORIA PARA NEGÓCIOS; SERVIÇOS DE INVESTIGAÇÕES DE NEGÓCIOS COMERCIAIS; SERVIÇOS DE OUTSOURCING NO ÂMBITO DA ANÁLISE DE NEGÓCIOS COMERCIAIS; SERVIÇOS DE PESQUISA COMERCIAL; SERVIÇOS DE PESQUISA DE MERCADO; SERVIÇOS DE PESQUISAS DE

MERCADO; SERVIÇOS DE PESQUISAS E INFORMAÇÕES COMERCIAIS; SERVIÇOS DE PRESTAÇÃO DE INFORMAÇÕES SOBRE O COMÉRCIO EXTERNO; SERVIÇOS DE RECORTE DE NOTÍCIAS; SERVIÇOS DE REVISTAS DE IMPRENSA; ANÁLISE DA REAÇÃO À PUBLICIDADE; ANÁLISE DA SENSIBILIZAÇÃO PÚBLICA PARA A PUBLICIDADE; ANÁLISE DE DADOS DE PESQUISA DE MERCADO; ANÁLISE DAS RESPOSTAS DE CONSUMIDORES; ANÁLISE DE DADOS E ESTATÍSTICAS DE PESQUISAS DE MERCADO; ANÁLISE DE EFEITO PUBLICITÁRIO E DE ESTUDOS DE MERCADO; ANÁLISE DE ESTATÍSTICAS DE PESQUISAS DE MERCADO; ANÁLISE DE MARKETING IMOBILIÁRIO; ANÁLISE DE MERCADO DE CEREAIS; ANÁLISE RELACIONADA COM MARKETING; ANÁLISES DE ESTUDOS DE MERCADO; ANÁLISES DE MERCADO; ANÁLISES DE PUBLICIDADE; ANÁLISES E INVESTIGAÇÕES DE MERCADO; AVALIAÇÃO DO IMPACTO DA PUBLICIDADE SOBRE O PÚBLICO; AVALIAÇÕES ESTATÍSTICAS DE DADOS DE MARKETING; CONDUÇÃO DE SONDAJENS DE OPINIÃO PÚBLICA; CONSULTORIA EM AVALIAÇÃO DE MERCADOS; CONSULTORIA EM ESTUDOS DE MERCADO; DIFUSÃO DE DADOS RELACIONADOS COM PUBLICIDADE; ESTUDOS DE ANÁLISE DE MERCADOS; ESTUDOS DE IMAGEM DE EMPRESAS; ESTUDOS DE MARKETING; ESTUDOS DE MERCADO E ANÁLISE DE ESTUDOS DE MERCADO; ESTUDOS DE MERCADO REALIZADOS POR TELEFONE; ESTUDOS DE MERCADO RELATIVOS A PREÇOS; ESTUDOS DE RENDIBILIDADE; ESTUDOS DE SONDAJENS DE OPINIÃO DE MERCADO; EXECUÇÃO DE ESTUDOS DE MARKETING; FORNECIMENTO DE ESTATÍSTICAS DE ESTUDOS DE MERCADO; FORNECIMENTO DE INFORMAÇÕES DE MERCADO RELACIONADAS COM PRODUTOS DE CONSUMO; INTERPRETAÇÃO DE DADOS DE PESQUISAS DE MERCADO; INVESTIGAÇÃO AO CONSUMIDOR; INVESTIGAÇÃO DE MERCADO PARA PUBLICIDADE; INVESTIGAÇÃO DE MERCADOS POR TELEFONE; INVESTIGAÇÃO DE NEGÓCIOS E DE MERCADO; INVESTIGAÇÃO EM PUBLICIDADE; INVESTIGAÇÃO PUBLICITÁRIA; INVESTIGAÇÕES DE ESTRATÉGIAS DE MARKETING; INVESTIGAÇÕES DE MERCADO ATRAVÉS DE UMA BASE DE DADOS INFORMÁTICA; MEDIÇÃO DE SHARES DE AUDIÊNCIA DE EMISSÕES RADIOFÓNICAS E TELEVISIVAS; PESQUISA DE MARKETING NO DOMÍNIO DA COSMÉTICA, PERFUMARIA E PRODUTOS DE BELEZA; PESQUISA E ANÁLISE NA ÁREA DE MANIPULAÇÃO DE MERCADOS; PESQUISAS DE MERCADO E DE NEGÓCIOS; PESQUISAS DE MERCADO E ESTUDOS DE MARKETING; PESQUISAS DE MERCADO INFORMATIZADAS; PESQUISAS DE MERCADO PARA COMPILAÇÃO DE INFORMAÇÕES SOBRE LEITORES DE PUBLICAÇÕES; PESQUISAS DE MERCADO PARA COMPILAÇÃO DE INFORMAÇÕES SOBRE TELESPETADORES; PESQUISAS E ANÁLISES DE MERCADO; PRESTAÇÃO DE INFORMAÇÕES SOBRE PESQUISAS DE MERCADO; PREPARAÇÃO DE RELATÓRIOS DE ANÁLISES DE MERCADOS; PREVISÕES EM MATÉRIA DE MARKETING; PROSPEÇÃO DE MERCADO; REALIZAÇÃO DE ENTREVISTAS PARA ANÁLISE QUALITATIVA DE MERCADO; REALIZAÇÃO DE ENTREVISTAS PARA FINS DE ESTUDO DE MERCADO; REALIZAÇÃO DE ESTUDOS DE MERCADO ENVOLVENDO SONDAJENS DE OPINIÃO; REALIZAÇÃO DE PESQUISAS EM PUBLICIDADE; REALIZAÇÃO DE SONDAJENS DE OPINIÃO PÚBLICA; RECOLHA DE INFORMAÇÃO RELACIONADA COM ESTUDOS DE MERCADO; RECOLHA DE INFORMAÇÃO RELACIONADA COM ANÁLISE DE MERCADO; RECOLHA DE INFORMAÇÃO SOBRE PESQUISAS DE

MERCADO; RELATÓRIOS DE ANÁLISE DE MERCADO; SERVIÇOS DE ANÁLISE DE MARKETING IMOBILIÁRIO; SERVIÇOS DE ANÁLISE DE MERCADO RELACIONADOS COM A VENDA DE ANTIGUIDADES; SERVIÇOS DE ANÁLISE DE MERCADO RELACIONADOS COM A DISPONIBILIDADE DE PRODUTOS; SERVIÇOS DE ANÁLISE DE MERCADO RELACIONADOS COM A VENDA DE PRODUTOS; SERVIÇOS DE ANÁLISE DE MERCADO RELACIONADOS COM A DISPONIBILIDADE DE ANTIGUIDADES; SERVIÇOS DE ANÁLISES DE MERCADO; SERVIÇOS DE ACESSORIA RELACIONADOS COM A PESQUISA DE MERCADO; SERVIÇOS DE AVALIAÇÃO DE MERCADOS; SERVIÇOS DE INFORMAÇÃO SOBRE O MERCADO CONSUMIDOR; SERVIÇOS DE INVESTIGAÇÃO RELACIONADOS COM PUBLICIDADE; SERVIÇOS DE PESQUISA DE MERCADO RELACIONADOS COM MEIOS DE RADIODIFUSÃO; SERVIÇOS DE PESQUISA DE MERCADO PARA EDITORES; SERVIÇOS DE PESQUISA DE MERCADO SOBRE OS HÁBITOS DE USO DA INTERNET; SERVIÇOS DE PESQUISA E ANÁLISES DE MERCADO; SERVIÇOS DE PESQUISA RELACIONADOS COM PUBLICIDADE E MARKETING; SERVIÇOS DE PESQUISAS DE MERCADO SOBRE A FIDELIDADE DOS CLIENTES; SERVIÇOS DE PLANEAMENTO PARA ESTUDOS DE MARKETING; SERVIÇOS DE PROSPECÇÃO DE MERCADO; SERVIÇOS DE RECOLHA DE DADOS SOBRE PESQUISAS DE MERCADO; SERVIÇOS DE RECOLHA DE DADOS DE PESQUISAS DE MERCADO; SERVIÇOS INFORMATIZADOS DE PESQUISA DE MERCADO; SONDAGEM DE OPINIÃO; SONDAGENS DE OPINIÃO; SONDAGENS DE OPINIÃO PÚBLICA; AQUISIÇÃO DE INFORMAÇÃO COMERCIAL; AQUISIÇÃO DE INFORMAÇÕES DE NEGÓCIOS RELACIONADAS COM O ESTADO DAS EMPRESAS; AQUISIÇÃO DE INFORMAÇÕES SOBRE NEGÓCIOS COMERCIAIS RELACIONADAS COM ACTIVIDADES DE EMPRESAS; COMPILAÇÃO DE DADOS ESTATÍSTICOS PARA FINS COMERCIAIS OU DE NEGÓCIOS; COMPILAÇÃO DE DADOS ESTATÍSTICOS RELACIONADOS COM NEGÓCIOS COMERCIAIS; COMPILAÇÃO DE DIRETÓRIOS DE EMPRESAS; COMPILAÇÃO DE DIRETÓRIOS COMERCIAIS; COMPILAÇÃO DE DIRETÓRIOS COMERCIAIS ON-LINE; COMPILAÇÃO DE DIRETÓRIOS COMERCIAIS PARA PUBLICAÇÃO NA INTERNET; COMPILAÇÃO DE ESTATÍSTICAS DE NEGÓCIOS E DE INFORMAÇÃO COMERCIAL; COMPILAÇÃO DE ESTATÍSTICAS RELACIONADAS COM PUBLICIDADE; COMPILAÇÃO DE ESTATÍSTICAS COMERCIAIS; COMPILAÇÃO DE ÍNDICES DE INFORMAÇÕES PARA FINS COMERCIAIS OU PUBLICITÁRIOS; COMPILAÇÃO DE INFORMAÇÃO PARA EMPRESAS; COMPILAÇÃO DE LISTAS DE ENDEREÇOS; COMPILAÇÃO DE LISTAS DE ENDEREÇOS PARA ENVIOS PELO CORREIO; COMPILAÇÃO DE LISTAS DE POTENCIAIS CLIENTES; COMPILAÇÃO DE MODELOS ESTATÍSTICOS PARA O FORNECIMENTO DE INFORMAÇÃO SOBRE A DINÂMICA DE MERCADO; COMPILAÇÃO DE REGISTOS COMERCIAIS; COMPILAÇÃO DE REGISTOS RELACIONADOS COM IMPORTADORES; COMPILAÇÃO DE REGISTOS RELACIONADOS COM EXPORTADORES; COMPILAÇÃO INFORMATIZADA DE LISTAS DE ENCOMENDA; COMPILAÇÃO INFORMATIZADA DE LISTAS DE CLIENTES; CONSULTADORIA RELATIVA À PREPARAÇÃO DE ESTATÍSTICAS COMERCIAIS; ELABORAÇÃO DE INFORMAÇÕES ESTATÍSTICAS PARA EMPRESAS; GESTÃO DE REGISTOS COMERCIAIS; GESTÃO DE REGISTOS FINANCEIROS; OBTENÇÃO DE ESTATÍSTICAS DE NEGÓCIOS PARA TERCEIROS; PREPARAÇÃO DE DADOS ESTATÍSTICOS DE NEGÓCIOS; PREPARAÇÃO DE ESTATÍSTICAS DE

NEGÓCIOS; RECOLHA DE ESTATÍSTICAS COMERCIAIS; RECOLHA DE INFORMAÇÃO COMERCIAL; RECOLHA DE INFORMAÇÃO EMPRESARIAL INFORMATIZADA; RECOLHA DE INFORMAÇÕES PARA NEGÓCIOS COMERCIAIS; SERVIÇOS DE PROCESSAMENTO DE INFORMAÇÃO COMERCIAL INFORMATIZADA; SERVIÇOS DE PROCESSAMENTO DE INFORMAÇÃO COMERCIAL COMPUTORIZADA; SERVIÇOS INFORMATIZADOS DE RECOLHA DE DADOS DE PONTOS DE VENDA PARA RETALHISTAS

36 ADMINISTRAÇÃO DE CARTEIRAS DE SEGUROS; ADMINISTRAÇÃO DE CRÉDITOS DE SEGUROS; ADMINISTRAÇÃO DE NEGÓCIOS DE SEGUROS; ADMINISTRAÇÃO DE PLANOS DE SEGUROS; ADMINISTRAÇÃO DE PLANOS DE SEGURO; ADMINISTRAÇÃO DE PLANOS DE SEGURO DE GRUPO; AGÊNCIAS DE SEGUROS; AGÊNCIAS DE SEGUROS DE VIDA; ACESSORIA EM MATÉRIA DE SEGUROS; CONSULTADORIA E INFORMAÇÃO NO QUE RESPEITA A SEGUROS; CONSULTADORIA EM MATÉRIA DE SEGUROS; CONSULTADORIA EM SEGUROS; CONSULTADORIA FINANCEIRA E CONSULTADORIA EM MATÉRIA DE SEGUROS; FORNECIMENTO DE INFORMAÇÃO SOBRE SEGUROS; FORNECIMENTO DE COTAÇÕES DE PRÉMIOS DE SEGUROS; FORNECIMENTO DE APÓLICES DE SEGURO COM A DURAÇÃO DE DEZ ANOS; FORNECIMENTO DE INFORMAÇÃO EM MATÉRIA DE CÁLCULO DE PRÉMIOS DE SEGUROS; FORNECIMENTO DE INFORMAÇÃO ONLINE SOBRE SEGUROS A PARTIR DE UMA BASE DE DADOS INFORMÁTICA OU DA INTERNET; FORNECIMENTO DE INFORMAÇÃO ONLINE SOBRE RESSEGUROS A PARTIR DE UMA BASE DE DADOS INFORMÁTICA OU DA INTERNET; FORNECIMENTO DE INFORMAÇÕES SOBRE QUESTÕES DE SEGUROS; FORNECIMENTO DE INFORMAÇÕES SOBRE SEGUROS; FORNECIMENTO DE SEGUROS DE EMPRÉSTIMOS DE HIPOTECAS; FORNECIMENTO DE SEGUROS DE GARANTIA DE EQUIPAMENTOS; GARANTIAS DE PAGAMENTO DE DESPESAS MÉDICAS PARA VIAJANTES; INFORMAÇÃO E CONSULTADORIA EM SEGUROS; MEDIAÇÃO DE SEGUROS DE TRANSPORTE EM TRÂNSITO; MEDIAÇÃO DE SEGUROS; MEDIAÇÃO DE SEGUROS DE VIDA; MEDIAÇÃO DE SEGUROS DE VEÍCULOS A MOTOR; PRESTAÇÃO DE INFORMAÇÕES RELACIONADAS COM SERVIÇOS DE SEGUROS E FINANCEIROS; RESSEGUROS; SEGURO DE RISCOS DE CRÉDITO [FACTORING]; SEGURO DE IMÓVEIS (BENS IMOBILIÁRIOS); SEGURO DE RISCOS RELACIONADOS COM CRÉDITOS; SEGUROS DE ALOJAMENTO HOTELEIRO; SEGUROS DE CRÉDITO; SEGUROS DE MERCADORIAS; SEGUROS DE MERCADORIAS EM TRÂNSITO; SEGUROS DE RECHEIO DE EDIFÍCIOS; SEGUROS DE VEÍCULOS MOTORIZADOS; SEGUROS HIPOTECÁRIOS; SEGUROS PARA PROPRIETÁRIOS DE IMÓVEIS; SEGUROS PARA NEGÓCIOS COMERCIAIS; SEGUROS PARA HIPOTECAS BANCÁRIAS; SEGUROS PARA HOTÉIS; SEGUROS RELACIONADOS COM PROPRIEDADES; SERVIÇOS DE AGÊNCIAS IMOBILIÁRIAS RELATIVOS À COMPRA E VENDA DE TERRAS; SERVIÇOS DE AVALIAÇÃO DE GARANTIAS FINANCEIRAS; SERVIÇOS DE CONSULTADORIA E INFORMAÇÃO EM MATÉRIA DE FINANÇAS E DE SEGUROS; SERVIÇOS DE GESTÃO DE SEGUROS; SERVIÇOS DE INVESTIMENTO EM RENDAS VARIÁVEIS DE LONGO PRAZO; SERVIÇOS DE INFORMAÇÃO RELACIONADOS COM SEGUROS; SERVIÇOS DE SEGUROS DE HABITAÇÃO; SERVIÇOS DE SEGUROS DE DOAÇÕES; SERVIÇOS DE SEGUROS DE RENDAS; SERVIÇOS DE SEGUROS IMOBILIÁRIOS; SERVIÇOS DE SEGUROS PARA A INDÚSTRIA DA CONSTRUÇÃO; SERVIÇOS DE SEGUROS PARA A PROTEÇÃO DE HIPOTECAS; SERVIÇOS DE

SEGUROS RELACIONADOS COM BENS IMOBILIÁRIOS; ADMINISTRAÇÃO DE APARTAMENTOS RESIDENCIAIS; ADMINISTRAÇÃO DE BENS IMOBILIÁRIOS; ADMINISTRAÇÃO DE CARTEIRAS DE PROPRIEDADES; ADMINISTRAÇÃO DE EDIFÍCIOS; ADMINISTRAÇÃO DE HABITAÇÕES; ADMINISTRAÇÃO DE IMÓVEIS; ADMINISTRAÇÃO DE NEGÓCIOS FINANCEIROS RELACIONADOS COM BENS IMOBILIÁRIOS; ADMINISTRAÇÃO DE TERRENOS; AGÊNCIA DE ALUGUER DE HABITAÇÕES PERMANENTES PARA PESSOAS DE GRUPOS VULNERÁVEIS; AGÊNCIA IMOBILIÁRIA; AGÊNCIAS DE ALUGUER DE ALOJAMENTOS PERMANENTES [APARTAMENTOS]; AGÊNCIAS DE ALUGUER DE ALOJAMENTOS [PROPRIEDADES IMOBILIÁRIAS]; AGÊNCIAS DE ALUGUER DE ALOJAMENTO (PROPRIEDADES IMOBILIÁRIAS); AGÊNCIAS DE HABITAÇÕES DE ALOJAMENTO PERMANENTE; AGÊNCIAS IMOBILIÁRIAS; ALUGUER DE CENTROS DE NEGÓCIOS; ALUGUER DE SALAS DE EXPOSIÇÃO; AQUISIÇÃO DE BENS IMOBILIÁRIOS EM NOME DE TERCEIROS; AQUISIÇÃO DE IMÓVEIS PARA TERCEIROS; AQUISIÇÃO DE TERRENOS PARA ARRENDAMENTO; ASSISTÊNCIA NA AQUISIÇÃO DE BENS IMÓVEIS; ASSISTÊNCIA NA AQUISIÇÃO E NA PARTICIPAÇÃO FINANCEIRA RELATIVA A IMÓVEIS; AVALIAÇÃO E ADMINISTRAÇÃO DE BENS IMOBILIÁRIOS; COBRANÇA DE ALUGUERES; COBRANÇA DE RENDAS; COLETA DE RENDAS; CONSULTADORIA IMOBILIÁRIA; CONSULTADORIA RELATIVA À COMPRA DE BENS IMOBILIÁRIOS; CONSULTAS IMOBILIÁRIAS; DISPONIBILIZAÇÃO DE MORADIAS DE HABITAÇÃO PERMANENTE; FINANCIAMENTO DE PROJETOS DE DESENVOLVIMENTO IMOBILIÁRIO; FINANCIAMENTO DE PROJETOS IMOBILIÁRIOS; FINANCIAMENTO PARA DESENVOLVIMENTO DE PROPRIEDADES; FINANCIAMENTO PARAPROMOÇÃO IMOBILIÁRIA; FORNECIMENTO DE ALOJAMENTO PERMANENTE EM HABITAÇÕES; FORNECIMENTO DE ALOJAMENTO PERMANENTE; FORNECIMENTO DE INFORMAÇÃO RELATIVA AOS NEGÓCIOS IMOBILIÁRIOS, ATRAVÉS DA INTERNET; FORNECIMENTO DE INFORMAÇÕES IMOBILIÁRIAS RELATIVAS A PROPRIEDADES E TERRENOS; FORNECIMENTO DE INFORMAÇÕES RELATIVAS À ADMINISTRAÇÃO DE TERRENOS; GESTÃO DE BENS IMOBILIÁRIOS; GESTÃO DE CARTEIRAS DE IMÓVEIS; GESTÃO DE IMÓVEIS; GESTÃO DE PROPRIEDADES [BENS IMOBILIÁRIOS]; GESTÃO DE PROPRIEDADES COMERCIAIS; GESTÃO DE PROPRIEDADES EM REGIME DE TIME-SHARING; GESTÃO DE PROPRIEDADES IMOBILIÁRIAS; GESTÃO DE PROPRIEDADES [SERVIÇOS PRESTADOS POR IMOBILIÁRIOS]; GESTÃO FIDUCIÁRIA DE BENS IMOBILIÁRIOS; GESTÃO IMOBILIÁRIA; MEDIAÇÃO IMOBILIÁRIA; OBTENÇÃO DE BENS IMOBILIÁRIOS PARA TERCEIROS; ORGANIZAÇÃO DA CONCESSÃO DE FINANCIAMENTO PARA OPERAÇÕES DE CONSTRUÇÃO; ORGANIZAÇÃO DE ARRENDAMENTO DE APARTAMENTOS; ORGANIZAÇÃO DE CONCESSÃO PARA FINANCIAMENTO DE COMPRA DE BENS IMÓVEIS; ORGANIZAÇÃO DE COPROPRIEDADE DE BENS IMÓVEIS; PARTILHA DE CAPITAL IMOBILIÁRIO; PRESTAÇÃO DE INFORMAÇÃO RELACIONADA COM BENS IMOBILIÁRIOS; PRESTAÇÃO DE INFORMAÇÕES RELACIONADAS COM BENS IMOBILIÁRIOS [PROPRIEDADES]; PRESTAÇÃO DE INFORMAÇÕES RELATIVAS AO MERCADO IMOBILIÁRIO; SELEÇÃO E AQUISIÇÃO DE BENS IMOBILIÁRIOS EM NOME DE TERCEIROS; SERVIÇOS DE AGÊNCIA DE IMÓVEIS RESIDENCIAIS; SERVIÇOS DE AGÊNCIA IMOBILIÁRIA PARA A VENDA E ARRENDAMENTO

DE EDIFÍCIOS; SERVIÇOS DE AGÊNCIA IMOBILIÁRIA PARA A VENDA E ARRENDAMENTO DE EMPRESAS; SERVIÇOS DE AGÊNCIAS DE ALOJAMENTO TEMPORÁRIO [APARTAMENTOS]; SERVIÇOS DE AGÊNCIAS DE PROPRIEDADES IMOBILIÁRIAS COMERCIAIS; SERVIÇOS DE AGÊNCIAS IMOBILIÁRIAS; SERVIÇOS DE AGÊNCIAS IMOBILIÁRIAS RELATIVOS À COMPRA E VENDA DE IMÓVEIS; SERVIÇOS DE AQUISIÇÃO DE TERRENOS; SERVIÇOS DE AQUISIÇÃO DE IMÓVEIS; SERVIÇOS DE AQUISIÇÃO DE TERRENOS [EM NOME DE TERCEIROS]; SERVIÇOS DE ASSESSORIA RELACIONADOS COM AVALIAÇÕES IMOBILIÁRIAS; SERVIÇOS DE ASSESSORIA RELACIONADOS COM A PROPRIEDADE DE BENS IMOBILIÁRIOS; SERVIÇOS DE CONSULTORIA EM IMÓVEIS; SERVIÇOS DE CONSULTORIA IMOBILIÁRIA; SERVIÇOS DE CONSULTORIA IMOBILIÁRIA PARA EMPRESAS; SERVIÇOS DE CORRETORES IMOBILIÁRIOS; SERVIÇOS DE DEPÓSITO COM GARANTIA RELATIVOS A BENS IMÓVEIS; SERVIÇOS DE EMPRÉSTIMOS IMOBILIÁRIOS; SERVIÇOS DE GESTÃO DE IMÓVEIS E DE PROPRIEDADES; SERVIÇOS DE GESTÃO IMOBILIÁRIA RELACIONADOS COM TRANSAÇÕES DE BENS IMOBILIÁRIOS; SERVIÇOS DE GESTÃO IMOBILIÁRIA RELACIONADOS COM EXPLORAÇÕES HORTÍCOLAS; SERVIÇOS DE GESTÃO IMOBILIÁRIA RELACIONADOS COM EXPLORAÇÕES AGRÍCOLAS; SERVIÇOS DE GESTÃO IMOBILIÁRIA; SERVIÇOS DE GESTÃO IMOBILIÁRIA RELACIONADOS COM INSTALAÇÕES DE ESCRITÓRIOS; SERVIÇOS DE GESTÃO IMOBILIÁRIA RELACIONADOS COM ESPAÇOS DE ENTRETENIMENTO; SERVIÇOS DE GESTÃO IMOBILIÁRIA RELACIONADOS COM INSTALAÇÕES INDUSTRIAIS; SERVIÇOS DE GESTÃO IMOBILIÁRIA RELACIONADOS COM EDIFÍCIOS RESIDENCIAIS; SERVIÇOS DE GESTÃO IMOBILIÁRIA RELACIONADOS COM CENTROS COMERCIAIS; SERVIÇOS DE GESTÃO IMOBILIÁRIA RELACIONADOS COM INSTALAÇÕES DE VENDA A RETALHO; SERVIÇOS DE GESTÃO IMOBILIÁRIA RELACIONADOS COM IMÓVEIS COMERCIAIS; SERVIÇOS DE GESTÃO IMOBILIÁRIA RELACIONADOS COM HABITAÇÕES; SERVIÇOS DE GESTÃO IMOBILIÁRIA RELACIONADOS COM COMPLEXOS IMOBILIÁRIOS; SERVIÇOS DE LIQUIDAÇÃO DE BENS IMOBILIÁRIOS [SERVIÇOS FINANCEIROS]; SERVIÇOS DE LOCALIZAÇÃO DE APARTAMENTOS PARA TERCEIROS [ALOJAMENTO PERMANENTE]; SERVIÇOS DE MEDIAÇÃO PARA VENDA, À COMISSÃO, DE BENS IMOBILIÁRIOS; SERVIÇOS DE PESQUISA RELACIONADOS COM A AQUISIÇÃO DE IMÓVEIS; SERVIÇOS DE PROCURA DE PROPRIEDADES DOMÉSTICAS; SERVIÇOS FIDUCIÁRIOS RELATIVOS A BENS IMÓVEIS; SERVIÇOS FINANCEIROS DE MANDATÁRIOS (DEPOSITÁRIOS) PARA A DETENÇÃO DE BENS PARA TERCEIROS; SERVIÇOS FINANCEIROS PARA MEDIAÇÃO IMOBILIÁRIA; SERVIÇOS INFORMATIZADOS DE INFORMAÇÃO RELACIONADOS COM BENS IMÓVEIS; SERVIÇOS RELACIONADOS COM A GESTÃO IMOBILIÁRIA; SINDICAÇÃO IMOBILIÁRIA; TIME-SHARING DE IMÓVEIS; AGÊNCIAS DE COBRANÇA DE RENDAS; COBRANÇA DE DÍVIDAS EM ARRENDAMENTO DE BENS IMÓVEIS; AGÊNCIA DE ARRENDAMENTO DE APARTAMENTOS; AGÊNCIAS OU MEDIAÇÃO PARA ARRENDAMENTO DE EDIFÍCIOS; AGÊNCIAS OU MEDIAÇÃO PARA ARRENDAMENTO DE TERRENOS; AGÊNCIAS OU MEDIAÇÕES PARA ALUGUER OU ARRENDAMENTO DE TERRENOS; ALUGUER DE APARTAMENTOS; ALUGUER DE BENS IMOBILIÁRIOS; ALUGUER DE CASAS; ALUGUER DE ESCRITÓRIOS E APARTAMENTOS; ALUGUER DE ESCRITÓRIOS [IMOBILIÁRIO]; ALUGUER DE ESPAÇO PARA ESCRITÓRIOS; ALUGUER DE EXPLORAÇÕES AGRÍCOLAS;

ALUGUER DE MORADIAS; ALUGUER DE PROPRIEDADES; ALUGUER DE TERRENOS; ALUGUER DE VIVENDAS; ALUGUER E ARRENDAMENTO DE INSTALAÇÕES COMERCIAIS; ALUGUER E ARRENDAMENTO DE ESCRITÓRIOS; ALUGUER OU ARRENDAMENTO DE EDIFÍCIOS; ARRENDAMENTO DE ANDARES; ARRENDAMENTO DE APARTAMENTOS, DE ESTÚDIOS E DE QUARTOS; ARRENDAMENTO DE APARTAMENTOS; ARRENDAMENTO DE BENS IMOBILIÁRIOS; ARRENDAMENTO DE CASAS; ARRENDAMENTO DE EDIFÍCIOS; ARRENDAMENTO DE ESCRITÓRIOS; ARRENDAMENTO DE ESCRITÓRIOS PARA CO-WORKING; ARRENDAMENTO DE ESPAÇO NUM ESTABELECIMENTO DE VENDA A RETALHO; ARRENDAMENTO DE EXPLORAÇÕES AGRÍCOLAS; ARRENDAMENTO DE IMÓVEIS; ARRENDAMENTO DE INSTALAÇÕES COMERCIAIS; ARRENDAMENTO DE PROPRIEDADES PLENAS; ARRENDAMENTO DE PROPRIEDADES; ARRENDAMENTO DE TERRENOS; ARRENDAMENTO E ALUGUER DE ALOJAMENTO PERMANENTE; CONCERTAÇÃO DE CONTRATOS DE LEASING; CONTRATAÇÃO DE ALUGUER DE ALOJAMENTO; FORNECIMENTO DE INFORMAÇÃO EM MATÉRIA DE ARRENDAMENTO DE TERRENOS; FORNECIMENTO DE INFORMAÇÕES RELATIVAS AO ALUGUER DE EDIFÍCIOS; LEASING DE BENS IMOBILIÁRIOS; LEASING DE EDIFÍCIOS; LEASING DE ESPAÇO EM CENTROS COMERCIAIS; LEASING DE LOJAS COMERCIAIS; LEASING DE PROPRIEDADES [APENAS PROPRIEDADES IMOBILIÁRIAS]; LEASING PARA GESTÃO DE PRÉDIOS RESIDENCIAIS; LOCAÇÃO DE BENS IMOBILIÁRIOS; ORGANIZAÇÃO DE ACORDOS DE ARRENDAMENTO E DE ALUGUER DE BENS IMOBILIÁRIOS; ORGANIZAÇÃO DE ARRENDAMENTO DE IMÓVEIS; ORGANIZAÇÃO DE ARRENDAMENTOS [UNICAMENTE BENS IMOBILIÁRIOS]; ORGANIZAÇÃO DE CONCESSÕES PARA O ARRENDAMENTO DE PROPRIEDADES COMERCIAIS; ORGANIZAÇÃO DE CONTRATOS PARA ARRENDAMENTO DE BENS IMOBILIÁRIOS; ORGANIZAÇÃO DE CONTRATOS DE ARRENDAMENTO DE BENS IMOBILIÁRIOS; SERVIÇOS DE AGÊNCIA PARA LOCAÇÃO DE PROPRIEDADES IMOBILIÁRIAS; SERVIÇOS DE AGÊNCIAS IMOBILIÁRIAS PARA O ALUGUER DE EDIFÍCIOS; SERVIÇOS DE AGÊNCIAS IMOBILIÁRIAS PARA O ARRENDAMENTO DE TERRENOS; SERVIÇOS DE ALUGUER DE APARTAMENTOS; SERVIÇOS DE ARRENDAMENTO DE TERRENOS; SERVIÇOS DE CESSÃO DE CONTRATOS DE ARRENDAMENTO DE BENS IMOBILIÁRIOS; SERVIÇOS DE LISTAGEM DE IMOVEIS PARA ARRENDAMENTO OU ALUGUER; SERVIÇOS DE RENOVAÇÃO DE LEASING DE BENS IMOBILIÁRIOS; EMPRÉSTIMOS SOBRE PENHORES; EMISSÃO DE CARTÕES COM VALOR ARMAZENADO PARA USAR COMO BILHETES ELETRÔNICOS DE VIAGENS; EMISSÃO DE CARTÕES DE OFERTA PRÉ-PAGOS; EMISSÃO DE CARTÕES DE VALOR ARMAZENADO; EMISSÃO DE CUPÕES DE DESCONTO; EMISSÃO DE SERVIÇOS DE CARTÕES TELEFÔNICOS; EMISSÃO DE TÍTULOS, CUPÕES E VALES DE VALORES; EMISSÃO DE TÍTULOS DE VALORES RELACIONADOS COM PLANOS DE FIDELIZAÇÃO DE CLIENTES; EMISSÃO DE TÍTULOS DE VALOR; EMISSÃO DE TÍTULOS DE VALOR SOB A FORMA DE CHEQUES-OFFERTA; EMISSÃO DE TÍTULOS DE VALOR PARA FIDELIZAÇÃO DE CLIENTES; EMISSÃO DE TÍTULOS DE VALOR COMO PARTE DE UM PLANO DE FIDELIZAÇÃO DE CLIENTES; EMISSÃO DE VALES DE COMPRA; EMISSÃO DE VOUCHERS DE OFERTA PRÉ-PAGOS; SERVIÇOS FINANCEIROS RELACIONADOS COM O FORNECIMENTO DE VALES PARA A AQUISIÇÃO DE PRODUTOS; ARMAZENAGEM DE VALORES

DEPOSITADOS; FORNECIMENTO DE INFORMAÇÕES RELATIVAS AOS SERVIÇOS DE DEPÓSITO SEGURO DE TÍTULOS FINANCEIROS; ADMINISTRAÇÃO DE CAPITAL; ADMINISTRAÇÃO DE NEGÓCIOS FINANCEIROS; ADMINISTRAÇÃO DE NEGÓCIOS FIDUCIÁRIOS; ADMINISTRAÇÃO DE OPERAÇÕES DE DEPÓSITO; ADMINISTRAÇÃO DE PLANOS DE PENSÕES; ADMINISTRAÇÃO DE PLANOS DE SAÚDE PRÉ-PAGOS; ADMINISTRAÇÃO FIDUCIÁRIA; ADMINISTRAÇÃO FIDUCIÁRIA DE PENSÕES; ADMINISTRAÇÃO FIDUCIÁRIA DE CONTRATOS DE FUTUROS FINANCEIROS; ADMINISTRAÇÃO FINANCEIRA; ADMINISTRAÇÃO FINANCEIRA DE UM PLANO PRIVADO DE SAÚDE DENTÁRIA; ALOCAÇÃO DE ATIVOS; ANGARIAÇÃO DE CAPITAIS DE FINANCIAMENTO; ANGARIAÇÃO DE CAPITAL; ANGARIAÇÃO DE FINANCIAMENTO; ANGARIAÇÃO DE FUNDOS PARA FINSFINANCEIROS; ASSESSORIA INDEPENDENTE EM MATÉRIA DE PLANEAMENTO FINANCEIRO; AQUISIÇÃO E TRANSFERÊNCIA DE CRÉDITOS MONETÁRIOS; ASSESSORIA RELACIONADA COM INVESTIMENTOS FINANCEIROS; ASSISTÊNCIA FINANCEIRA; ASSOCIAÇÕES DE POUPANÇA E CRÉDITO; ATRIBUIÇÃO DE DESCONTOS EM ESTABELECIMENTOS PARCEIROS DE TERCEIROS ATRAVÉS DO USO DE UM CARTÃO ADERENTE; COBRANÇA DE IMPOSTOS DE IMÓVEIS COMERCIAIS; COBRANÇA DE TAXAS COMUNITÁRIAS; CONCESSÃO DE FINANCIAMENTO COMERCIAL; CONCESSÃO DE FINANCIAMENTO A CENTROS DE LAZER; CONCESSÃO DE FINANCIAMENTO PARA CONSTRUÇÕES DE ENGENHARIA CIVIL; CONCESSÃO DE FINANCIAMENTO PARA A AQUISIÇÃO DE VEÍCULOS MOTORIZADOS; CONCESSÃO DE FINANCIAMENTO PARA ENTIDADES COMERCIAIS; CONCESSÃO DE FINANCIAMENTO PARA O DESENVOLVIMENTO DE NOVAS TECNOLOGIAS; CONSULTADORIA EM GESTÃO DE RISCO FINANCEIRO; CONSULTADORIA FINANCEIRA NO ÂMBITO DE GESTÃO DE RISCO; CONSULTORIA FINANCEIRA RELACIONADA COM INVESTIMENTOS EM INFRAESTRUTURA; CONSULTORIA RELACIONADA COM ASSISTÊNCIA FINANCEIRA PARA EDUCAÇÃO; CORRETAGEM; CUSTÓDIA DE DEPÓSITOS; DESCONTO DE FATURAS; DIREÇÃO DE TRANSAÇÕES FINANCEIRAS; DISPONIBILIZAÇÃO DE CONTAS CORRENTES; DISPONIBILIZAÇÃO DE FUNDO DE MANEIO; EMISSÃO DE TÍTULOS NEGOCIÁVEIS; FACILITAÇÃO E ORGANIZAÇÃO DE FINANCIAMENTO; FINANCIAMENTO DE AQUISIÇÕES; FINANCIAMENTO DE CAPITAL DE RISCO; FINANCIAMENTO DE COMPRAS DO CONSUMIDOR; FINANCIAMENTO DE DESENVOLVIMENTO DE PRODUTOS; FINANCIAMENTO DE EMPRESAS; FINANCIAMENTO DE FUSÕES; FINANCIAMENTO DE PROJETOS; FINANCIAMENTO DE PROJETOS DE CONSTRUÇÃO; FINANCIAMENTO DE PROJETOS DE DESENVOLVIMENTO; FINANCIAMENTO PARA AQUISIÇÃO DE MERCADORIAS; FINANCIAMENTO RELACIONADO COM A COMPRA E VENDA DE NEGÓCIOS COMERCIAIS; FORNECIMENTO DE CAPITAIS DE INVESTIMENTO; FORNECIMENTO DE DESCONTOS A ESTABELECIMENTOS DE TERCEIROS PARTICIPANTES ATRAVÉS DA UTILIZAÇÃO DE UM CARTÃO DE SÓCIO; FORNECIMENTO DE FINANCIAMENTO RELACIONADO COM A VENDA E A COMPRA DE BARCOS; FORNECIMENTO DE INFORMAÇÃO E ANÁLISE SOBRE INVESTIMENTOS FINANCEIROS ATRAVÉS DA INTERNET; FORNECIMENTO DE INFORMAÇÕES RELATIVAS À TUTELA DOS CONTRATOS DE FUTUROS FINANCEIROS; FORNECIMENTO DE MEIOS FINANCEIROS;

FORNECIMENTO DE PLANOS DE PENSÕES; FORNECIMENTO DE PROTEÇÃO FINANCEIRA CONTRA RISCOS CAMBIAIS; FORNECIMENTO DE SERVIÇOS FINANCEIROS POR MEIO DE UMA REDE INFORMÁTICA MUNDIAL OU PELA INTERNET; FORNECIMENTO DE TÍTULOS FINANCEIROS; GARANTIA DE FUNDOS PARA AQUISIÇÃO DE PROPRIEDADES; GESTÃO DE ATIVOS; GESTÃO DE ATIVOS E PORTFÓLIOS; GESTÃO DE ATIVOS PARA OUTROS; GESTÃO DE CAPITAL DE RISCO; GESTÃO DE CONTAS DE POUPANÇA; GESTÃO DE FINANÇAS EMPRESARIAIS; GESTÃO DE FUNDOS DE CAPITAL; GESTÃO DE FUNDOS DE CAPITAL DE RISCO; GESTÃO DE FUNDOS DE CAPITAIS PRÓPRIOS; GESTÃO DE FUNDOS DE EMPRESAS; GESTÃO DE LUCROS NÃO DISTRIBUÍDOS; GESTÃO DE NEGÓCIOS FIDUCIÁRIOS DE BENS IMOBILIÁRIOS; GESTÃO DE PATRIMÔNIOS; GESTÃO DE PERDAS FINANCEIRAS; GESTÃO DE PLANOS DE PENSÕES; GESTÃO DE PLANOS PESSOAIS DE INVESTIMENTO; GESTÃO DE RISCO DE PREÇOS; GESTÃO DE RISCO DE TAXAS DE JURO; GESTÃO DE RISCOS DE CONTRAPARTIDAS; GESTÃO DO ATIVOS FINANCEIROS; GESTÃO FIDUCIÁRIA; GESTÃO FINANCEIRA; GESTÃO FINANCEIRA ATRAVÉS DA INTERNET; GESTÃO FINANCEIRA DE AÇÕES NOUTRAS EMPRESAS; GESTÃO FINANCEIRA DE ATIVOS; GESTÃO FINANCEIRA DE CAPITAL DE RISCO, CAPITAL DE INVESTIMENTO E CAPITAL DE DESENVOLVIMENTO; GESTÃO FINANCEIRA DE CONTAS-CORRENTE; GESTÃO FINANCEIRA DE CONTAS NUMERÁRIAS; GESTÃO FINANCEIRA DE DESPESAS DE OCUPAÇÃO DE IMÓVEIS; GESTÃO FINANCEIRA DE EMPRESAS; GESTÃO FINANCEIRA DE PAGAMENTOS DE REEMBOLSO PARA TERCEIROS; GESTÃO FINANCEIRA DE PENSÕES; GESTÃO FINANCEIRA DE PLANOS DE PENSÕES PARA EMPREGADOS; GESTÃO FINANCEIRA DE PROGRAMAS DE AFILIAÇÃO; GESTÃO FINANCEIRA DE PROJETOS DE CONSTRUÇÃO; GESTÃO FINANCEIRA DE PROJETOS IMOBILIÁRIOS; GESTÃO FINANCEIRA DE SOCIEDADES DE PARTICIPAÇÕES SOCIAIS; GESTÃO FINANCEIRA PARA EMPRESAS; GESTÃO FINANCEIRA PARA PROJETOS DE RENOVAÇÃO DE EDIFÍCIOS; GESTÃO FINANCEIRA RELATIVA A OPERAÇÕES BANCÁRIAS; INTERCÂMBIOS FINANCEIROS; INVESTIGAÇÃO DE SOLVABILIDADE FINANCEIRA; INVESTIMENTOS FINANCEIROS; MANUTENÇÃO DE CONTAS DE DEPÓSITO COM GARANTIA HIPOTECÁRIA; MANUTENÇÃO DE CONTAS DE DEPÓSITO COM GARANTIA PARA INVESTIMENTOS; MEDIAÇÃO DE ACORDOS DE POUPANÇA PARA SOCIEDADES DE CRÉDITO IMOBILIÁRIO; MEDIAÇÃO DE SERVIÇOS FINANCEIROS; NEGÓCIOS BANCÁRIOS; NEGÓCIOS FINANCEIROS; NEGÓCIOS MONETÁRIOS; OBTENÇÃO DE FINANCIAMENTO PARA FILMES; OBTENÇÃO DE FINANCIAMENTO PARA PROJETOS DESPORTIVOS, CULTURAIS E DE ENTRETENIMENTO; OBTENÇÃO DE FINANCIAMENTO PARA PROGRAMAS DE RÁDIO; OBTENÇÃO DE FINANCIAMENTO PARA PROGRAMAS DE TELEVISÃO; OFERTA DE FINANCIAMENTO; OFERTA DE FINANCIAMENTO PARA PROJETOS EMPRESARIAIS; OPERAÇÕES BANCÁRIAS ATRAVÉS DA INTERNET; OPERAÇÕES BANCÁRIAS ELETRÔNICAS ATRAVÉS DE UMA REDE INFORMÁTICA GLOBAL [INTERNET BANKING]; OPERAÇÕES DE CRÉDITO FINANCEIRO; ORGANIZAÇÃO DE ANUIDADES; ORGANIZAÇÃO DE ATIVIDADES DE ANGARIAÇÃO DE FUNDOS PARA FINANCIAR A INVESTIGAÇÃO E OS PROCEDIMENTOS MÉDICOS DESTINADOS AOS NECESSITADOS; ORGANIZAÇÃO DE FINANCIAMENTOS; ORGANIZAÇÃO DE FINANCIAMENTO EMPRESARIAL; ORGANIZAÇÃO DE SAQUES A DESCOBERTO; ORGANIZAÇÃO DE

SEGUROS DE CRÉDITOS; ORGANIZAÇÃO DE TRANSAÇÕES FINANCEIRAS; ORGANIZAÇÕES DE CRÉDITO COOPERATIVO; PATROCÍNIO FINANCEIRO DE ATIVIDADES RECREATIVAS; PESQUISAS FINANCEIRAS NO DOMÍNIO DA GESTÃO DE RISCOS; PLANEAMENTO DE ANUIDADES; PLANEAMENTO E GESTÃO FINANCEIRA; PLANEAMENTO IMOBILIÁRIO [NEGÓCIOS FINANCEIROS]; PLANOS DE POUPANÇA RELACIONADOS COM SEGUROS DE SAÚDE; PLANOS DE POUPANÇA RELACIONADOS COM SAÚDE; PLANOS DE POUPANÇA RELACIONADOS COM CUIDADOS DE SAÚDE; PLANOS PESSOAIS DE INVESTIMENTO EM CAPITAIS; POUPANÇA [ECONOMIAS]; PRESTAÇÃO DE SERVIÇOS BANCÁRIOS; PROCESSAMENTO DE VALES DE REFEIÇÕES; PROVISÃO DE ANUIDADES; PROVISÃO FINANCEIRA; REALIZAÇÃO DE OPERAÇÕES FINANCEIRAS ONLINE; RECEÇÃO DE DEPÓSITOS; REPRESENTANTES DE SERVIÇOS FIDUCIÁRIOS; SERVIÇO DE BANCO ONLINE; SERVIÇOS ATUARIAIS; SERVIÇOS BANCÁRIOS; SERVIÇOS BANCÁRIOS COMERCIAIS; SERVIÇOS BANCÁRIOS COMERCIAIS ONLINE; SERVIÇOS BANCÁRIOS DE INVESTIMENTO EMIMÓVEIS; SERVIÇOS BANCÁRIOS E FINANCEIROS; SERVIÇOS BANCÁRIOS ELETRÔNICOS; SERVIÇOS BANCÁRIOS INFORMATIZADOS; SERVIÇOS BANCÁRIOS INTERNACIONAIS; SERVIÇOS BANCÁRIOS ON-LINE; SERVIÇOS BANCÁRIOS PARA ACEITAÇÃO DE DEPÓSITOS; SERVIÇOS BANCÁRIOS PESSOAIS; SERVIÇOS BANCÁRIOS POR TELEFONE; SERVIÇOS BANCÁRIOS PRESTADOS A ESCOLAS; SERVIÇOS BANCÁRIOS PRIVADOS; SERVIÇOS BANCÁRIOS RELACIONADOS COM DEPÓSITO DE DINHEIRO; SERVIÇOS DE AGÊNCIA DE GARANTIAS DE SUBSÍDIOS; SERVIÇOS DE ANGARIAÇÃO DE FUNDOS POR MEIO DE SÍTIOS WEB DE FINANCIAMENTO PARTICIPATIVO ("CROWDFUNDING"); SERVIÇOS DE ANUIDADES; SERVIÇOS DE AVALIAÇÃO DE RISCO FINANCEIRO; SERVIÇOS DE BANCA; SERVIÇOS DE BANCA COMERCIAL; SERVIÇOS DE BANCOS DE POUPANÇA; SERVIÇOS DE CAIXAS DE AFORRO; SERVIÇOS DE CAPITALIZAÇÃO; SERVIÇOS DE CONSOLIDAÇÃO DE FUNDOS; SERVIÇOS DE CONTA CORRENTE; SERVIÇOS DE CONTA DE DÉBITO; SERVIÇOS DE CONTA POUPANÇA; SERVIÇOS DE CONTAS BANCÁRIAS; SERVIÇOS DE CONTAS BANCÁRIAS E DE CONTAS DE POUPANÇA; SERVIÇOS DE CONTAS-CORRENTES; SERVIÇOS DE CONTAS DE DEPÓSITO; SERVIÇOS DE CORRETAGEM; SERVIÇOS DE CORRETAGEM FINANCEIRA; SERVIÇOS DE CORRETAGEM NA BOLSA; SERVIÇOS DE CORRETAGEM PARA OBTENÇÃO DE FINANCIAMENTO POR OUTRAS INSTITUIÇÕES FINANCEIRAS; SERVIÇOS DE CUSTÓDIA FINANCEIRA; SERVIÇOS DE DEPÓSITOS; SERVIÇOS DE DEPÓSITOS EM DINHEIRO; SERVIÇOS DE DESOBRIGAÇÃO DE CAPITAL; SERVIÇOS DE EMPRÉSTIMO E CRÉDITO, E DE FINANCIAMENTO; SERVIÇOS DE FINANCIAMENTO RELACIONADOS COM CUIDADOS MATERNS; SERVIÇOS DE FINANCIAMENTO PARA VENDAS; SERVIÇOS DE FINANCIAMENTO PARA GARANTIA DE FUNDOS RELACIONADOS COM INICIATIVAS EMPRESARIAIS; SERVIÇOS DE FINANCIAMENTO PARA GARANTIA DE FUNDOS; SERVIÇOS DE FINANCIAMENTO RELACIONADOS COM HOTÉIS; SERVIÇOS DE FINANCIAMENTO RELACIONADOS COM TRATAMENTOS DENTÁRIOS; SERVIÇOS DE FINANCIAMENTO EMPRESARIAL; SERVIÇOS DE FINANCIAMENTO DE SOCIEDADES; SERVIÇOS DE FINANCIAMENTO RELACIONADOS COM COMÉRCIO; SERVIÇOS DE FINANCIAMENTO PARA GARANTIA DE FUNDOS PARA NEGÓCIOS; SERVIÇOS DE FINANCIAMENTO DE

EQUIPAMENTOS; SERVIÇOS DE FINANCIAMENTO PARA EQUIPAMENTOS; SERVIÇOS DE FINANCIAMENTO DE TRANSAÇÕES COMERCIAIS; SERVIÇOS DE FINANCIAMENTO DE CAPITAL DE RISCO PARA EMPRESAS EM FASE DE ARRANQUE E EMERGENTES; SERVIÇOS DE FINANCIAMENTO RELACIONADOS COM O COMÉRCIO AUTOMÓVEL; SERVIÇOS DE FINANCIAMENTO RELACIONADOS COM O DESENVOLVIMENTO IMOBILIÁRIO; SERVIÇOS DE FINANCIAMENTO INDUSTRIAL; SERVIÇOS DE FINANCIAMENTO E FUNDOS; SERVIÇOS DE FINANCIAMENTO PARA A COMPRA DE VEÍCULOS; SERVIÇOS DE FINANCIAMENTO; SERVIÇOS DE FINANCIAMENTO PARA EMPRESAS; SERVIÇOS DE FINANCIAMENTO PARA CUIDADOS DE SAÚDE; SERVIÇOS DE FINANCIAMENTO DE CAPITAL DE RISCO PARA INVENTORES; SERVIÇOS DE FINANCIAMENTO DE CAPITAL DE RISCO PARA EMPRESAS; SERVIÇOS DE FINANCIAMENTO DE CAPITAL DE RISCO PARA INSTITUIÇÕES DE INVESTIGAÇÃO; SERVIÇOS DE FINANCIAMENTO DE CAPITAL DE RISCO PARA UNIVERSIDADES; SERVIÇOS DE FINANCIAMENTO DE CAPITAL DE RISCO PARA ENTIDADES COMERCIAIS; SERVIÇOS DE FINANCIAMENTO DE CAPITAL DE RISCO PARA ENTIDADES SEM FINS LUCRATIVOS; SERVIÇOS DE FINANCIAMENTO A RETALHO; SERVIÇOS DE FINANCIAMENTO PARA A COMPRA DE NAVIOS; SERVIÇOS DE GARANTIA DE FUNDOS; SERVIÇOS DE GESTÃO DE ATIVOS; SERVIÇOS DE GESTÃO DE PENSÕES; SERVIÇOS DE GESTÃO DE RISCO FINANCEIRO; SERVIÇOS DE GESTÃO DO ACTIVO; SERVIÇOS DE GESTÃO FIDUCIÁRIA; SERVIÇOS DE GESTÃO FINANCEIRA RELACIONADOS COM INSTITUIÇÕES MÉDICAS; SERVIÇOS DE GESTÃO FINANCEIRA RELACIONADOS COM HOSPITAIS; SERVIÇOS DE GESTÃO FINANCEIRA RELACIONADOS COM AUTORIDADES LOCAIS; SERVIÇOS DE GESTÃO FINANCEIRA; SERVIÇOS DE GESTÃO FINANCEIRA RELACIONADOS COM INSTITUIÇÕES BANCÁRIAS; SERVIÇOS DE GESTÃO FINANCEIRA RELACIONADOS COM INSTITUIÇÕES DE CONVALESCENÇA; SERVIÇOS DE GESTÃO FINANCEIRA RELACIONADOS COM INSTITUIÇÕES DENTÁRIAS; SERVIÇOS DE GESTÃO FINANCEIRA RELACIONADOS COM CASAS DE REPOUSO; SERVIÇOS DE GESTÃO FINANCEIRA RELACIONADOS COM LARES DE IDOSOS; SERVIÇOS DE GESTÃO FINANCEIRA PRESTADOS ATRAVÉS DA INTERNET; SERVIÇOS DE INFORMAÇÃO, DADOS, ACONSELHAMENTO E CONSULTORIA FINANCEIROS; SERVIÇOS DE INFORMAÇÃO SOBRE CONTAS BANCÁRIAS; SERVIÇOS DE INVESTIMENTO; SERVIÇOS DE INVESTIMENTO DE CAPITAIS DE RISCO E COLOCAÇÃO PRIVADA DE TÍTULOS; SERVIÇOS DE INVESTIMENTO RELACIONADOS COM PROPINAS ESCOLARES; SERVIÇOS DE INVESTIMENTO EM SEGUROS VARIÁVEIS; SERVIÇOS DE INVESTIMENTO DE RENDIMENTO FIXO; SERVIÇOS DE INVESTIMENTO FINANCEIRO; SERVIÇOS DE INVESTIMENTO DE CAPITAL DE RISCO E DE CAPITAL DE PROJETOS; SERVIÇOS DE LIQUIDAÇÃO DE NEGÓCIOS [ASSUNTOS FINANCEIROS]; SERVIÇOS DE MEDIAÇÃO FINANCEIRA; SERVIÇOS DE NEGÓCIOS FIDUCIÁRIOS; SERVIÇOS DE NEGÓCIOS FINANCEIROS; SERVIÇOS DE NEGÓCIOS MONETÁRIOS; SERVIÇOS DE PENSÕES; SERVIÇOS DE PLANEAMENTO FINANCEIRO RELACIONADOS COM PROJETOS DE CONSTRUÇÃO; SERVIÇOS DE PLANEAMENTO IMOBILIÁRIO [ORGANIZAÇÃO DE NEGÓCIOS FINANCEIROS]; SERVIÇOS DE PLANOS DE BENEFÍCIOS CONTRIBUTIVOS; SERVIÇOS DE PLANOS DE POUPANÇA; SERVIÇOS DE POUPANÇA E EMPRÉSTIMO; SERVIÇOS DE POUPANÇAS FINANCEIRAS; SERVIÇOS DE RECUPERAÇÃO DE DÍVIDAS E FACTORING; SERVIÇOS DE REMESSAS

DE PAGAMENTO POR VIA TELEGRÁFICA; SERVIÇOS DE SOCIEDADES DE CRÉDITO COOPERATIVO; SERVIÇOS DE SOCIEDADES DE EMPRÉSTIMOS IMOBILIÁRIOS; SERVIÇOS DE TESOURARIA; SERVIÇOS DE TRANSAÇÃO FINANCEIRA RELACIONADOS COM TAXA DE JUROS; SERVIÇOS DE TRANSAÇÃO MONETÁRIA; SERVIÇOS DE TRANSAÇÕES FINANCEIRAS ELETRÓNICAS; SERVIÇOS DE TRANSFERÊNCIA DE MOEDA VIRTUAL; SERVIÇOS DE TRANSFERÊNCIA DE MOEDA ESTRANGEIRA; SERVIÇOS DE TROCA DE TÍTULOS E COMMODITIES; SERVIÇOS DE TROCAS FINANCEIRAS; SERVIÇOS DE VERIFICAÇÃO DE CONTA-CORRENTE; SERVIÇOS DE VERIFICAÇÃO DE CONTAS; SERVIÇOS E GESTÃO DE CAPITAL DE RISCO; SERVIÇOS ELETRÓNICOS DE ACEITAÇÃO DE CHEQUES; SERVIÇOS FIDUCIÁRIOS; SERVIÇOS FIDUCIÁRIOS DE DINHEIRO; SERVIÇOS FIDUCIÁRIOS DE FUNDOS DE PENSÕES; SERVIÇOS FIDUCIÁRIOS EMPRESARIAIS; SERVIÇOS FINANCEIROS; SERVIÇOS FINANCEIROS BANCÁRIOS PARA O LEVANTAMENTO DE DINHEIRO; SERVIÇOS FINANCEIROS BANCÁRIOS A PARTICULARES; SERVIÇOS FINANCEIROS BANCÁRIOS PARA O DEPÓSITO DE DINHEIRO; SERVIÇOS FINANCEIROS DE EMERGÊNCIA PARA VIAJANTES; SERVIÇOS FINANCEIROS DE SOCIEDADES DE INVESTIMENTO IMOBILIÁRIO; SERVIÇOS FINANCEIROS E MONETÁRIOS; SERVIÇOS FINANCEIROS INFORMATIZADOS; SERVIÇOS FINANCEIROS PARA GARANTIA DE FUNDOS PARA TERCEIROS; SERVIÇOS FINANCEIROS PESSOAIS; SERVIÇOS FINANCEIROS PRESTADOS POR UMA EMPRESA DE CONSTRUÇÃO; SERVIÇOS FINANCEIROS PRESTADOS A EMPRESAS DA INDÚSTRIA PETROLÍFERA; SERVIÇOS FINANCEIROS PRESTADOS POR EMPRESAS DE CONSTRUÇÃO; SERVIÇOS FINANCEIROS PRESTADOS POR TELEFONE E ATRAVÉS DE UMA REDE INFORMÁTICA MUNDIAL OU DA INTERNET; SERVIÇOS FINANCEIROS PRESTADOS ATRAVÉS DA INTERNET; SERVIÇOS FINANCEIROS PRESTADOS A SOCIEDADES (PARCERIAS); SERVIÇOS FINANCEIROS PRESTADOS ATRAVÉS DA INTERNET E POR TELEFONE; SERVIÇOS FINANCEIROS PRESTADOS POR MEIOS ELETRÓNICOS; SERVIÇOS FINANCEIROS RELACIONADOS COM A MANUTENÇÃO DE VEÍCULOS; SERVIÇOS FINANCEIROS RELACIONADOS COM BENS IMÓVEIS E PROPRIEDADES IMOBILIÁRIAS; SERVIÇOS FINANCEIROS RELACIONADOS COM PROPRIEDADES; SERVIÇOS FINANCEIROS RELACIONADOS COM O TRANSPORTE DE MERCADORIAS; SERVIÇOS FINANCEIROS RELACIONADOS COM VEÍCULOS MOTORIZADOS; SERVIÇOS FINANCEIROS RELACIONADOS COM VIAGENS; SERVIÇOS FINANCEIROS RELACIONADOS COM A GARANTIA DE FUNDOS; SERVIÇOS FINANCEIROS RELACIONADOS COM A VENDA DE PROPRIEDADES; SERVIÇOS FINANCEIROS RELACIONADOS COM AEROPORTOS; SERVIÇOS FINANCEIROS RELACIONADOS COM A AQUISIÇÃO DE PROPRIEDADES; SERVIÇOS FINANCEIROS RELACIONADOS COM A AQUISIÇÃO DE AERONAVES; SERVIÇOS FINANCEIROS RELACIONADOS COM POUPANÇAS; SERVIÇOS FINANCEIROS RELACIONADOS COM NEGÓCIOS; SERVIÇOS FINANCEIROS RELACIONADOS COM PLANOS PESSOAIS DE INVESTIMENTO ACIONÁRIO; SERVIÇOS FINANCEIROS RELACIONADOS COM O FINANCIAMENTO DE EMISSÕES; SERVIÇOS FINANCEIROS RELACIONADOS COM A PRESTAÇÃO E ESTRUTURAÇÃO DO CAPITAL; SERVIÇOS FINANCEIROS RELACIONADOS COM PENSÕES; SERVIÇOS FINANCEIROS RELACIONADOS COM GESTÃO DE PATRIMÓNIOS; SERVIÇOS INFORMATIZADOS FINANCEIROS PARA COMÉRCIO

A RETALHO; SERVIÇOS MONETÁRIOS; SERVIÇOS PARA A CRIAÇÃO DE NEGÓCIOS FIDUCIÁRIOS; SERVIÇOS PARADEBITAR E CREDITAR CONTAS FINANCEIRAS; SERVIÇOS RELACIONADOS COM MATÉRIAS FISCAIS [NÃO CONTABILIDADE]; TELEBANCO; TRANSAÇÕES FINANCEIRAS; TRANSAÇÕES FINANCEIRAS BANCÁRIAS; TRANSAÇÕES MONETÁRIAS; TRANSFERÊNCIAS E TRANSAÇÕES FINANCEIRAS E SERVIÇOS DE PAGAMENTO; TRATAMENTO DE ORDENS DE TRANSFERÊNCIA PERMANENTES; VERIFICAÇÃO DE NOTAS DE BANCO; AGÊNCIAS DE CÂMBIOS; AGÊNCIAS PARA O CÂMBIO DE MOEDA; AGÊNCIAS PARA O CÂMBIO DE DINHEIRO; CÂMBIO DE DIVISAS E ASSESSORIA; CÂMBIO DE MOEDA VIRTUAL; CÂMBIO E TRANSFERÊNCIA DE DINHEIRO; COMPRA E VENDA DE MOEDA; CORRETAGEM DE CÂMBIOS; INTERCÂMBIO MONETÁRIO; MEDIAÇÃO FINANCEIRA; PRESTAÇÃO DE INFORMAÇÕES FINANCEIRAS RELATIVAS A TAXAS DE CÂMBIO; SERVIÇOS DE AGÊNCIA DE CÂMBIO; SERVIÇOS DE ASSESSORIA EM MATÉRIA DE CÂMBIO DE DIVISAS; SERVIÇOS DE DIVISAS ESTRANGEIRAS; SERVIÇOS DE MOEDA VIRTUAL; SERVIÇOS DE TRANSFERÊNCIA DE MOEDA; TRANSAÇÕES FINANCEIRAS RELACIONADAS COM CÂMBIOS DE MOEDA; TRANSAÇÕES MONETÁRIAS E CAMBIAIS; TROCA DE MOEDA E SERVIÇOS DE CÂMBIO; ADMINISTRAÇÃO DE AÇÕES; AGÊNCIAS NO DOMÍNIO DAS OBRIGAÇÕES E OUTROS TÍTULOS; AGÊNCIAS DE TRANSAÇÃO DE CONTRATOS A TERMO DE MERCADORIAS; AGÊNCIAS PARA O INTERCÂMBIO DE OPERAÇÕES FINANCEIRAS; CASAS DE COMPENSAÇÃO FINANCEIRA; COMERCIALIZAÇÃO DE AÇÕES; CONTRATOS DE OPERAÇÕES A PRAZO; CORRETAGEM DE AÇÕES; CORRETAGEM DE AÇÕES E OBRIGAÇÕES [EM BOLSA]; CORRETAGEM DE VALORES MOBILIÁRIOS; CORRETAGEM DE VALORES E DE COMMODITIES; CORRETAGEM DE TÍTULOS E DE ATIVOS FINANCEIROS; CORRETAGEM DE TÍTULOS; GESTÃO DE VALORES MOBILIÁRIOS; MEDIAÇÃO DE OPERAÇÕES A PRAZO; MEDIAÇÃO DE MERCADORIAS; MEDIAÇÃO DE PARTICIPAÇÕES E OUTROS TÍTULOS; NEGOCIAÇÃO DE AÇÕES; PARTICIPAÇÃO NO CAPITAL SOCIAL DE EMPRESAS INTERNACIONAIS; PRESTAÇÃO DE INFORMAÇÕES DE MERCADO DE AÇÕES/TÍTULOS; SERVIÇOS DE ASSESSORIA RELACIONADOS COM TÍTULOS INTERNACIONAIS; SERVIÇOS DE BASE DE DADOS FINANCEIRA RELACIONADOS COM MERCADORIAS; ALUGUER (CRÉDITO POR -); ASSESSORIA EM MATÉRIA DE HIPOTECAS; CRÉDITO À HABITAÇÃO; FINANCIAMENTO DE COMPRAS; FINANCIAMENTO DE ATIVIDADES INDUSTRIAIS; FINANCIAMENTO DE AQUISIÇÃO DE TERRENOS; FINANCIAMENTO DE EMPRÉSTIMOS À HABITAÇÃO; FINANCIAMENTO DE CRÉDITO; FINANCIAMENTO DE IMÓVEIS (BENS IMOBILIÁRIOS); FINANCIAMENTO IMOBILIÁRIO; CONSULTORIA FINANCEIRA EM MATÉRIA DE INVESTIMENTO IMOBILIÁRIO; ACONSELHAMENTO EM INVESTIMENTO IMOBILIÁRIO; ADMINISTRAÇÃO DE FUNDOS E INVESTIMENTOS; ADMINISTRAÇÃO DE INVESTIMENTOS; ADMINISTRAÇÃO DE SERVIÇOS DE INVESTIMENTO DE CAPITAL; AQUISIÇÃO PARA INVESTIMENTO FINANCEIRO; APOSTAS NO SPREAD FINANCEIRO; ASSESSORIA EM INVESTIMENTOS RESIDENCIAIS; CLUBES DE INVESTIMENTO; CONCESSÃO DE FINANCIAMENTO A EMPRESAS EMERGENTES E EM FASE DE ARRANQUE; CONSTITUIÇÃO DE CAPITAIS; CONSTITUIÇÃO DE FUNDOS; CORRETAGEM DE FUNDOS DE INVESTIMENTO; CORRETAGEM DE INVESTIMENTOS FINANCEIROS EM EMPRESAS DE ENERGIA; CUSTÓDIA DE INVESTIMENTOS;

DESENVOLVIMENTO DE CARTEIRAS DE INVESTIMENTO; EMPRÉSTIMO DE TÍTULOS; FINANCIAMENTO DE INVESTIMENTOS; FORNECIMENTO DE INFORMAÇÕES VIA TELEFONE SOBRE CONTAS DE INVESTIMENTO; FORNECIMENTO DE INFORMAÇÕES ONLINE SOBRE CONTAS DE INVESTIMENTO; GESTÃO DE ATIVOS DE INVESTIMENTO; GESTÃO DE CARTEIRAS; GESTÃO DE CARTEIRAS DE INVESTIMENTOS; GESTÃO DE FUNDOS DE INVESTIMENTO DE CAPITAL VARIÁVEL; GESTÃO DE CARTEIRAS FINANCEIRAS; GESTÃO DE INVESTIMENTO DE PENSÕES; GESTÃO DE INVESTIMENTO IMOBILIÁRIO; GESTÃO DE INVESTIMENTOS; GESTÃO DE INVESTIMENTOS E DISTRIBUIÇÃO DE ANUIDADES VARIÁVEIS; GESTÃO DOS INVESTIMENTOS PARA CLUBES E SOCIEDADES MÚTUAS; GESTÃO FINANCEIRA DE PLANOS DE INVESTIMENTO COLETIVO; GESTÃO FINANCEIRA RELACIONADA COM INVESTIMENTO; INVESTIMENTO ATRAVÉS DE MEIOS ELETRÔNICOS; INVESTIMENTO DE CAPITAIS; INVESTIMENTO DE CAPITAL EM BENS IMOBILIÁRIOS; INVESTIMENTO DE CAPITAL SOCIAL; INVESTIMENTO EM BENS IMOBILIÁRIOS; INVESTIMENTO IMOBILIÁRIO; INVESTIMENTO INDUSTRIAL; INVESTIMENTOS DE FUNDOS; INVESTIMENTOS EM FUNDOS UNITÁRIOS; OBTENÇÃO DE INVESTIMENTOS FINANCEIROS; ORGANIZAÇÃO DE INVESTIMENTOS, EM ESPECIAL INVESTIMENTOS DE CAPITAL, SERVIÇOS DE FINANCIAMENTO E SEGUROS; ORGANIZAÇÃO DE INVESTIMENTOS; PLANEAMENTO DE INVESTIMENTO IMOBILIÁRIO; SERVIÇOS DE ADMINISTRAÇÃO DE PLANOS DE AÇÕES PARA EMPREGADOS; SERVIÇOS DE ADMINISTRAÇÃO RELACIONADOS COM INVESTIMENTOS; SERVIÇOS DE ASSESSORIA EM INVESTIMENTO RELACIONADOS COM IMÓVEIS; SERVIÇOS DE ASSESSORIA RELACIONADOS COM FUNDOS FIDUCIÁRIOS UNITÁRIOS; SERVIÇOS DE CONTAS DE INVESTIMENTO PRESTADOS POR INSTITUIÇÕES DE CRÉDITO IMOBILIÁRIO; SERVIÇOS DE CONTAS DE INVESTIMENTO; SERVIÇOS DE FINANCIAMENTO COLETIVO; SERVIÇOS DE FUNDOS DE INVESTIMENTOS; SERVIÇOS DE FUNDOS DE INVESTIMENTO FINANCEIROS; SERVIÇOS DE FUNDOS MÚTUOS; SERVIÇOS DE FUNDOS UNITÁRIOS; SERVIÇOS DE GESTÃO DE CARTEIRAS DE INVESTIMENTO; SERVIÇOS DE GESTÃO DE CARTEIRAS DE INVESTIMENTOS; SERVIÇOS DE GESTÃO DE INVESTIMENTOS; SERVIÇOS DE GESTÃO DE INVESTIMENTOS FINANCEIROS; SERVIÇOS DE GESTÃO PARA INVESTIMENTO IMOBILIÁRIO; SERVIÇOS DE INVESTIMENTO EM IMÓVEIS COMERCIAIS; SERVIÇOS DE NEGÓCIOS DE INVESTIMENTO; SERVIÇOS DE GESTÃO DE INVESTIMENTOS DE CLIENTES PRIVADOS; SERVIÇOS DE PLANEAMENTO RELATIVO A AÇÕES; SERVIÇOS DE TÍTULOS REFERENTES A REESTRUTURAÇÃO DE CAPITAIS; SERVIÇOS FIDUCIÁRIOS DE INVESTIMENTOS; SERVIÇOS FIDUCIÁRIOS E DE ASSESSORIA DE INVESTIMENTOS; SERVIÇOS FIDUCIÁRIOS PARA FUNDOS DE INVESTIMENTO DE CAPITAL VARIÁVEL; SERVIÇOS FIDUCIÁRIOS PARA INVESTIMENTOS; SERVIÇOS FINANCEIROS DE INVESTIMENTO EM RELAÇÃO À INDÚSTRIA DE IMPRESSÃO; SERVIÇOS FINANCEIROS RELACIONADOS COM INVESTIMENTOS; SERVIÇOS IMOBILIÁRIOS RELACIONADOS COM A GESTÃO DE INVESTIMENTOS IMOBILIÁRIOS; SERVIÇOS PARA INVESTIMENTO EM IMÓVEIS; SERVIÇOS PARA O INVESTIMENTO DE DINHEIRO; SUBSCRIÇÃO FINANCEIRA E EMISSÃO DE TÍTULOS (SERVIÇOS BANCÁRIOS DE INVESTIMENTO); COBRANÇA DE PAGAMENTOS; COBRANÇA DOMICILIÁRIA DE PAGAMENTOS FINANCEIROS; CONSULTORIA

FINANCEIRA RELACIONADA COM A EXECUÇÃO DE TRANSAÇÕES DE PAGAMENTO SEM NUMERÁRIO; ACEITAÇÃO DE PAGAMENTOS DE FATURAS; NEGOCIAÇÃO PARA A COBRANÇA DE CHEQUES E LETRAS; ORGANIZAÇÃO DE TRANSFERÊNCIAS MONETÁRIAS; PAGAMENTO AUTOMÁTICO DE CONTAS; PROCESSAMENTO DE PAGAMENTOS; PROCESSAMENTO DE PAGAMENTOS ELETRÔNICOS; PROCESSAMENTO DE PAGAMENTOS PARA A COMPRA DE PRODUTOS E SERVIÇOS ATRAVÉS DE UMA REDE DE COMUNICAÇÕES ELETRÔNICAS; PROCESSAMENTO DE TRANSAÇÕES COM CARTÃO DE CRÉDITO PARA TERCEIROS; PROCESSAMENTO DE TRANSAÇÕES COM CARTÃO DE DÉBITO PARA TERCEIROS; PROCESSAMENTO DE TRANSAÇÕES DE PAGAMENTO ATRAVÉS DA INTERNET; PROCESSAMENTO ELETRÔNICO DE PAGAMENTOS; ACONSELHAMENTO EM MATÉRIA DE ENDIVIDAMENTO; ACONSELHAMENTO FINANCEIRO EM MATÉRIA DE PLANOS DE OPÇÕES SOBRE AÇÕES; ACONSELHAMENTO FINANCEIRO RELATIVO A IMPOSTOS DE RENDIMENTOS; ACONSELHAMENTO RELACIONADO COM HIPOTECAS DE IMÓVEIS RESIDENCIAIS; ACONSELHAMENTO RELACIONADO COM SERVIÇOS DE RECUPERAÇÃO DE EMPRÉSTIMOS; ACONSELHAMENTO RELACIONADO COM SERVIÇOS DE EMPRÉSTIMO; ANÁLISE DE INVESTIMENTO FINANCEIRO E INVESTIGAÇÃO BOLSISTA; ANÁLISE E CONSULTORIA FINANCEIRAS; ANÁLISE ECONÔMICA E FINANCEIRA; ANÁLISE FINANCEIRA; ANÁLISE FINANCEIRA INFORMATIZADA; ANÁLISES DE INVESTIMENTOS; ANÁLISES FINANCEIRAS; ANÁLISES FINANCEIRAS DE DADOS; ASSESSORIA EM INVESTIMENTO; ASSESSORIA EM MATÉRIA DE INVESTIMENTOS; ASSESSORIA EM MATÉRIA DE AVALIAÇÕES FISCAIS; ASSESSORIA FINANCEIRA NA ÁREA DE FRANCHISING; ASSESSORIA FINANCEIRA; ASSESSORIA FINANCEIRA EM MATÉRIA DE INVESTIMENTOS; ASSESSORIA EM MATÉRIA DE PERITAGENS FISCAIS; ASSESSORIA FINANCEIRA RELACIONADA COM TRIBUTAÇÃO; ASSESSORIA FINANCEIRA RELACIONADA COM PLANOS DE AÇÕES PARA FUNCIONÁRIOS; ASSESSORIA FINANCEIRA RELACIONADA COM TESTAMENTOS; ASSESSORIA FINANCEIRA RELACIONADA COM HERANÇAS; ASSESSORIA FINANCEIRA RELACIONADA COM LIQUIDAÇÕES; ASSESSORIA FINANCEIRA RELATIVA A IMPOSTOS SOBRE O RENDIMENTO; ASSESSORIA FISCAL (SEM RELAÇÃO COM CONTABILIDADE); ASSESSORIA RELACIONADA COM INVESTIMENTOS DURANTE A REFORMA; ASSESSORIA RELACIONADA COM INVESTIMENTOS PARA A REFORMA; ASSESSORIA RELACIONADA COM PENSÕES; ASSESSORIA RELATIVA A IMPOSTOS SOBRE O RENDIMENTO; AVALIAÇÃO DE CUSTOS DE REPARAÇÃO (AVALIAÇÃO FINANCEIRA); AVALIAÇÃO DOS CUSTOS DE REPARAÇÃO [AVALIAÇÃO FINANCEIRA]; AVALIAÇÃO E ANÁLISE FINANCEIRA; AVALIAÇÃO FINANCEIRA; AVALIAÇÃO FINANCEIRA RELATIVA A CUSTOS COM O AQUECIMENTO; AVALIAÇÕES FINANCEIRAS; AVALIAÇÕES FINANCEIRAS NO ÂMBITO DE CONCURSOS; AVALIAÇÕES FINANCEIRAS PARA RESPOSTAS A SOLICITAÇÕES DE PROPOSTAS (RFP); AVALIAÇÕES FINANCEIRAS PARA RESPOSTA A CHAMADAS PARA APRESENTAÇÃO DE PROPOSTAS; CLASSIFICAÇÃO FINANCEIRA E FORNECIMENTO DE RELATÓRIOS DE CRÉDITO; CLASSIFICAÇÃO FINANCEIRA E RELATÓRIOS DE CRÉDITO; COMPARAÇÃO DO RENDIMENTO DE CARTEIRAS DE TÍTULOS; COMPARAÇÃO DO RENDIMENTO DE TÍTULOS; COMPENSAÇÃO DE CHEQUES; CONSULTA EM MATÉRIA DE CRÉDITO; CONSULTADORIA DE

CRÉDITO; CONSULTADORIA EM INVESTIMENTO DE CAPITAL; CONSULTADORIA FINANCEIRA; CONSULTADORIA FINANCEIRA RELATIVA À COMPRA E VENDA DE EMPRESAS; CONSULTADORIA PROFISSIONAL FINANCEIRA; CONSULTADORIA FINANCEIRA RELACIONADA COM PENSÕES; CONSULTADORIA NO DOMÍNIO DAS FINANÇAS EMPRESARIAIS; CONSULTADORIA SOBRE INVESTIMENTOS; CONSULTADORIA SOBRE PENSÕES; CONSULTAS RELACIONADAS COM FINANÇAS EMPRESARIAIS; CONSULTORIA DE INVESTIMENTOS; CONSULTORIA EM DECLARAÇÕES DE IMPOSTOS [SEM RELAÇÃO COM CONTABILIDADE]; CONSULTORIA EM INVESTIMENTO DE CAPITAL; CONSULTORIA EM MATÉRIA DE FINANCIAMENTO DE PROJETOS DE ENERGIA; CONSULTORIA EM MATÉRIA DE INVESTIMENTO DE CAPITAL; CONSULTORIA EM MATÉRIA DE FUNDOS DE INVESTIMENTO; CONSULTORIA FINANCEIRA; CONSULTORIA FINANCEIRA PARA REFORMA; CONSULTORIA FINANCEIRA PARA VENCEDORES DE LOTARIAS; CONSULTORIA FINANCEIRA RELACIONADA COM REFORMA; CONSULTORIA FISCAL [NÃO SENDO CONTABILÍSTICA]; CONSULTORIA FINANCEIRA RELACIONADA COM FUNDOS FIDUCIÁRIOS; CONSULTORIA RELACIONADA COM A BANCA; CONSULTORIA SOBRE CRÉDITO; ELABORAÇÃO DE ANÁLISES FINANCEIRAS RELATIVAS AOS MERCADOS OBRIGACIONISTAS; ELABORAÇÃO DE RELATÓRIOS FINANCEIROS RELACIONADOS COM FINANCIAMENTO DE PROJETOS DE CONSTRUÇÃO; ELABORAÇÃO DE RELATÓRIOS FINANCEIROS RELACIONADOS COM PROJETOS DE CONSTRUÇÃO; EMISSÃO DE EXTRATOS DE CONTAS; ESTUDOS FINANCEIROS; FORNECIMENTO DE ASSESSORIA FISCAL [SEM SER DO ÂMBITO CONTABILÍSTICO]; FORNECIMENTO DE INFORMAÇÃO SOBRE INVESTIMENTOS; FORNECIMENTO DE INFORMAÇÃO FINANCEIRA; FORNECIMENTO DE INFORMAÇÃO FINANCEIRA ONLINE; FORNECIMENTO DE INFORMAÇÕES RELATIVAS A HIPOTECAS; FORNECIMENTO DE INFORMAÇÕES RELACIONADAS COM SERVIÇOS FINANCEIROS; FORNECIMENTO DE INFORMAÇÕES RELACIONADAS COM INVESTIMENTOS NEGOCIADOS PUBLICAMENTE; FORNECIMENTO DE INFORMAÇÕES FINANCEIRAS A PROFISSIONAIS NO DOMÍNIO DA GESTÃO DE CARTEIRAS, PARA SUA ADMINISTRAÇÃO; FORNECIMENTO DE INFORMAÇÕES FINANCEIRAS INFORMATIZADAS; FORNECIMENTO DE INFORMAÇÕES COMPUTORIZADAS RELACIONADAS COM TÍTULOS; FORNECIMENTO DE INFORMAÇÕES REFERENTES À ADMINISTRAÇÃO DE CONTAS FIDUCIÁRIAS; FORNECIMENTO DE INFORMAÇÕES FINANCEIRAS RELATIVAS A AÇÕES; FORNECIMENTO DE INFORMAÇÕES FINANCEIRAS RELACIONADAS COM A BOLSA DE VALORES; FORNECIMENTO DE INFORMAÇÕES FINANCEIRAS ATRAVÉS DE TERMINAIS DE COMPUTADOR; FORNECIMENTO DE INFORMAÇÕES, CONSULTORIA E ASSESSORIA EM MATÉRIA DE INVESTIMENTO BANCÁRIO; INFORMAÇÃO FINANCEIRA; INFORMAÇÃO E AVALIAÇÕES FINANCEIRAS; FORNECIMENTO DE INFORMAÇÕES FINANCEIRAS ATRAVÉS DE UM WEBSITE; INFORMAÇÃO FINANCEIRA PARA INVESTIDORES; INFORMAÇÕES FINANCEIRAS; INFORMAÇÕES FINANCEIRAS FORNECIDAS ATRAVÉS DE UMA BASE DE DADOS INFORMÁTICA; INFORMAÇÃO FINANCEIRA PRESTADA POR MEIOS ELETRÔNICOS; INFORMAÇÕES SOBRE INVESTIMENTOS; INVESTIGAÇÃO E CONSULTADORIA DE CRÉDITO; INVESTIGAÇÃO FINANCEIRA; MONITORIZAÇÃO DE CARTEIRAS FINANCEIRAS; MONITORIZAÇÃO DO RENDIMENTO DE INVESTIMENTOS; PESQUISA DE

INVESTIMENTOS; PESQUISA FINANCEIRA; PLANEAMENTO FINANCEIRO; PREPARAÇÃO DE ANÁLISES FINANCEIRAS RELACIONADAS COM VALORES MOBILIÁRIOS; PREPARAÇÃO DE ANÁLISES FINANCEIRAS; PREPARAÇÃO DE ANÁLISES FINANCEIRAS RELACIONADAS COM MERCADORIAS; PREPARAÇÃO DE RELATÓRIOS E ANÁLISES DE NATUREZA FINANCEIRA; PREPARAÇÃO DE RELATÓRIOS FINANCEIROS; PREPARAÇÃO E ANÁLISES DE RELATÓRIOS FINANCEIROS; PRESTAÇÃO DE ACESSORIA EM MATÉRIA DE DÍVIDAS DE COBRANÇADUVIDOSA; PRESTAÇÃO DE ACESSORIA FINANCEIRA; PRESTAÇÃO DE ACESSORIA FINANCEIRA A INSPETORES DE ACIDENTES; PRESTAÇÃO DE ACESSORIA FINANCEIRA PARA PERITOS DE SEGUROS; PRESTAÇÃO DE INFORMAÇÃO SOBRE PREÇOS DE FUTUROS; PRESTAÇÃO DE INFORMAÇÕES FINANCEIRAS A INVESTIDORES; PRESTAÇÃO DE INFORMAÇÕES SOBRE PREÇOS DE ÍNDICES; PRESTAÇÃO DE INFORMAÇÕES SOBRE PENSÕES; PRESTAÇÃO DE INFORMAÇÕES FINANCEIRAS RELATIVAS A DESPESAS DE COMBUSTÍVEL; PRESTAÇÃO DE INFORMAÇÕES FINANCEIRAS; PRESTAÇÃO DE INFORMAÇÕES SOBRE PREÇOS DE VALORES MOBILIÁRIOS; PRESTAÇÃO DE INFORMAÇÕES SOBRE PREÇOS DE TAXAS DO MERCADO MONETÁRIO; PRESTAÇÃO DE INFORMAÇÕES RELACIONADAS COM TRANSAÇÕES COM CARTÕES DE CRÉDITO; PRESTAÇÃO DE INFORMAÇÕES SOBRE MERCADO DE VALORES; PRESTAÇÃO DE INFORMAÇÕES FINANCEIRAS POR MEIO ELETRÔNICO; PRESTAÇÃO DE INFORMAÇÕES DE PREÇOS SOBRE FUNDOS DE INVESTIMENTO; PRESTAÇÃO DE INFORMAÇÕES RELACIONADAS COM CONTAS FINANCEIRAS; PRESTAÇÃO DE INFORMAÇÕES SOBRE PREÇOS DE MERCADORIAS; PRESTAÇÃO DE INFORMAÇÕES SOBRE PREÇOS DE OBRIGAÇÕES; PRESTAÇÃO DE INFORMAÇÕES FINANCEIRAS ATRAVÉS DE UMA BASE DE DADOS INFORMÁTICA; PRESTAÇÃO DE SERVIÇOS NO ÂMBITO DA SUBSCRIÇÃO DE AÇÕES; PRESTAÇÕES DE INFORMAÇÕES SOBRE CONTAS BANCÁRIAS POR TELEFONE; PREVISÕES FINANCEIRAS; PROCESSAMENTO DE INFORMAÇÕES FINANCEIRAS; REALIZAÇÃO DE ESTUDOS DE VIABILIDADE FINANCEIRA; RECOLHA DE INFORMAÇÃO FINANCEIRA; REGISTO DE AÇÕES; REGISTO DE TRANSAÇÕES ENTRE PARTES RELACIONADAS COM INVESTIMENTOS; REGISTO DE TRANSAÇÕES ENTRE PARTES RELATIVAS A TÍTULOS; REGISTO DE TRANSAÇÕES ENTRE PARTES NO QUE SE REFERE A AÇÕES; REGISTO DE TRANSAÇÕES FINANCEIRAS ENTRE PARTES; REGISTO DE TRANSFERÊNCIA DE AÇÕES [TÍTULOS]; REGISTO DE TRANSFERÊNCIA DE AÇÕES; REGISTO DE TRANSFERÊNCIAS DE TÍTULOS; REGISTO DE VALORES MOBILIÁRIOS; SERVIÇOS DE ACONSELHAMENTO RELACIONADOS COM REFORÇO DE HIPOTECAS; SERVIÇOS DE ACONSELHAMENTO SOBRE CRÉDITO; SERVIÇOS DE ANÁLISE E GESTÃO DE INFORMAÇÃO FINANCEIRA; SERVIÇOS DE ANÁLISE E PESQUISA FINANCEIRA; SERVIÇOS DE ANÁLISEFINANCEIRA; SERVIÇOS DE ANÁLISES FINANCEIRAS EM MATÉRIA DE INVESTIMENTO; SERVIÇOS DE ACESSORIA DE INVESTIMENTOS; SERVIÇOS DE ACESSORIA DE PENSÕES; SERVIÇOS DE ACESSORIA E CONSULTORIA FINANCEIRA; SERVIÇOS DE ACESSORIA E CONSULTORIA FINANCEIRAS; SERVIÇOS DE ACESSORIA E GESTÃO FINANCEIRAS; SERVIÇOS DE ACESSORIA E ORIENTAÇÃO RELATIVO A AÇÕES; SERVIÇOS DE ACESSORIA E INFORMAÇÕES FINANCEIRAS; SERVIÇOS DE ACESSORIA ECONÓMICA E FINANCEIRA; SERVIÇOS DE ACESSORIA EM MATÉRIA DE INVESTIMENTOS FINANCEIROS;

SERVIÇOS DE ACESSORIA EM MATÉRIA DE INVESTIMENTO DE CAPITAIS; SERVIÇOS DE ACESSORIA EM MATÉRIA DE GESTÃO FINANCEIRA; SERVIÇOS DE ACESSORIA EM MATÉRIA DE TÍTULOS; SERVIÇOS DE ACESSORIA FINANCEIRA E DE CONSULTADORIA; SERVIÇOS DE ACESSORIA FINANCEIRA RELACIONADOS COM TRIBUTAÇÃO; SERVIÇOS DE ACESSORIA FINANCEIRA RELACIONADOS COM GESTÃO DE ATIVOS; SERVIÇOS DE ACESSORIA FINANCEIRA RELACIONADOS COM PLANOS DE REFORMA; SERVIÇOS DE ACESSORIA FINANCEIRA PARA EMPRESAS; SERVIÇOS DE ACESSORIA FINANCEIRA PARA INDIVÍDUOS; SERVIÇOS DE ACESSORIA FINANCEIRA PRESTADOS PARA BANQUEIROS; SERVIÇOS DE ACESSORIA FINANCEIRA PRESTADOS AOS INSPETORES; SERVIÇOS DE ACESSORIA FIDUCIÁRIA; SERVIÇOS DE ACESSORIA FINANCEIRA RELACIONADOS COM TÍTULOS; SERVIÇOS DE ACESSORIA RELACIONADOS COM HIPOTECAS; SERVIÇOS DE ACESSORIA RELACIONADOS COM QUESTÕES FINANCEIRAS; SERVIÇOS DE ACESSORIA RELACIONADOS COM INVESTIMENTOS; SERVIÇOS DE ACESSORIA RELACIONADOS COM FINANCIAMENTO DE INVESTIMENTOS; SERVIÇOS DE ACESSORIA RELACIONADOS COM INVESTIMENTO FINANCEIRO; SERVIÇOS DE ACESSORIA RELACIONADOS COM FINANÇAS; SERVIÇOS DE ACESSORIA RELACIONADOS COM FINANÇAS EMPRESARIAIS; SERVIÇOS DE ACESSORIA RELACIONADOS COM SERVIÇOS DE EMPRÉSTIMO; SERVIÇOS DE ACESSORIA RELACIONADOS COM GESTÃO DE DINHEIRO; SERVIÇOS DE ACESSORIA RELACIONADOS COM GESTÃO DE RISCO FINANCEIRO; SERVIÇOS DE ACESSORIA RELACIONADOS COM INVESTIMENTOS E FINANÇAS; SERVIÇOS DE ATUARIADO RELACIONADOS COM TRANSAÇÕES FINANCEIRAS; SERVIÇOS DE AVALIAÇÃO; SERVIÇOS DE AVALIAÇÃO DE RISCO DE INVESTIMENTO; SERVIÇOS DE BASE DE DADOS FINANCEIRA; SERVIÇOS DE CONSULTADORIA FINANCEIRA NO SETOR DA ENERGIA; SERVIÇOS DE CONSULTADORIA DE ESTRATÉGIAS FINANCEIRAS; SERVIÇOS DE CONSULTADORIA NA PRESTAÇÃO FINANCEIRA NO DOMÍNIO DA EXPEDIÇÃO; SERVIÇOS DE CONSULTADORIA EM MATÉRIA DE FINANÇAS E INVESTIMENTOS; SERVIÇOS DE CONSULTORIA EM INVESTIMENTOS; SERVIÇOS DE CONSULTORIA EM INVESTIMENTO DE MERCADORIAS; SERVIÇOS DE CONSULTORIA EM MATÉRIA DE PENSÕES; SERVIÇOS DE CONSULTORIA FINANCEIRA; SERVIÇOS DE CONSULTORIA FISCAL [SEM SER CONTABILIDADE]; SERVIÇOS DE CONSULTORIA RELACIONADOS COM QUESTÕES FINANCEIRAS; SERVIÇOS DE CONSULTORIA RELACIONADOS COM INVESTIMENTOS; SERVIÇOS DE CONSULTORIA RELACIONADOS COM INVESTIMENTOS FINANCEIROS; SERVIÇOS DE CONSULTORIA RELACIONADOS COM FINANÇAS; SERVIÇOS DE CONSULTORIA RELACIONADOS COM CRÉDITO; SERVIÇOS DE CONSULTORIA RELACIONADOS COM FINANÇAS PESSOAIS; SERVIÇOS DE CONSULTORIA RELACIONADOS COM OPERAÇÕES BANCÁRIAS; SERVIÇOS DE CONSULTORIA RELACIONADOS COM O FINANCIAMENTO DE OBRAS CIVIS E PROJETOS DE INFRAESTRUTURA; SERVIÇOS DE CONSULTORIA SOBRE INVESTIMENTO EM MERCADORIAS; SERVIÇOS DE CONSULTORIA SOBRE FINANÇAS EMPRESARIAIS; SERVIÇOS DE DADOS FINANCEIROS INFORMATIZADOS; SERVIÇOS DE INFORMAÇÃO E CONSULTORIA FINANCEIRA; SERVIÇOS DE INFORMAÇÃO FINANCEIRA; SERVIÇOS DE INFORMAÇÃO FINANCEIRA FORNECIDOS MEDIANTE ACESSO A UMA BASE DE DADOS

INFORMÁTICA; SERVIÇOS DE INFORMAÇÃO FINANCEIRA PARA INSTITUIÇÕES FINANCEIRAS FORNECIDAS ATRAVÉS DE REDES INFORMÁTICAS E TRANSMISSÕES POR SATÉLITE; SERVIÇOS DE INFORMAÇÃO FINANCEIRA RELACIONADOS COM MERCADOS FINANCEIROS DE AÇÕES; SERVIÇOS DE INFORMAÇÃO FINANCEIRA PARA BANCOS FORNECIDOS ATRAVÉS DE REDES INFORMÁTICAS E TRANSMISSÕES POR SATÉLITE; SERVIÇOS DE INFORMAÇÃO FINANCEIRA RELACIONADAS COM CARTÕES DE CRÉDITO ROUBADOS; SERVIÇOS DE INFORMAÇÃO INFORMATIZADA RELATIVOS A ASSUNTOS BANCÁRIOS; SERVIÇOS DE INFORMAÇÃO INFORMATIZADA PARA AÇÕES; SERVIÇOS DE INFORMAÇÃO INFORMATIZADA RELACIONADOS COM NEGÓCIOS FINANCEIROS; SERVIÇOS DE INFORMAÇÃO POR COMPUTADOR RELACIONADOS COM GESTÃO FINANCEIRA; SERVIÇOS DE INFORMAÇÃO RELACIONADOS COM A TRANSFERÊNCIA AUTOMÁTICA DE FUNDOS; SERVIÇOS DE INFORMAÇÃO RELACIONADOS COM O PAGAMENTO AUTOMÁTICO DE CONTAS; SERVIÇOS DE INFORMAÇÃO SOBRE PREÇOS DE AÇÕES; SERVIÇOS DE INFORMAÇÕES DE MERCADOS FINANCEIROS; SERVIÇOS DE INFORMAÇÕES FINANCEIRAS RELACIONADAS COM MERCADOS OBRIGACIONISTAS; SERVIÇOS DE INFORMAÇÕES FINANCEIRAS RELACIONADOS COM CARTÕES DE CRÉDITO EXTRAVIADOS; SERVIÇOS DE INFORMAÇÕES FINANCEIRAS FORNECIDAS ON-LINE A PARTIR DE UMA BASE DE DADOS INFORMÁTICA OU DA INTERNET; SERVIÇOS DE INFORMAÇÕES FINANCEIRAS RELACIONADOS COM PARTICULARES; SERVIÇOS DE INFORMAÇÕES INFORMATIZADOS RELACIONADOS COM INVESTIMENTOS; SERVIÇOS DE INFORMAÇÕES RELACIONADOS COM TÍTULOS; SERVIÇOS DE INFORMAÇÕES RELACIONADAS COM OPERAÇÕES BANCÁRIAS; SERVIÇOS DE INFORMAÇÕES RELACIONADOS COM A ATIVIDADE FINANCEIRA; SERVIÇOS DE INFORMAÇÕES RELACIONADOS COM AÇÕES; SERVIÇOS DE INFORMAÇÕES RELACIONADOS COM AVALIAÇÕES DE NEGÓCIOS FINANCEIROS; SERVIÇOS DE INFORMAÇÕES SOBRE OBRIGAÇÕES; SERVIÇOS DE INVESTIGAÇÃO FINANCEIRA; SERVIÇOS DE INVESTIGAÇÃO ECONÓMICA E FINANCEIRA; SERVIÇOS DE INVESTIGAÇÃO ECONÓMICA (FINANCEIRA); SERVIÇOS DE INVESTIGAÇÃO PARA INVESTIMENTO FINANCEIRO; SERVIÇOS DE INVESTIGAÇÕES FINANCEIRAS; SERVIÇOS DE PESQUISA RELACIONADOS COM OPERAÇÕES BANCÁRIAS; SERVIÇOS DE PESQUISA RELACIONADOS COM INVESTIMENTOS; SERVIÇOS DE PESQUISA RELACIONADOS COM FINANÇAS; SERVIÇOS DE PLANEAMENTO FINANCEIRO; SERVIÇOS DE RECUPERAÇÃO DE INFORMAÇÃO FINANCEIRA; SERVIÇOS DE REGISTO AUTOMÁTICO PARA TRANSAÇÕES FINANCEIRAS; SERVIÇOS DE REGISTO DE AÇÕES; SERVIÇOS DE VERIFICAÇÃO DE CHEQUES; SERVIÇOS INFORMATIZADOS DE INFORMAÇÃO FINANCEIRA; SERVIÇOS INFORMATIZADOS DE ASSESSORIA FINANCEIRA; VERIFICAÇÃO DE CHEQUES; SERVIÇOS DE CAPITAL DE RISCO; FINANCIAMENTO PARTICIPATIVO; FORNECIMENTO DE CLASSIFICAÇÃO DE CRÉDITO; FORNECIMENTO DE INFORMAÇÕES SOBRE CRÉDITOS; FORNECIMENTO DE RELATÓRIOS DE AVALIAÇÃO DE CRÉDITO; PREPARAÇÃO DE RELATÓRIOS DE CRÉDITOS; PREPARAÇÃO DE RELATÓRIOS DE CLASSIFICAÇÃO DE CRÉDITO; APRECIACÕES COMERCIAIS PARA AVALIAÇÃO FINANCEIRA; AVALIAÇÃO DE ATIVOS AGRÍCOLAS; AVALIAÇÃO DE ATIVOS FINANCEIROS; AVALIAÇÃO DE CARTEIRAS DE TÍTULOS; AVALIAÇÃO DO CAPITAL SOCIAL; AVALIAÇÃO E ESTIMATIVA FISCAL; AVALIAÇÃO

FINANCEIRA [SERVIÇOS BANCÁRIOS]; AVALIAÇÃO FISCAL; AVALIAÇÃO RELACIONADA COM FINANÇAS; AVALIAÇÕES E APRECIACÕES FINANCEIRAS; AVALIAÇÕES FINANCEIRAS [SEGUROS, BANCOS, IMOBILIÁRIAS]; AVALIAÇÕES FINANCEIRAS [SEGUROS, BANCOS, IMOBILIÁRIO]; AVALIAÇÕES FISCAIS; ESTIMATIVA FISCAL; ESTIMATIVAS FINANCEIRAS; ESTIMATIVAS PARA FINS FINANCEIROS; FORNECIMENTO DE INFORMAÇÃO FINANCEIRA RELACIONADA COM A CAPACIDADE DE CRÉDITO DE EMPRESAS E INDIVÍDUOS; PERITAGENS FISCAIS; SERVIÇOS DE AVALIAÇÃO FINANCEIRA; CONSULTORIA FINANCEIRA RELACIONADA COM O PLANEAMENTO DE IMPOSTOS; FORNECIMENTO DE PLANOS DE POUPANÇA INVESTIMENTO; PLANEAMENTO DE FIDEICOMISSOS MOBILIÁRIOS; PLANEAMENTO DE FINANCIAMENTO PESSOAL; PLANEAMENTO DE PENSÕES; PLANEAMENTO FINANCEIRO FIDUCIÁRIO; PLANEAMENTO FINANCEIRO PARA APOSENTADORIA; PLANEAMENTO FINANCEIRO RELACIONADO COM TRIBUTAÇÃO FISCAL; PLANEAMENTO FINANCEIRO RELATIVO A PROPINAS ESCOLARES; PLANEAMENTO FISCAL [NÃO CONTABILÍSTICO]; SERVIÇOS DE ASSESSORIA DE PLANEAMENTO E DE INVESTIMENTO FINANCEIRO; SERVIÇOS DE ASSESSORIA EM MATÉRIA DE PLANEAMENTO FINANCEIRO PESSOAL; SERVIÇOS DE ASSESSORIA RELACIONADOS COM PLANEAMENTO FINANCEIRO; SERVIÇOS DE PLANEAMENTO DE PROPINAS ESCOLARES; SERVIÇOS DE PLANEAMENTO DE PENSÕES; SERVIÇOS DE PLANEAMENTO FINANCEIRO RELATIVO A TRIBUTAÇÃO; SERVIÇOS DE PLANEAMENTO FINANCEIRO PESSOAL; SERVIÇOS DE PLANEAMENTO RELACIONADO COM PENSÕES; SERVIÇOS DE PLANOS DE PENSÕES; ORGANIZAÇÃO DA COBRANÇA DE DIREITOS ADUANEIROS; ORGANIZAÇÃO DA DEVOLUÇÃO DE DIREITOS ADUANEIROS; ORGANIZAÇÃO DE PAGAMENTOS DE DIREITOS ADUANEIROS; SERVIÇOS DE DÉBITO DE IMPOSTO SOBRE O RENDIMENTO; SERVIÇOS DEPROCESSAMENTO DE PAGAMENTOS FISCAIS; SERVIÇOS FINANCEIROS DE CORRETAGEM ADUANEIRA; ADMINISTRAÇÃO DE FUNDOS DE INVESTIMENTO; ADMINISTRAÇÃO DE FUNDOS DE INVESTIMENTOS; ADMINISTRAÇÃO FIDUCIÁRIA DE ATIVOS DE FUNDOS; CONSTITUIÇÃO DE FUNDOS MÚTUOS PARA TERCEIROS; GESTÃO DE FUNDOS; GESTÃO DE FUNDOS PARA CLIENTES PRIVADOS; GESTÃO DE INVESTIMENTOS EM FUNDOS; GESTÃO DE FUNDOS DE INVESTIMENTO; MONITORIZAÇÃO DE FUNDOS DE INVESTIMENTO; SERVIÇOS DE GESTÃO DE SOCIEDADES DE INVESTIMENTO DE CAPITAL VARIÁVEL PARA CLIENTES PRIVADOS; SERVIÇOS DE INVESTIMENTO EM FUNDOS DE CAPITAL PRIVADO; SERVIÇOS DE TRANSFERÊNCIA E TRANSAÇÃO DE FUNDOS DE INVESTIMENTO; GESTÃO DE CAIXA; MANUSEAMENTO DE CHEQUES; ORGANIZAÇÃO DE ATIVIDADES DE ANGARIAÇÃO DE FUNDOS PARA EMPRESAS; AVALIAÇÃO DE BENS IMOBILIÁRIOS; AVALIAÇÃO DE BENS MÓVEIS; AVALIAÇÃO DE BENS PESSOAIS PARA OUTROS; AVALIAÇÃO DE EDIFÍCIOS; AVALIAÇÃO DE FRETES E CARGAS; AVALIAÇÃO DE IATES; AVALIAÇÃO DE IMÓVEIS; AVALIAÇÃO DE IMÓVEIS (BENS IMOBILIÁRIOS); AVALIAÇÃO DE DIAMANTES; AVALIAÇÃO DE DIAMANTES, PEDRAS PRECIOSAS E METAIS PRECIOSOS; AVALIAÇÃO DE JOALHARIA; AVALIAÇÃO DE JOIAS; AVALIAÇÃO DE MAQUINARIA; AVALIAÇÃO DE METAIS PRECIOSOS; AVALIAÇÃO DE MOEDAS; AVALIAÇÃO DE OBJETOS DE ARTE; AVALIAÇÃO DE OBRAS DE ARTE; AVALIAÇÃO DE PEDRAS PRECIOSAS E SEMIPRECIOSAS;

- AVALIAÇÃO DE PEDRAS PRECIOSAS; AVALIAÇÃO DE PROPRIEDADES IMOBILIÁRIAS; AVALIAÇÃO DE PROPRIEDADES; AVALIAÇÃO DE QUADROS; AVALIAÇÃO DE SELOS; AVALIAÇÃO E ESTIMATIVA DE BENS IMÓVEIS; AVALIAÇÃO (ESTIMATIVA) DE BENS IMOBILIÁRIOS; AVALIAÇÃO (ESTIMATIVA) DE SELOS; AVALIAÇÃO (ESTIMATIVA) RELACIONADA COM O DESIGN DE EDIFÍCIOS; AVALIAÇÃO FINANCEIRA DA MADEIRA NA ÁRVORE; AVALIAÇÃO FINANCEIRA DE BENS IMOBILIÁRIOS; AVALIAÇÃO FINANCEIRA DE CUSTOS DE DESENVOLVIMENTO RELACIONADOS COM AS INDÚSTRIAS DE PETRÓLEO, GÁS E MINÉRIO; AVALIAÇÃO FINANCEIRA DE BENS PESSOAIS E BENS IMÓVEIS; AVALIAÇÃO FINANCEIRA DE CUSTOS DE DESENVOLVIMENTO RELACIONADOS COM AS INDÚSTRIAS PETROLÍFERA, DO GÁS E DA EXPLORAÇÃO MINEIRA; AVALIAÇÃO FINANCEIRA DE LÃ; AVALIAÇÃO IMOBILIÁRIA [NEGÓCIOS FINANCEIROS]; AVALIAÇÃO NUMISMÁTICA; AVALIAÇÕES DE ANTIGUIDADES; AVALIAÇÕES DE BENS IMOBILIÁRIOS; AVALIAÇÕES DE JOIAS; AVALIAÇÕES DE OBRAS DE ARTE; AVALIAÇÕES DE TRABALHOS ARTÍSTICOS DE ARTESÃOS; AVALIAÇÕES E ESTIMATIVAS FINANCEIRAS DE PROPRIEDADES; AVALIAÇÕES [ESTIMATIVAS] DE OBJETOS DE VALOR; AVALIAÇÕES FINANCEIRAS DE IMÓVEIS; AVALIAÇÕES FINANCEIRAS DE PROPRIEDADES ALODIAIS; AVALIAÇÕES FINANCEIRAS DE PROPRIEDADES ARRENDADAS; AVALIAÇÕES IMOBILIÁRIAS; AVALIAÇÕES RELACIONADAS COM A VISTORIA DE EDIFÍCIOS; AVALIAÇÕES RELATIVAS A ASSUNTOS IMOBILIÁRIOS; BENS IMOBILIÁRIOS (AVALIAÇÃO [ESTIMATIVA] DE -); ESTIMATIVAS IMOBILIÁRIAS; ESTIMATIVAS IMOBILIÁRIAS [AVALIAÇÕES]; FORNECIMENTO DE INFORMAÇÃO EM MATÉRIA DE AVALIAÇÃO IMOBILIÁRIA; FORNECIMENTO DE INFORMAÇÃO EM MATÉRIA DE AVALIAÇÃO DE OBRAS DE ARTE; FORNECIMENTO DE INFORMAÇÃO RELATIVA À AVALIAÇÃO DE PEDRAS PRECIOSAS; FORNECIMENTO DE INFORMAÇÕES, CONSULTORIA E ASSESSORIA EM MATÉRIA DE AVALIAÇÃO FINANCEIRA; FORNECIMENTO DE INFORMAÇÃO EM MATÉRIA DE AVALIAÇÃO DE ANTIGUIDADES; FORNECIMENTO DE INFORMAÇÕES RELATIVAS À AVALIAÇÃO DOS AUTOMÓVEIS USADOS; IMOBILIÁRIAS (ESTIMATIVAS -); IMOBILIÁRIOS (AVALIAÇÃO [ESTIMATIVA] DE BENS -); SERVIÇOS DE AVALIAÇÃO DE BENS IMOBILIÁRIOS; SERVIÇOS DE AVALIAÇÃO DE ANTIGUIDADES; SERVIÇOS DE AVALIAÇÃO DE PROPRIEDADE INTELLECTUAL; SERVIÇOS DE AVALIAÇÃO DE PROPRIEDADES PARA EFEITOS FISCAIS; SERVIÇOS DE AVALIAÇÃO DE AUTOMÓVEIS USADOS; SERVIÇOS DE AVALIAÇÃO NUMISMÁTICA; COBRANÇA DE DÍVIDAS; COBRANÇA DE PAGAMENTOS DE BENS E SERVIÇOS; COBRANÇA DE DÉBITOS
- 42 ADMINISTRAÇÃO DE SERVIDORES REMOTOS; ADMINISTRAÇÃO DE SERVIDORES DE CORREIO; ADMINISTRAÇÃO DE SERVIDORES; ADMINISTRAÇÃO DOS DIREITOS DOS UTILIZADORES EM REDES INFORMÁTICAS; ALUGUER DE HARDWARE E INSTALAÇÕES INFORMÁTICAS; ANÁLISE DE SISTEMAS INFORMÁTICOS; ANÁLISE INFORMÁTICA; ANÁLISE PARA IMPLEMENTAÇÃO DE SISTEMAS DE COMPUTADORES; APLICAÇÃO DE MARCAS DE ÁGUA DIGITAIS; ATUALIZAÇÃO DE BANCOS DE MEMÓRIA DE SISTEMAS INFORMÁTICOS; ATUALIZAÇÃO DE WEBSITES PARA TERCEIROS; AUTENTICAÇÃO DE DADOS ATRAVÉS DE CADEIAS DE BLOCOS; CONCEÇÃO, CRIAÇÃO E PROGRAMAÇÃO DE PÁGINAS WEB; CONCEÇÃO E DESENVOLVIMENTO DE SISTEMAS DE COMPUTADOR; CONCEÇÃO E DESENVOLVIMENTO DE APARELHOS DE PROCESSAMENTO DE DADOS; CONCEÇÃO E DESENVOLVIMENTO DE APARELHOS DE TRANSMISSÃO DE DADOS SEM FIOS; CONCEÇÃO E DESENVOLVIMENTO DE APARELHOS DE TRANSMISSÃO DE DADOS SEM FIOS; CONCEÇÃO E DESENVOLVIMENTO DE SISTEMAS DE ENTRADA, SAÍDA, PROCESSAMENTO, VISUALIZAÇÃO E ARMAZENAMENTO DE DADOS; CONCEÇÃO E DESENVOLVIMENTO DE SISTEMAS DE ARMAZENAMENTO DE DADOS; CONCEÇÃO E DESENVOLVIMENTO DE SISTEMAS DE VISUALIZAÇÃO DE DADOS; CONCEÇÃO E DESENVOLVIMENTO DE SISTEMAS DE PROCESSAMENTO DE DADOS; CONCEÇÃO E DESENVOLVIMENTO DE SISTEMAS DE ENTRADA DE DADOS; CONCEÇÃO E DESENVOLVIMENTO DE SOFTWARE DE BASES DE DADOS ELETRÓNICAS; CONCEÇÃO E DESENVOLVIMENTO DE PERIFÉRICOS DE COMPUTADOR; CONSULTORIA EM SEGURANÇA DE INTERNET; CONSULTORIA EM SEGURANÇA DE DADOS; CRIAÇÃO DE PLATAFORMAS INFORMÁTICAS PARA TERCEIROS; CRIAÇÃO DE UM APARELHO DE PROCESSAMENTO DE DADOS; CRIAÇÃO E MANUTENÇÃO DE SITES PARA TELEMÓVEIS; DESENVOLVIMENTO DE COMPUTADORES; DESENVOLVIMENTO DE HARDWARE INFORMÁTICO; DESENVOLVIMENTO DE HARDWARE; DESENVOLVIMENTO DE REDES INFORMÁTICAS; DESENVOLVIMENTO DE SISTEMAS PARA PROCESSAMENTO DE DADOS; DESENVOLVIMENTO DE SISTEMAS PARA A TRANSMISSÃO DE DADOS; DESENVOLVIMENTO DE SISTEMAS PARA O ARMAZENAMENTO DE DADOS; DESENVOLVIMENTO DE SISTEMAS INFORMÁTICOS; DESENVOLVIMENTO DE UM APARELHO DE PROCESSAMENTO DE DADOS; DESENVOLVIMENTO E TESTE DE MÉTODOS DE COMPUTADOR, ALGORITMOS E SOFTWARE; DESENVOLVIMENTO, PROGRAMAÇÃO E IMPLEMENTAÇÃO DE SOFTWARE; DESIGN DE COMPUTADORES E SOFTWARE INFORMÁTICO PARA RELATÓRIOS E ANÁLISES COMERCIAIS; DESIGN DE SISTEMAS DE ARMAZENAMENTO DE DADOS; DIAGNÓSTICO DE PROBLEMAS DE HARDWARE ATRAVÉS DO USO DE SOFTWARE; DISPONIBILIZAÇÃO DE INFORMAÇÃO SOBRE CONCEÇÃO E DESENVOLVIMENTO DE SOFTWARE, SISTEMAS E REDES INFORMÁTICAS; ENGENHARIA INFORMÁTICA; ESCRITA TÉCNICA; ESTUDOS ANALÍTICOS COMPARATIVOS DA EFICIÊNCIA DE SISTEMAS INFORMÁTICOS; ESTUDOS DE ANÁLISE COMPARATIVA DO DESEMPENHO DE SISTEMAS DE COMPUTADORES; FORNECEDORES DE SERVIÇOS DE TECNOLOGIAS DE INFORMAÇÃO POR OUTSOURCING; FORNECIMENTO DE ACESSO TEMPORÁRIO A FERRAMENTAS DE DESENVOLVIMENTO DE SOFTWARE NÃO DESCARREGÁVEIS EM LINHA; FORNECIMENTO DE INSTALAÇÕES DE CENTROS DE DADOS; GESTÃO DE MOTORES DE BUSCA; GESTÃO DE PROJETOS DE TI; GESTÃO DE PROJETOS INFORMÁTICOS EM PROCESSAMENTO ELETRÔNICO DE DADOS [PED]; GESTÃO DE SERVIÇOS DE TI [ITSM]; GESTÃO TÉCNICA DE APARELHOS DOMÉSTICOS E EQUIPAMENTOS INFORMÁTICOS; INTEGRAÇÃO DE SISTEMAS INFORMÁTICOS E REDES INFORMÁTICAS; INVESTIGAÇÃO NO DOMÍNIO DA TECNOLOGIA DAS TELECOMUNICAÇÕES; INVESTIGAÇÃO NO DOMÍNIO DA AUTOMATIZAÇÃO COMPUTORIZADA DE PROCESSOS INDUSTRIAIS; INVESTIGAÇÃO NO DOMÍNIO DAS TECNOLOGIAS DA INFORMAÇÃO; INVESTIGAÇÃO RELACIONADA COM A AUTOMATIZAÇÃO COMPUTORIZADA DE PROCESSOS TÉCNICOS; INVESTIGAÇÃO RELACIONADA COM PROCESSAMENTO DE DADOS;

INVESTIGAÇÃO RELACIONADA COM COMPUTADORES; INVESTIGAÇÃO RELACIONADA COM A AUTOMATIZAÇÃO COMPUTORIZADA DE PROCESSOS ADMINISTRATIVOS; INVESTIGAÇÃO RELACIONADA COM TÉCNICAS DE TELECOMUNICAÇÃO; INVESTIGAÇÃO TÉCNICA RELACIONADA COM COMPUTADORES; INVESTIGAÇÃO TECNOLÓGICA RELATIVA A COMPUTADORES; MANUTENÇÃO DE SOFTWARE PARA PROCESSAMENTO DE DADOS; MINERAÇÃO DE DADOS; MONITORIZAÇÃO DE SISTEMAS DE COMPUTADOR POR ACESSO REMOTO; PLANEAMENTO, CONCEÇÃO, DESENVOLVIMENTO E MANUTENÇÃO DE SÍTIOS WEB EM LINHA PARA TERCEIROS; PESQUISAS EM TECNOLOGIA DE PROCESSAMENTO DE DADOS; PREPARAÇÃO DE PROGRAMAS DE COMPUTADOR PARA PROCESSAMENTO DE DADOS; PRESTAÇÃO DE SERVIÇOS DE AUTENTICAÇÃO DE UTILIZADORES MEDIANTE TECNOLOGIA DE HARDWARE E SOFTWARE BIOMÉTRICO PARA TRANSAÇÕES DE COMÉRCIO ELETRÓNICO; PRESTAÇÃO DE SERVIÇOS DE AUTENTICAÇÃO DE UTILIZADORES MEDIANTE TECNOLOGIA DE INÍCIO DE SESSÃO ÚNICO PARA APLICAÇÕES DE SOFTWARE EM LINHA; REDAÇÃO TÉCNICA; RESOLUÇÃO DE PROBLEMAS DE HARDWARE E SOFTWARE INFORMÁTICO; SEGURANÇA, PROTEÇÃO E RECUPERAÇÃO EM MATÉRIA DE TI (TECNOLOGIAS DE INFORMAÇÃO); SERVIÇOS ANALÍTICOS RELACIONADOS COM COMPUTADORES; SERVIÇOS DE ACONSELHAMENTO E INFORMAÇÃO SOBRE PERIFÉRICOS INFORMÁTICOS; SERVIÇOS DE ALOJAMENTO DE SITES DE INTERNET E SOFTWARE COMO SERVIÇO E ALUGUER DE SOFTWARE; SERVIÇOS DE CONFIGURAÇÃO DE REDES INFORMÁTICAS; SERVIÇOS DE CONSULTADORIA, ACONSELHAMENTO E INFORMAÇÃO SOBRE TI (TECNOLOGIAS DE INFORMAÇÃO); SERVIÇOS DE DESIGN E PROGRAMAÇÃO DE COMPUTADORES; SERVIÇOS DE DIAGNÓSTICOS DE COMPUTADORES; SERVIÇOS DE DUPLICAÇÃO E CONVERSÃO DE DADOS, SERVIÇOS DE CODIFICAÇÃO DE DADOS, SERVIÇOS DE ENGENHARIA INFORMÁTICA; SERVIÇOS DE GESTÃO DE PROJETOS INFORMÁTICOS; SERVIÇOS DE INVESTIGAÇÃO INFORMÁTICA; SERVIÇOS DE MIGRAÇÃO DE DADOS; SERVIÇOS DE REDE INFORMÁTICA; SERVIÇOS INFORMÁTICOS DE ANÁLISE DE DADOS; SERVIÇOS TECNOLÓGICOS RELACIONADOS COM COMPUTADORES; SOLUÇÃO DE REPARAÇÃO SOB A FORMA DE DIAGNÓSTICO DE PROBLEMAS COM BENS ELETRÓNICOS DE CONSUMO; ATUALIZAÇÃO E CONCEÇÃO DE SOFTWARE INFORMÁTICO; ALUGUER DE COMPUTADORES E ATUALIZAÇÃO DE SOFTWARE INFORMÁTICO; ALUGUER DE FIRMWARE INFORMÁTICO; ALUGUER E MANUTENÇÃO DE SOFTWARE; ATUALIZAÇÃO DA PÁGINA INICIAL [HOMEPAGES] PARA REDES INFORMÁTICAS; ATUALIZAÇÃO DA PÁGINA PRINCIPAL [HOMEPAGES] PARA TERCEIROS; ATUALIZAÇÃO DE BASE DE DADOS DE SOFTWARE; ATUALIZAÇÃO DE PROGRAMAS DE COMPUTADOR; ATUALIZAÇÃO DE PÁGINAS DA INTERNET; ATUALIZAÇÃO DE PROGRAMAS DE COMPUTADOR PARA TERCEIROS; ATUALIZAÇÃO DE SOFTWARE; ATUALIZAÇÃO DE SOFTWARE EM MATÉRIA DE SEGURANÇA INFORMÁTICA E DA PREVENÇÃO DE RISCOS INFORMÁTICOS; ATUALIZAÇÃO DE SOFTWARE INFORMÁTICO; ATUALIZAÇÃO DE SOFTWARE INFORMÁTICO PARA TERCEIROS; ATUALIZAÇÃO DE SOFTWARE PARA SISTEMAS DE COMUNICAÇÃO; ATUALIZAÇÃO DE SOFTWARE PARA TELEFONES INTELIGENTES; ATUALIZAÇÃO DE SOFTWARE PARA DISPOSITIVOS INTEGRADOS; ATUALIZAÇÃO DE SOFTWARE PARA PROCESSAMENTO DE DADOS;

ATUALIZAÇÃO DE VERSÕES DE SOFTWARE; ATUALIZAÇÃO E ADAPTAÇÃO DE PROGRAMAS INFORMÁTICOS ÀS NECESSIDADES DOS UTILIZADORES; ATUALIZAÇÃO E MANUTENÇÃO DE PROGRAMAS DE COMPUTADOR; ATUALIZAÇÃO E MANUTENÇÃO DE SOFTWARE E PROGRAMAS DE COMPUTADOR; ATUALIZAÇÃO E MELHORAMENTO DE SOFTWARE; COMPILAÇÃO DE PÁGINAS WEB PARA A INTERNET; COMPILAÇÃO DE PROGRAMAS DE TRATAMENTO DA INFORMAÇÃO; COMPILAÇÃO DE PROGRAMAS INFORMÁTICOS; CONCEÇÃO, CRIAÇÃO, HOSPEDAGEM E MANUTENÇÃO DE SITES PARA TERCEIROS; CONCEÇÃO DE BASES DE DADOS INFORMÁTICAS; CONCEÇÃO DE BASES DE DADOS; CONCEÇÃO DE CÓDIGOS INFORMÁTICOS; CONCEÇÃO DE COMPUTADORES PARA TERCEIROS; CONCEÇÃO DE HOMEPAGES; CONCEÇÃO DE LINGUAGENS INFORMÁTICAS; CONCEÇÃO DE PÁGINAS PRINCIPAIS [HOMEPAGES] E PÁGINAS WEB; CONCEÇÃO DE PÁGINAS WEB; CONCEÇÃO DE PROGRAMAS DE COMPUTADOR; CONCEÇÃO DE PROGRAMAS DE COMPUTADOR E SOFTWARE RELACIONADO COM AERONAVES; CONCEÇÃO DE PROGRAMAS INFORMÁTICOS; CONCEÇÃO DE PROGRAMAS PARA O TRATAMENTO DE DADOS; CONCEÇÃO DE SISTEMAS DE INFORMAÇÃO RELACIONADOS COM FINANÇAS; CONCEÇÃO DE SISTEMAS DE INFORMAÇÃO RELACIONADOS COM GESTÃO; CONCEÇÃO DE SISTEMAS DE SOFTWARE GRÁFICO; CONCEÇÃO DE SITES INFORMÁTICOS; CONCEÇÃO DE SOFTWARE; CONCEÇÃO DE SOFTWARE PARA CONTROLO DE TERMINAIS SELF-SERVICE; CONCEÇÃO DE SOFTWARE PARA TELEFONES INTELIGENTES; CONCEÇÃO DE SOFTWARE PARA UTILIZAR COM MÁQUINAS DE IMPRESSÃO; CONCEÇÃO DE WEBSITES; CONCEÇÃO DE WEBSITES PARA FINS PUBLICITÁRIOS; CONCEÇÃO, DESENHO E ESCRITA POR ENCOMENDA DE SOFTWARE INFORMÁTICO; CONCEÇÃO, DESENVOLVIMENTO E IMPLEMENTAÇÃO DE SOFTWARE INFORMÁTICO; CONCEÇÃO, DESENVOLVIMENTO E MANUTENÇÃO DE INTRANETS; CONCEÇÃO, DESENVOLVIMENTO E PROGRAMAÇÃO DE SOFTWARE; CONCEÇÃO E ATUALIZAÇÃO DE HOMEPAGES E PÁGINAS WEB; CONCEÇÃO E CONSTRUÇÃO DE HOMEPAGES E WEBSITES; CONCEÇÃO E CRIAÇÃO DE HOMEPAGES E PÁGINAS DA INTERNET; CONCEÇÃO E CRIAÇÃO DE HOMEPAGES E PÁGINAS WEB; CONCEÇÃO E CRIAÇÃO DE WEBSITES PARA OUTROS; CONCEÇÃO E DESENVOLVIMENTO DE PÁGINAS WEB NA INTERNET; CONCEÇÃO E DESENVOLVIMENTO DE REDES INFORMÁTICAS SEM FIOS; CONCEÇÃO E DESENVOLVIMENTO DE SOFTWARE DE SISTEMAS OPERACIONAIS; CONCEÇÃO E DESENVOLVIMENTO DE SOFTWARE DE BANCO DE DADOS DE COMPUTADOR; CONCEÇÃO E DESENVOLVIMENTO DE FIRMWARE COMPUTADOR; CONCEÇÃO E DESENVOLVIMENTO DE PROGRAMAS DE BANCO DE DADOS DE COMPUTADOR; CONCEÇÃO E DESENVOLVIMENTO DE SOFTWARE PARA PROCESSAMENTO DE DADOS; CONCEÇÃO E DESENVOLVIMENTO DE SOFTWARE DE PROCESSAMENTO DE IMAGEM; CONCEÇÃO E DESENVOLVIMENTO DE PROGRAMAS PARA PROCESSAMENTO DE DADOS; CONCEÇÃO E DESENVOLVIMENTO DE SOFTWARES DE RECUPERAÇÃO DE DADOS; CONCEÇÃO E DESENVOLVIMENTO DE SOFTWARE DE DRIVER; CONCEÇÃO E DESENVOLVIMENTO DE SOFTWARE DE JOGOS DE VÍDEO; CONCEÇÃO E DESENVOLVIMENTO DE SOFTWARE ANTIVÍRUS; CONCEÇÃO E DESENVOLVIMENTO DE SOFTWARE NO DOMÍNIO DAS APLICAÇÕES PARA TELEMÓVEL; CONCEÇÃO E DESENVOLVIMENTO DE SOFTWARE

PARA MENSAGENS INSTANTÂNEAS; CONCEÇÃO E DESENVOLVIMENTO DE ARQUITETURA DE SOFTWARE; CONCEÇÃO E DESENVOLVIMENTO DE SOFTWARE PARA SIMULAÇÃO DE VEÍCULOS; CONCEÇÃO E DESENVOLVIMENTO DE PROGRAMAS DE SEGURANÇA NA INTERNET; CONCEÇÃO E DESENVOLVIMENTO DE SOFTWARE OPERACIONAL PARA ACEDER E UTILIZAR UMA REDE DE COMPUTAÇÃO EM NUVEM; CONCEÇÃO E DESENVOLVIMENTO DE SOFTWARE PARA GESTÃO DE BASES DE DADOS; CONCEÇÃO E DESENVOLVIMENTO DE SISTEMAS DE SAÍDA DE DADOS; CONCEÇÃO E DESENVOLVIMENTO DE SOFTWARE OPERACIONAL PARA REDES E SERVIDORES INFORMÁTICOS; CONCEÇÃO E DESENVOLVIMENTO DE SOFTWARE PARA DESENVOLVIMENTO DE WEBSITES; CONCEÇÃO E DESENVOLVIMENTO DE SOFTWARE PARA IMPORTAÇÃO E GESTÃO DE DADOS; CONCEÇÃO E DESENVOLVIMENTO DE SOFTWARE DE REALIDADE VIRTUAL; CONCEÇÃO E DESENVOLVIMENTO DE SOFTWARE DE JOGOS DE COMPUTADOR; CONCEÇÃO E DESENVOLVIMENTO DE SOFTWARE DE JOGOS DE COMPUTADOR E SOFTWARE DE REALIDADE VIRTUAL; CONCEÇÃO E DESENVOLVIMENTO DE HARDWARE INFORMÁTICO PARA A INDÚSTRIA TRANSFORMADORA; CONCEÇÃO E DESENVOLVIMENTO DE SOFTWARE PARA GESTÃO DE INVENTÁRIO; CONCEÇÃO E DESENVOLVIMENTO DE SOFTWARE DE CONTROLO DE PROCESSOS; CONCEÇÃO E DESENVOLVIMENTO DE SOFTWARE PARA O CONTROLO, REGULAÇÃO E MONITORIZAÇÃO DE SISTEMAS DE ENERGIA SOLAR; CONCEÇÃO E DESENVOLVIMENTO DE SOFTWARE DE PROCESSAMENTO DE TEXTO; CONCEÇÃO E DESENVOLVIMENTO DE SOFTWARE PARA GUIAS ELETRÓNICOS DE PROGRAMAS DE TELEVISÃO; CONCEÇÃO E DESENVOLVIMENTO DE HOMEPAGES E WEBSITES; CONCEÇÃO E DESENVOLVIMENTO DE SOFTWARE PARA LOGÍSTICA, GESTÃO DA CADEIA DE FORNECIMENTO E PORTAIS DE NEGÓCIOS ELETRÓNICOS; CONCEÇÃO E DESENVOLVIMENTO DE SOFTWARE PARA LOGÍSTICA; CONCEÇÃO E DESENVOLVIMENTO DE SOFTWARE PARA GESTÃO DA CADEIA DE FORNECIMENTO; CONCEÇÃO E DESENVOLVIMENTO DE SOFTWARE PARA UTILIZAR EM APLICAÇÕES DE TECNOLOGIA MÉDICA; CONCEÇÃO E DESENVOLVIMENTO DE DICIONÁRIOS E BASES DE DADOS DE TRADUÇÃO ELETRÓNICA; CONCEÇÃO E DESENVOLVIMENTO DE SOFTWARE PARA A LEITURA, TRANSMISSÃO E ORGANIZAÇÃO DE DADOS; CONCEÇÃO E DESENVOLVIMENTO DE SOFTWARE PARA AVALIAÇÃO E CÁLCULO DE DADOS; CONCEÇÃO E DESENVOLVIMENTO DE SOFTWARE DE GESTÃO ENERGÉTICA; CONCEÇÃO E DESENVOLVIMENTO DE SISTEMAS DE NAVEGAÇÃO; CONCEÇÃO E DESENVOLVIMENTO DE SOFTWARE DE PLANIFICAÇÃO DE ITINERÁRIOS; CONCEÇÃO E DESENVOLVIMENTO DE DICIONÁRIOS ELETRÓNICOS; CONCEÇÃO E DESENVOLVIMENTO DE CARTÕES DE FELICITAÇÕES ELETRÓNICOS; CONCEÇÃO E IMPLEMENTAÇÃO DE PÁGINAS WEB EM REDE PARA TERCEIROS; CONCEÇÃO E IMPLEMENTAÇÃO DE WEBSITES PARA TERCEIROS; CONCEÇÃO E MANUTENÇÃO DE WEBSITES PARA TERCEIROS; CONCEÇÃO E MANUTENÇÃO DE PÁGINAS WEB PERSONALIZADAS; CONCEÇÃO, MANUTENÇÃO, ALUGUER E ATUALIZAÇÃO DE SOFTWARE INFORMÁTICO; CONCEÇÃO, MANUTENÇÃO, DESENVOLVIMENTO E ATUALIZAÇÃO DE SOFTWARE INFORMÁTICO; CONCEÇÃO, MANUTENÇÃO E ATUALIZAÇÃO DE SOFTWARE INFORMÁTICO; CONFIGURAÇÃO DE FIRMWAREINFORMÁTICO; CONFIGURAÇÃO DE

SISTEMAS E REDES INFORMÁTICAS; CONFIGURAÇÃO DE SOFTWARE; CONSTRUÇÃO DE UMA PLATAFORMA NA INTERNET PARA COMÉRCIO ELETRÓNICO; CONSTRUÇÃO E MANUTENÇÃO DE WEBSITES; CONSULTADORIA NO DOMÍNIO DO DESIGN DE SOFTWARE; CONSULTADORIA PROFISSIONAL NO DOMÍNIO DO SOFTWARE INFORMÁTICO; CONSULTADORIA RELACIONADA COM ENSAIOS DE SISTEMAS DE APLICAÇÕES; CONSULTORIA EM CONCEÇÃO E DESENVOLVIMENTO DE PROGRAMAS INFORMÁTICOS; CONSULTORIA EM MATÉRIA DE CONCEÇÃO E DESENVOLVIMENTO DE SOFTWARE; CONSULTORIA EM MATÉRIA DE CONCEÇÃO E DESENVOLVIMENTO DE PROGRAMAS DE BASES DE DADOS INFORMÁTICAS; CONSULTORIA EM MATÉRIA DE CONCEÇÃO E DESENVOLVIMENTO DE PROGRAMAS DE COMPUTADOR; CONSULTORIA EM PROGRAMAS DE BASES DE DADOS INFORMÁTICAS; CONSULTORIA NA ÁREA DA CRIAÇÃO E DESIGN DE WEBSITES PARA COMÉRCIO ELETRÓNICO; CONSULTORIA NA ÁREA DA CRIAÇÃO E DESIGN DE WEBSITES; CONSULTORIA NA ÁREA DO DESIGN DE HOMEPAGES E DE SÍTIOS WEB; CONSULTORIA NO QUE RESPEITA AO DESIGN DE PÁGINAS WEB; CONVERSÃO DE CÓDIGOS DE COMPUTADOR PARA TERCEIROS; CRIAÇÃO, ATUALIZAÇÃO E ADAPTAÇÃO DE PROGRAMAS DE COMPUTADOR; CRIAÇÃO DE HOMEPAGES PARA REDES INFORMÁTICAS; CRIAÇÃO DE PÁGINAS WEB ARMAZENADAS ELETRONICAMENTE PARA SERVIÇOS ON-LINE E PARA A INTERNET; CRIAÇÃO DE PROGRAMAS DE COMPUTADOR PARA PROCESSAMENTO DE DADOS; CRIAÇÃO DE PROGRAMAS DE CONTROLO PARA O CONTROLO DO FUNCIONAMENTO ELÉTRICO E MÓDULOS DE TRANSMISSÃO; CRIAÇÃO DE PROGRAMAS DE COMPUTADOR; CRIAÇÃO DE PROGRAMAS DE CONTROLO PARA MEDIÇÃO AUTOMÁTICA, MONTAGEM, AJUSTAMENTO E VISUALIZAÇÃO RELACIONADA COM OS MESMOS; CRIAÇÃO DE SÍTIOS WEB NA INTERNET; CRIAÇÃO DE SÍTIOS WEB PARA OUTROS; CRIAÇÃO DE SOFTWARE; CRIAÇÃO DE SOFTWARE INFORMÁTICO; CRIAÇÃO, DESIGN E MANUTENÇÃO DE WEBSITES; CRIAÇÃO E CONCEÇÃO DE ÍNDICES BASEADOS EM WEBSITES COM INFORMAÇÕES PARA TERCEIROS [SERVIÇOS DE TECNOLOGIA DE INFORMAÇÃO]; CRIAÇÃO E DESIGN DE SÍTIOS WEB PARA TERCEIROS; CRIAÇÃO E DESIGN DE WEBSITES PARA TERCEIROS; CRIAÇÃO E FORNECIMENTO DE PÁGINAS WEB DE E PARA TERCEIROS; CRIAÇÃO E MANUTENÇÃO DE SÍTIOS WEB PARA TERCEIROS; CRIAÇÃO E MANUTENÇÃO DE SITES ELETRÓNICOS PARA TERCEIROS; CRIAÇÃO E MANUTENÇÃO DE SITES INFORMÁTICOS (WEBSITES) PARA TERCEIROS; CRIAÇÃO E MANUTENÇÃO DE SÍTIOS NA INTERNET; CRIAÇÃO E MANUTENÇÃO DE SITES; CRIAÇÃO E MANUTENÇÃO DE SOFTWARE PARA BLOGUES; CRIAÇÃO E MANUTENÇÃO DE WEBSITES POR CONTA DE OUTREM; CRIAÇÃO E MANUTENÇÃO DE WEBSITES PARA TERCEIROS; CRIAÇÃO E MANUTENÇÃO DE WEB SITES PARA TERCEIROS; CRIAÇÃO E MANUTENÇÃO DE WEBSITES; CRIAÇÃO, MANUTENÇÃO E ALOJAMENTO DE WEBSITES DE OUTROS; CRIAÇÃO, MANUTENÇÃO E MODERNIZAÇÃO DE SOFTWARE; DEPURAÇÃO DE SOFTWARE INFORMÁTICO PARA TERCEIROS; DESENHO DE PORTAIS WEB; DESENVOLVIMENTO, ATUALIZAÇÃO E MANUTENÇÃO DE SOFTWARE E DE SISTEMAS DE BASES DE DADOS; DESENVOLVIMENTO DE BASES DE DADOS; DESENVOLVIMENTO DE CÓDIGOS DE COMPUTADOR; DESENVOLVIMENTO DE FIRMWARE COMPUTADOR; DESENVOLVIMENTO DE LINGUAGENS DE COMPUTADOR;

DESENVOLVIMENTO DE PLATAFORMAS PARA COMPUTADORES; DESENVOLVIMENTO DE PLATAFORMAS INFORMÁTICAS; DESENVOLVIMENTO DE PROGRAMAS INFORMÁTICOS; DESENVOLVIMENTO DE PROGRAMAS PARA COMPUTADORES; DESENVOLVIMENTO DE PROGRAMAS PARA TRATAMENTO DA INFORMAÇÃO; DESENVOLVIMENTO DE PROGRAMAS PARA SIMULAÇÃO DE EXPERIMENTOS OU SÉRIES DE EXPERIÊNCIAS NUM LABORATÓRIO ÓTICO VIRTUAL; DESENVOLVIMENTO DE PROGRAMAS DE COMPUTADOR PARA SISTEMAS DE CAIXAS REGISTRADORAS ELETRÓNICAS; DESENVOLVIMENTO DE PROGRAMAS DE COMPUTADOR PARA A ANÁLISE DE EMISSÕES DE GASES DE ESCAPE; DESENVOLVIMENTO DE PROGRAMAS PARA PROCESSAMENTO DE DADOS POR ORDEM DE TERCEIROS; DESENVOLVIMENTO DE PROGRAMAS DE COMPUTADOR PARA A ANÁLISE DO PROCESSO DE COMBUSTÃO EM MOTORES; DESENVOLVIMENTO DE PROGRAMAS DE COMPUTADOR GRAVADOS EM SUPORTES DE DADOS (SOFTWARE) CONCEBIDOS PARA USO EM CONSTRUÇÃO E FABRICO AUTOMÁTICOS CAD/CAM; DESENVOLVIMENTO DE PROGRAMAS; DESENVOLVIMENTO DE PROGRAMAS DE COMPUTADOR PARA SIMULAR EXPERIÊNCIAS DE LABORATÓRIO; DESENVOLVIMENTO DE SOFTWARE PARA PROCESSAMENTO DE SINAIS DIGITAIS; DESENVOLVIMENTO DE SOFTWARE PARA PROCESSAMENTO E DISTRIBUIÇÃO DE CONTEÚDOS MULTIMÉDIA; DESENVOLVIMENTO DE SOFTWARE; DESENVOLVIMENTO DE SOFTWARE PARA OPERADORES DE ÁUDIO E VÍDEO; DESENVOLVIMENTO DE SOFTWARE PARA OPERAÇÕES SEGURAS EM REDES; DESENVOLVIMENTO DE SOFTWARE PARA COMPRESSÃO E DESCOMPRESSÃO DE CONTEÚDOS MULTIMÉDIA; DESENVOLVIMENTO DE SOFTWARE DE REALIDADE VIRTUAL; DESENVOLVIMENTO DE SOFTWARE PARA ARMAZENAMENTO E RECUPERAÇÃO DE DADOS MULTIMÉDIA; DESENVOLVIMENTO DE SOFTWARE MULTIMÉDIA INTERATIVO; DESENVOLVIMENTO DE SOFTWARE DE SISTEMAS OPERATIVOS E DE CONTROLADORES; DESENVOLVIMENTO DE SOFTWARE PARA JOGOS DE COMPUTADOR; DESENVOLVIMENTO DE SOFTWARE PARA CONVERSÃO DE DADOS E CONTEÚDOS MULTIMÉDIA DE E PARA DIFERENTES PROTOCOLOS; DESENVOLVIMENTO DE SOFTWARE PARA TERCEIROS; DESENVOLVIMENTO DE SOFTWARE POR CONTA DE OUTREM; DESENVOLVIMENTO DE SOFTWARE DO SISTEMA OPERATIVOS; DESENVOLVIMENTO DE SOFTWARE PARA O PROJETO / MANUFATURA AUXILIADO POR COMPUTADOR [CAD/CAM]; DESENVOLVIMENTO DE SOFTWARE PARA SISTEMAS DE COMUNICAÇÃO; DESENVOLVIMENTO DE SOFTWARE DE BANCO DE DADOS DE COMPUTADOR; DESENVOLVIMENTO DE SOFTWARE DE VIDEOJOGOS; DESENVOLVIMENTO DE SOFTWARE DE APLICAÇÃO PARA A ENTREGA DE CONTEÚDOS MULTIMÉDIA; DESENVOLVIMENTO DE SOFTWARE PARA PROCESSAMENTO DE TEXTO; DESENVOLVIMENTO DE SOFTWARE DE PROCESSAMENTO DE IMAGEM; DESENVOLVIMENTO DE SOFTWARE DE DRIVERS; DESENVOLVIMENTO DE SOFTWARE NO ÂMBITO DA PUBLICAÇÃO DE SOFTWARE; DESENVOLVIMENTO DE SOFTWARE NO ÂMBITO DE EDIÇÃO DE SOFTWARE; DESENVOLVIMENTO DE SOFTWARE PARA LOGÍSTICA, GESTÃO DA CADEIA DE FORNECIMENTO E PORTAIS DE NEGÓCIOS ELETRÓNICOS; DESENVOLVIMENTO

DE SOFTWARE PARA UTILIZAR COM SISTEMAS DE COMUTAÇÃO CONTROLADOS POR COMPUTADOR; DESENVOLVIMENTO DE SOFTWARE PARA UTILIZAR COM CONTROLADORES PROGRAMÁVEIS; DESENVOLVIMENTO DE SOFTWARE PARA A CRIAÇÃO DE GUIAS ELETRÓNICOS DE PROGRAMAS DE TELEVISÃO; DESENVOLVIMENTO DE SOLUÇÕES DE SOFTWARE PARA PROVEDORES E UTILIZADORES DA INTERNET; DESENVOLVIMENTO DE SOLUÇÕES DE APLICAÇÕES DE SOFTWARE INFORMÁTICO; DESENVOLVIMENTO DE WEBSITES PARA TERCEIROS; DESENVOLVIMENTO, DESIGN E ATUALIZAÇÃO DE PÁGINAS PRINCIPAIS (HOMEPAGES); DESENVOLVIMENTO E ATUALIZAÇÃO DE PROGRAMAS DE COMPUTADOR; DESENVOLVIMENTO E ELABORAÇÃO DE PROGRAMAS PARA O PROCESSAMENTO DE DADOS; DESENVOLVIMENTO E MANUTENÇÃO DE SOFTWARE DE BASES DE DADOS INFORMÁTICAS; DESENVOLVIMENTO E MANUTENÇÃO DE SOFTWARE; DESENVOLVIMENTO E TESTE DE SOFTWARE; DESIGN CUSTOMIZADO DE PACOTES DE SOFTWARE; DESIGN DE HOMEPAGES E WEB SITES; DESIGN DE JOGOS; DESIGN DE PROGRAMAS PARA COMPUTADOR; DESIGN DE SISTEMAS DE INFORMAÇÃO; DESIGN DE SOFTWARE; DESIGN DE SOFTWARE DE BASES DE DADOS INFORMÁTICAS; DESIGN DE SOFTWARE DE DRIVERS; DESIGN DE SOFTWARE DE REALIDADE VIRTUAL; DESIGN DE SOFTWARE DE SISTEMAS OPERATIVOS; DESIGN DE SOFTWARE DE VIDEOJOGOS; DESIGN DE SOFTWARE INFORMÁTICO; DESIGN DE SOFTWARE PARA ARMAZENAMENTO E RECUPERAÇÃO DE DADOS MULTIMÉDIA; DESIGN DE SOFTWARE PARA CONVERSÃO DE DADOS E CONTEÚDOS MULTIMÉDIA DE/PARA DIFERENTES PROTOCOLOS; DESIGN DE SOFTWARE PARA COMPRESSÃO E DESCOMPRESSÃO DE CONTEÚDOS MULTIMÉDIA; DESIGN DE SOFTWARE PARA DISPOSITIVOS INTEGRADOS; DESIGN DE SOFTWARE PARA JOGOS DE COMPUTADOR; DESIGN DE SOFTWARE PARA OPERADORES DE ÁUDIO E VÍDEO; DESIGN DE SOFTWARE PARA PROCESSAMENTO E DISTRIBUIÇÃO DE CONTEÚDOS MULTIMÉDIA; DESIGN DE SOFTWARE PARA PROCESSAMENTO SINAIS DIGITAIS; DESIGN DE SOFTWARE PARA PROCESSAMENTO DE TEXTO; DESIGN DE SOFTWARE PARA TERCEIROS; DESIGN DE SOFTWARE PARA TRATAMENTO DE IMAGENS; DESIGN DE WEBSITES INFORMÁTICOS; DESIGN E DESENVOLVIMENTO DE SOFTWARE; DESIGN E DESENVOLVIMENTO DE SOFTWARE E HARDWARE PARA AMPLIFICAÇÃO E TRANSMISSÃO DE SINAIS; DESIGN E DESENVOLVIMENTO DE SISTEMAS DE FIRMWARE; DESIGN E MANUTENÇÃO DE WEBSITES PARA TERCEIROS; DESIGN PERSONALIZADO DE SOFTWARE DE COMPUTADOR; DIAGNÓSTICO DE ERROS EM SOFTWARE INFORMÁTICO; DISPONIBILIZAÇÃO DE INFORMAÇÃO SOBRE CONCEÇÃO E DESENVOLVIMENTO DE HARDWARE E SOFTWARE; DISPONIBILIZAÇÃO DE INFORMAÇÃO EM DESENVOLVIMENTO DE SOFTWARE; DISPONIBILIZAÇÃO DE INFORMAÇÃO SOBRE CONCEÇÃO DE SOFTWARE; DISPONIBILIZAÇÃO DE MOTORES DE PESQUISA NA INTERNET COM OPÇÕES DE PESQUISA ESPECÍFICAS; EDIÇÃO DE PROGRAMAS DE COMPUTADOR; ELABORAÇÃO [CONCEÇÃO] DE SOFTWARE; ELABORAÇÃO [CONCEÇÃO] DE PROGRAMAS DE COMPUTADOR; ELABORAÇÃO DE HOMEPAGES POR CONTA DE OUTREM; ELABORAÇÃO DE PROGRAMAS INFORMÁTICOS PARA APLICAÇÕES BIOTECNOLÓGICAS; ELABORAÇÃO DE PROGRAMAS PARA O TRATAMENTO DA INFORMAÇÃO; ELABORAÇÃO DE RELATÓRIOS

RELACIONADOS COM SOFTWARE INFORMÁTICO; ELABORAÇÃO E ATUALIZAÇÃO DE PÁGINAS INICIAIS (HOMEPAGES) PARA REDES DE COMPUTADORES; ELABORAÇÃO, MANUTENÇÃO E ADAPTAÇÃO DE SOFTWARE; ENGENHARIA DE SOFTWARE; ENSAIO DE PROGRAMAS DE COMPUTADOR; ENSAIO DE PROGRAMAS INFORMÁTICOS; ESCRITA DE PROGRAMAS DE COMPUTADORES; ESCRITA DE PROGRAMAS PARA PROCESSAMENTO DE DADOS; ESCRITA E ATUALIZAÇÃO DE SOFTWARE; ESCRITA E DESIGN DE SOFTWARE PARA COMPUTADOR; ESCRITA POR ENCOMENDA DE PROGRAMAS INFORMÁTICOS, SOFTWARE E CÓDIGOS PARA A CRIAÇÃO DE PÁGINAS WEB NA INTERNET; ESTUDOS DE PROJETOS RELACIONADOS COM SOFTWARE; FORNECIMENTO DE ESTUDOS TÉCNICOS RELACIONADOS COM A PROGRAMAÇÃO DE COMPUTADORES; FORNECIMENTO DE INFORMAÇÕES SOBRE CONCEÇÃO E DESENVOLVIMENTO DE SOFTWARES INFORMÁTICOS; GESTÃO DE SÍTIOS NA WEB PERTENCENTES A TERCEIROS; GESTÃO DE WEBSITES DE TERCEIROS; IMPLEMENTAÇÃO DE PROGRAMAS DE COMPUTADOR EM REDES; INSTALAÇÃO, CONFIGURAÇÃO E MANUTENÇÃO DE SOFTWARE INFORMÁTICO; INSTALAÇÃO, CONSERVAÇÃO E REPARAÇÃO DE SOFTWARE PARA SISTEMAS INFORMÁTICOS; INSTALAÇÃO DE FIRMWARE; INSTALAÇÃO DE PÁGINAS WEB NA INTERNET PARA TERCEIROS; INSTALAÇÃO DE PROGRAMAS DE COMPUTADOR; INSTALAÇÃO DE SOFTWARE; INSTALAÇÃO DE SOFTWARE DE CONTROLO DE ACESSO COMO UM SERVIÇO (ACAAS); INSTALAÇÃO DE SOFTWARE DE BASE DE DADOS; INSTALAÇÃO DE SOFTWARE INFORMÁTICO; INSTALAÇÃO DE SOFTWARE PARA ACESSO À INTERNET; INSTALAÇÃO E ATUALIZAÇÃO DE PROGRAMAS PARA O PROCESSAMENTO DE DADOS; INSTALAÇÃO E MANUTENÇÃO DE SOFTWARE INFORMÁTICO; INSTALAÇÃO E MANUTENÇÃO DE PROGRAMAS INFORMÁTICOS; INSTALAÇÃO E MANUTENÇÃO DE PROGRAMAS DE COMPUTADOR; INSTALAÇÃO E MANUTENÇÃO DE SOFTWARE DE ACESSO À INTERNET; INSTALAÇÃO E MANUTENÇÃO DE SOFTWARE DE BASE DE DADOS; INSTALAÇÃO E PERSONALIZAÇÃO DE SOFTWARE DE APLICAÇÃO PARA COMPUTADORES; INSTALAÇÃO, MANUTENÇÃO, ATUALIZAÇÃO E MODERNIZAÇÃO DE SOFTWARE; INSTALAÇÃO, MANUTENÇÃO E ATUALIZAÇÃO DE SOFTWARE INFORMÁTICO; INSTALAÇÃO, MANUTENÇÃO E ATUALIZAÇÃO DE SOFTWARE DE BASE DE DADOS; INSTALAÇÃO, MANUTENÇÃO E REPARAÇÃO DE SOFTWARE INFORMÁTICO; INSTALAÇÃO, MANUTENÇÃO, REPARAÇÃO E ASSISTÊNCIA TÉCNICA DE SOFTWARE INFORMÁTICO; INSTALAÇÃO, REPARAÇÃO E MANUTENÇÃO DE SOFTWARE INFORMÁTICO; INTEGRAÇÃO DE SOFTWARE INFORMÁTICO; INVESTIGAÇÃO, DESENVOLVIMENTO, DESIGN E ATUALIZAÇÃO DE SOFTWARE INFORMÁTICO; INVESTIGAÇÃO EM MATÉRIA DE SOFTWARE; INVESTIGAÇÃO E DESENVOLVIMENTO DE SOFTWARE INFORMÁTICO; INVESTIGAÇÃO RELACIONADA COM PROGRAMAÇÃO DE COMPUTADORES; INVESTIGAÇÃO RELACIONADA COM PROGRAMAS DE COMPUTADOR; MANUTENÇÃO DE BASES DE DADOS; MANUTENÇÃO DE PROGRAMAS DE COMPUTADORES; MANUTENÇÃO DE PROGRAMAS DE COMPUTADOR; MANUTENÇÃO DE REGISTOS INFORMÁTICOS; MANUTENÇÃO DE SÍTIOS WEB E ALOJAMENTO DE SERVIÇOS WEB ONLINE PARA TERCEIROS; MANUTENÇÃO DE SOFTWARE; MANUTENÇÃO DE SOFTWARE DE COMPUTADOR; MANUTENÇÃO DE SOFTWARE INFORMÁTICO EM MATÉRIA DE SEGURANÇA INFORMÁTICA E DA

PREVENÇÃO DE RISCOS INFORMÁTICOS; MANUTENÇÃO DE SOFTWARE INFORMÁTICO PARA O FUNCIONAMENTO DE APARELHOS E MÁQUINAS DE ENCHIMENTO; MANUTENÇÃO DE SOFTWARE PARA ACESSO À INTERNET; MANUTENÇÃO DE SOFTWARE PARA SISTEMAS DE COMUNICAÇÃO; MANUTENÇÃO DE SOFTWARE UTILIZADO NO CAMPO DE E-COMMERCE; MANUTENÇÃO DE WEBSITES; MANUTENÇÃO E ATUALIZAÇÃO DE PROGRAMAS DE COMPUTADOR; MANUTENÇÃO E ATUALIZAÇÃO DE SOFTWARE INFORMÁTICO; MANUTENÇÃO E ATUALIZAÇÃO DE SOFTWARE PARA SISTEMAS DE COMUNICAÇÃO; MANUTENÇÃO E MODERNIZAÇÃO DE SOFTWARE INFORMÁTICO; MANUTENÇÃO E REPARAÇÃO DE SOFTWARE; MODERNIZAÇÃO DE SOFTWARE; MODIFICAÇÃO DE PROGRAMAS DE COMPUTADOR; PESQUISAS EM DESENVOLVIMENTO DE SOFTWARE; PESQUISAS EM DESENVOLVIMENTO DE PROGRAMAS E SOFTWARE INFORMÁTICOS; PESQUISAS EM PROGRAMAS E SOFTWARE INFORMÁTICOS; PREPARAÇÃO DE PROGRAMAS DE PROCESSAMENTO DE DADOS; PREPARAÇÃO DE RELATÓRIOS RELACIONADOS COM PROGRAMAS INFORMÁTICOS; PRESTAÇÃO DE INFORMAÇÃO RELACIONADA COM PROGRAMAS DE COMPUTADOR; PRESTAÇÃO DE INFORMAÇÕES RELACIONADAS COM A PROGRAMAÇÃO DE COMPUTADORES; PRESTAÇÃO DE SERVIÇOS DE SUPORTE ON-LINE A UTILIZADORES DE PROGRAMAS DE COMPUTADOR; PRESTAÇÃO DE SERVIÇOS DE APOIO ON-LINE A UTILIZADORES DE PROGRAMAS DE COMPUTADOR; PRESTAÇÃO DE SERVIÇOS DE INFORMAÇÕES, ASSESSORIA E CONSULTADORIA NO DOMÍNIO DO SOFTWARE INFORMÁTICO; PRODUÇÃO DE SOFTWARE; PROGRAMAÇÃO DE ANIMAÇÕES INFORMÁTICAS; PROGRAMAÇÃO DE APLICAÇÕES MULTIMÉDIA; PROGRAMAÇÃO DE COMPUTADORES NO DOMÍNIO DAS TELECOMUNICAÇÕES; PROGRAMAÇÃO DE COMPUTADORES PARA TERCEIROS; PROGRAMAÇÃO DE COMPUTADORES; PROGRAMAÇÃO DE COMPUTADORES PARA A REGULAMENTAÇÃO DE DADOS ENTRE COMPRADORES E FORNECEDORES; PROGRAMAÇÃO DE COMPUTADORES PARA A IMPRESSÃO DE CÓDIGOS DE BARRAS; PROGRAMAÇÃO DE COMPUTADORES E MANUTENÇÃO DE PROGRAMAS INFORMÁTICOS; PROGRAMAÇÃO DE COMPUTADORES E DESIGN DE SOFTWARE; PROGRAMAÇÃO DE COMPUTADORES PARA A INTERNET; PROGRAMAÇÃO DE COMPUTADORES PARA JOGOS DE VÍDEO E DE COMPUTADOR; PROGRAMAÇÃO DE COMPUTADORES NO DOMÍNIO MÉDICO; PROGRAMAÇÃO DE EQUIPAMENTO DE PROCESSAMENTO DE DADOS; PROGRAMAÇÃO DE EQUIPAMENTOS DE MULTIMÉDIA; PROGRAMAÇÃO DE PÁGINAS WEB PERSONALIZADAS; PROGRAMAÇÃO DE PÁGINAS WEB; PROGRAMAÇÃO DE PROGRAMAS DE PROCESSAMENTO DE DADOS; PROGRAMAÇÃO DE PROGRAMAS DE SEGURANÇA NA INTERNET; PROGRAMAÇÃO DE SOFTWARE DIDÁTICO; PROGRAMAÇÃO DE SOFTWARE DE VIDEOJOGOS; PROGRAMAÇÃO DE SOFTWARE DE JOGOS DE COMPUTADOR; PROGRAMAÇÃO DE SOFTWARE DE TELECOMUNICAÇÕES; PROGRAMAÇÃO DE SOFTWARE DE GESTÃO ENERGÉTICA; PROGRAMAÇÃO DE SOFTWARE DE PROCESSAMENTO ELETRÓNICO DE DADOS [PED]; PROGRAMAÇÃO DE SOFTWARE OPERACIONAL PARA ACEDER E UTILIZAR UMA REDE DE COMPUTAÇÃO EM NUVEM; PROGRAMAÇÃO DE SOFTWARE OPERACIONAL PARAREDES E SERVIDORES INFORMÁTICOS; PROGRAMAÇÃO DE

SOFTWARE PARA ESTUDOS DE MERCADO; PROGRAMAÇÃO DE SOFTWARE PARA A AVALIAÇÃO DO COMPORTAMENTO DE CLIENTES EM LOJAS EM LINHA; PROGRAMAÇÃO DE SOFTWARE PARA PUBLICIDADE EM LINHA; PROGRAMAÇÃO DE SOFTWARE PARA GESTÃO DE BASES DE DADOS; PROGRAMAÇÃO DE SOFTWARE PARA DESENVOLVIMENTO DE WEBSITES; PROGRAMAÇÃO DE SOFTWARE PARA IMPORTAÇÃO E GESTÃO DE DADOS; PROGRAMAÇÃO DE SOFTWARE PARA PLATAFORMAS DE INFORMAÇÃO NA INTERNET; PROGRAMAÇÃO DE SOFTWARE PARA PORTAIS DA INTERNET, SALAS DE CONVERSACÃO, LINHAS DE CONVERSACÃO E FÓRUMS DA INTERNET; PROGRAMAÇÃO DE SOFTWARE PARA PLATAFORMAS DE INTERNET; PROGRAMAÇÃO DE SOFTWARE PARA Dicionários e bases de dados de tradução eletrônica; PROGRAMAÇÃO DE SOFTWARE PARA A LEITURA, TRANSMISSÃO E ORGANIZAÇÃO DE DADOS; PROGRAMAÇÃO DE SOFTWARE PARA PLATAFORMAS DE COMÉRCIO ELETRÔNICO; PROGRAMAÇÃO DE SOFTWARE PARA AVALIAÇÃO E CÁLCULO DE DADOS; PROGRAMAÇÃO INFORMÁTICA DE JOGOS DE VÍDEO; PROGRAMAÇÃO INFORMÁTICA PARA A INDÚSTRIA ENERGÉTICA; PROGRAMAÇÃO INFORMÁTICA PARA PROCESSAMENTO DE DADOS; PROGRAMAÇÃO INFORMÁTICA PARA PROCESSAMENTO DE DADOS E SISTEMAS DE COMUNICAÇÃO; PROGRAMAÇÃO PARA JOGOS DE COMPUTADOR; REALIZAÇÃO DE ESTUDOS DE VIABILIDADE RELACIONADOS COM SOFTWARE; REDAÇÃO DE PROGRAMAS DE CONTROLO; REDAÇÃO DE PROGRAMAS INFORMÁTICOS PARA APLICAÇÕES MÉDICAS; REDAÇÃO DE PROGRAMAS INFORMÁTICOS PARA PROCESSAMENTO DE DADOS; REDAÇÃO DE SOFTWARE INFORMÁTICO; REPARAÇÃO DE PROGRAMAS DE COMPUTADOR DANIFICADOS; REPARAÇÃO DE SOFTWARE INFORMÁTICO; REPARAÇÃO, MANUTENÇÃO E ATUALIZAÇÃO DE SOFTWARE INFORMÁTICO; RESOLUÇÃO DE PROBLEMAS DE SOFTWARE [APOIO TÉCNICO]; SERVIÇO DE MANUTENÇÃO DE SOFTWARE INFORMÁTICO; SERVIÇOS DE ACONSELHAMENTO E INFORMAÇÃO SOBRE SOFTWARE; SERVIÇOS DE ANÁLISE RELACIONADOS COM PROGRAMAS DE COMPUTADORES; SERVIÇOS DE ASSESSORIA E DE CONSULTORIA RELACIONADOS COM SOFTWARE INFORMÁTICO E COM JOGOS DE VÍDEO; SERVIÇOS DE ASSESSORIA E DESENVOLVIMENTO RELACIONADOS COM SOFTWARE; SERVIÇOS DE ASSESSORIA NO DOMÍNIO DESENVOLVIMENTO DE PRODUTOS E DA MELHORIA DA QUALIDADE DE SOFTWARE; SERVIÇOS DE ASSESSORIA RELACIONADOS COM A UTILIZAÇÃO DE SOFTWARE DE COMPUTADOR; SERVIÇOS DE ASSESSORIA RELACIONADOS COM SOFTWARE DE COMPUTADOR USADO PARA IMPRESSÃO; SERVIÇOS DE ASSESSORIA RELACIONADOS COM A CONCEÇÃO DE SOFTWARE INFORMÁTICO; SERVIÇOS DE ASSESSORIA RELACIONADOS COM SOFTWARE DE COMPUTADOR USADO PARA EDIÇÃO; SERVIÇOS DE ASSESSORIA RELACIONADOS COM SOFTWARE DE COMPUTADOR USADO PARA GRÁFICOS; SERVIÇOS DE ASSESSORIA RELACIONADOS COM INTERFACES HOMEM-MÁQUINA PARA SOFTWARE INFORMÁTICO; SERVIÇOS DE ASSESSORIA RELACIONADOS COM PROGRAMAÇÃO DE COMPUTADORES; SERVIÇOS DE ASSESSORIA TECNOLÓGICA RELACIONADOS COM PROGRAMAS DE COMPUTADOR; SERVIÇOS DE ASSISTÊNCIA E MANUTENÇÃO DE SOFTWARE INFORMÁTICO; SERVIÇOS DE ASSISTÊNCIA TÉCNICA A SOFTWARE; SERVIÇOS DE ATUALIZAÇÃO DE

PROGRAMAS DE COMPUTADOR; SERVIÇOS DE CALIBRAÇÃO RELACIONADOS COM SOFTWARE DE COMPUTADOR; SERVIÇOS DE CONCEÇÃO DE PÁGINAS WEB; SERVIÇOS DE CONCEÇÃO DE PROGRAMAS DE COMPUTADOR; SERVIÇOS DE CONCEÇÃO DE SOFTWARE INFORMÁTICO; SERVIÇOS DE CONCEÇÃO DE WEBSITES NA INTERNET; SERVIÇOS DE CONSULTORIA PROFISSIONAL RELACIONADOS COM SOFTWARE INFORMÁTICO; SERVIÇOS DE CONSULTORIA RELACIONADOS COM PROGRAMAÇÃO DE COMPUTADORES; SERVIÇOS DE CONSULTORIA TÉCNICA RELACIONADOS COM PROGRAMAÇÃO DE COMPUTADORES; SERVIÇOS DE CONSULTORIA SOBRE COMPUTADORES E SOFTWARE; SERVIÇOS DE CONSULTORIA EM MATÉRIA DE PROGRAMAÇÃO INFORMÁTICA; SERVIÇOS DE CONSULTORIA PROFISSIONAL RELACIONADOS COM PROGRAMAÇÃO DE COMPUTADORES; SERVIÇOS DE CRIAÇÃO E DESIGN DE WEBSITES; SERVIÇOS DE DESENVOLVIMENTO DE WEBSITES; SERVIÇOS DE DESENVOLVIMENTO DE BASES DE DADOS; SERVIÇOS DE DESENVOLVIMENTO DE VIDEOJOGOS; SERVIÇOS DE DESENVOLVIMENTO NA ÁREA DE SOFTWARE E SERVIÇOS DE CONSULTORIA SOBRE OS MESMOS; SERVIÇOS DE DESIGN DE SOFTWARE INFORMÁTICO; SERVIÇOS DE DESIGN DE WEBSITES; SERVIÇOS DE DESIGN PARA PROGRAMAS DE COMPUTADOR; SERVIÇOS DE DESIGN RELATIVOS A SOFTWARE; SERVIÇOS DE EDIÇÃO PARA PROGRAMAS DE COMPUTADOR; SERVIÇOS DE ENGENHARIA DE SOFTWARE PARA PROGRAMAS DE PROCESSAMENTO DE DADOS; SERVIÇOS DE ENGENHARIA PARA APLICAÇÕES EM SISTEMAS INFORMÁTICOS DE MÉDIA E GRANDE DIMENSÃO; SERVIÇOS DE ENGENHARIA RELACIONADOS COM PROGRAMAÇÃO DE COMPUTADORES; SERVIÇOS DE ESTUDOS DE VIABILIDADE RELACIONADOS COM SOFTWARE INFORMÁTICO; SERVIÇOS DE INTEGRAÇÃO DE SISTEMAS INFORMÁTICOS; SERVIÇOS DE INVESTIGAÇÃO E DE CONSULTORIA RELACIONADOS COM SOFTWARE INFORMÁTICO; SERVIÇOS DE MANUTENÇÃO DE SOFTWARE; SERVIÇOS DE MANUTENÇÃO DE PROGRAMAS DE COMPUTADOR; SERVIÇOS DE PERSONALIZAÇÃO DE SOFTWARE; SERVIÇOS DE PROGRAMAÇÃO DE COMPUTADORES CIENTÍFICOS; SERVIÇOS DE PROGRAMAÇÃO DE COMPUTADORES; SERVIÇOS DE PROGRAMAÇÃO DE SOFTWARE; SERVIÇOS DE PROGRAMAÇÃO DE COMPUTADORES PARA ANÁLISE E ELABORAÇÃO DE RELATÓRIOS COMERCIAIS; SERVIÇOS DE PROGRAMAÇÃO INFORMÁTICA PARA O ARMAZENAMENTO DE DADOS; SERVIÇOS DE TESTES DE CARREGAMENTO DE WEBSITES; SERVIÇOS DE TESTES DE USABILIDADE DE WEBSITES; SERVIÇOS PARA A CONCEÇÃO DE SOFTWARE PARA PROCESSAMENTO DE DADOS ELETRÔNICOS; SERVIÇOS PARA A REDAÇÃO DE SOFTWARE INFORMÁTICO; SERVIÇOS PARA A REDAÇÃO (ESCRITA) DE PROGRAMAS INFORMÁTICOS; SERVIÇOS PARA ATUALIZAÇÃO DE PROGRAMAS DE COMPUTADOR; TESTES DE SOFTWARE; ACONSELHAMENTO RELATIVO AO DESIGN DE HARDWARE INFORMÁTICO; CONCEÇÃO DE PERIFÉRICOS INFORMÁTICOS; CONCEÇÃO E DESENVOLVIMENTO DE HARDWARE INFORMÁTICO; CONCEÇÃO E DESENVOLVIMENTO DE ARQUITETURA DE HARDWARE; CONCEÇÃO (ELABORAÇÃO) DE HARDWARE; CONSULTORIA NA CONCEÇÃO E DESENVOLVIMENTO DE HARDWARE; CONSULTORIA NA CONCEÇÃO E DESENVOLVIMENTO DE HARDWARE; DESENVOLVIMENTO DE HARDWARE PARA PROCESSAMENTO DE SINAIS DIGITAIS; DESENVOLVIMENTO DE HARDWARE PARA

COMPRESSÃO E DESCOMPRESSÃO DE CONTEÚDOS MULTIMÉDIA; DESENVOLVIMENTO DE HARDWARE PARA ARMAZENAMENTO E RETIRADA DE DADOS MULTIMÉDIA; DESENVOLVIMENTO DE HARDWARE PARA CONVERSÃO DE CONTEÚDOS DE DADOS E MULTIMÉDIA DE E PARA DIFERENTES PROTOCOLOS; DESENVOLVIMENTO DE HARDWARE PARA JOGOS DE COMPUTADOR; DESENVOLVIMENTO DE HARDWARE PARA INDÚSTRIAS DE MANUFATURA; DESENVOLVIMENTO DE HARDWARE PARA PROCESSAMENTO E DISTRIBUIÇÃO DE CONTEÚDOS MULTIMÉDIA; DESENVOLVIMENTO DE PERIFÉRICOS; DESENVOLVIMENTO DE HARDWARE PARA JOGOS DE VÍDEO; DESENVOLVIMENTO E CONCEÇÃO DE SUPORTES DE SOM E IMAGEM DIGITAL; DESIGN DE HARDWARE INFORMÁTICO; DESIGN DE HARDWARE PARA ARMAZENAMENTO E RETIRADA DE DADOS MULTIMÉDIA; DESIGN DE HARDWARE PARA CONVERSÃO DE CONTEÚDOS DE DADOS E MULTIMÉDIA DE/PARA DIFERENTES PROTOCOLOS; DESIGN DE HARDWARE PARA COMPRESSÃO E DESCOMPRESSÃO DE CONTEÚDOS MULTIMÉDIA; DESIGN DE HARDWARE PARA INDÚSTRIAS DE MANUFATURAÇÃO; DESIGN DE HARDWARE PARA PROCESSAMENTO DE SINAIS DIGITAIS; DESIGN DE HARDWARE PARA PROCESSAMENTO E DISTRIBUIÇÃO DE CONTEÚDOS MULTIMÉDIA; DESIGN PERSONALIZADO DE HARDWARE DE COMPUTADOR; INVESTIGAÇÃO EM DESIGN DE COMPUTADORES; PESQUISAS EM DESENVOLVIMENTO DE HARDWARE; PESQUISAS EM HARDWARE; SERVIÇOS DE ASSESSORIA E CONSULTORIA RELACIONADOS COM A CONCEÇÃO E DESENVOLVIMENTO DE HARDWARE DE COMPUTADOR; SERVIÇOS DE ASSESSORIA RELACIONADOS COM CONCEÇÃO DE HARDWARE INFORMÁTICO; SERVIÇOS DE CONCEÇÃO DE HARDWARE; SERVIÇOS DE CONCEÇÃO RELACIONADOS COM HARDWARE; SERVIÇOS DE CONSULTORIA E INFORMAÇÃO RELACIONADOS COM A CONCEÇÃO E DESENVOLVIMENTO DE HARDWARE DE COMPUTADOR; SERVIÇOS DE CONSULTORIA E INFORMAÇÃO RELACIONADOS COM A CONCEÇÃO E DESENVOLVIMENTO DE PERIFÉRICOS; SERVIÇOS DE PESQUISAS E DESENVOLVIMENTO EM HARDWARE; SERVIÇOS PARA O DESIGN INDUSTRIAL DE COMPUTADORES; TESTES DE HARDWARE; ALOJAMENTO DE APLICAÇÕES MULTIMÉDIA; ALOJAMENTO DE APLICAÇÕES INTERATIVAS; ALOJAMENTO DE APLICAÇÕES MÓVEIS; ALOJAMENTO DE BASES DE DADOS INFORMÁTICAS; ALOJAMENTO DE BLOGUES; ALOJAMENTO DE CONTEÚDOS DIGITAIS, NOMEADAMENTE DIÁRIOS E BLOGUES ON-LINE; ALOJAMENTO DE CONTEÚDOS DIGITAIS NA INTERNET; ALOJAMENTO DE CONTEÚDOS MULTIMÉDIA PARA TERCEIROS; ALOJAMENTO DE DADOS, FICHEIROS, APLICAÇÕES E INFORMAÇÕES COMPUTORIZADOS; ALOJAMENTO DE ESPAÇO DE MEMÓRIA PARA SITES; ALOJAMENTO DE ESPAÇO DE MEMÓRIA NA INTERNET PARA ARMAZENAR FOTOGRAFIAS DIGITAIS; ALOJAMENTO DE ESPAÇO DE MEMÓRIA ELETRÓNICA NA INTERNET PARA PUBLICIDADE DE PRODUTOS E SERVIÇOS; ALOJAMENTO DE INSTALAÇÕES WEB ONLINE PARA OUTROS; ALOJAMENTO DE PÁGINAS WEB PERSONALIZADAS; ALOJAMENTO DE ESPAÇO DE MEMÓRIA NA INTERNET; ALOJAMENTO DE PLATAFORMAS DE TRANSAÇÃO NA INTERNET; ALOJAMENTO DE PLATAFORMAS DE COMUNICAÇÃO NA INTERNET; ALOJAMENTO DE PLATAFORMAS NA INTERNET; ALOJAMENTO DE PLATAFORMAS DE COMÉRCIO ELETRÓNICO NA INTERNET; ALOJAMENTO DE PODCASTS; ALOJAMENTO DE PORTAIS NA WEB; ALOJAMENTO DE SERVIÇOS ONLINE PARA

REALIZAR DEBATES INTERATIVOS; ALOJAMENTO DE SERVIDORES; ALOJAMENTO DE SERVIDORES E SOFTWARE DE CONTROLO DE ACESSO COMO UM SERVIÇO (ACAAS); ALOJAMENTO DE SÍTIOS WEB NA INTERNET; ALOJAMENTO DE SÍTIOS WEB [WEB SITES]; ALOJAMENTO DE SÍTIOS WEB [WEBSITES]; ALOJAMENTO DE SÍTIOS WEB MÓVEIS; ALOJAMENTO DE SOFTWARE PARA GESTÃO DE BIBLIOTECAS; ALOJAMENTO DE UM WEBSITE ONLINE PARA CRIAR E ALOJAR MICRO WEBSITES PARA EMPRESAS; ALOJAMENTO DE WEBSITES; ALOJAMENTO E ALUGUER DE ESPAÇO DE MEMÓRIA PARA WEBSITES; ALOJAMENTO E INSTALAÇÃO ON-LINE DA WEB PARA OUTRAS PESSOAS PARA A REALIZAÇÃO DE DISCUSSÕES INTERATIVAS; ALOJAMENTO E INSTALAÇÃO ON-LINE DA WEB PARA OUTRAS PESSOAS PARA COMPARTILHAMENTO DE CONTEÚDO ON-LINE; ALUGUER DE COMPUTADORES E SOFTWARE; ALUGUER DE COMPUTADORES E DE PROGRAMAS DE COMPUTADORES; ALUGUER DE COMPUTADORES E DE SOFTWARE INFORMÁTICO; ALUGUER DE COMPUTADORES E DE SOFTWARE; ALUGUER DE ESPAÇO DE ARMAZENAMENTO ELETRÓNICO [ESPAÇO NA WEB] NA INTERNET; ALUGUER DE ESPAÇO DE MEMÓRIA PARA WEBSITES; ALUGUER DE ESPAÇO DE MEMÓRIA EM SERVIDORES; ALUGUER DE ESPAÇO DE MEMÓRIA EM SERVIDORES PARA ARMAZENAR QUADROS DE AVISOS ELETRÓNICOS; ALUGUER DE HARDWARE E SOFTWARE; ALUGUER DE HARDWARE E SOFTWARE INFORMÁTICO; ALUGUER DE PROGRAMAS DE COMPUTADOR; ALUGUER DE PROGRAMAS DE PROCESSAMENTO DE DADOS; ALUGUER DE PROGRAMAS INFORMÁTICOS; ALUGUER DE PROGRAMAS DE SEGURANÇA NA INTERNET; ALUGUER DE SERVIDORES WEB; ALUGUER DE SOFTWARE; ALUGUER DE SOFTWARE DE APLICAÇÕES; ALUGUER DE SOFTWARE DE BASES DE DADOS; ALUGUER DE SOFTWARE DE ENTRETENIMENTO; ALUGUER DE SOFTWARE, DE EQUIPAMENTO DE PROCESSAMENTO DE DADOS E PERIFÉRICOS INFORMÁTICOS; ALUGUER DE SOFTWARE DE GESTÃO FINANCEIRA; ALUGUER DE SOFTWARE DE JOGOS INFORMÁTICOS; ALUGUER DE SOFTWARE DE VIDEOJOGOS; ALUGUER DE SOFTWARE DE VIAGENS; ALUGUER DE SOFTWARE E DE PROGRAMAS INFORMÁTICOS; ALUGUER DE SOFTWARE OPERATIVO PARA O ACESSO E A UTILIZAÇÃO DE UMA REDE DE COMPUTAÇÃO EM NUVEM; ALUGUER DE SOFTWARE OPERACIONAL PARA REDES E SERVIDORES INFORMÁTICOS; ALUGUER DE SOFTWARE PARA ACESSO À INTERNET; ALUGUER DE SOFTWARE PARA PROCESSAMENTO DE DADOS; ALUGUER DE SOFTWARE PARA GESTÃO DE BASES DE DADOS; ALUGUER DE SOFTWARE PARA DESENVOLVIMENTO DE WEBSITES; ALUGUER DE SOFTWARE PARA IMPORTAÇÃO E GESTÃO DE DADOS; ALUGUER DE SOFTWARE PARA GESTÃO DE INVENTÁRIO; ARMAZENAMENTO DE DADOS; ARMAZENAMENTO DE DADOS ATRAVÉS DE CADEIAS DE BLOCOS; ARMAZENAMENTO DE DADOS ON-LINE; ARMAZENAMENTO DE FICHEIROS E DOCUMENTOS ELECTRÓNICOS; ARMAZENAMENTO DE INFORMAÇÕES COMERCIAIS INFORMATIZADAS; ARMAZENAMENTO ELETRÓNICO TEMPORÁRIO DE INFORMAÇÕES E DADOS; ARMAZENAMENTO ELETRÓNICO DE DOCUMENTAÇÃO; ARMAZENAMENTO ELETRÓNICO DE VÍDEOS; ARMAZENAMENTO ELETRÓNICO DE IMAGENS; ARMAZENAMENTO ELETRÓNICO DE CONTEÚDOS MULTIMÉDIA DE ENTRETENIMENTO; ARMAZENAMENTO ELETRÓNICO DE FOTOGRAFIAS; ARMAZENAMENTO ELETRÓNICO DE REGISTOS CLÍNICOS; ARMAZENAMENTO

ELETRÔNICO DE DOCUMENTOS E DE MENSAGENS DE CORREIO ELETRÔNICO ARQUIVADAS; ARMAZENAMENTO ELETRÔNICO DE MENSAGENS DE CORREIO ELETRÔNICO ARQUIVADAS; ARMAZENAMENTO ELETRÔNICO DE FICHEIROS DE ÁUDIO; ARMAZENAMENTO ELETRÔNICO DE IMAGENS DIGITAIS; ARMAZENAMENTO ELETRÔNICO DE MÚSICA DIGITAL; ARMAZENAMENTO ELETRÔNICO DE FICHEIROS DE ÁUDIO DIGITAIS; ARMAZENAMENTO ELETRÔNICO DE FICHEIROS DE VÍDEO DIGITAIS; ARMAZENAMENTO ELETRÔNICO DE FOTOGRAFIAS DIGITAIS; ARMAZENAMENTO ELETRÔNICO DE DADOS; BACKUP EXTERNO DE DADOS; COMPUTAÇÃO EM NEVOEIRO; COMPUTAÇÃO EM NUVEM; CONFIGURAÇÃO DE HARDWARE MEDIANTE O USO DE SOFTWARE; CONFIGURAÇÃO DE REDES INFORMÁTICAS MEDIANTE O USO DE SOFTWARE; CONSULTADORIA NO DOMÍNIO DAS REDES E APLICAÇÕES INFORMÁTICAS EM NUVEM; CONTROLO DE ACESSO COMO UM SERVIÇO (ACAAS); CÓPIA DE SEGURANÇA ELETRÔNICA DE DADOS; CRIAÇÃO E MANUTENÇÃO DE WEBSITES PARA TELEMÓVEIS; DISPONIBILIZAÇÃO DE ACESSO TEMPORÁRIO A SOFTWARE NÃO DESCARREGÁVEL EM LINHA PARA GESTÃO DE DADOS; DISPONIBILIZAÇÃO DE MOTORES DE BUSCA PARA OBTENÇÃO DE DADOS VIA REDES DE COMUNICAÇÃO; DISPONIBILIZAÇÃO DE SOFTWARE, ON-LINE, NÃO PASSÍVEL DE DOWNLOAD PARA USO EM GESTÃO DE BASES DE DADOS; DISPONIBILIZAÇÃO DE USO TEMPORÁRIO DE SOFTWARE ON-LINE NÃO DESCARREGÁVEL PARA PROCESSAMENTO DE TEXTO; FORNECIMENTO DE ACESSO ONLINE TEMPORÁRIO A SOFTWARE NÃO DESCARREGÁVEL, DESTINADO À EDIÇÃO E À IMPRESSÃO; FORNECIMENTO DE ACESSO TEMPORÁRIO A SOFTWARE INFORMÁTICO NÃO DESCARREGÁVEL PARA O SEGUIMENTO DE ENCOMENDAS ATRAVÉS DE REDES INFORMÁTICAS, INTRANETS E DA INTERNET; FORNECIMENTO DE ACESSO TEMPORÁRIO A SOFTWARE INFORMÁTICO NÃO DESCARREGÁVEL PARA PREPARAÇÃO DE DOCUMENTOS DE EXPEDIÇÃO ATRAVÉS DE REDES INFORMÁTICAS, DE INTRANETS E DA INTERNET; FORNECIMENTO DE ACESSO TEMPORÁRIO A SOFTWARE NÃO DESCARREGÁVEL PARA LOCALIZAÇÃO DE MERCADORIAS ATRAVÉS DE REDES INFORMÁTICAS, INTRANETS E DA INTERNET; FORNECIMENTO DE ACESSO TEMPORÁRIO A SOFTWARE INFORMÁTICO NÃO DESCARREGÁVEL PARA PROCESSAMENTO DE DOCUMENTOS DE EXPEDIÇÃO ATRAVÉS DE REDES INFORMÁTICAS, DE INTRANETS E DA INTERNET; FORNECIMENTO DE ACESSO TEMPORÁRIO A SOFTWARE NÃO DESCARREGÁVEL EM LINHA PARA GESTÃO DE INFORMAÇÃO; FORNECIMENTO DE ACESSO TEMPORÁRIO A SOFTWARE NÃO DESCARREGÁVEL EM LINHA PARA TRANSMISSÃO DE INFORMAÇÃO; FORNECIMENTO DE ACESSO TEMPORÁRIO A SOFTWARE NÃO DESCARREGÁVEL EM LINHA PARA TRANSMISSÃO DE DADOS; FORNECIMENTO DE ACESSO TEMPORÁRIO A SOFTWARE EM LINHA, NÃO DESCARREGÁVEL, PARA PROCESSAMENTO DE PAGAMENTOS ELETRÔNICOS; FORNECIMENTO DE ACESSO TEMPORÁRIO A SOFTWARE NÃO DESCARREGÁVEL; FORNECIMENTO DE ACESSO TEMPORÁRIO A SOFTWARE PARA ENTRETENIMENTO INTERATIVO NÃO DESCARREGÁVEL; FORNECIMENTO DE ACESSO TEMPORÁRIO A SOFTWARE INFORMÁTICO NÃO DESCARREGÁVEL PARA USO NA CRIAÇÃO E PUBLICAÇÃO ON-LINE DE DIÁRIOS E BLOGUES; FORNECIMENTO DE ACESSO TEMPORÁRIO A SOFTWARE OPERATIVO NÃO PASSÍVEL DE

DOWNLOAD ONLINE PARA ACEDER E UTILIZAR UMA REDE DE COMPUTAÇÃO EM NUVEM; FORNECIMENTO DE ACESSO TEMPORÁRIO A SOFTWARE ONLINE NÃO PASSÍVEL DE DOWNLOAD PARA GESTÃO DE BASES DE DADOS; FORNECIMENTO DE ACESSO TEMPORÁRIO A SOFTWARE OPERACIONAL NÃO PASSÍVEL DE DOWNLOAD PARA REDES E SERVIDORES INFORMÁTICOS; FORNECIMENTO DE ACESSO TEMPORÁRIO A SOFTWARE NÃO PASSÍVEL DE DOWNLOAD ONLINE PARA DESENVOLVIMENTO DE WEBSITES; FORNECIMENTO DE ACESSO TEMPORÁRIO A SOFTWARE NÃO PASSÍVEL DE DOWNLOAD PARA IMPORTAÇÃO E GESTÃO DE DADOS; FORNECIMENTO DE ACESSO TEMPORÁRIO A SOFTWARE NÃO PASSÍVEL DE DOWNLOAD PARA GESTÃO DE INVENTÁRIO; FORNECIMENTO DE ACESSO TEMPORÁRIO A APLICAÇÕES DE SOFTWARE NÃO PASSÍVEIS DE DOWNLOAD, ACESSÍVEIS ATRAVÉS DE UM WEBSITE; FORNECIMENTO DE ACESSO TEMPORÁRIO A SOFTWARE NÃO PASSÍVEL DE DOWNLOAD ONLINE PARA TRADUÇÃO; FORNECIMENTO DE ACESSO TEMPORÁRIO A SOFTWARE NÃO PASSÍVEL DE DOWNLOAD ONLINE DESTINADO A APLICAÇÕES DE MONITORIZAÇÃO DA DIFUSÃO; FORNECIMENTO DE ACESSO TEMPORÁRIO A SOFTWARE NÃO PASSÍVEL DE DOWNLOAD PARA PARTILHA DE CONTEÚDO MULTIMÉDIA E COMENTÁRIOS ENTRE OS UTILIZADORES; FORNECIMENTO DE ACESSO TEMPORÁRIO A SOFTWARE NÃO PASSÍVEL DE DOWNLOAD PARA PERMITIR AOS PROVEDORES DE CONTEÚDO SEGUIREM OS CONTEÚDOS MULTIMÉDIA; FORNECIMENTO DE ACESSO TEMPORÁRIO A SOFTWARE NÃO PASSÍVEL DE DOWNLOAD PARA ANALISAR DADOS FINANCEIROS E ELABORAÇÃO DE RELATÓRIOS; FORNECIMENTO DE ACESSO TEMPORÁRIO A SOFTWARE DE GESTÃO NÃO PASSÍVEL DE DOWNLOAD; FORNECIMENTO DE ACESSO TEMPORÁRIO A SOFTWARE DE INVESTIMENTO NÃO PASSÍVEL DE DOWNLOAD; FORNECIMENTO DE ACESSO TEMPORÁRIO A SOFTWARE BASEADO NA WEB; FORNECIMENTO DE ACESSO TEMPORÁRIO A APLICAÇÕES BASEADAS NA WEB; FORNECIMENTO DE AMBIENTES INFORMÁTICOS VIRTUAIS ATRAVÉS DE COMPUTAÇÃO EM NUVEM; FORNECIMENTO DE ESPAÇO DE ARMAZENAMENTO ELETRÔNICO [ESPAÇO NA WEB] NA INTERNET; FORNECIMENTO DE ESPAÇO NA INTERNET PARA BLOGUES; FORNECIMENTO DE INSTALAÇÕES INFORMÁTICAS PARA O ARMAZENAMENTO ELETRÔNICO DE DADOS DIGITAIS; FORNECIMENTO DE MOTORES DE BUSCA PARA A INTERNET; FORNECIMENTO DE MOTORES DE PESQUISA PARA A INTERNET; FORNECIMENTO DE MOTORES DE BUSCA PARA A OBTENÇÃO DE DADOS NUMA REDE INFORMÁTICA MUNDIAL; FORNECIMENTO DE PROGRAMAS INFORMÁTICOS E SERVIÇOS DE CÓPIAS DE SEGURANÇA (BACKUPS); FORNECIMENTO DE PROGRAMAS DE GESTÃO DE RISCOS DE SEGURANÇA INFORMÁTICA; FORNECIMENTO DE PROGRAMAS DE COMPUTADOR DE INTELIGÊNCIA ARTIFICIAL ATRAVÉS DE REDES DE DADOS; FORNECIMENTO DE SISTEMAS INFORMÁTICOS VIRTUAIS ATRAVÉS DE COMPUTAÇÃO EM NUVEM; FORNECIMENTO DE SOFTWARE ON-LINE NÃO DESCARREGÁVEL PARA USO EM COMUNICAÇÃO; FORNECIMENTO DE SOFTWARE ON-LINE NÃO DESCARREGÁVEL PARA USO NA GESTÃO DA CADEIA DE ABASTECIMENTO; FORNECIMENTO DE SOFTWARE ON-LINE NÃO DESCARREGÁVEL PARA PROCESSAMENTO DE TEXTO; FORNECIMENTO DE SOFTWARE NUMA REDE DE INFORMÁTICA MUNDIAL; FORNECIMENTO DE SOFTWARE EM LINHA NÃO DESCARREGÁVEL; FORNECIMENTO

DE UM SÍTIO WEB PARA ARMAZENAMENTO ELETRÔNICO DE FOTOGRAFIAS DIGITAIS E VÍDEOS; FORNECIMENTO DE UTILIZAÇÃO TEMPORÁRIA DE SOFTWARE NÃO DESCARREGÁVEL; FORNECIMENTO OU ALUGUER DE MEMÓRIA ELETRÔNICA NA INTERNET; GESTÃO DE ATIVOS DIGITAIS; GESTÃO DE CONTEÚDOS EMPRESARIAIS; HOSPEDAGEM DE CONTEÚDO DE ENTRETENIMENTO MULTIMÉDIA; HOSPEDAGEM DE CONTEÚDO MULTIMÉDIA EDUCACIONAL; HOSPEDAGEM DE CONTEÚDOS DIGITAIS; HOSPEDAGEM DE SITES NA INTERNET; HOSPEDAGEM DE VIDEOCAST; HOSPEDAGEM DE WEBSITES; HOSPEDAGEM DE WEBSITES DE TERCEIROS NUM SERVIDOR INFORMÁTICO PARA UMA REDE INFORMÁTICA MUNDIAL; HOSPEDAGEM DOS SITES INFORMÁTICOS (WEBSITES) DE TERCEIROS; INFRAESTRUTURA COMO SERVIÇO (IAAS); LEASING DE PROGRAMAS DE COMPUTADOR; LEASING DE SOFTWARE INFORMÁTICO; LEASING DE SOFTWARE INFORMÁTICO PARA LEITURA DE FLUXOS DE DADOS; LEASING DE SOFTWARE INFORMÁTICO PARA LEITURA DE UMA BASE DE DADOS DE COTAÇÕES DE PREÇOS; LEASING DE SOFTWARE INFORMÁTICO RELACIONADO COM COTAÇÕES DE PREÇOS; OFERTA DE UTILIZAÇÃO TEMPORÁRIA DE SOFTWARE EM LINHA NÃO DESCARREGÁVEL; PLATAFORMA COMO UM SERVIÇO (PAAS); PLATAFORMAS COMO UM SERVIÇO [PAAS]; PLATAFORMAS DE INTELIGÊNCIA ARTIFICIAL SOB A FORMA DE SOFTWARE COMO SERVIÇO [SAAS]; PLATAFORMAS DE JOGO SOB A FORMA DE SOFTWARE COMO SERVIÇO [SAAS]; PLATAFORMAS PARA DESENHO GRÁFICO SOB A FORMA DE SOFTWARE COMO SERVIÇO [SAAS]; PROGRAMAÇÃO DE SOFTWARE PARA GESTÃO DE INVENTÁRIO; PROVEDOR DE SERVIÇOS DE APLICAÇÃO (ASP); PROVEDOR DE SERVIÇOS DE APLICAÇÃO [ASP], NOMEADAMENTE, HOSPEDAGEM DE APLICAÇÕES DE SOFTWARE DE COMPUTADOR DE TERCEIROS; SERVIÇOS DE ALOJAMENTO DE PÁGINAS DA INTERNET; SERVIÇOS DE ALOJAMENTO INTERATIVOS QUE PERMITEM AO UTILIZADOR PUBLICAR E PARTILHAR OS SEUS CONTEÚDOS E IMAGENS EM LINHA; SERVIÇOS DE ALUGUER DE SOFTWARE; SERVIÇOS DE ARMAZENAMENTO ELETRÔNICO PARA ARQUIVO DE BASES DE DADOS, IMAGENS E OUTROS DADOS ELETRÔNICOS; SERVIÇOS DE ARMAZENAMENTO ELETRÔNICO PARA ARQUIVO DE DADOS ELETRÔNICOS; SERVIÇOS DE ARMAZENAMENTO ELETRÔNICO PARA ARQUIVO DE BASES DE DADOS; SERVIÇOS DE ARMAZENAMENTO E CÓPIA DE SEGURANÇA ELETRÔNICOS DE DADOS; SERVIÇOS DE ACESSORIA RELACIONADOS COM O ALUGUER DE COMPUTADORES E SOFTWARE INFORMÁTICO; SERVIÇOS DE CONCEÇÃO DE MOTORES DE BUSCA; SERVIÇOS DE CONSULTADORIA NO DOMÍNIO DO SOFTWARE COMO SERVIÇO [SAAS]; SERVIÇOS DE CONSULTORIA E INFORMAÇÃO EM MATÉRIA DE ALUGUER DE SOFTWARE; SERVIÇOS DE FORNECEDOR DE HOSPEDAGEM EM NUVEM; SERVIÇOS DE FORNECEDOR DE ALOJAMENTO PRIVADO EM NUVEM; SERVIÇOS DE FORNECEDOR DE ALOJAMENTO PÚBLICO EM NUVEM; SERVIÇOS DE LEASING DE SOFTWARE; SERVIÇOS DE MOTORES DE BUSCA PARA A INTERNET; SERVIÇOS DE PLATAFORMA COMO SERVIÇO [PAAS] QUE INCLUEM PLATAFORMAS DE SOFTWARE PARA TRANSMISSÃO DE IMAGENS, CONTEÚDOS AUDIOVISUAIS, CONTEÚDOS DE VÍDEO E MENSAGENS; SERVIÇOS DE PROVEDOR DE SERVIÇOS DE APLICAÇÃO; SERVIÇOS DE SALVAGUARDA DE DADOS; SERVIÇOS DESALVAGUARDA DE DADOS DE UNIDADES DE DISCO RÍGIDO; SERVIÇOS DE SOFTWARE COMO

SERVIÇO [SAAS] QUE INCLUEM SOFTWARE PARA APRENDIZAGEM PROFUNDA; SERVIÇOS DE SALVAGUARDA INFORMÁTICA À DISTÂNCIA; SERVIÇOS DE SOFTWARE COMO SERVIÇO [SAAS] QUE INCLUEM SOFTWARE PARA APRENDIZAGEM AUTOMÁTICA, APRENDIZAGEM PROFUNDA E REDES NEURONAIS PROFUNDAS; SERVIÇOS INFORMÁTICOS RELACIONADOS COM O ARMAZENAMENTO ELETRÔNICO DE DADOS; SOFTWARE COMO SERVIÇO [SAAS]; SOFTWARE COMO SERVIÇO [SAAS] QUE INCLUI SOFTWARE PARA REDES NEURONAIS PROFUNDAS; SOFTWARE SOB A FORMA DE SERVIÇO [SAAS] INCLUINDO SOFTWARE PARA APRENDIZAGEM AUTOMÁTICA; ALUGUER DE APARELHOS DE CODIFICAÇÃO; ALUGUER DE APARELHOS INFORMÁTICOS; ALUGUER DE COMPUTADORES; ALUGUER DE COMPUTADORES PESSOAIS; ALUGUER DE COMPUTADORES PARA O PROCESSAMENTO DE DADOS; ALUGUER DE DISPOSITIVOS INFORMÁTICOS; ALUGUER DE EQUIPAMENTO INFORMÁTICO; ALUGUER DE EQUIPAMENTO PARA O TRATAMENTO DE INFORMAÇÃO; ALUGUER DE EQUIPAMENTO PARA O TRATAMENTO DA INFORMAÇÃO E COMPUTADORES; ALUGUER DE EQUIPAMENTOS DE PROCESSAMENTO DE DADOS; ALUGUER DE HARDWARE; ALUGUER DE HARDWARE INFORMÁTICO E PERIFÉRICOS DE COMPUTADOR; ALUGUER DE INSTALAÇÕES DE CENTROS DE DADOS; ALUGUER DE MINICOMPUTADORES; ALUGUER DE PERIFÉRICOS PARA COMPUTADORES; ALUGUER DE SUPORTES DE DADOS; ALUGUER DE UM SERVIDOR DE BASES DE DADOS A TERCEIROS; FORNECIMENTO DE INSTALAÇÕES INFORMÁTICAS; FORNECIMENTO DE INSTALAÇÕES COM COMPUTADORES DE TEMPO PARTILHADO; INSTALAÇÕES COM HARDWARE EM REGIME DE TEMPO PARTILHADO; LEASING DE ACESSO A UM COMPUTADOR; LEASING DE COMPUTADORES; LEASING DE EQUIPAMENTOS INFORMÁTICOS; LEASING DE HARDWARE; LEASING DE INSTALAÇÕES INFORMÁTICAS; LEASING DE SISTEMAS DE PROCESSAMENTO DE DADOS; SERVIÇOS DE ALUGUER DE EQUIPAMENTOS INFORMÁTICOS; SERVIÇOS DE ALUGUER DE TEMPO DE ACESSO A UM COMPUTADOR; SERVIÇOS DE ALUGUER RELACIONADOS COM EQUIPAMENTO PARA O PROCESSAMENTO DE DADOS E COMPUTADORES; SERVIÇOS DE CIBERCAFÉ (ALUGUER DE COMPUTADORES); SERVIÇOS DE PROTEÇÃO DE DADOS; SERVIÇOS DE TEMPO COMPARTIDO DE COMPUTADORES; SERVIÇOS DE TEMPO COMPARTIDO PARA APARELHOS DE PROCESSAMENTO DE DADOS; SERVIÇOS DE TEMPO PARTILHADO PARA COMPUTADORES; SERVIÇOS INFORMÁTICOS A TEMPO COMPARTIDO; ACESSORIA E CONSULTADORIA RELACIONADA COM APLICAÇÕES DE LIGAÇÃO EM REDE INFORMÁTICA; ACESSORIA INFORMÁTICA; ACESSORIA RELATIVA AO DESENVOLVIMENTO DE SISTEMAS INFORMÁTICOS; ACESSORIA TÉCNICA EM COMPUTADORES; ACESSORIA TÉCNICA RELACIONADA COM OPERAÇÃO DE COMPUTADORES; COMPILAÇÃO DE INFORMAÇÃO RELACIONADA COM A TECNOLOGIA DA INFORMAÇÃO; COMPILAÇÃO DE INFORMAÇÃO RELACIONADA COM SISTEMAS DE INFORMAÇÃO; CONSULTADORIA EM INFORMÁTICA; CONSULTADORIA EM MATÉRIA DE SOFTWARE; CONSULTADORIA EM MATÉRIA DE SEGURANÇA DE COMPUTADORES; CONSULTADORIA EM TECNOLOGIA DA INFORMAÇÃO; CONSULTADORIA NO DOMÍNIO DO HARDWARE; CONSULTADORIA NO DOMÍNIO DO SOFTWARE INFORMÁTICO; CONSULTADORIA NO DOMÍNIO DA TECNOLOGIA DA INFORMAÇÃO;

CONSULTADORIA PROFISSIONAL EM MATÉRIA DE COMPUTADORES; CONSULTADORIA PROFISSIONAL RELACIONADA COM SEGURANÇA INFORMÁTICA; CONSULTADORIA RELATIVA A COMPUTADORES; CONSULTORIA EM ANÁLISE DE SISTEMAS INFORMÁTICOS; CONSULTORIA EM ATUALIZAÇÃO DE SOFTWARE; CONSULTORIA EM CONCEÇÃO DE HOMEPAGES E PÁGINAS DA INTERNET; CONSULTORIA EM CRIAÇÃO DE HOMEPAGES E PÁGINAS DA INTERNET; CONSULTORIA EM INTEGRAÇÃO DE SISTEMAS INFORMÁTICOS; CONSULTORIA EM MANUTENÇÃO DE SOFTWARE; CONSULTORIA EM MATÉRIA DE HARDWARE; CONSULTORIA EM MATÉRIA DE SEGURANÇA INFORMÁTICA; CONSULTORIA EM RECUPERAÇÃO DE DADOS INFORMÁTICOS; CONSULTORIA EM SOFTWARE; CONSULTORIA EM SOFTWARE DE SEGURANÇA; CONSULTORIA EM SOFTWARE PARA SISTEMAS DE COMUNICAÇÃO; CONSULTORIA INFORMÁTICA; CONSULTORIA NO DOMÍNIO DOS COMPUTADORES; CONSULTORIA TÉCNICA EM APLICAÇÃO E UTILIZAÇÃO DE SOFTWARE; CONSULTORIA TÉCNICA EM INSTALAÇÃO E MANUTENÇÃO DE SOFTWARE; CONSULTORIA TÉCNICA RELACIONADA COM O USO DO HARDWARE DO COMPUTADOR; DISPONIBILIZAÇÃO DE INFORMAÇÃO TÉCNICA SOBRE COMPUTADORES; DIVULGAÇÃO DE INFORMAÇÕES RELACIONADAS COM TECNOLOGIAS DA INFORMAÇÃO; ELABORAÇÃO DE RELATÓRIOS RELACIONADOS COM COMPUTADORES; ESTUDO DE PROJETOS TÉCNICOS NO DOMÍNIO DO HARDWARE E DO SOFTWARE INFORMÁTICO; ESTUDOS DE VIABILIDADE INFORMÁTICA; FORNECIMENTO DE RELATÓRIOS ESPECIALIZADOS RELACIONADOS COM INFORMÁTICA; FORNECIMENTO DE RELATÓRIOS RELACIONADOS COM A INFORMÁTICA; INFORMAÇÕES SOBRE TECNOLOGIA E PROGRAMAÇÃO INFORMÁTICAS ATRAVÉS DE UM WEBSITE; PRESTAÇÃO DE CONSULTORIA TÉCNICA RELACIONADA COM HARDWARE E SOFTWARE DE COMPUTADOR; PRESTAÇÃO DE CONSULTORIA TÉCNICA RELACIONADA COM COMPUTADORES; PRESTAÇÃO DE INFORMAÇÕES RELACIONADAS COM COMPUTADORES; PRESTAÇÃO DE INFORMAÇÕES RELACIONADAS COM TECNOLOGIAS DA INFORMAÇÃO; REALIZAÇÃO DE ESTUDOS DE VIABILIDADE RELACIONADOS COM HARDWARE; REALIZAÇÃO DE ESTUDOS DE VIABILIDADE RELACIONADOS COM SISTEMAS DE INFORMAÇÃO COMPUTORIZADA; SERVIÇOS ASSESSORIA PROFISSIONAL RELACIONADA COM COMPUTADORES; SERVIÇOS DE APOIO TÉCNICO RELACIONADOS COM SOFTWARE E APLICAÇÕES DE COMPUTADOR; SERVIÇOS DE ASSESSORIA E DE CONSULTADORIA RELACIONADOS COM O HARDWARE PARA COMPUTADORES; SERVIÇOS DE ASSESSORIA EM INFORMÁTICA; SERVIÇOS DE ASSESSORIA EM MATÉRIA DE SOFTWARE; SERVIÇOS DE ASSESSORIA PROFISSIONAL RELACIONADOS COM HARDWARE INFORMÁTICO; SERVIÇOS DE ASSESSORIA RELACIONADOS COM HARDWARE; SERVIÇOS DE ASSESSORIA RELACIONADOS COM A CONCEÇÃO DE SISTEMAS INFORMÁTICOS; SERVIÇOS DE ASSESSORIA RELACIONADOS COM SISTEMAS DE INFORMAÇÃO BASEADOS EM COMPUTADORES; SERVIÇOS DE ASSESSORIA RELACIONADOS COM ANÁLISE DE SISTEMAS INFORMÁTICOS; SERVIÇOS DE ASSESSORIA RELACIONADOS COM SOFTWARE; SERVIÇOS DE ASSESSORIA TÉCNICA RELACIONADOS COM O TRATAMENTO DE DADOS; SERVIÇOS DE ASSISTÊNCIA EM TECNOLOGIAS DA INFORMAÇÃO; SERVIÇOS DE ASSISTÊNCIA TÉCNICA PARA A SUPERVISÃO DE REDES

INFORMÁTICAS; SERVIÇOS DE ASSISTÊNCIA TÉCNICA PARA A EXPLORAÇÃO DE REDES INFORMÁTICAS; SERVIÇOS DE CONSULTADORIA RELACIONADOS COM HARDWARE INFORMÁTICO; SERVIÇOS DE CONSULTADORIA ESPECIALIZADA RELACIONADA COM REDES INFORMÁTICAS; SERVIÇOS DE CONSULTADORIA TÉCNICA RELACIONADOS COM A TECNOLOGIA DA INFORMAÇÃO; SERVIÇOS DE CONSULTADORIA RELACIONADOS COM REDES INFORMÁTICAS; SERVIÇOS DE CONSULTADORIA INFORMÁTICA E DE TECNOLOGIA DA INFORMAÇÃO; SERVIÇOS DE CONSULTADORIA NA ÁREA DOS COMPUTADORES; SERVIÇOS DE CONSULTADORIA NO DOMÍNIO DA INFORMÁTICA; SERVIÇOS DE CONSULTADORIA RELATIVOS A COMPUTADORES; SERVIÇOS DE CONSULTADORIA RELACIONADOS COM COMPUTADORES; SERVIÇOS DE CONSULTADORIA RELACIONADOS COM INFORMÁTICA; SERVIÇOS DE CONSULTADORIA RELACIONADOS COM SISTEMAS INFORMÁTICOS; SERVIÇOS DE CONSULTADORIA E DE ASSESSORIA EM COMPUTADORES; SERVIÇOS DE CONSULTADORIA PARA A CONCEÇÃO DE SISTEMAS DE INFORMAÇÃO; SERVIÇOS DE CONSULTADORIA EM MATÉRIA DE ENGENHARIA INFORMÁTICA; SERVIÇOS DE CONSULTADORIA ESPECIALIZADA RELACIONADA COM EQUIPAMENTO INFORMÁTICO; SERVIÇOS DE CONSULTADORIA RELACIONADOS COM A ANÁLISE DE SISTEMAS DE INFORMAÇÃO; SERVIÇOS DE CONSULTADORIA RELACIONADOS COM SOFTWARE; SERVIÇOS DE CONSULTADORIA EM SEGURANÇA INFORMÁTICA; SERVIÇOS DE CONSULTADORIA RELACIONADOS COM REDES INFORMÁTICAS QUE USAM AMBIENTES DE SOFTWARE MISTOS; SERVIÇOS DE CONSULTADORIA RELACIONADOS COM A TECNOLOGIA DA INFORMAÇÃO; SERVIÇOS DE CONSULTORIA EM MATÉRIA DE SOFTWARE UTILIZADO NO CAMPO DE E-COMMERCE; SERVIÇOS DE CONSULTORIA E ASSESSORIA EM MATÉRIA DE HARDWARE E SOFTWARE; SERVIÇOS DE CONSULTORIA EM TECNOLOGIAS DE INFORMAÇÃO [IT]; SERVIÇOS DE CONSULTORIA E INFORMAÇÃO EM PROGRAMAÇÃO INFORMÁTICA; SERVIÇOS DE CONSULTORIA E INFORMAÇÃO EM TECNOLOGIA DA INFORMAÇÃO; SERVIÇOS DE CONSULTORIA E INFORMAÇÃO EM CONCEÇÃO DE SOFTWARE; SERVIÇOS DE CONSULTORIA E INFORMAÇÃO EM MANUTENÇÃO DE SOFTWARE; SERVIÇOS DE CONSULTORIA E INFORMAÇÃO EM CONCEÇÃO, PROGRAMAÇÃO E MANUTENÇÃO DE SOFTWARE; SERVIÇOS DE CONSULTORIA E INFORMAÇÃO EM INTEGRAÇÃO DE SISTEMAS INFORMÁTICOS; SERVIÇOS DE CONSULTORIA E INFORMAÇÃO EM ARQUITETURA DE TECNOLOGIA DA INFORMAÇÃO E INFRAESTRUTURAS; SERVIÇOS DE CONSULTORIA INFORMÁTICA; SERVIÇOS DE CONSULTORIA NO DOMÍNIO DO SOFTWARE; SERVIÇOS DE CONSULTORIA NO DOMÍNIO DA SEGURANÇA INFORMÁTICA; SERVIÇOS DE CONSULTORIA RELACIONADOS COM SISTEMAS INFORMÁTICOS; SERVIÇOS DE CONSULTORIA RELACIONADOS COM SOFTWARE; SERVIÇOS DE ESTUDO DE VIABILIDADE RELACIONADOS COM COMPUTADORES; SERVIÇOS DE INFORMAÇÕES ASSOCIADOS AO DESENVOLVIMENTO DE REDES INFORMÁTICAS; SERVIÇOS DE INFORMAÇÕES RELACIONADAS COM COMPUTADORES; SERVIÇOS DE INFORMAÇÕES RELACIONADAS COM A APLICAÇÃO DE REDES INFORMÁTICAS; SERVIÇOS DE INFORMAÇÕES RELACIONADOS COM TECNOLOGIA DA INFORMAÇÃO; SERVIÇOS DE INFORMAÇÕES RELACIONADAS COM A APLICAÇÃO DE SISTEMAS INFORMÁTICOS; SERVIÇOS DE INFORMAÇÕES RELACIONADOS COM O DESENVOLVIMENTO DE SISTEMAS

INFORMÁTICOS; SERVIÇOS DE INVESTIGAÇÃO E DE CONSULTORIA RELACIONADOS COM HARDWARE INFORMÁTICO; SERVIÇOS DE PRESTAÇÃO DE PERITAGENS ESPECIALIZADAS RELACIONADAS COM INFORMÁTICA; SERVIÇOS DE PRESTAÇÃO DE AVALIAÇÕES ESPECIALIZADAS RELACIONADAS COM INFORMÁTICA; SERVIÇOS TÉCNICOS DE DESCARREGAMENTO DE DADOS DIGITAIS; SERVIÇOS TÉCNICOS DE DESCARREGAMENTO DE SOFTWARE; SERVIÇOS TÉCNICOS DE DESCARREGAMENTO DE JOGOS DE VÍDEO; ANÁLISE DE AMEAÇAS À SEGURANÇA INFORMÁTICA PARA PROTEÇÃO DE DADOS; DESBLOQUEIO DE TELEFONES MÓVEIS; DESENVOLVIMENTO DE TECNOLOGIAS PARA PROTEÇÃO DE REDES ELETRÔNICAS; FORENSE COMPUTACIONAL; FORNECIMENTO DE ALERTAS RELATIVOS AO ACESSO DE CRIANÇAS A SÍTIOS WEB OU A CONTEÚDOS EM LINHA; FORNECIMENTO DE SERVIÇOS DE SEGURANÇA PARA REDES INFORMÁTICAS, ACESSO A COMPUTADORES E TRANSAÇÕES INFORMATIZADAS; MONITORAMENTO DE SISTEMAS INFORMÁTICOS PARA DETEÇÃO DE AVARIAS; MONITORAMENTO DE SISTEMAS INFORMÁTICOS PARA DETEÇÃO DE ACESSOS NÃO AUTORIZADOS OU VIOLAÇÃO DE DADOS; MONITORAMENTO ELETRÔNICO DE ATIVIDADE DE CARTÃO DE CRÉDITO PARA DETEÇÃO DE FRAUDES ATRAVÉS DA INTERNET; MONITORAMENTO ELETRÔNICO DE INFORMAÇÕES DE IDENTIFICAÇÃO PESSOAL PARA DETEÇÃO DE ROUBOS DE IDENTIDADE ATRAVÉS DA INTERNET; MONITORIZAÇÃO DE SISTEMAS DE REDE; MONITORIZAÇÃO DE SISTEMAS INFORMÁTICOS PARA FINS DE SEGURANÇA; PLANEAMENTO DE RECUPERAÇÃO PERANTE INCIDENTES INFORMÁTICOS; RECONSTITUIÇÃO DE BASE DE DADOS; RECONSTRUÇÃO DE SISTEMAS DE BASES DE DADOS PARA TERCEIROS; RECUPERAÇÃO DE DADOS DE TELEFONES INTELIGENTES; RECUPERAÇÃO DE DADOS INFORMÁTICOS; SERVIÇOS CONTRA E-MAIL PUBLICITÁRIO NÃO SOLICITADO; SERVIÇOS DE AUTENTICAÇÃO PARA SEGURANÇA INFORMÁTICA; SERVIÇOS DE FIREWALL PARA COMPUTADORES; SERVIÇOS DE MONITORIZAÇÃO DE SISTEMAS DE SEGURANÇA INFORMÁTICA; SERVIÇOS DE MONITORIZAÇÃO DE SISTEMAS INFORMÁTICOS; SERVIÇOS DE PROGRAMAÇÃO INFORMÁTICA PARA SEGURANÇA DE DADOS ELETRÔNICOS; SERVIÇOS DE PLATAFORMAS INFORMÁTICAS FECHADAS NA INTERNET; SERVIÇOS DE PROTEÇÃO CONTRA VÍRUS INFORMÁTICOS; SERVIÇOS DE RECUPERAÇÃO DE DADOS; SERVIÇOS DE RECUPERAÇÃO DE DESASTRES PARA SISTEMAS DE COMUNICAÇÃO DE DADOS; SERVIÇOS DE RECUPERAÇÃO DE DESASTRES INFORMÁTICOS; SERVIÇOS DE RECUPERAÇÃO DE CATÁSTROFES PARA SISTEMAS INFORMÁTICOS; SERVIÇOS DE SEGURANÇA DE DADOS [FIREWALLS]; SERVIÇOS DE SEGURANÇA INFORMÁTICA SOB A FORMA DE FORNECIMENTO DE CERTIFICADOS DIGITAIS; SERVIÇOS DE SEGURANÇA INFORMÁTICA CONTRA O ACESSO NÃO AUTORIZADO À REDE; SERVIÇOS INFORMÁTICOS DE PROTEÇÃO ANTI-VÍRUS; SERVIÇOS INFORMÁTICOS DE PROTEÇÃO ANTIVÍRUS; CODIFICAÇÃO DE CARTÕES MAGNÉTICOS; CODIFICAÇÃO DE IMAGENS DIGITAIS; CODIFICAÇÃO DE MENSAGENS; CODIFICAÇÃO DE MÚSICA DIGITAL; COMPRESSÃO DE DADOS PARA ARMAZENAMENTO ELETRÔNICO; COMPRESSÃO DIGITAL DE DADOS INFORMÁTICOS; CONVERSÃO DE DADOS DE INFORMAÇÃO ELETRÔNICA; CONVERSÃO DE DADOS E DE PROGRAMAS INFORMÁTICOS [EXCETO CONVERSÃO FÍSICA]; CONVERSÃO DE DADOS E

PROGRAMAS DE COMPUTADOR, EXCETO CONVERSÃO FÍSICA; CONVERSÃO DE DADOS OU DOCUMENTOS DE SUPORTE FÍSICO PARA FORMATO ELETRÔNICO; CONVERSÃO DE DADOS OU INFORMAÇÕES DE PROGRAMAS DE COMPUTADOR [NÃO SENDO CONVERSÃO FÍSICA]; CONVERSÃO DE IMAGENS EM SUPORTE FÍSICO PARA SUPORTE ELETRÔNICO; CONVERSÃO DE PROGRAMAS E DADOS INFORMÁTICOS, EXCETO CONVERSÃO FÍSICA; CONVERSÃO DE TEXTOS PARA FORMATO DIGITAL; CONVERSÃO MULTIPLATAFORMA DE CONTEÚDO DIGITAL NOUTROS TIPOS DE CONTEÚDO DIGITAL; CÓPIA DE PROGRAMAS INFORMÁTICOS; DECODIFICAÇÃO DE DADOS; DIGITALIZAÇÃO DE DOCUMENTOS; DIGITALIZAÇÃO DE DOCUMENTOS [SCANEAR]; DIGITALIZAÇÃO DE DOCUMENTOS [SCANNING]; DIGITALIZAÇÃO DE IMAGENS [CONVERSÃO DE MEIOS FÍSICOS PARA MEIOS ELETRÔNICOS]; DIGITALIZAÇÃO DE SOM E IMAGENS; DUPLICAÇÃO DE PROGRAMAS DE COMPUTADOR; ENCRIPTAÇÃO DE IMAGENS DIGITAIS; ENCRIPTAÇÃO DE MÚSICA DIGITAL; ENCRIPTAÇÃO, DESENCRIPTAÇÃO E AUTENTICAÇÃO DE INFORMAÇÃO, MENSAGENS E DADOS; PROGRAMAS INFORMÁTICOS (CÓPIA DE -); REPRODUÇÃO (CÓPIA) DE SOFTWARE; SERVIÇOS DE DESCODIFICAÇÃO DE DADOS; SERVIÇOS DE ENCRIPTAÇÃO DE DADOS; SERVIÇOS DE ENCRIPTAÇÃO E DESCODIFICAÇÃO DE DADOS; SERVIÇOS DE REPRODUÇÃO DE PROGRAMAS DE COMPUTADOR; SERVIÇOS PARA A DIGITALIZAÇÃO DE MAPAS; SERVIÇOS PARA A DIGITALIZAÇÃO DE GRÁFICOS; TRANSFERÊNCIA DE DADOS DE DOCUMENTOS DE UM FORMATO INFORMÁTICO PARA OUTRO; ACONSELHAMENTO TÉCNICO RELATIVO A MEDIDAS DE POUPANÇA ENERGÉTICA; ALUGUER DE EQUIPAMENTO CIENTÍFICO E TECNOLÓGICO; ANÁLISE CIENTÍFICA ASSISTIDA POR COMPUTADOR; ANÁLISE DA ÁGUA; ANÁLISE DE ÁGUAS; ANÁLISE DE LABORATÓRIO NA ÁREA DE COSMÉTICOS; ANÁLISE DE QUALIDADE DA ÁGUA CORRENTE; ANÁLISE DE SINAIS DE TELECOMUNICAÇÃO; ANÁLISE DO AR EM AMBIENTES EDIFICADOS; ANÁLISE DO COMPORTAMENTO ESTRUTURAL DE CONSTRUÇÕES; ANÁLISE E ENSAIO PARA PLATAFORMAS PETROLÍFERAS; ANÁLISE GRAFOLÓGICA [GRAFOLOGIA]; ANÁLISE INDUSTRIAL ASSISTIDA POR COMPUTADOR; ANÁLISE LABORATORIAL NO CAMPO DA BACTERIOLOGIA; ANÁLISE LABORATORIAL NO CAMPO DA QUÍMICA; ANÁLISES LABORATORIAIS; ASSESSORIA ESPECIALIZADA EM MATÉRIA DE TECNOLOGIA; ASSESSORIA TÉCNICA EM MATÉRIA DE SEGURANÇA; ASSESSORIA TÉCNICA RELACIONADA COM PREVENÇÃO DE INCÊNDIOS; ASSESSORIA TÉCNICA RELACIONADA COM DANOS CAUSADOS POR POLUIÇÃO; ATUALIZAÇÃO DE CARTAS MARÍTIMAS; AUDITORIA EM MATÉRIA DE ENERGIA; AUDITORIAS DE ENERGIA; AVALIAÇÕES AMBIENTAIS NO ÂMBITO DE ESTRUTURAS DE ENGENHARIA CIVIL; CALIBRAÇÃO DE MÁQUINAS; CALIBRAÇÃO [MEDIÇÃO]; CALIBRAGEM DE INSTRUMENTOS; CARTOGRAFIA; COMPILAÇÃO DE INFORMAÇÃO CIENTÍFICA; CONCEÇÃO E DESENVOLVIMENTO DE PRODUTOS DE ENGENHARIA; CONCEÇÃO E DESENVOLVIMENTO DE PRODUTOS INDUSTRIAIS; CONCEÇÃO E DESENVOLVIMENTO DE PRODUTOS DE CONSUMO; CONCEÇÃO E DESENVOLVIMENTO DE SISTEMAS PARA GERAÇÃO DE ENERGIA REGENERATIVA; CONCEÇÃO E DESENVOLVIMENTO DE TECNOLOGIA MÉDICA; CONCEÇÃO E DESENVOLVIMENTO DE REDES DE DISTRIBUIÇÃO DE ENERGIA; CONCEÇÃO E PLANEAMENTO TÉCNICO DE SISTEMAS DE

CONDUTAS DE GÁS, ÁGUA E ÁGUAS RESIDUAIS; CONCEÇÃO E PLANEAMENTO TÉCNICO DE REDES DE TELECOMUNICAÇÕES; CONCEÇÃO E PLANEAMENTO TÉCNICO DE SISTEMAS DE INSTALAÇÕES DE AQUECIMENTO; CONCEÇÃO E PLANEAMENTO TÉCNICO DE EQUIPAMENTOS DE TELECOMUNICAÇÕES; CONCEÇÃO E PLANEAMENTO TÉCNICO DE SISTEMAS DE ESGOTOS; CONCEÇÃO E PLANEAMENTO TÉCNICO DE CENTRAIS ELÉTRICAS; CONCEÇÃO E PLANEAMENTO TÉCNICO DE PLANTAS AQUÁTICAS PURIFICADORAS; CONCEÇÃO CIENTÍFICA E TECNOLÓGICA; CONSULTADORIA ALIMENTAR; CONSULTADORIA NO DOMÍNIO DA ENGENHARIA RELACIONADA COM PROGRAMAÇÃO DE COMPUTADORES; CONSULTADORIA NO DOMÍNIO DA POUPANÇA DE ENERGIA; CONSULTADORIA PROFISSIONAL RELACIONADA COM EFICIÊNCIA ENERGÉTICA EM EDIFÍCIOS; CONSULTADORIA PROFISSIONAL RELACIONADA COM A CIÊNCIA DA ERGONOMIA; CONSULTADORIA PROFISSIONAL RELACIONADA COM A DINÂMICA DE FLUIDOS; CONSULTADORIA PROFISSIONAL RELACIONADA COM A CONSERVAÇÃO DE ENERGIA; CONSULTADORIA PROFISSIONAL EM MATÉRIA DE TECNOLOGIA; CONSULTADORIA PROFISSIONAL RELACIONADA COM TECNOLOGIA MARÍTIMA; CONSULTADORIA RELACIONADA COM TECNOLOGIA DE FILTRAÇÃO; CONSULTADORIA RELACIONADA COM TECNOLOGIA DE MEMBRANAS; CONSULTADORIA TÉCNICA EM MATÉRIA DE PRODUÇÃO DE SEMICONDUTORES; CONSULTADORIA TÉCNICA NO DOMÍNIO DA ENGENHARIA AEROSPAÇIAL; CONSULTADORIA TÉCNICA RELACIONADA COM SERVIÇOS DE INVESTIGAÇÃO RELACIONADOS COM ALIMENTOS E SUPLEMENTOS ALIMENTARES; CONSULTADORIA TÉCNICA RELACIONADA COM A UTILIZAÇÃO DE MATERIAIS PARA A PREPARAÇÃO DE CIRCUITOS ELETRÓNICOS; CONSULTADORIA TÉCNICA RELACIONADA COM A CONCEÇÃO DE MAQUINARIA PARA O FABRICO DE CIRCUITOS ELETRÓNICOS; CONSULTADORIA TECNOLÓGICA; CONSULTORIA EM SERVIÇOS TECNOLÓGICOS EM FORNECIMENTO DE ENERGIA; CONSULTORIA EM TECNOLOGIA; CONSULTORIA EM TECNOLOGIA DE TELECOMUNICAÇÕES; CONSULTORIA EM TECNOLOGIA INFORMÁTICA; CONSULTORIA NA ÁREA DA INVESTIGAÇÃO INDUSTRIAL; CONSULTORIA NA ÁREA DE ESCRITÓRIO E AUTOMATIZAÇÃO NO LOCAL DE TRABALHO; CONSULTORIA NA ÁREA DE POUPANÇA/ECONOMIA DE ENERGIA; CONSULTORIA NA ÁREA DE QUÍMICA AGRÍCOLA; CONSULTORIA NO DOMÍNIO DA INVESTIGAÇÃO CIENTÍFICA; CONSULTORIA TÉCNICA EM MATÉRIA DE DESENVOLVIMENTO DE PRODUTOS; CONSULTORIA TÉCNICA NA ÁREA DE ENGENHARIA DE ILUMINAÇÃO; CONSULTORIA TÉCNICA NO DOMÍNIO DA DETEÇÃO DE POLUIÇÃO; CONSULTORIA TÉCNICA NO DOMÍNIO DAS TECNOLOGIAS DE CORTE DE ESTRADAS; CONSULTORIA TÉCNICA RELACIONADA COM A INVESTIGAÇÃO TÉCNICA NO DOMÍNIO DA ALIMENTAÇÃO E BEBIDAS; CONSULTORIA TECNOLÓGICA EM PRODUÇÃO E UTILIZAÇÃO ENERGÉTICA; DESENHO TÉCNICO; DESENVOLVIMENTO DE AERONAVES; DESENVOLVIMENTO DE APARELHOS DE TESTE PARA FIOS ELÉTRICOS; DESENVOLVIMENTO DE COMPONENTES PARA MOTORES DE COMBUSTÃO INTERNA; DESENVOLVIMENTO DE INSTALAÇÕES (MONTAGENS) ELÉTRICAS; DESENVOLVIMENTO DE MAQUINARIA INDUSTRIAL; DESENVOLVIMENTO DE MÉTODOS DE ENSAIO; DESENVOLVIMENTO DE MOTORES; DESENVOLVIMENTO DE NOVAS TECNOLOGIAS

PARA TERCEIROS; DESENVOLVIMENTO DE NOVOS PRODUTOS; DESENVOLVIMENTO DE PROCESSOS INDUSTRIAIS; DESENVOLVIMENTO DE PRODUTOS INDUSTRIAIS; DESENVOLVIMENTO DE PRODUTOS DE CONSUMO; DESENVOLVIMENTO DE PROJETOS DE CONSTRUÇÃO; DESENVOLVIMENTO DE REVESTIMENTOS PARA METAIS; DESENVOLVIMENTO DE REVESTIMENTOS PARA PRODUTOS NÃO METÁLICOS; DESENVOLVIMENTO DE SONDAS DE MEDIÇÃO PARA APLICAÇÕES BIOTECNOLÓGICAS; DESENVOLVIMENTO DE TÉCNICAS DE TRABALHO COM MÁQUINAS; DESENVOLVIMENTO DE VEÍCULOS; DESENVOLVIMENTO E ENSAIO DE MÉTODOS DE PRODUÇÃO DE PRODUTOS QUÍMICOS; DESENVOLVIMENTO SISTEMAS DE GESTÃO DE ENERGIA E ELETRICIDADE; DESIGN DE CONSTRUÇÃO; DESIGN DE PRODUTOS DE ENGENHARIA; DESIGN E DESENVOLVIMENTO DE SISTEMAS DE SEGURANÇA DE DADOS ELETRÓNICOS; DESIGN PERSONALIZADO E ENGENHARIA DE SISTEMAS DE TELEFONIA, SISTEMAS DE TELEVISÃO POR CABO E FIBRA ÓTICA; DETEÇÃO DE RÁDON; DETEÇÃO REMOTA AÉREA RELACIONADA COM EXPLORAÇÕES CIENTÍFICAS; DISPONIBILIZAÇÃO DE INFORMAÇÃO SOBRE SERVIÇOS DE ANÁLISES E PESQUISAS INDUSTRIAIS; DISPONIBILIZAÇÃO DE INFORMAÇÃO ONLINE SOBRE SERVIÇOS DE ANÁLISES E PESQUISAS INDUSTRIAIS; DIVULGAÇÃO DE INFORMAÇÕES CIENTÍFICAS; ELABORAÇÃO DE DESENHOS DE ENGENHARIA; ELABORAÇÃO DE MAPAS PARA SISTEMAS DE POSICIONAMENTO GLOBAL (GPS); ELABORAÇÃO DE PLANOS DE CONSTRUÇÃO PARA INSTALAÇÕES RECREATIVAS; ELABORAÇÃO DE PLANOS E DESENVOLVIMENTO DE SISTEMAS FOTOVOLTAICOS; ELABORAÇÃO DE PLANOS PARA CONSTRUÇÃO; ELABORAÇÃO DE PLANTAS (CONSTRUÇÃO); ELABORAÇÃO DE PLANTAS DE CONSTRUÇÃO; ELABORAÇÃO DE RELATÓRIOS RELACIONADOS COM A ATIVAÇÃO DE UNIDADES NUCLEARES; ELABORAÇÃO DE RELATÓRIOS CIENTÍFICOS; ELABORAÇÃO DE RELATÓRIOS RELACIONADOS COM A INVESTIGAÇÃO CIENTÍFICA; EMISSÃO DE PARECERES RELACIONADOS COM TECNOLOGIA; ENGENHARIA; ENGENHARIA QUÍMICA; ENGENHARIA (TRABALHOS DE ENGENHEIROS); ESTUDO DE PROJETOS TÉCNICOS; ESTUDOS DE PROJETOS TÉCNICOS; ESTUDOS DE PROJETOS TÉCNICOS NA ÁREA DA COMPENSAÇÃO DAS EMISSÕES DE CARBONO; ESTUDOS DE PROJETOS TÉCNICOS NA ÁREA DA CONSTRUÇÃO; ESTUDOS DE PROJETOS TECNOLÓGICOS; ESTUDOS (PROJETOS TÉCNICOS); ESTUDOS TÉCNICOS; ESTUDOS TECNOLÓGICOS; EXPLORAÇÃO ARQUEOLÓGICA; FORNECIMENTO DE ACESSORIA TÉCNICA EM MATÉRIA DE MEDIDAS DE POUPANÇA ENERGÉTICA; ESTUDOS TECNOLÓGICOS SOBRE MÁQUINAS-FERRAMENTAS; FORNECIMENTO DE INFORMAÇÕES EM MATÉRIA DE TECNOLOGIA CIENTÍFICA; FORNECIMENTO DE INFORMAÇÕES CIENTÍFICAS; FORNECIMENTO DE INFORMAÇÕES E RESULTADOS SOBRE INVESTIGAÇÃO CIENTÍFICA A PARTIR DE UMA BASE DE DADOS PESQUISÁVEL ON-LINE; FORNECIMENTO DE INFORMAÇÕES RELACIONADAS COM A INVESTIGAÇÃO TECNOLÓGICA; FORNECIMENTO DE SERVIÇOS DE INVESTIGAÇÃO; IMAGIOLOGIA DE RAIOS X, SEM SER PARA FINS MÉDICOS; INVESTIGAÇÃO AGRÍCOLA; INVESTIGAÇÃO ALIMENTAR; INVESTIGAÇÃO ARQUEOLÓGICA; INVESTIGAÇÃO CIENTÍFICA E INDUSTRIAL, NOMEADAMENTE NO DOMÍNIO DA ELETRICIDADE; INVESTIGAÇÃO CIENTÍFICA E INDUSTRIAL; INVESTIGAÇÃO CIENTÍFICA E TECNOLÓGICA RELACIONADAS COM

O MAPEAMENTO DE PATENTES; INVESTIGAÇÃO CIENTÍFICA E TECNOLÓGICA RELACIONADA COM O MAPEAMENTO DE PATENTES; INVESTIGAÇÃO CIENTÍFICA INTEGRADA EM MATÉRIA DE ANIMAIS NOCIVOS PARA ESTUFAS E COLHEITAS; INVESTIGAÇÃO CIENTÍFICA NO DOMÍNIO DAS PREPARAÇÕES PARA OS CUIDADOS DO CABELO; INVESTIGAÇÃO CIENTÍFICA RELACIONADA COM COSMÉTICOS; INVESTIGAÇÃO COSMÉTICA PARA TERCEIROS; INVESTIGAÇÃO DE NOVOS PRODUTOS; INVESTIGAÇÃO DE PRODUTOS; INVESTIGAÇÃO E DESENVOLVIMENTO DE NOVOS PRODUTOS; INVESTIGAÇÃO E DESENVOLVIMENTO DE NOVOS PRODUTOS PARA TERCEIROS NO CAMPO DOS MATERIAIS PLÁSTICOS; INVESTIGAÇÃO EM COSMÉTICA; INVESTIGAÇÃO EM COSMETOLOGIA; INVESTIGAÇÃO EM CRIAÇÃO DE GADO; INVESTIGAÇÃO EM MATÉRIA DE PROCESSOS INDUSTRIAIS; INVESTIGAÇÃO EM MATÉRIA DE INSTRUMENTAÇÃO; INVESTIGAÇÃO EM MATÉRIA DE SEGURANÇA ELÉTRICA; INVESTIGAÇÃO GENÉTICA; INVESTIGAÇÃO INDUSTRIAL; INVESTIGAÇÃO LABORATORIAL; INVESTIGAÇÃO LABORATORIAL NO DOMÍNIO DA COSMÉTICA; INVESTIGAÇÃO MECÂNICA; INVESTIGAÇÃO MECÂNICA NO CAMPO DOS DESPORTOS MOTORIZADOS; INVESTIGAÇÃO NO DOMÍNIO DA COSMETOLOGIA; INVESTIGAÇÃO NO DOMÍNIO DA CONSTRUÇÃO DE MOTORES; INVESTIGAÇÃO NO DOMÍNIO DA ENERGIA; INVESTIGAÇÃO NO DOMÍNIO DOS CUIDADOS CAPILARES; INVESTIGAÇÃO NO DOMÍNIO DA SOLDADURA; INVESTIGAÇÃO NO DOMÍNIO DA TECNOLOGIA DE PROCESSAMENTO DE SEMICONDUTORES; INVESTIGAÇÃO NO DOMÍNIO DOS MEIOS DE COMUNICAÇÃO SOCIAL; INVESTIGAÇÃO NO DOMÍNIO DAS MÁQUINAS DE FABRICO; INVESTIGAÇÃO NO SETOR DAS PESCAS; INVESTIGAÇÃO RELACIONADA COM A CIÊNCIA; INVESTIGAÇÃO RELACIONADA COM INSETICIDAS; INVESTIGAÇÃO RELACIONADA COM MÁQUINAS INDUSTRIAIS; INVESTIGAÇÃO RELACIONADA COM MAQUINARIA DE CONSTRUÇÃO; INVESTIGAÇÃO RELACIONADA COM TECNOLOGIA; INVESTIGAÇÃO RELACIONADA COM DEMOGRAFIA; INVESTIGAÇÃO RELACIONADA COM METAIS; INVESTIGAÇÃO RELACIONADA COM A ANÁLISE DE RESÍDUOS; INVESTIGAÇÃO SOBRE A CONSTRUÇÃO DE EDIFÍCIOS OU PLANEAMENTO URBANO; INVESTIGAÇÃO TÉCNICA NA ÁREA DE COMPENSAÇÃO DE CARBONO; INVESTIGAÇÃO TÉCNICA NO DOMÍNIO DA AERONÁUTICA; INVESTIGAÇÃO TÉCNICA RELACIONADA COM SISTEMAS DE NUMERAÇÃO AUTOMÁTICA; INVESTIGAÇÃO TÉCNICA RELACIONADA COM SISTEMAS DE IDENTIFICAÇÃO AUTOMÁTICA; INVESTIGAÇÃO TECNOLÓGICA; INVESTIGAÇÃO TECNOLÓGICA NO SETOR DA CONSTRUÇÃO; INVESTIGAÇÃO TECNOLÓGICA QUÍMICA; INVESTIGAÇÕES CIENTÍFICAS; INVESTIGAÇÕES EM MATÉRIA DE SEGURANÇA; LABORATÓRIOS DE INVESTIGAÇÃO; LABORATÓRIOS ÓTICOS; MEDIÇÃO DAS CONDIÇÕES AMBIENTAIS NO INTERIOR DE EDIFÍCIOS; MEDIÇÃO DAS VIBRAÇÕES DAS EXPLOSÕES; MEDIÇÃO DE PREVISÃO DE EMISSÕES DE GASES DE ESCAPE EM REGIME PERMANENTE; MEDIÇÃO DE VARIÁVEIS ASSOCIADAS À PERFURAÇÃO DE FUROS DE SONDAGEM; MEDIÇÃO DE VARIÁVEIS ASSOCIADAS À ORIENTAÇÃO DIRECIONAL DE FUROS DE SONDAGEM; MEDIÇÃO E ANÁLISE DE EMISSÕES DE GASES COM EFEITO DE ESTUFA; MONITORIZAÇÃO DAS CONDIÇÕES DE GORDURAS; MONITORIZAÇÃO DE ATIVIDADES QUE INFLUENCIAM O AMBIENTE DENTRO DE EDIFÍCIOS; MONITORIZAÇÃO DE ATIVIDADES QUE

INFLUENCIAM O AMBIENTE NO INTERIOR DE ESTRUTURAS DE ENGENHARIA CIVIL; MONITORIZAÇÃO DE CONDIÇÕES DE FLUIDOS; MONITORIZAÇÃO DE CONDIÇÕES RELATIVAS AOS ÓLEOS; MONITORIZAÇÃO DE CONDIÇÕES RELATIVAS A LUBRIFICANTES; MONITORIZAÇÃO DE ESTRUTURAS DE EDIFÍCIOS; MONITORIZAÇÃO DE EVENTOS QUE INFLUENCIAM O AMBIENTE NO INTERIOR DE ESTRUTURAS DE ENGENHARIA CIVIL; MONITORIZAÇÃO DE EVENTOS QUE INFLUENCIAM O AMBIENTE NO INTERIOR DE EDIFÍCIOS; MONITORIZAÇÃO DE EVENTOS QUE INFLUENCIAM O AMBIENTE DENTRO DE EDIFÍCIOS; MONITORIZAÇÃO DE LOCAIS COMERCIAIS E INDUSTRIAIS PARA A DETEÇÃO DE COMPOSTOS ORGÂNICOS VOLÁTEIS E NÃO-VOLÁTEIS; MONITORIZAÇÃO DE SINAIS DE AVISO SONORO; MONITORIZAÇÃO DE SINAIS DE TELECOMUNICAÇÃO; MONITORIZAÇÃO DE TERRENOS CONTAMINADOS POR GÁS; MONITORIZAÇÃO DE TERRENOS CONTAMINADOS; MONITORIZAÇÃO DO CONTROLO DE QUALIDADE DE PROCEDIMENTOS SÍSMICOS; MONITORIZAÇÃO DO ESTADO DAS MÁQUINAS; MONITORIZAÇÃO REMOTA AÉREA RELACIONADA COM EXPLORAÇÕES CIENTÍFICAS; PESQUISAS CIENTÍFICAS; PESQUISA CIENTÍFICA ASSISTIDA POR COMPUTADOR; PESQUISA CIENTÍFICA ORIENTADA USANDO BASES DE DADOS; PESQUISA DE LABORATÓRIO NO CAMPO DA EXPRESSÃO DO GENE; PESQUISA E DESENVOLVIMENTO PARA TERCEIROS; PESQUISA E DESENVOLVIMENTO DE NOVOS PRODUTOS PARA TERCEIROS; PESQUISA INDUSTRIAL ASSISTIDA POR COMPUTADOR; PESQUISA NO CAMPO DA CIÊNCIA DOS MATERIAIS; PESQUISA NO CAMPO DA SOLDAGEM; PESQUISAS CIENTÍFICAS; PESQUISAS CIENTÍFICAS COM FINS MÉDICOS; PESQUISAS E ANÁLISES CIENTÍFICAS; PESQUISAS E EXPLORAÇÕES; PESQUISAS EM COSMÉTICA; PESQUISAS EM COSMÉTICOS; PESQUISAS EM MATÉRIA DE COSMETOLOGIA; PESQUISAS EM MECÂNICA; PESQUISAS EM TECNOLOGIA DAS COMUNICAÇÕES; PESQUISAS EM TECNOLOGIAS DE MEDIÇÃO; PESQUISAS TECNOLÓGICAS; PLANEAMENTO DE PROJETOS TÉCNICOS; PLANEAMENTO E CONSULTORIA TÉCNICA NO ÂMBITO DA ENGENHARIA DA ILUMINAÇÃO; PLANIFICAÇÃO TÉCNICA E GESTÃO DE PROJETOS TÉCNICOS PARA DESENVOLVIMENTO DE EQUIPAMENTOS DE ILUMINAÇÃO; PREPARAÇÃO DE DESENHOS DE ENGENHARIA; PREPARAÇÃO DE ESTUDOS DE ANÁLISE DE PROJETOS; PREPARAÇÃO DE ESTUDOS TÉCNICOS; PREPARAÇÃO DE MANUAIS TÉCNICOS; PREPARAÇÃO DE MAPAS EM FORMATO DIGITAL; PREPARAÇÃO DE RELATÓRIOS DE INVESTIGAÇÕES TÉCNICAS; PREPARAÇÃO DE RELATÓRIOS TECNOLÓGICOS; PREPARAÇÃO DE RELATÓRIOS RELACIONADOS COM A PESQUISA TECNOLÓGICA; PRESTAÇÃO DE CONSULTADORIA TÉCNICA À INDÚSTRIA DE REFINAÇÃO DO PETRÓLEO; PRESTAÇÃO DE CONSULTADORIA TÉCNICA À INDÚSTRIA PETROQUÍMICA; PRESTAÇÃO DE CONSULTADORIA TÉCNICA PARA A INDÚSTRIA NAVAL; PRESTAÇÃO DE INFORMAÇÃO ONLINE NA ÁREA DA PESQUISA TECNOLÓGICA A PARTIR DE UMA BASE DE DADOS INFORMÁTICA OU DA INTERNET; PRESTAÇÃO DE INFORMAÇÃO TECNOLÓGICA SOBRE INOVAÇÕES ECOLÓGICAS E ACEITÁVEIS DO PONTO DE VISTA AMBIENTAL; PRESTAÇÃO DE INFORMAÇÕES TÉCNICAS RELACIONADAS COM O FÁBRICO DE PAPEL; PRESTAÇÃO DE INFORMAÇÕES, ASSESSORIA E CONSULTADORIA RELACIONADAS COM COMPENSAÇÕES RELATIVAS A EMISSÕES DE CARBONO; PRESTAÇÃO DE INFORMAÇÕES

RELACIONADAS COM A INVESTIGAÇÃO CIENTÍFICA; PROGRAMAÇÃO DE SISTEMAS DE CONTROLO ELETRÓNICO; PROJETOS E ESTUDOS DE PESQUISAS TÉCNICAS; REALIZAÇÃO DE ESTUDOS DE VIABILIDADE TÉCNICA; REALIZAÇÃO DE ESTUDOS DE PROJETOS TÉCNICOS; REALIZAÇÃO DE ESTUDOS DE PESQUISAS E PROJETOS TÉCNICOS SOBRE O USO DE ENERGIAS RENOVÁVEIS; REALIZAÇÃO DE EXPERIÊNCIAS INDUSTRIAIS; REALIZAÇÃO DE INTERPRETAÇÃO DE RESSONÂNCIA MAGNÉTICA E ANÁLISE PARA A INDÚSTRIA DO PETRÓLEO; REALIZAÇÃO DE TESTES INDUSTRIAIS; REDAÇÃO TÉCNICA PARA TERCEIROS; REGISTO DE DADOS RELACIONADOS COM O CONSUMO DE ENERGIA EM EDIFÍCIOS; REGISTO E ANÁLISE DE POÇOS DE PETRÓLEO; SERVIÇOS ANALÍTICOS ATRAVÉS DE RADAR; SERVIÇOS CIENTÍFICOS; SERVIÇOS CIENTÍFICOS DE LABORATÓRIOS; SERVIÇOS CIENTÍFICOS E DE DESIGN RELACIONADOS COM OS MESMOS; SERVIÇOS CIENTÍFICOS E DE INVESTIGAÇÃO RELACIONADOS COM OS MESMOS; SERVIÇOS CONTRATADOS DE INVESTIGAÇÃO RELACIONADOS COM CIÊNCIAS MOLECULARES; SERVIÇOS DE AGRIMENSURA E EXPLORAÇÃO; SERVIÇOS DE ANÁLISE BIOQUÍMICA DE FLUXO DE AR; SERVIÇOS DE ANÁLISE DE DADOS TÉCNICOS; SERVIÇOS DE ANÁLISE DE PNEUS; SERVIÇOS DE ANÁLISE DE SANGUE PARA FINS DE INVESTIGAÇÃO CIENTÍFICA; SERVIÇOS DE ANÁLISE E TESTE DE TRABALHOS PETROLÍFEROS; SERVIÇOS DE ANÁLISE INDUSTRIAL; SERVIÇOS DE ANÁLISE RELACIONADOS COM DESENVOLVIMENTO DE JAZIGOS PETROLÍFEROS; SERVIÇOS DE ANÁLISE TECNOLÓGICO; SERVIÇOS DE ANÁLISE TECNOLÓGICA DAS NECESSIDADES DE ENERGIA E ELETRICIDADE DE OUTROS; SERVIÇOS DE ANÁLISES DE SANGUE; SERVIÇOS DE ANÁLISES E DE PESQUISAS INDUSTRIAIS; SERVIÇOS DE ANÁLISES E PESQUISAS INDUSTRIAIS; SERVIÇOS DE ANÁLISES E PESQUISAS INDUSTRIAIS NA ÁREA DOS PNEUS PARA AUTOMÓVEIS; SERVIÇOS DE ANÁLISES E PESQUISAS INDUSTRIAIS NA ÁREA DA QUÍMICA; SERVIÇOS DE ASSESSORIA CIENTÍFICA; SERVIÇOS DE ASSESSORIA NO DOMÍNIO DA EFICIÊNCIA ENERGÉTICA; SERVIÇOS DE ASSESSORIA PROFISSIONAL RELACIONADOS COM TECNOLOGIA ALIMENTAR; SERVIÇOS DE ASSESSORIA RELACIONADOS COM CIÊNCIAS; SERVIÇOS DE ASSESSORIA RELACIONADOS COM INSTRUMENTOS CIENTÍFICOS; SERVIÇOS DE ASSESSORIA RELACIONADOS COM INVESTIGAÇÃO TECNOLÓGICA; SERVIÇOS DE ASSESSORIA RELACIONADOS COM INVESTIGAÇÃO CIENTÍFICA; SERVIÇOS DE ASSESSORIA RELACIONADOS COM O CONSUMO DE ENERGIA; SERVIÇOS DE ASSESSORIA TECNOLÓGICA; SERVIÇOS DE ASSISTÊNCIA TÉCNICA (CONSULTORIA) NO DOMÍNIO DAS TELECOMUNICAÇÕES; SERVIÇOS DE AVALIAÇÃO DA MEDIÇÃO; SERVIÇOS DE AVALIAÇÃO DE PIROTECNIA; SERVIÇOS DE CALIBRAÇÃO RELACIONADOS COM APARELHOS DE ANÁLISE; SERVIÇOS DE CALIBRAGEM; SERVIÇOS DE CALIBRAGEM RELACIONADOS COM APARELHOS ELETRÓNICOS; SERVIÇOS DE CARTOGRAFIA; SERVIÇOS DE CIÊNCIAS NATURAIS; SERVIÇOS DE CONSULTADORIA RELACIONADOS COM INVESTIGAÇÃO TECNOLÓGICA; SERVIÇOS DE CONSULTADORIA TÉCNICA RELACIONADOS COM ELETROCARDIOGRAMAS; SERVIÇOS DE CONSULTADORIA TECNOLÓGICA; SERVIÇOS DE CONSULTADORIA RELACIONADOS COM GEOTÉCNICA; SERVIÇOS DE CONSULTADORIA PROFISSIONAL E ASSESSORIA SOBRE QUÍMICA AGRÍCOLA; SERVIÇOS DE CONSULTADORIA EM MATÉRIA DE TECNOLOGIA DE CONTROLO;

SERVIÇOS DE CONSULTADORIA NO DOMÍNIO DO DESENVOLVIMENTO TECNOLÓGICO; SERVIÇOS DE CONSULTORIA TECNOLÓGICA NO DOMÍNIO DA PRODUÇÃO DE ENERGIAS ALTERNATIVAS; SERVIÇOS DE CONTAGEM DE PARTÍCULAS DE FLUXO DE AR; SERVIÇOS DE DESENHADOR NA ÁREA DO DESENHO TÉCNICO; SERVIÇOS DE DESENHADORES; SERVIÇOS DE DESENHO TÉCNICO; SERVIÇOS DE DESENVOLVIMENTO INDUSTRIAL; SERVIÇOS DE DESIGN CIENTÍFICO; SERVIÇOS DE ENGENHARIA; SERVIÇOS DE ENOLOGIA; SERVIÇOS DE FOTOGRAMETRIA; SERVIÇOS DE INFORMAÇÃO RELACIONADOS COM A SEGURANÇA DE ADUBOS DESTINADOS À AGRICULTURA; SERVIÇOS DE INFORMAÇÃO RELACIONADOS COM A SEGURANÇA DE FERTILIZANTES DESTINADOS À AGRICULTURA; SERVIÇOS DE INFORMAÇÃO RELACIONADOS COM A SEGURANÇA DE FERTILIZANTES DESTINADOS À SILVICULTURA; SERVIÇOS DE INFORMAÇÃO RELACIONADOS COM A SEGURANÇA DE ADUBOS DESTINADOS À SILVICULTURA; SERVIÇOS DE INFORMAÇÃO RELACIONADOS COM A SEGURANÇA DE FERTILIZANTES DESTINADOS À HORTICULTURA; SERVIÇOS DE INFORMAÇÃO RELACIONADOS COM A SEGURANÇA DE ADUBOS DESTINADOS À HORTICULTURA; SERVIÇOS DE INSPEÇÃO DE PNEUS; SERVIÇOS DE INSPEÇÃO TÉCNICA; SERVIÇOS DE INVESTIGAÇÃO; SERVIÇOS DE INVESTIGAÇÃO SOBRE COSMETOLOGIA; SERVIÇOS DE INVESTIGAÇÃO COSMETOLÓGICA; SERVIÇOS DE INVESTIGAÇÃO E DESENVOLVIMENTO; SERVIÇOS DE INVESTIGAÇÃO MATEMÁTICA; SERVIÇOS DE INVESTIGAÇÃO PARA A CONSTRUÇÃO; SERVIÇOS DE INVESTIGAÇÃO AGRÍCOLA; SERVIÇOS DE INVESTIGAÇÃO TÉCNICA; SERVIÇOS DE INVESTIGAÇÃO DE FÁRMACOS; SERVIÇOS DE INVESTIGAÇÃO DE PNEUS; SERVIÇOS DE INVESTIGAÇÃO CIENTÍFICA; SERVIÇOS DE INVESTIGAÇÃO NO DOMÍNIO DA SEPARAÇÃO DE CÉLULAS; SERVIÇOS DE INVESTIGAÇÃO E DESENVOLVIMENTO NO DOMÍNIO DA BIOTECNOLOGIA; SERVIÇOS DE INVESTIGAÇÃO PARA O DESENVOLVIMENTO DE NOVOS PRODUTOS; SERVIÇOS DE INVESTIGAÇÃO INDUSTRIAL; SERVIÇOS DE LABORATÓRIO DE ANÁLISES; SERVIÇOS DE LABORATÓRIO VETERINÁRIO; SERVIÇOS DE LABORATÓRIOS CIENTÍFICOS; SERVIÇOS DE LABORATÓRIOS DE PESQUISAS ÓTICAS; SERVIÇOS DE MAPEAMENTO; SERVIÇOS DE MEDIÇÃO; SERVIÇOS DE MEDIÇÃO ACÚSTICA DE FLUXO DE AR; SERVIÇOS DE MEDIÇÃO DO FLUXO DE AR; SERVIÇOS DE PESQUISA E DESENVOLVIMENTO NO CAMPO DA ENGENHARIA; SERVIÇOS DE PESQUISA MÉDICA E FARMACOLÓGICA; SERVIÇOS DE PESQUISAS E DESENVOLVIMENTO EM MATÉRIA DE FERTILIZANTES; SERVIÇOS DE PESQUISAS E DESENVOLVIMENTO NA ÁREA DOS PNEUS PARA AUTOMÓVEIS; SERVIÇOS DE PESQUISAS E DESENVOLVIMENTO EM MATÉRIA DE ANTICORPOS; SERVIÇOS DE PLANEAMENTO ARQUITETÓNICO E URBANO; SERVIÇOS DE PLANEAMENTO DE CONTINGÊNCIA EM CASO DE DERRAMAMENTO DE PETRÓLEO; SERVIÇOS DE PLANEAMENTO TECNOLÓGICO; SERVIÇOS DE RECOLHA DE AMOSTRAS E ANÁLISES PARA AVALIAR OS NÍVEIS DE POLUIÇÃO; SERVIÇOS DE RECOLHA DE AMOSTRAS E ANÁLISES PARA DETERMINAR A EXISTÊNCIA DE CONTAMINAÇÃO; SERVIÇOS DE RECOLHA DE DADOS RELACIONADOS COM QUALIDADE DO AR; SERVIÇOS DE RELATÓRIOS ESPECIALIZADOS RELACIONADOS COM TECNOLOGIA; SERVIÇOS DE TECNOLOGIA NO DOMÍNIO DA SEPARAÇÃO DE CÉLULAS; SERVIÇOS DE TECNOLOGIAS DE SEGURANÇA RELACIONADOS COM VEÍCULOS

TERRESTRES; SERVIÇOS DE TESTES CIENTÍFICOS; SERVIÇOS DE TESTES DE ADN PARA DETERMINAÇÃO DA PATERNIDADE (SERVIÇOS LABORATORIAIS); SERVIÇOS DE TESTES DE DIAGNÓSTICO ASSISTIDOS POR COMPUTADOR; SERVIÇOS INFORMATIZADOS DE ANÁLISE ALIMENTAR; SERVIÇOS DE TESTES LABORATORIAIS; SERVIÇOS LABORATORIAIS; SERVIÇOS LABORATORIAIS PARA TESTES ANALÍTICOS; SERVIÇOS LABORATORIAIS PARA INVESTIGAÇÃO AGRÍCOLA; SERVIÇOS LABORATORIAIS PARA ANÁLISE DE SOLO; SERVIÇOS NÃO MÉDICOS DE IMAGIOLOGIA POR ULTRASSONS; SERVIÇOS PARA A CONCEÇÃO DE MAPAS; SERVIÇOS PARA AVALIAR A EFICÁCIA DE QUÍMICOS AGRÍCOLAS; SERVIÇOS PARA AVALIAR A EFICÁCIA DE PRODUTOS QUÍMICOS INDUSTRIAIS; SERVIÇOS PARA MONITORIZAÇÃO DE PROCESSOS INDUSTRIAIS; SERVIÇOS PARA O DESENVOLVIMENTO DE MÉTODOS DE TESTES; SERVIÇOS PARA O FORNECIMENTO DE INFORMAÇÃO TECNOLÓGICA; SERVIÇOS TECNOLÓGICOS; SERVIÇOS TECNOLÓGICOS E DE DESIGN RELACIONADOS COM OS MESMOS; SERVIÇOS TECNOLÓGICOS E DE INVESTIGAÇÃO RELACIONADOS COM OS MESMOS; SERVIÇOS TECNOLÓGICOS RELACIONADOS COM A REOLOGIA; SERVIÇOS TECNOLÓGICOS RELACIONADOS COM A MANUFATURA; SERVIÇOS TECNOLÓGICOS RELACIONADOS COM REOMETRIA; TESTES DE SINAIS DE TELECOMUNICAÇÃO; TRABALHOS DE ENGENHARIA; ALUGUER DE APARELHOS DE MEDIÇÃO; ALUGUER DE APARELHOS DE MEDIDA; ALUGUER DE APARELHOS E INSTRUMENTOS LABORATORIAIS; ALUGUER DE APARELHOS TEMPORIZADORES; ALUGUER DE BANCOS DE CARGA PARA TESTAR FONTES DE ALIMENTAÇÃO ELÉTRICA; ALUGUER DE CALCULADORAS; ALUGUER DE EQUIPAMENTO CRONOGRÁFICO; ALUGUER DE EQUIPAMENTOS CIENTÍFICOS; ALUGUER DE INSTRUMENTOS DE DESENHO TÉCNICO; ALUGUER DE INSTRUMENTOS PARA O REGISTO DO TEMPO; LEASING DE INSTRUMENTOS CIENTÍFICOS; ANÁLISE DE SORO HUMANO PARA INVESTIGAÇÃO MÉDICA; ANÁLISE DE TECIDOS HUMANOS PARA INVESTIGAÇÃO MÉDICA; AVALIAÇÃO DE PRODUTOS FARMACÊUTICOS; CONSULTORIA EM MATÉRIA DE INVESTIGAÇÃO E DESENVOLVIMENTO FARMACÊUTICO; CONSULTORIA E INVESTIGAÇÃO BACTERIOLÓGICAS; CONSULTORIA EM MATÉRIA DE INVESTIGAÇÃO NO CAMPO DA FARMACOGENÉTICA; CONSULTORIA EM MATÉRIA DE FARMACOLOGIA; CONSULTORIA EM PESQUISA TERAPÊUTICA; CONSULTORIA EM PESQUISAS E DESENVOLVIMENTO NO CAMPO DA TERAPÊUTICA; CONSULTORIA NA ÁREA DE PESQUISA BACTERIOLÓGICA; CONSULTORIA RELACIONADA COM ENSAIOS EM LABORATÓRIO; DESENVOLVIMENTO DE PRODUTOS FARMACÊUTICOS E MEDICAMENTOS; DESENVOLVIMENTO DE PRODUTOS FARMACÊUTICOS; DIREÇÃO DE ENSAIOS CLÍNICOS; DISPONIBILIZAÇÃO DE INFORMAÇÃO SOBRE OS RESULTADOS DE TESTES CLÍNICOS RELATIVOS A PRODUTOS FARMACÊUTICOS; ENGENHARIA DE TECIDOS; ENSAIO DE PRODUTOS FARMACÊUTICOS; ENSAIOS CLÍNICOS; FORNECIMENTO DE INFORMAÇÕES SOBRE INVESTIGAÇÕES MÉDICAS E CIENTÍFICAS NO DOMÍNIO DE ENSAIOS FARMACÊUTICOS E CLÍNICOS; FORNECIMENTO DE INFORMAÇÕES RELACIONADAS COM ESTUDOS CLÍNICOS ATRAVÉS DE UM SÍTIOS WEB INTERATIVO; FORNECIMENTO DE INFORMAÇÕES CIENTÍFICAS NO DOMÍNIO DOS DISTÚRBIOS MÉDICOS E RESPECTIVO TRATAMENTO; FORNECIMENTO DE

INFORMAÇÕES E DADOS RELACIONADOS COM INVESTIGAÇÃO E DESENVOLVIMENTO MÉDICO E VETERINÁRIO; INSPEÇÃO DE PRODUTOS FARMACÊUTICOS; INVESTIGAÇÃO BIOLÓGICA, INVESTIGAÇÃO CLÍNICA E INVESTIGAÇÃO MÉDICA; INVESTIGAÇÃO CIENTÍFICA NO DOMÍNIO DA MEDICINA SOCIAL; INVESTIGAÇÃO CIENTÍFICA NO DOMÍNIO DA FARMÁCIA; INVESTIGAÇÃO CIENTÍFICA PARA USO MÉDICO NO DOMÍNIO DAS DOENÇAS CANCERÍGENAS; INVESTIGAÇÃO CLÍNICA; INVESTIGAÇÃO DE PRODUTOS FARMACÊUTICOS; INVESTIGAÇÃO E DESENVOLVIMENTO DE VACINAS E MEDICAMENTOS; INVESTIGAÇÃO E DESENVOLVIMENTO NA ÁREA FARMACÊUTICA E BIOTECNOLÓGICA; INVESTIGAÇÃO E DESENVOLVIMENTO CIENTÍFICOS; INVESTIGAÇÃO E DESENVOLVIMENTO DE PRODUTOS FARMACÊUTICOS; INVESTIGAÇÃO MÉDICA; INVESTIGAÇÃO NO DOMÍNIO DOS PRODUTOS FARMACÊUTICOS; INVESTIGAÇÃO RELACIONADA COM MEDICAMENTOS; INVESTIGAÇÕES CIENTÍFICAS PARA USO MÉDICO; INVESTIGAÇÕES E TESTES BACTERIOLÓGICOS; LABORATÓRIOS MÉDICOS; ORIENTAÇÃO DE ENSAIOS CLÍNICOS; PESQUISA NO CAMPO DA FARMACOGENÉTICA; PESQUISA RELACIONADA COM PRODUTOS FARMACÊUTICOS; REALIZAÇÃO DE AVALIAÇÕES INICIAIS NO DOMÍNIO DE NOVOS PRODUTOS FARMACÊUTICOS; REALIZAÇÃO DE ENSAIOS CLÍNICOS; REALIZAÇÃO DE ENSAIOS CLÍNICOS NO CAMPO DE DOENÇAS CARDIOVASCULAR; REALIZAÇÃO DE ENSAIOS CLÍNICOS NO CAMPO DA ACUPUNTURA; REALIZAÇÃO DE ENSAIOS CLÍNICOS PARA PRODUTOS FARMACÊUTICOS; SERVIÇOS DE CALIBRAGEM RELACIONADOS COM APARELHOS MÉDICOS; SERVIÇOS DE DESENVOLVIMENTO DE PRODUTOS FARMACÊUTICOS; SERVIÇOS DE INVESTIGAÇÃO BIOMÉDICA; SERVIÇOS DE INVESTIGAÇÃO MÉDICA; SERVIÇOS DE INVESTIGAÇÃO E DESENVOLVIMENTO FARMACÊUTICO; SERVIÇOS DE INVESTIGAÇÃO FARMACÊUTICA; SERVIÇOS DE INVESTIGAÇÃO LABORATORIAL RELACIONADOS COM DERMATOLOGIA; SERVIÇOS DE INVESTIGAÇÃO LABORATORIAL RELACIONADOS COM PRODUTOS FARMACÊUTICOS; SERVIÇOS DE INVESTIGAÇÃO E DESENVOLVIMENTO PARA A INDÚSTRIA FARMACÊUTICA; SERVIÇOS DE LABORATÓRIO DE PESQUISA ODONTOLÓGICA; SERVIÇOS DE LABORATÓRIOS MÉDICOS; SERVIÇOS DE LABORATÓRIOS DE PESQUISA MÉDICA; SERVIÇOS DE TECNOLOGIA DA INFORMAÇÃO PARA AS INDÚSTRIAS FARMACÊUTICAS E DE SERVIÇOS DE SAÚDE E BEM-ESTAR; SERVIÇOS LABORATORIAIS RELACIONADOS COM A PRODUÇÃO DE ANTICORPOS MONOCLONAIS; SERVIÇOS PARA AVALIAÇÃO DA EFICÁCIA DE FÁRMACOS VETERINÁRIOS; SERVIÇOS PARA AVALIAR A EFICÁCIA DE PRODUTOS FARMACÊUTICOS; AVALIAÇÕES NO DOMÍNIO CIENTÍFICO REALIZADAS POR ENGENHEIROS; ANÁLISES DE ENGENHARIA TECNOLÓGICA; AVALIAÇÕES NO DOMÍNIO TECNOLÓGICO REALIZADAS POR ENGENHEIROS; CONCEÇÃO DE OBRAS DE ENGENHARIA PARA A PREVENÇÃO DE INUNDAÇÕES DE EDIFÍCIOS POR ENXURRADAS; CONCEÇÃO DE OBRAS DE ENGENHARIA PARA A PREVENÇÃO DE INUNDAÇÕES DE TERRENOS POR ENXURRADAS; CONSULTORIA DE ENGENHARIA RELACIONADA COM TESTES; CONCEÇÃO DE SISTEMAS ESTRUTURAIS DE ENGENHARIA; CONSULTORIA DE ENGENHARIA RELACIONADA COM DESIGN; CONSULTORIA DE ENGENHARIA RELACIONADA COM MANUFATURA; CONSULTORIA TÉCNICA NO DOMÍNIO DA ENGENHARIA AMBIENTAL;

CONSULTADORIA EM ENGENHARIA CIVIL; CONSULTORIA DE ENGENHARIA; CONSULTORIA DE ENGENHARIA RELACIONADA COM PROCESSAMENTO DE DADOS; CONSULTORIA EM ENGENHARIA DE TELECOMUNICAÇÕES; DESENHO DE ENGENHARIA; DESIGN DE ENGENHARIA; DESIGN DE OBRAS DE ENGENHARIA PARA A PREVENÇÃO DE INUNDAÇÕES; DESIGN DE OBRAS DE ENGENHARIA PARA A PREVENÇÃO DE INUNDAÇÕES DE EDIFÍCIOS POR ENXURRADAS; DESIGN DE OBRAS DE ENGENHARIA PARA A PREVENÇÃO DE INUNDAÇÕES DE TERRENOS POR ENXURRADAS; DESIGN E CONSULTADORIA DE ENGENHARIA; ELABORAÇÃO DE RELATÓRIOS DE ENGENHARIA; ENGENHARIA DE DIQUES; ENGENHARIA DE TELECOMUNICAÇÕES; ENGENHARIA MECÂNICA; ENGENHARIA TÉCNICA; ESTIMATIVAS NO DOMÍNIO CIENTÍFICO REALIZADAS POR ENGENHEIROS; ESTIMATIVAS NO DOMÍNIO TECNOLÓGICO REALIZADAS POR ENGENHEIROS; ESTUDOS DE PROJETOS DE ENGENHARIA; ESTUDOS DE VIABILIDADE DE ENGENHARIA; FORNECIMENTO DE RELATÓRIOS DE ENGENHARIA; INSPEÇÃO DE ESTRUTURAS ATRAVÉS DE ACESSO INDUSTRIAL POR MEIO DE CORDAS; INSPEÇÕES TÉCNICAS; INVESTIGAÇÃO DE ENGENHARIA; INVESTIGAÇÃO NO DOMÍNIO DA CONSTRUÇÃO CIVIL; INVESTIGAÇÃO NO DOMÍNIO TECNOLÓGICO CONDUZIDA POR ENGENHEIROS; INVESTIGAÇÃO RELACIONADA COM ENGENHARIA MECÂNICA; PESQUISA NO DOMÍNIO CIENTÍFICO REALIZADA POR ENGENHEIROS; PESQUISAS NA ÁREA DE ENGENHARIA ELÉTRICA; PLANEAMENTO DE PROJETOS TÉCNICOS NA ÁREA DA ENGENHARIA; PESQUISAS NO DOMÍNIO DA CONSTRUÇÃO DE EDIFÍCIOS; PREPARAÇÃO DE RELATÓRIOS TÉCNICOS; PREPARAÇÃO DE RELATÓRIOS RELACIONADOS COM ESTUDOS DE PROJETOS TÉCNICOS PARA PROJETOS DE CONSTRUÇÃO; PRESTAÇÃO DE INFORMAÇÕES RELACIONADAS COM ENGENHARIA INDUSTRIAL; REALIZAÇÃO DE ESTUDOS DE PROJETOS TÉCNICOS PARA PROJETOS DE CONSTRUÇÃO; REALIZAÇÃO DE PERITAGENS DE ENGENHARIA; SERVIÇOS DE ASSESSORIA RELACIONADOS COM ENGENHARIA DE CONCEÇÃO; SERVIÇOS DE ASSESSORIA RELACIONADOS COM ENGENHARIA INDUSTRIAL; SERVIÇOS DE ASSESSORIA TECNOLÓGICA RELACIONADOS COM ANÁLISE DE ENGENHARIA DE MÁQUINAS; SERVIÇOS DE CONCEÇÃO DE ESTRUTURAS TEMPORÁRIAS; SERVIÇOS DE CONCEÇÃO DE ESTRUTURAS DE ALTA RESISTÊNCIA; SERVIÇOS DE CONSULTADORIA TÉCNICA RELACIONADOS COM ENGENHARIA MARÍTIMA; SERVIÇOS DE CONSULTADORIA TÉCNICA RELACIONADA COM ENGENHARIA CIVIL; SERVIÇOS DE CONSULTADORIA NO DOMÍNIO DA ENGENHARIA; SERVIÇOS DE CONSULTADORIA TÉCNICA RELACIONADOS COM ENGENHARIA ESTRUTURAL; SERVIÇOS DE CONSULTORIA RELACIONADOS COM A ENGENHARIA NUCLEAR; SERVIÇOS DE CONSULTORIA RELACIONADOS COM ENGENHARIA DE PRODUTOS; SERVIÇOS DE DESENHO DE ENGENHARIA CIVIL; SERVIÇOS DE DESENHO DE ENGENHARIA; SERVIÇOS DE DESIGN DE ENGENHARIA; SERVIÇOS DE DESIGN DE ENGENHARIA CIVIL; SERVIÇOS DE DESIGN DE ENGENHARIA ASSISTIDOS POR COMPUTADOR; SERVIÇOS DE DESIGN EM ENGENHARIA ASSISTIDOS POR COMPUTADOR; SERVIÇOS DE DESIGN RELACIONADOS COM ENGENHARIA CIVIL; SERVIÇOS DE ENGENHARIA BIOQUÍMICA; SERVIÇOS DE ENGENHARIA CIVIL; SERVIÇOS DE ENGENHARIA DE EXPLOSIVOS; SERVIÇOS DE ENGENHARIA DE ESTRUTURAS; SERVIÇOS DE ENGENHARIA E ARQUITETURA; SERVIÇOS DE ENGENHARIA E DE ENGENHARIA ASSISTIDA POR

COMPUTADOR; SERVIÇOS DE ENGENHARIA ELÉTRICA; SERVIÇOS DE ENGENHARIA NA ÁREA DA TECNOLOGIA ENERGÉTICA; SERVIÇOS DE ENGENHARIA NA ÁREA DA FORÇA MOTRIZ; SERVIÇOS DE ENGENHARIA NA ÁREA DA TECNOLOGIA AMBIENTAL; SERVIÇOS DE ENGENHARIA NA ÁREA DA TECNOLOGIA DA CONSTRUÇÃO; SERVIÇOS DE ENGENHARIA NA ÁREA DA TECNOLOGIA DAS COMUNICAÇÕES; SERVIÇOS DE ENGENHARIA NO DOMÍNIO DA PRODUÇÃO DE ENERGIA ELÉTRICA E GÁS NATURAL; SERVIÇOS DE ENGENHARIA NUCLEAR; SERVIÇOS DE ENGENHARIA PARA O DESIGN DE ESTRUTURAS; SERVIÇOS DE ENGENHARIA PARA A ANÁLISE DE ESTRUTURAS; SERVIÇOS DE ENGENHARIA PARA A ANÁLISE DE MAQUINARIA; SERVIÇOS DE ENGENHARIA PARA A CONCEÇÃO DE MAQUINARIA; SERVIÇOS DE ENGENHARIA PARA O SECTOR DO GÁS; SERVIÇOS DE ENGENHARIA POR CONTA DE OUTREM; SERVIÇOS DE ENGENHARIA RELACIONADOS COM TRATAMENTO AUTOMÁTICOS DE DADOS; SERVIÇOS DE ENGENHARIA RELACIONADOS COM TECNOLOGIA DA INFORMAÇÃO; SERVIÇOS DE ENGENHARIA RELACIONADOS COM ARQUITECTURA; SERVIÇOS DE ENGENHARIA RELACIONADOS COM ROBÓTICA; SERVIÇOS DE ENGENHARIA RELACIONADOS COM SISTEMAS DE MANUSEAMENTO DE METAL; SERVIÇOS DE ENGENHARIA RELACIONADOS COM SISTEMAS DE FORMAÇÃO DE METAL; SERVIÇOS DE ENGENHARIA RELACIONADOS COM A CONCEÇÃO DE SISTEMAS DE COMUNICAÇÕES; SERVIÇOS DE ENGENHARIA RELACIONADOS COM O DESIGN DE MÁQUINAS FERRAMENTAS; SERVIÇOS DE ENGENHARIA RELACIONADOS COM A CONCEÇÃO DE SISTEMAS ELETRÓNICOS; SERVIÇOS DE ENGENHARIA RELACIONADOS COM TECNOLOGIA DE PROCESSAMENTO DE DADOS; SERVIÇOS DE ENGENHARIA RELACIONADOS COM DIAGNÓSTICO DE CIRCUITOS INTEGRADOS; SERVIÇOS DE ENGENHARIA RELACIONADOS COM O PROCESSAMENTO DE DADOS; SERVIÇOS DE ENGENHARIA RELACIONADOS COM OS SISTEMAS DE TRANSPORTE EFORNECIMENTO DE GÁS; SERVIÇOS DE ENGENHARIA RELACIONADOS COM OS SISTEMAS DE FORNECIMENTO DE ENERGIA; SERVIÇOS DE GESTÃO DE PROJETOS DE ENGENHARIA; SERVIÇOS DE PLANEAMENTO DE ENGENHARIA CIVIL; SERVIÇOS DE PROJECTOS DE ENGENHARIA; SERVIÇOS DE PROJETO E DE DESIGN DE ENGENHARIA ASSISTIDOS POR COMPUTADOR; SERVIÇOS DE PROJETOS DE ENGENHARIA; TESTE INDUSTRIAL DE OBRAS DE ENGENHARIA; TESTES DE ENGENHARIA; FORNECIMENTO DE PESQUISAS CIENTÍFICAS; LEVANTAMENTOS TOPOGRÁFICOS [AGRIMENSURA]; LEVANTAMENTOS TOPOGRÁFICOS; LEVANTAMENTOS DE TERRENOS; LEVANTAMENTO HIDROGRÁFICO; PERITAGENS TÉCNICAS; LEVANTAMENTOS TOPOGRÁFICOS DE TERRENOS E ESTRADAS; PERITAGENS [TRABALHOS DE ENGENHARIA]; PERITAGENS [TRABALHOS DE ENGENHEIROS]; PREPARAÇÃO DE RELATÓRIOS RELACIONADOS COM PLANEAMENTO IMOBILIÁRIO; PROSPECÇÃO RODOVIÁRIA; REALIZAÇÃO DE ESTUDOS DE VIABILIDADE RELACIONADOS COM A EXPLORAÇÃO DE MINERAIS; REALIZAÇÃO DE INSPEÇÕES; REALIZAÇÃO DE TRABALHOS DE PERITAGENS; REALIZAÇÃO DE VISTORIAS; SERVIÇOS DE ESTUDOS DEMOGRÁFICOS; SERVIÇOS DE ESTUDOS MARÍTIMOS; SERVIÇOS DE EXPLORAÇÃO GEOFÍSICA; SERVIÇOS DE INSPEÇÃO [VISTORIA] DE EDIFÍCIOS; SERVIÇOS DE MEDIÇÕES; SERVIÇOS DE PERITAGENS; SERVIÇOS RELACIONADOS COM A INSPEÇÃO DE CASAS; TOPOGRAFIA; VISTORIAS DE BENS IMOBILIÁRIOS;

VISTORIAS DE TERRENOS; VISTORIAS GEOLÓGICAS; VISTORIAS MARÍTIMAS, AÉREAS E TERRESTRES; VISTORIAS TÉCNICAS; ARQUITETURA; CONCEÇÃO DE EDIFÍCIOS DE CUIDADOS DE SAÚDE; CONCEÇÃO DE PAVILHÕES DE EXPOSIÇÃO; CONSULTADORIA EM ARQUITETURA; CONSULTORIA DE ARQUITETURA; CONSULTORIA EM ARQUITETURA E ELABORAÇÃO DE PLANOS DE CONSTRUÇÃO; CONSULTORIA NA ÁREA DE DESIGN ARQUITETÓNICO; CONSULTORIA NA ÁREA DE PROJETOS DE CONSTRUÇÃO; DESIGN DE ARQUITETURA; DESIGN DE ARQUITETURA PARA PLANEAMENTO URBANO; DESIGN DE EDIFÍCIOS; DESIGN DE EDIFÍCIOS DE CUIDADOS DE SAÚDE; DESIGN DE EDIFÍCIOS INDUSTRIAIS; DESIGN DE HOTÉIS; DESIGN DE INSTALAÇÕES INDUSTRIAIS; ELABORAÇÃO DE PLANOS DE ARQUITETURA; ELABORAÇÃO DE PLANTAS (PROJETOS) DE CASAS; FORNECIMENTO DE INFORMAÇÕES NAÁREA DO DESIGN ARQUITETÓNICO ATRAVÉS DE UM WEBSITE; GESTÃO DE PROJETOS DE ARQUITETURA; INVESTIGAÇÃO RELACIONADA COM EDIFÍCIOS; INVESTIGAÇÃO RELACIONADA COM ARQUITETURA; LOCALIZAÇÃO E MARCAÇÃO PARA A COLOCAÇÃO DE TUBOS, CABOS OU FIOS DE UTILIDADE PÚBLICA; PESQUISA ARQUITETÓNICA; PESQUISAS RELATIVAS AO PLANEAMENTO URBANO; PLANEAMENTO DE CONSTRUÇÃO DE PROPRIEDADES; PLANEAMENTO E DESIGN DE CONDOMÍNIOS RESIDENCIAIS; PLANEAMENTO E DESIGN DE INSTALAÇÕES DESPORTIVAS; PLANEAMENTO E DESIGN DE LOJAS RETALHISTAS; PLANEAMENTO URBANÍSTICO; PLANEAMENTO URBANO; PLANIFICAÇÃO NO DOMÍNIO DO URBANISMO E DO URBANISMO COMERCIAL; PLANIFICAÇÃO URBANÍSTICA; PREPARAÇÃO DE DESENHOS ARQUITETÓNICOS; PREPARAÇÃO DE PROJETOS DE ARQUITETURA; PREPARAÇÃO DE RELATÓRIOS DE ARQUITETURA; PREPARAÇÃO DE RELATÓRIOS RELACIONADOS COM ARQUITETURA; PROJETOS ARQUITETÓNICOS PARA DECORAÇÃO EXTERIOR; SERVIÇOS DE ARQUITETURA; SERVIÇOS DE ARQUITETURA INTERIOR; SERVIÇOS DE ARQUITETURA PARA A CONCEÇÃO DE EDIFÍCIOS INDUSTRIAIS; SERVIÇOS DE ARQUITETURA PARA A CONCEÇÃO DE EDIFÍCIOS COMERCIAIS; SERVIÇOS DE ARQUITETURA PARA A PREPARAÇÃO DE PROJETOS DE ARQUITETURA; SERVIÇOS DE ARQUITETURA PARA PREPARAÇÃO DE PROJETOS ARQUITETÓNICOS; SERVIÇOS DE ARQUITETURA PARA A CONCEÇÃO DE INSTALAÇÕES DE ESCRITÓRIOS; SERVIÇOS DE ARQUITETURA PARA A CONCEÇÃO DE EDIFÍCIOS DE ESCRITÓRIO; SERVIÇOS DE ARQUITETURA PARA A CONCEÇÃO DE LOCAIS DE VENDA A RETALHO; SERVIÇOS DE ARQUITETURA PARA A CONCEÇÃO DE CENTROS COMERCIAIS; SERVIÇOS DE ARQUITETURA PARA A CONCEÇÃO DE EDIFÍCIOS; SERVIÇOS DE ARQUITETURA RELACIONADOS COM A URBANIZAÇÃO DE TERRENOS; SERVIÇOS DE ASSESSORIA EM MATÉRIA DE ARQUITETURA; SERVIÇOS DE ASSESSORIA EM PLANEAMENTO URBANO; SERVIÇOS DE ASSESSORIA RELACIONADOS COM O PLANEAMENTO DE INSTALAÇÕES; SERVIÇOS DE ASSESSORIA RELACIONADOS COM O PLANEAMENTO DE RECINTOS DE FUTEBOL; SERVIÇOS DE ASSESSORIA RELACIONADOS COM ARQUITETURA; SERVIÇOS DE ASSESSORIA RELACIONADOS COM APLICAÇÕES DE PLANEAMENTO; SERVIÇOS DE ASSESSORIA RELACIONADOS COM O DESIGN DE EDIFÍCIOS; SERVIÇOS DE CONCEÇÃO ARQUITETÓNICA; SERVIÇOS DE CONCEÇÃO DE EDIFÍCIOS; SERVIÇOS DE CONSULTADORIA RELACIONADA COM PLANEAMENTO

GEOGRÁFICO; SERVIÇOS DE CONSULTADORIA RELACIONADOS COM ARQUITETURA; SERVIÇOS DE CONSULTADORIA EM ARQUITETURA; SERVIÇOS DE CONSULTADORIA RELACIONADOS COM PLANEAMENTO ARQUITETÓNICO; SERVIÇOS DE CONSULTADORIA PROFISSIONAL RELACIONADOS COM ARQUITETURA; SERVIÇOS DE CONSULTAS EM ARQUITETURA; SERVIÇOS DE CONSULTORIA EM MATÉRIA DE PLANEAMENTO URBANO; SERVIÇOS DE DESIGN ASSISTIDO POR COMPUTADOR RELACIONADOS COM ARQUITETURA; SERVIÇOS DE DESIGN ASSISTIDO POR COMPUTADOR RELACIONADOS COM PROJETOS DE CONSTRUÇÃO; SERVIÇOS DE DESIGN DE ARQUITETÓNICO RELACIONADOS COM EXPOSIÇÕES; SERVIÇOS DE DESIGN DE ARQUITETURA NAS ÁREAS DE TRÂNSITO E TRANSPORTE; SERVIÇOS DE DESIGN DE CASAS; SERVIÇOS DE DESIGN PARA ARQUITETURA; SERVIÇOS DE DESIGN RELACIONADOS COM ARQUITETURA; SERVIÇOS DE PLANEAMENTO ARQUITETÓNICO; SERVIÇOS DE PLANEAMENTO DE COMUNIDADES RESIDENCIAIS; SERVIÇOS PROFISSIONAIS EM MATÉRIA DE CONCEÇÃO ARQUITETÓNICA

(591)

(540)

LOOKBIZ

(531) 26.1.4 ; 27.5.4 ; 27.5.17 ; 27.99.15

(210) **626907**

MNA

(220) 2019.07.09

(300)

(730) **PT SUNNYPEARLS UNIPESSOAL, LDA**

(511) 18 BOLSAS COM CINTAS PARA O TRANSPORTE DE BEBÉS; BOLSAS CILÍNDRICAS; BOLSAS COM CORDÃO; BOLSAS DE CINTO E DE CINTURA; BOLSAS DE CINTURA; BOLSAS DE COSMÉTICOS; BOLSAS DE COURO; BOLSAS DE FELTRO; BOLSAS DE FIM DE SEMANA; BOLSAS DE LONA PARA AS COMPRAS; BOLSAS DE MÃO DE SENHORA; BOLSAS DE MÃO DE SENHORA EM COURO; BOLSAS DE MALHAS; BOLSAS DE MALHA METÁLICA; BOLSAS DE MÃO PARA HOMEM; BOLSAS DE MÃO PEQUENAS SEM ALÇAS; BOLSAS DE MAQUILHAGEM; BOLSAS DE NOITE; BOLSAS DE PELE; BOLSAS DE SENHORA (CARTEIRAS DE MÃO); BOLSAS DE TRANSPORTE MULTIÚSOS; BOLSAS DE VIAGEM; BOLSAS E CARTEIRAS EM COURO

(591)

(540)



 **TRISKLE**
INDUSTRY



(531) 26.1.5 ; 27.5.1

APARELHOS ELÉTRICOS; INSTALAÇÃO DE APARELHOS PARA GERAÇÃO DE ENERGIA; INSTALAÇÃO DE CABOS; INSTALAÇÃO DE EQUIPAMENTO ELÉTRICO E ELETRÔNICO EM AUTOMÓVEIS; INSTALAÇÃO DE GERADORES DE ELETRICIDADE; INSTALAÇÃO DE MAQUINARIA ELÉCTRICA E DE PRODUÇÃO DE ELECTRICIDADE

(210) **626917** MNA
 (220) 2019.07.09
 (300)
 (730) **PT AXENIC TRENDS LDA**
 (511) 29 MOLHOS; MISTURAS DE QUEIJOS; BATATAS FRITAS
 (591) PRETO; VERMELHO.
 (540)



(591) Azul Pantone 3115 C;
 (540)



(531) 26.11.25 ; 27.5.1 ; 29.1.4

(531) 24.15.13 ; 27.5.9 ; 27.5.17 ; 29.1.1 ; 29.1.8

(210) **626921** MNA
 (220) 2019.07.09
 (300)
 (730) **PT INFOSISTEMA - SISTEMAS DE INFORMAÇÃO SA**

(511) 09 CARREGADORES; CARREGADORES DE BATERIAS; CARREGADORES PARA CARROS ELÉTRICOS; CARREGADORES RÁPIDOS PARA DISPOSITIVOS MÓVEIS; CARREGADORES PORTÁTEIS; DISPOSITIVOS DE CARREGAMENTO PARA EQUIPAMENTO RECARREGÁVEL; ESTAÇÕES DE CARREGAMENTO; UNIDADES DE ALIMENTAÇÃO ELÉTRICA [BATERIAS]; ADAPTADORES DE ALIMENTAÇÃO ELÉTRICOS; ADAPTADORES DE ENERGIA ELÉTRICOS; APARELHOS DE CONTROLE DE POTÊNCIA [ELÉTRICOS]; DISJUNTORES ELÉTRICOS; DISPOSITIVOS DE COMUTAÇÃO [ELÉTRICOS]; DIVISORES DE POTÊNCIA [ELÉTRICOS]; CABOS ADAPTADORES ELÉTRICOS; CABOS E FIOS ELÉTRICOS; CAIXAS DE TERMINAIS [ELÉTRICOS]; CONETORES DE JUNÇÃO [ELÉTRICOS]; CONTROLADORES DE TERMINAIS [ELÉTRICOS]; FICHAS (CONETORES ELÉTRICOS); TERMINAIS ELÉCTRICOS

35 DOS SERVIÇOS DE RETALHO RELACIONADOS COM ACESSÓRIOS PARA AUTOMÓVEIS; SERVIÇOS DE VENDA A RETALHO RELATIVOS A PEÇAS DE AUTOMÓVEIS; SERVIÇOS DE VENDA A RETALHO RELACIONADOS COM ACESSÓRIOS PARA AUTOMÓVEIS; SERVIÇOS DE VENDA POR GROSSO RELATIVOS A PEÇAS DE AUTOMÓVEIS; SERVIÇOS GROSSISTAS RELACIONADOS COM VEÍCULOS

37 ALUGUER DE EQUIPAMENTO PARA A MANUTENÇÃO DE VEÍCULOS; APLICAÇÃO DE REVESTIMENTOS EM CABOS; COLOCAÇÃO DE REDES ELÉTRICAS; FORNECIMENTO DE INFORMAÇÕES RELATIVAS À REPARAÇÃO OU MANUTENÇÃO DE MOTORES ELÉTRICOS; FORNECIMENTO DE INFORMAÇÕES RELATIVAS À INSTALAÇÃO DE APARELHOS ELÉTRICOS; FORNECIMENTO DE INFORMAÇÕES RELATIVAS À REPARAÇÃO OU MANUTENÇÃO DE AUTOMÓVEIS; FORNECIMENTO DE INFORMAÇÕES RELATIVAS À REPARAÇÃO OU MANUTENÇÃO DE GERADORES DE ENERGIA; INSTALAÇÃO, CONSERVAÇÃO E REPARAÇÃO DE MÁQUINAS; INSTALAÇÃO DE

(210) **626923** MNA
 (220) 2019.07.09
 (300)
 (730) **PT TERTÚLIA EQUIVALENTE - ASSOCIAÇÃO CULTURAL**
 (511) 41 PRODUÇÃO CINEMATOGRAFICA COM FINS EDUCATIVOS
 (591)
 (540)

7/1

(210) **626924** MNA
 (220) 2019.07.09
 (300)
 (730) **PT NÍTIDO INTERESSE, UNIPESSOAL LDA**
 (511) 36 AGÊNCIA IMOBILIÁRIA; AGÊNCIAS DE ALUGUER DE ALOJAMENTOS [PROPRIEDADES IMOBILIÁRIAS]; AGÊNCIAS DE ALUGUER DE ALOJAMENTO (PROPRIEDADES IMOBILIÁRIAS); AGÊNCIAS IMOBILIÁRIAS; ALUGUER DE BENS IMOBILIÁRIOS; ARRENDAMENTO DE BENS IMOBILIÁRIOS; ADMINISTRAÇÃO DE BENS IMOBILIÁRIOS; CONSULTADORIA IMOBILIÁRIA; CONSULTADORIA RELATIVA À COMPRA DE BENS IMOBILIÁRIOS; CONSULTAS IMOBILIÁRIAS; GESTÃO DE BENS IMOBILIÁRIOS; GESTÃO DE PROPRIEDADES IMOBILIÁRIAS; GESTÃO DE PROPRIEDADES [BENS IMOBILIÁRIOS]; GESTÃO DE PROPRIEDADES [SERVIÇOS PRESTADOS POR IMOBILIÁRIAS]; GESTÃO IMOBILIÁRIA; IMOBILIÁRIAS (ESTIMATIVAS -); MEDIAÇÃO IMOBILIÁRIA; SERVIÇOS DE AGÊNCIAS IMOBILIÁRIAS
 (591) CMYK: 70,100,0,40; CMYK: 70,100,0,0; CMYK: 50,85,0,0; CMYK: 40,60,0,0; CMYK: 60,80,0,0; CMYK: 25,40,0,5; CMYK: 15,25,0,0; CMYK: 10,50,100,0; CMYK: 0,40,100,40; CMYK: 60,90,100,15; CMYK: 10,25,60,10; CMYK: 10,35,70,0.
 (540)



(531) 3.7.24 ; 5.3.20 ; 27.5.9

(210) **626925** MNA
 (220) 2019.07.09
 (300)
 (730) **PT PAULO SERGIO NUNES SERRÃO**
 (511) 41 EDUCAÇÃO, ENTRETENIMENTO E DESPORTO
 (591)
 (540)



OUTDOORADVENTUREALGARVE

(531) 1.3.6 ; 26.2.1 ; 26.3.2 ; 26.3.16

(210) **626927** MNA
 (220) 2019.07.09
 (300)
 (730) **PT FABRIPRINT-EQUIPAMENTOS PARA IMPRESSÃO LDA**
 (511) 01 PAPEL SENSIBILIZADO DE IMPRESSÃO PARA O PROCESSO DE SUBLIMAÇÃO TÉRMICA DA COR; FITAS SENSÍVEIS AO CALOR [SENSIBILIZADAS] PARA USO NA IMPRESSÃO DE CARTÕES BANCÁRIOS; FITAS SENSÍVEIS AO CALOR [SENSIBILIZADAS] PARA USO NA IMPRESSÃO DE CARTÕES PRÉ-PAGOS
 02 CARTUCHOS CHEIOS COM TONER PARA APARELHOS DE IMPRESSÃO DE COMPUTADORES; CARTUCHOS DE TONER [CHEIOS] PARA APARELHOS DE IMPRESSÃO OPERADOS ELETRONICAMENTE; COMPOSTOS PARA IMPRESSÃO (TINTAS); LACAS PARA IMPRESSÃO POR TRANSFERÊNCIA
 (591) Pantone18-3224 TCX;
 (540)



(531) 26.1.10 ; 26.1.24 ; 27.5.1

(210) **626935** MNA
 (220) 2019.07.09
 (300)
 (730) **PT JOANA SOFIA GODINHO MARTINS LIMA**
 (511) 31 ANIMAIS DE ESTIMAÇÃO; ANIMAIS PARA REPRODUÇÃO; ANIMAIS VIVOS; PRODUTOS PARA A CRIAÇÃO DE ANIMAIS
 (591)
 (540)



(531) 3.6.3 ; 26.1.15

(210) **626936** MNA
 (220) 2019.07.09
 (300)
 (730) **PT SIGARRISCA,LDA**
 (511) 30 BEBIDAS PREPARADAS COM CAFÉ; CAFÉ; CAFÉ AROMATIZADO; CAFÉ COM CHOCOLATE; CAFÉ DESCAFEINADO; CAFÉ DE MALTE; CAFÉ EM GRÃO; CAFÉ EXPRESSO; CAFÉ GELADO; CAFÉ INSTANTÂNEO; CAFÉ LIOFILIZADO; CAFÉ MOÍDO; CAFÉ PREPARADO E BEBIDAS À BASE DE CAFÉ; CAFÉ [TORRADO, EM PÓ, EM GRÃO OU COMO BEBIDA]; CAFÉ VERDE; CÁPSULAS DE CAFÉ; CÁPSULAS DE CHÁ; CAPUCHINO; CEVADA E MALTE TORRADOS PARA UTILIZAÇÃO COMO SUCEDÂNEOS DO CAFÉ; CEVADA PARA USO COMO SUCEDÂNEO DO CAFÉ; BEBIDAS GASEIFICADAS COM CAFÉ, CACAU OU CHOCOLATE
 (591) PANTONE 439C; PANTONE 186C; PANTONE 7529C.
 (540)



(531) 1.15.11 ; 2.9.1 ; 11.3.4 ; 27.3.15 ; 27.5.3 ; 27.99.15

(210) **626937** MNA
 (220) 2019.07.09
 (300)
 (730) **PT YOHAN, JOEL & DIANA - PRODUTOS BIOLÓGICOS, LDA**

- (511) 35 SERVIÇOS DE VENDA A RETALHO RELACIONADOS COM ALIMENTOS
 (591) CASTANHO; BRANCO.
 (540)



- (531) 5.7.8 ; 26.1.6 ; 26.5.16

REFERÊNCIA; MARKETING DIGITAL; MARKETING DIRECIONADO; MARKETING DIRECIONADO PARA ALVOS ESPECÍFICOS; MARKETING DIRETO; MARKETING FINANCEIRO; MARKETING IMOBILIÁRIO; MARKETING POR TELEFONE; MARKETING PROMOCIONAL; MARKETING SOB A FORMA DE EVENTOS; ORGANIZAÇÃO E DIREÇÃO DE EVENTOS PROMOCIONAIS DE MARKETING PARA TERCEIROS; ORGANIZAÇÃO E REALIZAÇÃO DE EVENTOS DE MARKETING; PESQUISAS DE MERCADO E ESTUDOS DE MARKETING; PREPARAÇÃO DE PLANOS DE MARKETING; PUBLICIDADE E MARKETING

- (591)
 (540)

TECNIMARKETING

- (210) **626940** MNA
 (220) 2019.07.09
 (300)
 (730) **PT FORTALEZA GRILL, UNIPessoal LDA.**
 (511) 43 FORNECIMENTO DE ALIMENTOS E BEBIDAS EM RESTAURANTES E BARES; PRESTAÇÃO DE INFORMAÇÃO RELACIONADA COM RESTAURANTES; RESTAURANTES DE GRELHADOS; SERVIÇOS DE RESTAURANTE E BAR; SERVIÇOS DE RESTAURANTES
 (591)
 (540)

FORTALEZA GRILL

- (210) **626941** MNA
 (220) 2019.07.09
 (300)
 (730) **PT PARÁGRAFOS E NARRATIVAS UNIPessoal LDA**
 (511) 35 ACONSELHAMENTO EM MATÉRIA DE GESTÃO DE MARKETING; ACONSELHAMENTO NA ÁREA DE GESTÃO DE NEGÓCIOS E MARKETING; AGÊNCIAS DE INFORMAÇÃO COMERCIAL QUE PRESTAM INFORMAÇÃO DE NEGÓCIOS, POR EXEMPLO, DADOS DE MARKETING OU DEMOGRÁFICOS; ALUGUER DE TODOS OS MATERIAIS DE APRESENTAÇÃO DE PUBLICIDADE E MARKETING; ANÁLISE DE MARKETING IMOBILIÁRIO; ANÁLISE RELACIONADA COM MARKETING; ASSESSORIA DE NEGÓCIOS COMERCIAIS RELACIONADA COM MARKETING; ASSESSORIA EM MARKETING; ASSISTÊNCIA EM MARKETING; CONSULTORIA EM MARKETING DIRETO; DIFUSÃO DE MATERIAL PROMOCIONAL, PUBLICITÁRIO E DE MARKETING; DESENVOLVIMENTO E IMPLEMENTAÇÃO DE ESTRATÉGIAS DE MARKETING PARA OUTROS; DISTRIBUIÇÃO DE MATERIAL PUBLICITÁRIO, DE MARKETING E PROMOCIONAL; ELABORAÇÃO DE RELATÓRIOS DE MARKETING; ESTUDOS DE MARKETING; FORNECIMENTO DE RELATÓRIOS DE MARKETING; MARKETING; MARKETING AFILIADO; MARKETING COMERCIAL [SEM SER VENDA]; MARKETING DE BASES DE DADOS; MARKETING DE INTERNET; MARKETING DE PRODUTOS; MARKETING DE PRODUTOS E SERVIÇOS DE TERCEIROS; MARKETING DE

- (210) **626943** MNA
 (220) 2019.07.09
 (300)
 (730) **PT CARLOS ANTÓNIO SAMPAIO ALONSO**
 (511) 33 VINHOS DE MESA; VINHOS ESPUMANTES; VINHOS GENEROSOS
 (591)
 (540)

QUINTA DA RIBEIRA DE ALIJÓ

- (210) **626944** MNA
 (220) 2019.07.10
 (300)
 (730) **PT ANA CATARINA CRISTINA MARTINS**
 (511) 16 ADESIVOS AUTOCOLANTES; AGENDA PLANIFICADORA; AGENDAS; AGENDAS COM CAPAS DE COURO; AGENDAS PARA NÚMEROS DE TELEFONE; AGENDAS PESSOAIS; AGENDAS [PRODUTOS DE IMPRESSÃO]; ANUÁRIOS [PUBLICAÇÕES IMPRESSAS]; ANUÁRIOS; ARTE IMPRESSA; ARTIGOS DE PAPELARIA IMPRESSOS; ADESIVOS [PAPELARIA]; AGENDAS DE BOLSO; AGENDAS DE ESCRITÓRIO; AGENDAS DE SECRETÁRIA; AGENDAS E DIÁRIOS; AGENDAS ORGANIZADORAS DE BOLSO
 41 ACREDITAÇÃO DE COMPETÊNCIA PROFISSIONAL; ACREDITAÇÃO DE SERVIÇOS EDUCACIONAIS; ACAMPAMENTOS DE VERÃO [ENTRETENIMENTO E EDUCAÇÃO]; ACREDITAÇÃO [CERTIFICAÇÃO] DE SUCESSO ESCOLAR; ACAMPAMENTOS RECREATIVOS; ADMINISTRAÇÃO [ORGANIZAÇÃO] DE ATIVIDADES CULTURAIS; ADMINISTRAÇÃO [ORGANIZAÇÃO] DE SERVIÇOS DE ENTRETENIMENTO; ADMINISTRAÇÃO [ORGANIZAÇÃO] DE CONCURSOS TELEVISIVOS; AGENCIAMENTO DE ARTISTAS; AGÊNCIAS DE RESERVA DE BILHETES DE TEATRO; AGÊNCIAS DE RESERVA DE BILHETES PARA CONCERTOS; AGÊNCIAS DE RESERVAS RELACIONADAS COM ENTRETENIMENTO; DIREÇÃO DE EXPOSIÇÕES COM FINS DE ENTRETENIMENTO; DIREÇÃO DE EXPOSIÇÕES PARA FINS DE PASSATEMPO; DIREÇÃO DE EXPOSIÇÕES PARA FINS CULTURAIS; DIREÇÃO DE EXPOSIÇÕES PARA FINS EDUCATIVOS; DIREÇÃO DE SEMINÁRIOS DE INSTRUÇÃO; DIREÇÃO DE SEMINÁRIOS

PEDAGÓGICOS; DIREÇÃO DE WORKSHOPS E SEMINÁRIOS SOBRE AUTOCONSCIÊNCIA; DIREÇÃO DE WORKSHOPS E SEMINÁRIOS SOBRE CONSCIÊNCIA PESSOAL; ADAPTAÇÃO E EDIÇÃO CINEMATOGRAFICA; APRESENTAÇÃO DE PROGRAMAS DE RÁDIO; APRESENTAÇÃO DE PROGRAMAS DE TELEVISÃO; CALENDARIZAÇÃO DE PROGRAMAÇÃO DE RÁDIO; COMPOSIÇÃO FOTOGRÁFICA PARA TERCEIROS; CONSULTADORIA EM MATÉRIA DE PRODUÇÕES CINEMATOGRAFICAS E MUSICAIS; CRIAÇÃO DE FILMES DE DESENHOS ANIMADOS; CRIAÇÃO DE FORMATOS PARA FILMES; CRIAÇÃO DE FORMATOS PARA PROGRAMAS DE TELEVISÃO; DISPONIBILIZAÇÃO DE ESTÚDIOS DE ÁUDIO OU VÍDEO; DISPONIBILIZAÇÃO DE PROGRAMAS DE ENTRETENIMENTO MULTIMÉDIA ATRAVÉS DE TELEVISÃO, BANDA LARGA, WIRELESS E SERVIÇOS ONLINE; DOBRAGEM; EDIÇÃO DE CASSETES DE VÍDEO; EDIÇÃO DE FITAS DE ÁUDIO; EDIÇÃO DE FITAS DE VÍDEO; AÇÕES DE FORMAÇÃO; ACADEMIAS [EDUCAÇÃO]; ACOMPANHAMENTO (COACHING) EM MATÉRIA DE ECONOMIA E GESTÃO; ACOMPANHAMENTO TÉCNICO; ACOMPANHAMENTO TÉCNICO PESSOAL (FORMAÇÃO); ACONSELHAMENTO SOBRE CARREIRAS E ORIENTAÇÃO PROFISSIONAL; CURSOS DE FORMAÇÃO EM PLANEAMENTO ESTRATÉGICO RELACIONADO COM PUBLICIDADE, PROMOÇÃO, MARKETING E EMPRESAS; CURSOS DE FORMAÇÃO ESCRITOS; CURSOS DE FORMAÇÃO RELACIONADOS COM GESTÃO; CURSOS DE FORMAÇÃO RELACIONADOS COMINVESTIGAÇÃO E DESENVOLVIMENTO; CURSOS DE FORMAÇÃO RELACIONADOS COM FINANÇAS; CURSOS DE FORMAÇÃO RELACIONADOS COM SOFTWARE INFORMÁTICO; CURSOS DE FORMAÇÃO RELACIONADOS COM ENGENHARIA; CURSOS DE FORMAÇÃO RELACIONADOS COM DIREITO; CURSOS DE FORMAÇÃO RELACIONADOS COM SERVIÇOS A CLIENTES; CURSOS DE FORMAÇÃO RELACIONADOS COM CONTABILIDADE; CURSOS DE FORMAÇÃO RELACIONADOS COM CONCEÇÕES DE BASE DE DADOS; DIREÇÃO DE CURSOS DE FORMAÇÃO; DIREÇÃO DE CURSOS [FORMAÇÃO]; DIREÇÃO DE SEMINÁRIOS DE FORMAÇÃO PARA CLIENTES; DISPONIBILIZAÇÃO DE FORMAÇÃO ONLINE; EDUCAÇÃO E FORMAÇÃO EM MATÉRIA DE CONSERVAÇÃO DA NATUREZA E MEIO AMBIENTE; DISPONIBILIZAÇÃO DE INSTALAÇÕES DE FORMAÇÃO PARA JOVENS; ENSINO [FORMAÇÃO]; ESTABELECIMENTO DE PARÂMETROS DE FORMAÇÃO; FORMAÇÃO; FORMAÇÃO AVANÇADA; FORMAÇÃO BASEADA EM COMPUTADOR; FORMAÇÃO CONTÍNUA; FORMAÇÃO DE ADULTOS; FORMAÇÃO DE PESSOAL; FORMAÇÃO DE EQUIPAS (EDUCAÇÃO); FORMAÇÃO DE PESSOAL EM TÉCNICAS RELACIONADAS COM SISTEMAS PARA ESCRITÓRIOS; FORMAÇÃO DE PESSOAL EM TÉCNICAS RELACIONADAS COM O PROCESSAMENTO DE TEXTO; FORMAÇÃO DE PESSOAL EM TÉCNICAS RELACIONADAS COM A DATILOGRAFIA; FORMAÇÃO DE PESSOAL FINANCEIRO; FORMAÇÃO DE PROFESSORES; FORMAÇÃO DIDÁTICA EM COMPUTADOR; FORMAÇÃO E INSTRUÇÃO; FORMAÇÃO EM ADMINISTRAÇÃO; FORMAÇÃO EM COMPETÊNCIAS EMPRESARIAIS; FORMAÇÃO EM DESENVOLVIMENTO PESSOAL; FORMAÇÃO EM GESTÃO EMPRESARIAL; FORMAÇÃO EM INFORMÁTICA; FORMAÇÃO EM MATÉRIA DE CATERING; FORMAÇÃO EM MATÉRIA DE GESTÃO DE NEGÓCIOS; FORMAÇÃO EM MATÉRIA DE UTILIZAÇÃO E OPERAÇÃO DE PROCESSADORES DE DADOS; FORMAÇÃO EM PROGRAMAÇÃO DE COMPUTADORES; FORMAÇÃO EM RELAÇÕES

PÚBLICAS; FORMAÇÃO EM TÉCNICAS DE COMUNICAÇÃO; FORMAÇÃO EM TÉCNICAS PROFISSIONAIS; FORMAÇÃO EMPRESARIAL; FORMAÇÃO INFORMATIZADA; FORMAÇÃO INFORMATIZADA EM MATÉRIA DE ORIENTAÇÃO PROFISSIONAL; FORMAÇÃO NO DESENVOLVIMENTO DE PROGRAMAS DE COMPUTADOR; FORMAÇÃO NO DOMÍNIO DA PUBLICIDADE; FORMAÇÃO NO DOMÍNIO DAS TECNOLOGIAS DA COMUNICAÇÃO; FORMAÇÃO NO DOMÍNIO DAS VENDAS; FORMAÇÃO NO DOMÍNIO DO DESENVOLVIMENTODE SISTEMAS DE SOFTWARE; FORMAÇÃO NO DOMÍNIO DO DESIGN; FORMAÇÃO NO EMPREGO; FORMAÇÃO PARA A UTILIZAÇÃO DE SISTEMAS INFORMÁTICOS; FORMAÇÃO PARA A UTILIZAÇÃO DE MEMÓRIAS DE COMPUTADOR; FORMAÇÃO PARA A UTILIZAÇÃO DE PROGRAMAS INFORMÁTICOS; FORMAÇÃO PARA PAIS RELACIONADA COM TÉCNICAS PARENTAIS; FORMAÇÃO PARA UTILIZAÇÃO DE SISTEMAS DE SOFTWARE; FORMAÇÃO PRÁTICA; FORMAÇÃO PRÁTICA [DEMONSTRAÇÃO]; FORMAÇÃO PROFISSIONAL; FORMAÇÃO RELACIONADA COM OPORTUNIDADES DE EMPREGO; FORMAÇÃO RELACIONADA COM TÉCNICAS INFORMÁTICAS; FORMAÇÃO RELACIONADA COM SOFTWARE INFORMÁTICO; FORMAÇÃO RELACIONADA COM COMPETÊNCIAS PROFISSIONAIS; FORNECIMENTO DE CURSOS DE FORMAÇÃO PARA JOVENS; FORNECIMENTO DE CURSOS DE FORMAÇÃO EM MATÉRIA DE DESENVOLVIMENTO PESSOAL; FORNECIMENTO DE CURSOS DE FORMAÇÃO DESTINADOS A JOVENS, NO ÂMBITO DE PREPARAÇÃO PARA O EMPREGO; FORNECIMENTO DE CURSOS DE FORMAÇÃO PARA JOVENS NO DOMÍNIO DA PREPARAÇÃO DE CARREIRAS PROFISSIONAIS; FORNECIMENTO DE CURSOS DE FORMAÇÃO; FORNECIMENTO DE CURSOS DE FORMAÇÃO DESTINADOS À ORIENTAÇÃO PROFISSIONAL DE JOVENS; FORNECIMENTO DE CURSOS DE FORMAÇÃO EM GESTÃO EMPRESARIAL; FORNECIMENTO DE CURSOS DE FORMAÇÃO COMPLEMENTAR; FORNECIMENTO DE CURSOS DE FORMAÇÃO CONTÍNUA; FORNECIMENTO DE EDUCAÇÃO E FORMAÇÃO; FORNECIMENTO DE FORMAÇÃO EM TÉCNICAS PROFISSIONAIS; FORNECIMENTO DE FORMAÇÃO, EDUCAÇÃO E CURSOS; FORNECIMENTO DE INSTALAÇÕES PARA FORMAÇÃO; FORNECIMENTO DE INSTALAÇÕES PARA FORMAÇÃO EM COMPETÊNCIAS PROFISSIONAIS; FORNECIMENTO DE SEMINÁRIOS DE FORMAÇÃO EM LINHA; OFERTA DE FORMAÇÃO ATRAVÉS DE UMA REDE INFORMÁTICA MUNDIAL; ORGANIZAÇÃO DE APRESENTAÇÕES PARA FINS DE FORMAÇÃO; ORGANIZAÇÃO DE ATIVIDADES DE FORMAÇÃO; ORGANIZAÇÃO DE CONFERÊNCIAS RELACIONADAS COM FORMAÇÃO; ORGANIZAÇÃO DE CONFERÊNCIAS RELACIONADAS COM FORMAÇÃO VOCACIONAL; ORGANIZAÇÃO DE CURSOS DE FORMAÇÃO TÉCNICOS; ORGANIZAÇÃO DE CURSOS DE FORMAÇÃO RELACIONADOS COM DESIGN; ORGANIZAÇÃO DE CURSOS DE FORMAÇÃO; ORGANIZAÇÃO DE ESQUEMAS DE FORMAÇÃO PARA JOVENS; ORGANIZAÇÃO DE EXCURSÕES PARA FINS DEFORMAÇÃO; ORGANIZAÇÃO DE EXPOSIÇÕES PARA FINS DE FORMAÇÃO; ORGANIZAÇÃO DE FESTIVALS PARA FINS DE FORMAÇÃO; ORGANIZAÇÃO DE FORMAÇÃO COMERCIAL; ORGANIZAÇÃO DE FORMAÇÃO EMPRESARIAL; ORGANIZAÇÃO DE OFICINAS DE FORMAÇÃO; ORGANIZAÇÃO DE SEMINÁRIOS DE FORMAÇÃO CONTÍNUA; ORGANIZAÇÃO DE SEMINÁRIOS RELATIVOS A FORMAÇÃO; ORGANIZAÇÃO DE SEMINÁRIOS RELACIONADOS COM FORMAÇÃO; ORGANIZAÇÃO DE SIMPÓSIOS RELACIONADOS

COM FORMAÇÃO; ORGANIZAÇÃO DE VISITAS PARA FINS DE FORMAÇÃO; ORGANIZAÇÃO DE WORKSHOPS PROFISSIONAIS E CURSOS DE FORMAÇÃO; ORGANIZAÇÃO E DIREÇÃO DE CURSOS PRÁTICOS DE FORMAÇÃO [WORKSHOPS]; ORGANIZAÇÃO E DIREÇÃO DE WORKSHOPS DE FORMAÇÃO; ORGANIZAÇÃO E REALIZAÇÃO DE PALESTRAS PARA FINS DE FORMAÇÃO; ORGANIZAÇÃO E REALIZAÇÃO DE EXPOSIÇÕES PARA FINS DE FORMAÇÃO; ORGANIZAÇÃO E REALIZAÇÃO DE SEMINÁRIOS DE FORMAÇÃO; ORGANIZAÇÃO E REALIZAÇÃO DE CURSOS DE FORMAÇÃO; ORIENTAÇÃO PESSOAL [FORMAÇÃO]; ORIENTAÇÃO PROFISSIONAL [ASSESSORIA EM MATÉRIA DE EDUCAÇÃO OU FORMAÇÃO]; ORIENTAÇÃO PROFISSIONAL [CONSULTORIA EM EDUCAÇÃO OU FORMAÇÃO]; PLANEAMENTO E REALIZAÇÃO DE AÇÕES DE FORMAÇÃO; PRESTAÇÃO DE CURSOS DE FORMAÇÃO PROFISSIONAL; PRESTAÇÃO DE CURSOS DE FORMAÇÃO EM INFORMÁTICA; PRESTAÇÃO DE CURSOS DE FORMAÇÃO; PRESTAÇÃO DE INFORMAÇÕES RELACIONADAS COM A FORMAÇÃO; PRESTAÇÃO DE INFORMAÇÕES E NOTÍCIAS ON-LINE NO DOMÍNIO DA FORMAÇÃO PROFISSIONAL; PRESTAÇÃO DE SERVIÇOS DE FORMAÇÃO E EDUCAÇÃO; PRESTAÇÃO DE SERVIÇOS DE FORMAÇÃO; PRESTAÇÃO DE SERVIÇOS DE FORMAÇÃO PARA EMPRESAS; PRESTAÇÃO DE SERVIÇOS DE FORMAÇÃO PARA A INDÚSTRIA; REALIZAÇÃO DE AÇÕES DE FORMAÇÃO; REALIZAÇÃO DE EXCURSÕES PARA FINS DE FORMAÇÃO; SERVIÇOS DE ASSESSORIA EM MATÉRIA DE CARREIRAS (ASSESSORIA EM EDUCAÇÃO OU FORMAÇÃO); SERVIÇOS DE ASSESSORIA EM FORMAÇÃO INFORMÁTICA; SERVIÇOS DE ASSESSORIA RELACIONADOS COM FORMAÇÃO; SERVIÇOS DE ATIVIDADES DE FORMAÇÃO; SERVIÇOS DE CONSULTADORIA EM FORMAÇÃO EMPRESARIAL; SERVIÇOS DE CONSULTADORIA RELACIONADOS COM FORMAÇÃO; SERVIÇOS DE CONSULTADORIA EM MATÉRIA DE FORMAÇÃO DE EMPREGADOS; SERVIÇOS DE CONSULTADORIA NO DOMÍNIO DA FORMAÇÃO EM GESTÃO; SERVIÇOS DE CONSULTORIA EM MATÉRIA DE EDUCAÇÃO E FORMAÇÃO; SERVIÇOS DE CONSULTORIA RELACIONADOS COM A ELABORAÇÃO DE CURSOS DE FORMAÇÃO; SERVIÇOS DE EDUCAÇÃO E FORMAÇÃO EM MATÉRIA DE ORIENTAÇÃO PESSOAL; SERVIÇOS DE EDUCAÇÃO E FORMAÇÃO EM MATÉRIA DE GESTÃO DE NEGÓCIO; SERVIÇOS DE EDUCAÇÃO E FORMAÇÃO VOCACIONAL; SERVIÇOS DE EDUCAÇÃO RELACIONADOS COM FORMAÇÃO DE VENDEDORES; SERVIÇOS DE EDUCAÇÃO RELACIONADOS COM FORMAÇÃO EMPRESARIAL; SERVIÇOS DE ENSINO RELACIONADOS COM FORMAÇÃO PROFISSIONAL; SERVIÇOS DE ESTABELECIMENTOS EDUCATIVOS QUE PROPORCIONAM CURSOS DE FORMAÇÃO; SERVIÇOS DE FORMAÇÃO ASSISTIDA POR COMPUTADOR; SERVIÇOS DE FORMAÇÃO COMERCIAL; SERVIÇOS DE FORMAÇÃO DE PESSOAL RELACIONADOS COM O COMÉRCIO RETALHISTA; SERVIÇOS DE FORMAÇÃO DE PESSOAL RELACIONADA COM NOVAS TECNOLOGIAS UTILIZADAS EM ESCRITÓRIOS; SERVIÇOS DE FORMAÇÃO DE PESSOAL; SERVIÇOS DE FORMAÇÃO DE PESSOAL DE VENDAS; SERVIÇOS DE FORMAÇÃO DE PROFESSORES; SERVIÇOS DE FORMAÇÃO DE VENDAS PARA RETALHISTAS; SERVIÇOS DE FORMAÇÃO EM GESTÃO DE PROJETOS; SERVIÇOS DE FORMAÇÃO EM INFORMÁTICA; SERVIÇOS DE FORMAÇÃO EM MATÉRIA DE NEGÓCIOS; SERVIÇOS DE FORMAÇÃO EM MATÉRIA DE GESTÃO; SERVIÇOS DE FORMAÇÃO EM NEGÓCIOS; SERVIÇOS DE FORMAÇÃO EM VENDAS; SERVIÇOS DE

FORMAÇÃO NO EMPREGO; SERVIÇOS DE FORMAÇÃO PARA PESSOAL; SERVIÇOS DE FORMAÇÃO PROFISSIONAL; SERVIÇOS DE FORMAÇÃO RELACIONADOS COM A GESTÃO EMPRESARIAL; SERVIÇOS DE FORMAÇÃO RELACIONADOS COM SISTEMAS INFORMÁTICOS; SERVIÇOS DE FORMAÇÃO RELACIONADOS COM A EXPRESSÃO VOCAL; SERVIÇOS DE FORMAÇÃO RELACIONADOS COM A UTILIZAÇÃO DA TECNOLOGIA DE INFORMAÇÃO; SERVIÇOS DE FORMAÇÃO RELACIONADOS COM PROGRAMAS INFORMÁTICOS; SERVIÇOS DE FORMAÇÃO RELACIONADOS COM LOGÍSTICA; SERVIÇOS DE FORMAÇÃO RELACIONADOS COM FINANÇAS; SERVIÇOS DE FORMAÇÃO RELACIONADOS COM DESIGN ASSISTIDO POR COMPUTADOR; SERVIÇOS DE FORMAÇÃO RELACIONADOS COM COMPUTADORES; SERVIÇOS DE FORMAÇÃO RELACIONADOS COM ORATÓRIA; SERVIÇOS DE FORMAÇÃO RELACIONADOS COM CONSULTADORIA DE GESTÃO; SERVIÇOS DE FORMAÇÃO RELACIONADOS COM A ELOCUÇÃO; SERVIÇOS DE FORMAÇÃO RELACIONADOS COM O DESIGN; SERVIÇOS DE FORMAÇÃO RELACIONADOS COM AÇÕES DE MARKETING PARA O COMÉRCIO A RETALHO; SERVIÇOS DE INFORMAÇÃO E ACONSELHAMENTO SOBRE CARREIRAS (ACONSELHAMENTO NA ÁREA DA EDUCAÇÃO E FORMAÇÃO); SERVIÇOS DE INSTRUÇÃO E FORMAÇÃO; SERVIÇOS DE RECREAÇÃO E FORMAÇÃO; SERVIÇOS EDUCATIVOS PARA A FORMAÇÃO DE ATORES; TRANSFERÊNCIA DE KNOW-HOW [FORMAÇÃO]; TRANSMISSÃO DE KNOW-HOW [FORMAÇÃO]; WORKSHOPS DE FORMAÇÃO

(591)

(540)

B LAB

(210) **626947**

MNA

(220) 2019.07.10

(300)

(730) **PT PEDRO AFONSO PIMENTEL PEREIRA**

(511) 33 VINHO BRANCO; VINHO TINTO; VINHOS ALCOÓLICOS; VINHO ESPUMANTE DE UVAS; VINHO DE UVAS; VINHOS COM BAIXO TEOR DE ÁLCOOL; VINHOS COM INDICAÇÃO GEOGRÁFICA PROTEGIDA; VINHOS DE DENOMINAÇÕES DE ORIGEM PROTEGIDAS; VINHOS DOCES; VINHOS ESPUMANTES; VINHOS ESPUMANTES NATURAIS; VINHOS FORTIFICADOS; VINHOS GENEROSOS; VINHOS ROSÉ; VINHOS SEM GÁS

(591)

(540)

A FERROS

(210) **626948**

MNA

(220) 2019.07.10

(300)

(730) **PT MARGARIDA DUARTE**

(511) 45 SERVIÇOS DE BABYSITTING

(591)

(540)

SONECAS E COMPANHIA

(511) 35 PUBLICIDADE NA ÁREA DE TURISMO E VIAGENS
(591)
(540)

PLATINUM RIVER

(210) **626949** MNA

(220) 2019.07.10
(300)

(730) **PT MARIA TERESA DA SILVA PINHO**

(511) 41 COACHING (FORMAÇÃO); FORMAÇÃO;
ACADEMIAS (EDUCAÇÃO); ACOMPANHAMENTO
TÉCNICO; ACOMPANHAMENTO (COACHING) EM
MATÉRIA DE ECONOMIA E GESTÃO.

(591)

(540)



(531) 26.1.22 ; 26.2.1

(210) **626950** MNA

(220) 2019.07.10
(300)

(730) **PT VITOR AFONSO COUTINHO SIMÕES**

(511) 39 ORGANIZAÇÃO DE CIRCUITOS TURÍSTICOS;
ORGANIZAÇÃO DE EXCURSÕES DE TURISMO;
DISPONIBILIZAÇÃO DE INFORMAÇÃO A TURISTAS
SOBRE EXCURSÕES E VISITAS TURÍSTICAS;
DISPONIBILIZAÇÃO DE VEÍCULOS PARA VISITAS
TURÍSTICAS E EXCURSÕES; ORGANIZAÇÃO DE
EXCURSÕES TURÍSTICAS [TRANSPORTE];
ORGANIZAÇÃO DE TRANSPORTE PARA PASSEIOS
TURÍSTICOS; ORGANIZAÇÃO DE VISITAS A
LUGARES TURÍSTICOS; SERVIÇOS DE GUIA
TURÍSTICO; SERVIÇOS DE VISITAS TURÍSTICAS;
SERVIÇOS PERSONALIZADOS DE GUIA TURÍSTICO;
VISITAS TURÍSTICAS

(591)

(540)

TOUR & TRILHOS

(210) **626952** MNA

(220) 2019.07.10
(300)

(730) **PT STEPWAY UNIPESSOAL LDA**

(210) **626953** MNA

(220) 2019.07.10
(300)

(730) **PT SOCIEDADE VITIVÍCOLA DO
FORMIGAL, LDA**

(511) 33 VINHOS

(591)

(540)

PAILEPA

(210) **626955** MNA

(220) 2019.07.10
(300)

(730) **PT MALHINHAS - INDUSTRIA DE MALHAS
LDA**

(511) 22 ALGODÃO EM BRUTO; ANGORÁ; CABELO
(CAVALO); CÂNHAMO; CÂNHAMO DESBASTADO;
CASULOS; CERDAS DE PORCO; CORDÕES [FAIXA];
CORDEIRO [LÃ]; CORREIAS DE CÂNHAMO; CRINA
DE CAVALO [NÃO PARA USO TÊXTIL OU PARA
ESCOVAS]; CRINA [PELO DE ANIMAL]; ESTOPA;
ESTOPAS DE ALGODÃO; FIBRA DE COCO; FIBRA
DE RAMI; FIBRA DE RAMI [EM BRUTO]; FIBRA
PARA PERUCAS; FIBRAS DE ALGODÃO; FIBRAS DE
CÂNHAMO [EM BRUTO]; FIBRAS DE CARBONO EM
BRUTO PARA USO TÊXTIL; FIBRAS DE CARBONO
PARA USO TÊXTIL; FIBRAS DE ENCHIMENTO DE
POLIÉSTER; FIBRAS DE FIOS; FIBRAS DE JUTA [EM
BRUTO]; FIBRAS DE LINHO EM BRUTO; FIBRAS DE
PLÁSTICO PARA USO TÊXTIL; FIBRAS DE RÁFIA;
FIBRAS DE RÁFIA [EM BRUTO]; FIBRAS DE
MATÉRIAS PLÁSTICAS EM ESTADO BRUTO PARA
USO TÊXTIL; FIBRAS DE POLIÉSTER; FIBRAS DE
SEDA; FIBRAS DE VIDRO PARA USO TÊXTIL;
FIBRAS NATURAIS; FIBRAS FEITAS DE
POLITETRAFLUORETILENO; FIBRAS FEITAS DE
MATERIAL SINTÉTICO; FIBRAS METÁLICAS PARA
USO TÊXTIL; FIBRAS QUÍMICAS PARA USO
TÊXTIL; FIBRAS SINTÉTICAS; FIBRAS SENDO
MATÉRIAS-PRIMAS SINTÉTICAS PARA USO TÊXTIL;
FIBRAS SENDO MATERIAIS SINTÉTICOS
PARCIALMENTE TRATADOS PARA USO TÊXTIL;
FIBRAS SEMISSINTÉTICAS PARA USO TÊXTIL;
FIBRAS TÊXTEIS; FIBRAS SINTÉTICAS PARA USO
TÊXTIL; FIBRAS TÊXTEIS CERÂMICAS; FIBRAS
TÊXTEIS EM BRUTO; FIBRAS TÊXTEIS EM ESTADO
BRUTO; FIBRAS TÊXTEIS NÃO TECIDAS; FIBRAS
TÊXTEIS SINTÉTICAS; CORDAS E FIOS; FUNDAS E
BANDAS; MALHA [REDE]

23 ALGODÃO FIADO; ALGODÃO (FIOS DE -); ARTIGOS
DE RETROSARIA [FIOS E LINHAS]; BORRACHA
(FIOS DE -) PARA USO TÊXTIL; ALGODÃO PARA
PASSAJAR; CARRETÉIS DE LINHA; CANUTILHOS;
FIADOS; COSER (FIOS PARA -); FIADOS (LINHAS E
FIOS); FIBRAS DE POLIÉSTER FIADO PARA USO
TÊXTIL; FIBRAS DE TECELAGEM PARA USO
INDUSTRIAL; FIBRAS DE TECELAGEM PARA USAR
NA PROTEÇÃO DE EMBALAGEM DE BOMBAS;

FILAMENTOS TÊXTEIS [LINHAS]; FIO; FIO DE LÃ; FIO DE OURO PARA USO TÊXTIL; FIO DE PRATA PARA USO TÊXTIL; FIO DE SEDA DUPIONI; FIO DE SEDA FIADO À MÃO; FIO E LINHA DE SEDA; FIO E LINHA DE CÂNHAMO EM TRANÇA; FIO E LINHA DE CÂNHAMO EM BRUTO; FIO E LINHA DE SEDA EM TRANÇA; FIO ENCERADO; FIOS; FIOS CARDADOS DE LÃ PARA USO TÊXTIL; FIOS CARDADOS DE LINHO PARA USO TÊXTIL; FIOS CARDADOS EM FIBRAS NATURAIS PARA USO TÊXTIL; FIO FIADO; FIOS DE LÃ; FIOS DE LINHO; FIOS DE POLIÉSTER TEXTURIZADOS; FIOS DE POLITETRAFLUORETILENO PARA USO TÊXTIL; FIOS DE RAIOM [SEDA ARTIFICIAL]; FIOS DE SEDA; FIOS E LINHAS DE LINHO; FIOS E LINHAS DE LÃ ENTRELACADOS; FIOS E LINHAS DE ALGODÃO; FIOS DE VIDRO PARA USO TÊXTIL; FIOS E LINHAS COM REVESTIMENTO DE BORRACHA PARA USO TÊXTIL; FIOS E LINHAS ESTÁVEIS AO CALOR; FIOS E LINHAS DE RAMI; FIOS E LINHAS PARA USO TÊXTIL; FIOS ELÁSTICOS; FIOS EM MATERIAIS SINTÉTICOS PARA USO TÊXTIL; FIOS EM FIBRAS DE CARBONO PARA USO TÊXTIL; FIOS EM FIBRA DE VIDRO PARA USO TÊXTIL; FIOS NATURAIS; FIOS PARA USO TÊXTIL; FIOS TÊXTEIS; FIOS TÊXTEIS EM FIBRAS ARTIFICIAIS; LINHA PARA USO TÊXTIL; LINHA E FIO PARA COSTURA; LINHA EM FIBRA DE VIDRO; LINHA EM FIBRA DE VIDRO PARA USO TÊXTIL; LINHAS DE BORDAR; LINHAS DE ALGODÃO FIADO; LINHAS CARDADAS EM LÃ PARA USO TÊXTIL; LINHAS CARDADAS EM FIBRAS NATURAIS PARA USO TÊXTIL; LINHAS CARDADAS DE CÂNHAMO PARA USO TÊXTIL; LINHAS SINTÉTICAS; SEDA FIADA

24 ARTIGOS DE FELTRO À PEÇA; ARTIGOS NÃO TECIDOS À PEÇA; ARTIGOS TÊXTEIS À PEÇA; ARTIGOS DE TÊXTEIS SINTÉTICOS EM PEÇA; ARTIGOS TECIDOS EM LINHO; ARTIGOS TÊXTEIS IMPRESSOS À PEÇA; ARTIGOS TÊXTEIS EM PEÇA PARA FINS DE DECORAÇÃO; ARTIGOS TÊXTEIS EM PEÇA FEITOS DE ALGODÃO; ARTIGOS TÊXTEIS À PEÇA FEITOS DE MATÉRIAS PLÁSTICAS; ARTIGOS TÊXTEIS À PEÇA PARA VESTUÁRIO; ARTIGOS TÊXTEIS EM PEÇA PARA USO NO FABRICO DE SAPATOS; CHITA; CALICÓ; CAMISARIA; CHEVIOTE; CHEVIOTES [PANOS]; BROCADOS; CONTRACAPAS DE PROTEÇÃO; CHITA-DA-ÍNDIA; COTIM; CREPON; DAMASCO [TECIDO]; FELTRO; FELTRO AVELUDADO PARA MOBÍLIA; FELTRO NÃO TECIDO; FLANELA [TECIDOS]; FORROS DE TECIDO PARA VESTUÁRIO; FORROS [TECIDOS]; GANGA (TECIDO); GAZE [TECIDO]; JÉRSEI [TECIDOS]; KITS COMPOSTOS POR TECIDOS PARA FAZER COLCHAS; LENÇOS SOB A FORMA DE ARTIGOS TÊXTEIS À PEÇA; LONA; MALHAS ELÁSTICAS PARA CORPETES; MATERIAIS DE ACOLCHOAMENTO; MATERIAIS PARA CORTINADOS; MATERIAIS TÊXTEIS COMPOSTOS; MATERIAIS TÊXTEIS PARA USO NO FABRICO DE CALÇADO; MATERIAIS TÊXTEIS PARA USO NO FABRICO DE ESTORES; MATERIAIS TÊXTEIS TECIDOS DE PLÁSTICO PARA USO NA AGRICULTURA; MATERIAIS TÊXTEIS [NÃO TECIDOS] SEM PADRÃO PARA USO NA MANUFATURA; MATERIAIS TÊXTEIS EM ALVÉOLOS; MATERIAL TÊXTIL INDUSTRIAL DE VASTOS TECIDOS; MATÉRIAS PLÁSTICAS, SUBSTITUTAS DE TECIDOS; MATÉRIAS TÊXTEIS; MATÉRIAS PLÁSTICAS, SUBSTITUTAS DE TECIDO; MATÉRIAS PLÁSTICAS, SUCEDÂNEOS DE TECIDOS; MATÉRIAS TÊXTEIS NÃO TECIDAS; MATÉRIAS TÊXTEIS NÃO TECIDAS SOB A FORMA DE LENÇÓIS PARA USO NA MANUFATURA; MATÉRIAS TÊXTEIS NÃO TECIDAS FEITAS SUBSTANCIALMENTE EM PAPEL; MATÉRIAS TÊXTEIS PARA USO NO FABRICO DE MÓVEIS; MATÉRIAS TÊXTEIS PARA USO NO FABRICO DE VESTUÁRIO DE DESPORTO; MATÉRIAS TÊXTEIS PARA USO NO FABRICO DE

PERSIANAS; MATÉRIAS TÊXTEIS TECIDAS PARA SOFÁS; MATÉRIAS TÊXTEIS TECIDAS PARA CONFECIONAR ARTIGOS DE VESTUÁRIO; MATÉRIAS TÊXTEIS TECIDAS E ELÁSTICAS; MATÉRIAS TÊXTEIS TECIDAS REVESTIDAS; MATÉRIAS TÊXTEIS TECIDAS PARA MOBILIÁRIO; MISTURA DE TECIDOS À BASE DE LÃ; MISTURA DETECIDOS À BASE DE ALGODÃO; MOLESQUINES; MOQUETAS [TECIDOS]; MUSSELINA; OLEADOS; PANOS; PANOS DE ALGODÃO; PANO TECIDO COM REVESTIMENTO DE POLIURETANO VENDIDO À PEÇA; PANOS NÃO TECIDOS; PANOS REVESTIDOS DE BORRACHA; PRODUTOS TÊXTEIS PARA O FABRICO DE VESTUÁRIO; PRODUTOS TÊXTEIS À PEÇA PARA O FABRICO DE VESTUÁRIO DE PROTEÇÃO; PRODUTOS TÊXTEIS PARA CONFECIONAR ARTIGOS DE VESTUÁRIO; ROLOS DE FELTRO; ROLOS DE MATERIAL TÊXTIL [NÃO TECIDO] DESTINADOS À MANUFATURA; PRODUTOS TÊXTEIS TRATADOS COM UM REVESTIMENTO IGNÍFUGO; SEDA [TECIDOS]; SERAPILHEIRAS; TAFETÁS; TAFETÁS [TECIDOS]; TECIDO ADESIVO; TECIDO DE ALGODÃO; TECIDO DE FELTRO; TECIDO DE FIOS DE PAPEL PARA USO TÊXTIL; TECIDO DE FLANELA; TECIDO DE FROCO [SEDA]; TECIDO DE POLIÉSTER; TECIDO EM FIBRA DE METAL; TECIDO EM ROLO; TECIDO IMPERMEÁVEL; TECIDO EM MALHA DE JÉRSEI; TECIDO EM FIO CHENILE; TECIDO PARA O FABRICO DE VESTUÁRIO EXTERIOR PARA SENHORAS; TECIDO PARA CORTINADO; TECIDO JÉRSEI; TECIDO PARA AS FITAS DA BORDA DO TAPETE TATÂMI; TECIDO PARA O FABRICO DE VESTUÁRIO EXTERIOR PARA HOMENS; TECIDO REVESTIDO COM BORRACHA; TECIDOS À PEÇA; TECIDOS À PEÇA PARA FABRICO DE VESTUÁRIO; TECIDOS COM MISTURAS DE SEDA E ALGODÃO; TECIDOS COM MISTURA DE LÃ E ALGODÃO; TECIDOS [ARTIGOS TÊXTEIS À PEÇA] FEITOS DE FIBRA DE CARBONO; TECIDOS ANTIESTÁTICOS DE CAMADAS MÚLTIPLAS; TECIDOS DE ALGODÃO; TECIDOS COM REVESTIMENTO DE BORRACHA; TECIDOS DE ACRÍLICO SEM SER PARA ISOLAMENTO; TECIDOS DE ALGODÃO, SEM SER PARA ISOLAMENTO; TECIDOS DE ARTIGOS TÊXTEIS À PEÇA FEITOS DE MISTURAS DE FIBRAS; TECIDOS DE BOMBAZINA; TECIDOS DE CÂNHAMO; TECIDOS DE CÂNHAMO OU DE JUTA; TECIDOS DE CREPE; TECIDOS DE DESPERDÍCIOS DE ALGODÃO; TECIDOS DE FIBRA DE VIDRO PARA USO TÊXTIL; TECIDOS DE FIBRA DESTINADOS AO FABRICO DE FORROS PARA SAPATOS; TECIDOS DE FIBRA PARA O FABRICO DE ARTIGOS DE VESTUÁRIO; TECIDOS DE FIBRA PARA USAR NO FABRICO DE FORROS PARA SACOS; TECIDOS DE FIBRA QUÍMICA TRICOTADOS EM MALHA DE TEIA; TECIDOS DE FIBRA SINTÉTICA; TECIDOS DE FIBRAS MISTAS; TECIDOS DEFIBRAS ARTIFICIAIS [SEM SER PARA ISOLAMENTO]; TECIDOS DE FIBRAS INORGÂNICAS, SEM SER PARA ISOLAMENTO; TECIDOS DE FIBRAS NATURAIS, SEM SER PARA ISOLAMENTO; TECIDOS DE FIBRAS SEMISSINTÉTICAS; TECIDOS DE FIBRAS QUIMICAMENTE PRODUZIDAS, SEM SER PARA ISOLAMENTO; TECIDOS DE FIO DE BORRACHA REVESTIDA [PARA USO TÊXTIL]; TECIDOS DE FIO DE CÂNHAMO; TECIDOS DE FIO DE LÃ; TECIDOS DE FIOS DE FIBRAS REGENERADAS; TECIDOS DE FIOS REVESTIDOS COM BORRACHA; TECIDOS DE FORROS EM MATÉRIAS TÊXTEIS À PEÇA; TECIDOS DE FORROS EM PEÇA; TECIDOS DE JUTA; TECIDOS DE LÃ; TECIDOS DE LÃ EM MALHA DE TEIA; TECIDOS DE LINHO; TECIDOS DE MALHA ESTREITA; TECIDOS DE LINHO, SEM SER PARA ISOLAMENTO; TECIDOS DE LÃ, SEM SER PARA ISOLAMENTO; TECIDOS DE MISTURA COM BASE DE CÂNHAMO; TECIDOS DE MALHA PARA VESTUÁRIO; TECIDOS DE MISTURAS DE

CÂNHAMO E ALGODÃO; TECIDOS DE MISTURAS DE CÂNHAMO E SEDA; TECIDOS DE MISTURAS DE CÂNHAMO E LÃ; TECIDOS DE MISTURAS DE FIBRAS INORGÂNICAS; TECIDOS DE MISTURAS DE FIOS ELÁSTICOS; TECIDOS DE MISTURAS DE FIBRAS QUÍMICAS; TECIDOS DE PRODUTOS TÊXTEIS SOB A FORMA DE ROLO; TECIDOS DE NYLON; TECIDOS DE RAMI; TECIDOS DE PRODUTOS TÊXTEIS À PEÇA PARA FABRICO DE VESTUÁRIO; TECIDOS DE PRODUTOS TÊXTEIS À PEÇA PARA USO EM TRABALHOS COM RETALHOS; TECIDOS DE PRODUTOS TÊXTEIS À PEÇA PARA USAR EM BORDADOS; TECIDOS DE PRODUTOS TÊXTEIS À PEÇA PARA USO EM TAPEÇARIA; TECIDOS DE SEDA; TECIDOS DE SEDA FIADA; TECIDOS DE SEDA FIADA À MÃO; TECIDOS DE VINIL; TECIDOS DE ZEFIR; TECIDOS EM ALGODÃO; TECIDOS EM ESPARTO; TECIDOS ELÁSTICOS PARA VESTUÁRIO; TECIDOS ELÁSTICOS; TECIDOS EM FIBRAS SINTÉTICAS SOB A FORMA DE ARTIGOS TÊXTEIS À PEÇA; TECIDOS EM JUTA; TECIDOS EM LÃ; TECIDOS EM FIBRAS ORGÂNICAS, SEM SER PARA ISOLAMENTO; TECIDOS EM FIBRA QUÍMICA; TECIDOS EM LÃ FIADA; TECIDOS EM LÃ PARA USO NA MANUFATURA DE CASACOS; TECIDOS EM LÃ PARA USO NA MANUFATURA DE FATOS; TECIDOS EM LINHO; TECIDOS EM LÃ PARA USO NO FABRICO DE CALÇAS; TECIDOS EM LÃ PARA USO NO FABRICO DE BLUSÕES; TECIDOS EM MALHA DE TEIA; TECIDOS EM MALHADE ALGODÃO; TECIDOS EM MATÉRIAS TÊXTEIS PARA A CONFEÇÃO DE VESTUÁRIO; TECIDOS EM MATÉRIAS TÊXTEIS COM BORRACHA; TECIDOS EM MATÉRIAS TÊXTEIS IMPREGNADOS COM RESINA; TECIDOS EM RAMI; TECIDOS EM RENDA; TECIDOS EM SEDA; TECIDOS EM SEDA PARA MOBILIÁRIO; TECIDOS ESTAMPADOS; TECIDOS EM SEDA PARA IMPRESSÃO DE PADRÕES; TECIDOS EM SEDA PARA MOLDES DE IMPRENSA; TECIDOS EM PEÇA PARA TRANSFORMAR EM VESTUÁRIO; TECIDOS EM PEÇA PARA USO DOMÉSTICO; TECIDOS EM RAIOM [SEDA ARTIFICIAL]; TECIDOS FLOCADOS; TECIDOS FELPUDOS; TECIDOS FEITOS DE LINHAS SINTÉTICAS; TECIDOS INDUSTRIAIS; TECIDOS LAMINADOS; TECIDOS GOMADOS IMPERMEÁVEIS; TECIDOS IMITANDO PELES DE ANIMAIS; TECIDOS MISTOS DE FIBRA INORGÂNICA; TECIDOS MISTURADOS À BASE DE SEDA; TECIDOS OLEADOS; TECIDOS PARA CALÇADO; TECIDOS PARA BORDADOS; TECIDOS PARA A CONFEÇÃO DE VESTUÁRIO; TECIDOS PARA CAMISAS; TECIDOS PARA CORTINAS; TECIDOS PARA CORTINADOS; TECIDOS PARA CONFECIONAR ARTIGOS DE VESTUÁRIO; TECIDOS PARA ESTOFOS; TECIDOS PARA DECORAR MÓVEIS; TECIDOS PARA DECORAR INTERIORES; TECIDOS PARA FATOS; TECIDOS PARA FORROS; TECIDOS PARA MÓVEIS; TECIDOS PARA REVESTIMENTO; TECIDOS PARA USO INDUSTRIAL; TECIDOS PARA USO TÊXTIL; TECIDOS PARA VESTUÁRIO; TECIDOS [PRODUTOS À PEÇA]; TECIDOS REFORÇADOS [TÊXTEIS]; TECIDOS REVESTIDOS; TECIDOS SECANTES PARA UTILIZAÇÃO NA INDÚSTRIA DE PRODUÇÃO DE PAPEL; TECIDOS TÊXTEIS IMPERMEÁVEIS; TECIDOS TÊXTEIS IMITANDO PELES DE ANIMAIS; TECIDOS TÊXTEIS DESTINADOS AO FABRICO DE ROUPA DE CAMA; TECIDOS TÊXTEIS À PEÇA PARA O FABRICO DE MOBILIÁRIO ESTOFADO; TECIDOS TENSORES PARA ESTOFOS; TECIDOS TÊXTEIS PARA USO NA CONFEÇÃO; TECIDOS TÊXTEIS PARA A CONFEÇÃO DE ARTIGOS TÊXTEIS DE USO DOMÉSTICO; TECIDOS TÊXTEIS PARA DORMITÓRIOS; TELAS; TECIDOS TÊXTEIS PARA USO NO FABRICO DE CORTINADOS; TECIDOS TRICOTADOS; TÊXTEIS DE ALGODÃO; TÊXTEIS DE CETIM; TÊXTEIS DE

LÃ; TÊXTEIS DE MATERIAIS SINTÉTICOS; TÊXTEIS DE PLÁSTICO PERMEÁVEIS AO VAPOR; TÊXTEIS DE POLIÉSTER; TÊXTEIS DE SEDA; TÊXTEIS DE VELUDO; TÊXTEIS NÃO TECIDOS; TÊXTEIS PARAUTILIZAÇÃO NO FABRICO DE VELAS DE NAVIOS; TÊXTEIS PERMEÁVEIS A VAPOR DE ÁGUA; TÊXTEIS, SEM SER EM TECIDO; TÊXTEIS UTILIZADOS COMO FORRO PARA VESTUÁRIO; TRELIÇAS DE TECIDOS; TRELIÇAS [TECIDOS]; TRICÓS (TECIDOS); TULE; ARTIGOS TÊXTEIS À PEÇA IMPERMEÁVEIS; ARTIGOS TÊXTEIS NÃO TECIDOS; ARTIGOS TÊXTEIS PARA IMPRESSÃO DIGITAL; ARTIGOS TÊXTEIS DOMÉSTICOS FEITOS EM MATERIAIS NÃO TECIDOS; ARTIGOS TÊXTEIS PARA O LAR

(591)

(540)

MALHINHAS

(210) **626956** MNA

(220) 2019.07.10

(300)

(730) **PT ANDRÉS CASTRO SAN MARTIN
PT VASCO PROSPERO PINGUINHAS
PT GONÇALO MANUEL FROUFE GOMES
COSTA**

(511) 41 ACAMPAMENTOS DE VERÃO [ENTRETENIMENTO E EDUCAÇÃO]; ATIVIDADES CULTURAIS; ATIVIDADES DE DIVERSÃO, DESPORTIVAS E CULTURAIS; CABARÉS E DISCOTECAS; CLUBES DE FÃS; CLUBES NOTURNOS; CONCERTOS DE MÚSICA; CONCERTOS DE MÚSICA AO VIVO; CONCURSOS DE TELEVISÃO; DISC JOCKEYS PARA FESTAS E EVENTOS ESPECIAIS; DISCOTECAS; DISPONIBILIZAÇÃO DE EQUIPAMENTO PARA KARAOKE ; DISPONIBILIZAÇÃO DE EQUIPAMENTO DE KARAOKE; DISPONIBILIZAÇÃO DE EVENTOS RECREATIVOS; DIVERTIMENTO; DIVERTIMENTO, ATIVIDADES DESPORTIVAS E CULTURAIS; DIVERTIMENTO ATRAVÉS DE RÁDIO; DIVERTIMENTO ATRAVÉS DE CONCERTOS; DIVERTIMENTO SOB A FORMA DE ESPETÁCULOS DE DANÇA; DIVERTIMENTO TELEVISIVO E RADIOFÓNICO; DIVERTIMENTO TELEVISIVO; EDUCAÇÃO E FORMAÇÃO; ESPETÁCULOS DE GRUPOS AO VIVO; ESPETÁCULOS DE BANDAS DE MÚSICA AO VIVO; ESPETÁCULOS DE CABARÉ E DE VARIEDADES; ESPETÁCULOS DE MÚSICA; ESPETÁCULOS DE MÚSICA AO VIVO; ESPETÁCULOS DE VARIEDADES; ESPETÁCULOS MUSICAIS; ESPETÁCULOS MUSICAIS AO VIVO; ESTÚDIOS DE DANÇA; EVENTOS DE DANÇA; EXIBIÇÃO DE ESPETÁCULOS AO VIVO; EXPLORAÇÃO DE INSTALAÇÕES RECREATIVAS; EXPLORAÇÃO DE INSTALAÇÕES RECREATIVAS DE UM CLUBES; FORNECIMENTO DE ATIVIDADES RECREATIVAS; FORNECIMENTO DE ATIVIDADES CULTURAIS; FORNECIMENTO DE ENTRETENIMENTO AO VIVO; FORNECIMENTO DE ENTRETENIMENTO MUSICAL; FORNECIMENTO DE ESPETÁCULOS AO VIVO; FORNECIMENTO DE ESCORREGAS AQUÁTICOS PARA FINS RECREATIVOS; FORNECIMENTO DE PARQUES DE DIVERSÕES; FORNECIMENTO DE SALAS DE SLOT MACHINES; FORNECIMENTO DE SERVIÇOS DESPORTIVOS E RECREATIVOS; GESTÃO ARTÍSTICA DE ESPETÁCULOS DE TEATRO; GESTÃO ARTÍSTICA DE ESPETÁCULOS MUSICAIS; INFORMAÇÃO NA ÁREA DO ENTRETENIMENTO; JOGOS DE AZAR; JOGOS E APOSTAS; MUSIC-

HALL; ORGANIZAÇÃO DE APRESENTAÇÕES PARA FINS DE DIVERTIMENTO; ORGANIZAÇÃO DE ATIVIDADES RECREATIVAS DE GRUPO; ORGANIZAÇÃO DE ATIVIDADES RECREATIVAS; ORGANIZAÇÃO DE ATIVIDADES DE ENTRETENIMENTO PARA COLÔNIAS DE FÉRIAS; ORGANIZAÇÃO DE ATIVIDADES DESPORTIVAS PARA COLÔNIAS DE FÉRIAS; ORGANIZAÇÃO DE ATIVIDADES EDUCATIVAS PARA COLÔNIAS DE FÉRIAS; ORGANIZAÇÃO DE ATIVIDADES CULTURAIS PARA COLÔNIAS DE FÉRIAS; ORGANIZAÇÃO DE ATUAÇÕES AO VIVO; ORGANIZAÇÃO DE CONCERTOS; ORGANIZAÇÃO DE CONCERTOS MÚSICAIS; ORGANIZAÇÃO DE CONCURSOS; ORGANIZAÇÃO DE CONCURSOS DE BELEZA; ORGANIZAÇÃO DE CONCURSOS MÚSICAIS; ORGANIZAÇÃO DE CONCURSOS DE ENTRETENIMENTO POR TELEFONE; ORGANIZAÇÃO DE CONFERÊNCIAS, EXPOSIÇÕES E COMPETIÇÕES; ORGANIZAÇÃO DE CONGRESSOS E CONFERÊNCIAS COM FINS CULTURAIS E EDUCATIVOS; ORGANIZAÇÃO DE DEMONSTRAÇÕES PARA FINS DE ENTRETENIMENTO; ORGANIZAÇÃO DE DESFILES; ORGANIZAÇÃO DE DESFILES DE BELEZA; ORGANIZAÇÃO DE DIVERTIMENTO VISUAL E MUSICAL; ORGANIZAÇÃO DE DIVERTIMENTO MUSICAL; ORGANIZAÇÃO DE DIVERTIMENTOS VISUAIS; ORGANIZAÇÃO DE ENTRETENIMENTO; ORGANIZAÇÃO DE ENTRETENIMENTO PARA FESTAS DE ANIVERSÁRIO; ORGANIZAÇÃO DE ESPETÁCULOS DE ENTRETENIMENTO; ORGANIZAÇÃO DE ESPETÁCULOS EM PALCO; ORGANIZAÇÃO DE ESPETÁCULOS CULTURAIS; ORGANIZAÇÃO DE ESPETÁCULOS PARA FINS CULTURAIS; ORGANIZAÇÃO DE ESPETÁCULOS PARA FINS DE ENTRETENIMENTO; ORGANIZAÇÃO DE ESPETÁCULOS DE COMÉDIA; ORGANIZAÇÃO DE ESPETÁCULOS DE MÚSICA; ORGANIZAÇÃO DE ESPETÁCULOS MÚSICAIS; ORGANIZAÇÃO DE ESPETÁCULOS; ORGANIZAÇÃO DE ESPETÁCULOS AÉREOS; ORGANIZAÇÃO DE ESPETÁCULOS DE PATINAGEM NO GELO PARA PÚBLICO AO VIVO; ORGANIZAÇÃO DE ESPETÁCULOS MÚSICAIS AO VIVO; ORGANIZAÇÃO DE EVENTOS COM FINS CULTURAIS, RECREATIVOS E DESPORTIVOS; ORGANIZAÇÃO DE EVENTOS CULTURAIS E ARTÍSTICOS; ORGANIZAÇÃO DE EVENTOS DE DANÇA; ORGANIZAÇÃO DE EVENTOS DE ENTRETENIMENTO; ORGANIZAÇÃO DE EVENTOS MÚSICAIS; ORGANIZAÇÃO DE EVENTOS PARA FINS RECREATIVOS; ORGANIZAÇÃO DE FESTAS [DIVERTIMENTO]; ORGANIZAÇÃO DE FESTAS PARA FINS EDUCACIONAIS; ORGANIZAÇÃO DE FESTAS PARA FINS DE ENTRETENIMENTO; ORGANIZAÇÃO DE FESTAS PARA FINS CULTURAIS; ORGANIZAÇÃO DE EVENTOS RECREATIVOS; ORGANIZAÇÃO DE EVENTOS PARA FINS CULTURAIS; ORGANIZAÇÃO DE FESTAS PARA FINS RECREATIVOS; ORGANIZAÇÃO DEFESTIVAIS; ORGANIZAÇÃO DE FESTIVAIS PARA FINS RECREATIVOS; ORGANIZAÇÃO DE FESTIVAIS PARA FINS DEDIVERTIMENTO; ORGANIZAÇÃO DE FESTIVAIS PARA FINS CULTURAIS; ORGANIZAÇÃO DE SERVIÇOS DE DIVERTIMENTO; ORGANIZAÇÃO E APRESENTAÇÃO DE ESPETÁCULOS; ORGANIZAÇÃO E APRESENTAÇÃO DE ESPETÁCULOS EM DIRETO; ORGANIZAÇÃO E DIREÇÃO DE CONCERTOS MÚSICAIS; ORGANIZAÇÃO E DIREÇÃO DE CONCERTOS; ORGANIZAÇÃO E REALIZAÇÃO DE FESTAS [ENTRETENIMENTO]; ORGANIZAÇÃO E REALIZAÇÃO DE BAILES; ORGANIZAÇÃO E REALIZAÇÃO DE FEIRAS COM FINS CULTURAIS OU EDUCATIVOS; PARQUES DE DIVERSÃO; PLANEAMENTO DE ESPETÁCULOS; PLANEAMENTO DE FESTAS; PLANEAMENTO DE

FESTAS [DIVERTIMENTO]; PLANEAMENTO DE FESTAS [ENTRETENIMENTO]; PREPARAÇÃO DE PROGRAMAS DE ENTRETENIMENTO PARA DIFUSÃO; PREPARAÇÃO DE PROGRAMAS DE DIVERTIMENTO PARA TRANSMISSÃO; PREPARAÇÃO DE TEXTOS PARA PUBLICAÇÃO; PRESTAÇÃO DE AUDIÇÕES PARA ESPETÁCULOS DE JOGOS TELEVISIVOS; PREPARAÇÃO, DIREÇÃO E ORGANIZAÇÃO DE CONCERTOS; PRESTAÇÃO DE INFORMAÇÃO SOBRE ENTRETENIMENTO E EVENTOS RECREATIVOS ATRAVÉS DE REDES ONLINE E INTERNET; PRESTAÇÃO DE SERVIÇOS DE ENTRETENIMENTO ATRAVÉS DE TELEVISÃO; PRESTAÇÃO DE SERVIÇOS DE ENTRETENIMENTO MUSICAL POR GRUPOS INSTRUMENTAIS; PRESTAÇÃO DE SERVIÇOS DE ENTRETENIMENTO ATRAVÉS DE FILMES DE VÍDEO; PRESTAÇÃO DE SERVIÇOS DE CLUBES DE ENTRETENIMENTO; PRESTAÇÃO DE SERVIÇOS DE ENTRETENIMENTO SOB A FORMA DE MÚSICA GRAVADA; PRESTAÇÃO DE SERVIÇOS DE ENTRETENIMENTO DE RÁDIO E DE TELEVISÃO; PRODUÇÃO DE ÁUDIO E VÍDEO, E FOTOGRAFIA; PRODUÇÃO DE ÁUDIO, VÍDEO E MULTIMÉDIA, E FOTOGRAFIA; PRODUÇÃO DE CABARETS; PRODUÇÃO DE CONCERTOS DE MÚSICA; PRODUÇÃO DE DOCUMENTÁRIOS; PRODUÇÃO DE ESPETÁCULOS; PRODUÇÃO DE ESPETÁCULOS AO VIVO; PRODUÇÃO DE ESPETÁCULOS CÉNICOS; PRODUÇÃO DE ESPETÁCULOS DE TEATRO; PRODUÇÃO DE ESPETÁCULOS DE COMÉDIA; PRODUÇÃO DE ESPETÁCULOS DE ENTRETENIMENTO COM CANTORES; PRODUÇÃO DE ESPETÁCULOS DE MÚSICA; PRODUÇÃO DE ESPETÁCULOS DE PATINAGEM NO GELO; PRODUÇÃO DE ESPETÁCULOS DE ENTRETENIMENTO COM DANÇARINOS E CANTORES; PRODUÇÃO DE ESPETÁCULOS DE ENTRETENIMENTO COM DANÇARINOS; PRODUÇÃO DE ESPETÁCULOS EM PALCO; PRODUÇÃO DE ESPETÁCULOS E PROGRAMAS TELEVISIVOS E RADIOFÓNICOS; PRODUÇÃO DE ESPETÁCULOS EM PARQUES DE DIVERSÕES; PRODUÇÃO DE EVENTOS AO VIVO; PRODUÇÃO DE EVENTOS DE ENTRETENIMENTO AO VIVO; PRODUÇÃO DE PEÇAS DE TEATRO; PRODUÇÃO DE PROGRAMAS DE TELEVISÃO AO VIVO PARA ENTRETENIMENTO; PRODUÇÃO DE PROGRAMAS DE RÁDIO E TELEVISÃO; PRODUÇÃO DE PROGRAMAS DE RÁDIO E DE TELEVISÃO; PRODUÇÃO DE PROGRAMAS DE RÁDIO OU DE PROGRAMAS DE TELEVISÃO; PRODUÇÃO DE PROGRAMAS DE TELEVISÃO AO VIVO PARA FINS EDUCATIVOS; PRODUÇÃO DE PROGRAMAS DE TELEVISÃO AO VIVO; PRODUÇÃO DE PROGRAMAS DE JOGOS TELEVISIVOS; PRODUÇÃO DE PROGRAMAS TELEVISIVOS E RADIOFÓNICOS; PRODUÇÃO DE SHOWS TEATRAIS; PRODUÇÃO DE TELEVISÃO E DE PROGRAMAS DE RÁDIO; REALIZAÇÃO DE ATIVIDADES CULTURAIS; REALIZAÇÃO DE ATIVIDADES DE ENTRETENIMENTO; REALIZAÇÃO DE ESPETÁCULOS AO VIVO; REALIZAÇÃO DE EVENTOS CULTURAIS; REALIZAÇÃO DE EVENTOS RECREATIVOS; REALIZAÇÃO DE FESTIVAIS DE CINEMA; REALIZAÇÃO E ORGANIZAÇÃO DE ESPETÁCULOS DE ENTRETENIMENTO; RECITAIS DE MÚSICA; REDAÇÃO MUSICAL; REPORTAGENS FOTOGRÁFICAS; REPRESENTAÇÕES TEATRAIS; REPRESENTAÇÕES TEATRAIS, ESPETÁCULOS MÚSICAIS; SERVIÇOS DE ACESSORIA RELACIONADOS COM DIVERTIMENTO; SERVIÇOS DE CLUBE NOTURNO [ENTRETENIMENTO]; SERVIÇOS DE CLUBE [DISCOTECA]; SERVIÇOS DE CLUBE SOCIAL PARA FINS DE ENTRETENIMENTO; SERVIÇOS DE CLUBES DE DANÇA; SERVIÇOS DE CLUBES DE ENTRETENIMENTO; SERVIÇOS DE DISC JOCKEY [DJ]; SERVIÇOS DE DISC JOCKEY;

ORGANIZAÇÃO E APRESENTAÇÃO DE ESPETÁCULOS EM DIRETO; ORGANIZAÇÃO E DIREÇÃO DE CONCERTOS MÚSICAIS; ORGANIZAÇÃO E DIREÇÃO DE CONCERTOS; ORGANIZAÇÃO E REALIZAÇÃO DE FESTAS [ENTRETENIMENTO]; ORGANIZAÇÃO E REALIZAÇÃO DE BAILES; ORGANIZAÇÃO E REALIZAÇÃO DE FEIRAS COM FINS CULTURAIS OU EDUCATIVOS; PARQUES DE DIVERSÃO; PLANEAMENTO DE ESPETÁCULOS; PLANEAMENTO DE FESTAS; PLANEAMENTO DE FESTAS [DIVERTIMENTO]; PLANEAMENTO DE FESTAS [ENTRETENIMENTO]; PREPARAÇÃO DE PROGRAMAS DE ENTRETENIMENTO PARA DIFUSÃO; PREPARAÇÃO DE PROGRAMAS DE DIVERTIMENTO PARA TRANSMISSÃO; PREPARAÇÃO DE TEXTOS PARA PUBLICAÇÃO; PRESTAÇÃO DE AUDIÇÕES PARA ESPETÁCULOS DE JOGOS TELEVISIVOS; PREPARAÇÃO, DIREÇÃO E ORGANIZAÇÃO DE CONCERTOS; PRESTAÇÃO DE INFORMAÇÃO SOBRE ENTRETENIMENTO E EVENTOS RECREATIVOS ATRAVÉS DE REDES ONLINE E INTERNET; PRESTAÇÃO DE SERVIÇOS DE ENTRETENIMENTO ATRAVÉS DE TELEVISÃO; PRESTAÇÃO DE SERVIÇOS DE ENTRETENIMENTO MUSICAL POR GRUPOS INSTRUMENTAIS; PRESTAÇÃO DE SERVIÇOS DE ENTRETENIMENTO ATRAVÉS DE FILMES DE VÍDEO; PRESTAÇÃO DE SERVIÇOS DE CLUBES DE ENTRETENIMENTO; PRESTAÇÃO DE SERVIÇOS DE ENTRETENIMENTO SOB A FORMA DE MÚSICA GRAVADA; PRESTAÇÃO DE SERVIÇOS DE ENTRETENIMENTO DE RÁDIO E DE TELEVISÃO; PRODUÇÃO DE ÁUDIO E VÍDEO, E FOTOGRAFIA; PRODUÇÃO DE ÁUDIO, VÍDEO E MULTIMÉDIA, E FOTOGRAFIA; PRODUÇÃO DE CABARETS; PRODUÇÃO DE CONCERTOS DE MÚSICA; PRODUÇÃO DE DOCUMENTÁRIOS; PRODUÇÃO DE ESPETÁCULOS; PRODUÇÃO DE ESPETÁCULOS AO VIVO; PRODUÇÃO DE ESPETÁCULOS CÉNICOS; PRODUÇÃO DE ESPETÁCULOS DE TEATRO; PRODUÇÃO DE ESPETÁCULOS DE COMÉDIA; PRODUÇÃO DE ESPETÁCULOS DE ENTRETENIMENTO COM CANTORES; PRODUÇÃO DE ESPETÁCULOS DE MÚSICA; PRODUÇÃO DE ESPETÁCULOS DE PATINAGEM NO GELO; PRODUÇÃO DE ESPETÁCULOS DE ENTRETENIMENTO COM DANÇARINOS E CANTORES; PRODUÇÃO DE ESPETÁCULOS DE ENTRETENIMENTO COM DANÇARINOS; PRODUÇÃO DE ESPETÁCULOS EM PALCO; PRODUÇÃO DE ESPETÁCULOS E PROGRAMAS TELEVISIVOS E RADIOFÓNICOS; PRODUÇÃO DE ESPETÁCULOS EM PARQUES DE DIVERSÕES; PRODUÇÃO DE EVENTOS AO VIVO; PRODUÇÃO DE EVENTOS DE ENTRETENIMENTO AO VIVO; PRODUÇÃO DE PEÇAS DE TEATRO; PRODUÇÃO DE PROGRAMAS DE TELEVISÃO AO VIVO PARA ENTRETENIMENTO; PRODUÇÃO DE PROGRAMAS DE RÁDIO E TELEVISÃO; PRODUÇÃO DE PROGRAMAS DE RÁDIO E DE TELEVISÃO; PRODUÇÃO DE PROGRAMAS DE RÁDIO OU DE PROGRAMAS DE TELEVISÃO; PRODUÇÃO DE PROGRAMAS DE TELEVISÃO AO VIVO PARA FINS EDUCATIVOS; PRODUÇÃO DE PROGRAMAS DE TELEVISÃO AO VIVO; PRODUÇÃO DE PROGRAMAS DE JOGOS TELEVISIVOS; PRODUÇÃO DE PROGRAMAS TELEVISIVOS E RADIOFÓNICOS; PRODUÇÃO DE SHOWS TEATRAIS; PRODUÇÃO DE TELEVISÃO E DE PROGRAMAS DE RÁDIO; REALIZAÇÃO DE ATIVIDADES CULTURAIS; REALIZAÇÃO DE ATIVIDADES DE ENTRETENIMENTO; REALIZAÇÃO DE ESPETÁCULOS AO VIVO; REALIZAÇÃO DE EVENTOS CULTURAIS; REALIZAÇÃO DE EVENTOS RECREATIVOS; REALIZAÇÃO DE FESTIVAIS DE CINEMA; REALIZAÇÃO E ORGANIZAÇÃO DE ESPETÁCULOS DE ENTRETENIMENTO; RECITAIS

DE MÚSICA; REDAÇÃO MUSICAL; REPORTAGENS FOTOGRÁFICAS; REPRESENTAÇÕES TEATRAIS; REPRESENTAÇÕES TEATRAIS, ESPETÁCULOS MÚSICAIS; SERVIÇOS DE ASSESSORIA RELACIONADOS COM DIVERTIMENTO; SERVIÇOS DE CLUBE NOTURNO [ENTRETENIMENTO]; SERVIÇOS DE CLUBE [DISCOTECA]; SERVIÇOS DE CLUBE SOCIAL PARA FINS DE ENTRETENIMENTO; SERVIÇOS DE CLUBES DE DANÇA; SERVIÇOS DE CLUBES DE ENTRETENIMENTO; SERVIÇOS DE DISC JOCKEY [DJ]; SERVIÇOS DE DISC JOCKEY; SERVIÇOS DE DIVERTIMENTO, EDUCAÇÃO E FORMAÇÃO; SERVIÇOS DE DIVERTIMENTO SOB A FORMA DE PROGRAMAS DE TELEVISÃO; SERVIÇOS DE ENTRETENIMENTO DE RÁDIO; SERVIÇOS DE ENTRETENIMENTO; SERVIÇOS DE ENTRETENIMENTO ON-LINE; WORKSHOPS PARA FINS CULTURAIS; WORKSHOPS PARA FINS RECREATIVOS.

(591) PRETO, BRANCO;

(540)



(531) 27.5.13

(210) **626958**

MNA

(220) 2019.07.10

(300)

(730) **PT JOÃO MANUEL LARROUDE TRIGO DA ROZA**

(511) 35 CONSULTADORIA RELACIONADA COM RELAÇÕES PÚBLICAS; CONSULTORIA SOBRE ESTRATÉGIAS DE COMUNICAÇÃO DE RELAÇÕES PÚBLICAS; ESTUDOS DE RELAÇÕES PÚBLICAS; SERVIÇOS DE COMUNICAÇÕES EMPRESARIAIS; SERVIÇOS DE COMUNICAÇÕES CORPORATIVAS; SERVIÇOS DE RELAÇÕES COM OS MEIOS DE COMUNICAÇÃO SOCIAL; SERVIÇOS DE LOBBYING COMERCIAL; ORGANIZAÇÃO DE DEMONSTRAÇÕES PARA FINS COMERCIAIS; ORGANIZAÇÃO DE DEMONSTRAÇÕES PARA FINS PUBLICITÁRIOS; ORGANIZAÇÃO DE DESFILES DE MODA PARA FINS PROMOCIONAIS; ORGANIZAÇÃO DE EVENTOS COM FINS COMERCIAIS E PUBLICITÁRIOS; ORGANIZAÇÃO DE EVENTOS, EXPOSIÇÕES, FEIRAS E ESPETÁCULOS PARA FINS COMERCIAIS, PROMOCIONAIS E PUBLICITÁRIOS; ORGANIZAÇÃO DE EXPOSIÇÕES PARA FINS EMPRESARIAIS; ORGANIZAÇÃO DE EXPOSIÇÕES E DE EVENTOS COM FINS COMERCIAIS OU DE PUBLICIDADE; ORGANIZAÇÃO DE EXPOSIÇÕES COM FINS COMERCIAIS OU PUBLICITÁRIOS; ORGANIZAÇÃO DE FEIRAS COMERCIAIS; ANÁLISES DE TENDÊNCIAS DE MERCADO; ASSESSORIA COMERCIAL RELACIONADA COM PUBLICIDADE; ASSESSORIA DE EMPRESAS RELACIONADA COM CONSULTAS DE GESTÃO DE MARKETING;

ASSESSORIA DE EMPRESAS RELACIONADA COM MARKETING ESTRATÉGICO; ASSESSORIA DE NEGÓCIOS COMERCIAIS RELACIONADA COM MARKETING; ASSESSORIA EM GESTÃO DE MARKETING; ASSESSORIA EM MARKETING; ASSESSORIA EM MATÉRIA DA ANÁLISE DOS HÁBITOS DE CONSUMO E DAS NECESSIDADES DOS CONSUMIDORES, FORNECIDA COM A AJUDA DE DADOS SENSORIAIS, BEM COMO DE DADOS RELACIONADOS COM A QUALIDADE E A QUANTIDADE; CONSULTADORIA COMERCIAL RELACIONADA COM PUBLICIDADE; CONSULTADORIA EM MATÉRIA DE SEGMENTAÇÃO DE MERCADO; CONSULTADORIA DE MARKETING; CONSULTADORIA RELACIONADA COM PUBLICIDADE; CONSULTADORIA RELACIONADA COM MARKETING; CONSULTORIA EM MARKETING EMPRESARIAL; CONSULTORIA SOBRE ESTRATÉGIAS DE COMUNICAÇÕES PUBLICITÁRIAS; PRESTAÇÃO DE CONSULTADORIA DE MARKETING NO DOMÍNIO DOS MEIOS DE COMUNICAÇÃO SOCIAL; PROMOÇÃO DE PRODUTOS E SERVIÇOS ATRAVÉS DE PATROCÍNIO; SERVIÇOS DE CONSULTADORIA RELACIONADOS COM PUBLICIDADE COMERCIAL; SERVIÇOS DE CONSULTADORIA DE NEGÓCIOS COMERCIAIS RELACIONADOS COM A PROMOÇÃO DE CAMPANHAS DE ANGARIAÇÃO DE FUNDOS; SERVIÇOS DE CONSULTADORIA DE NEGÓCIOS, RELACIONADOS COM O MARKETING DE CAMPANHAS DE ANGARIAÇÃO DE FUNDOS; SERVIÇOS DE CONSULTORIA NA ÁREA DE MARKETING DE INTERNET; ACONSELHAMENTO A EMPRESAS INDUSTRIAIS EM MATÉRIA DE CONDUÇÃO DOS SEUS NEGÓCIOS; ACONSELHAMENTO A EMPRESAS COMERCIAIS EM MATÉRIA DE CONDUÇÃO DOS SEUS NEGÓCIOS; ACONSELHAMENTO E INFORMAÇÕES RELATIVOS A GESTÃO DE NEGÓCIOS COMERCIAIS; ACONSELHAMENTO E INFORMAÇÕES REFERENTES À GESTÃO DE NEGÓCIOS COMERCIAIS; ACONSELHAMENTO EM GESTÃO DE NEGÓCIOS COMERCIAIS; ACONSELHAMENTO EM MATÉRIA DE ORGANIZAÇÃO EMPRESARIAL; ACONSELHAMENTO NA ÁREA DA EFICIÊNCIA EMPRESARIAL; ACONSELHAMENTO NA ÁREA DE GESTÃO DE NEGÓCIOS E MARKETING; ASSESSORIA DE NEGÓCIOS COMERCIAIS; ASSESSORIA EM MATÉRIA DE NEGÓCIOS COMERCIAIS RELACIONADA COM FINANCIAMENTO DO CRESCIMENTO; ASSESSORIA EM MATÉRIA DE EFICIÊNCIA EMPRESARIAL; ASSESSORIA EMPRESARIAL; ASSESSORIA, INVESTIGAÇÃO OU INFORMAÇÃO COMERCIAIS; ASSESSORIA RELACIONADA COM TROCAS COMERCIAIS; ASSESSORIA RELACIONADA COM A ORGANIZAÇÃO E A GESTÃO DE NEGÓCIOS COMERCIAIS; CONSULTADORIA DE GESTÃO; CONSULTADORIA DE GESTÃO DE EMPRESAS; CONSULTADORIA EM ORGANIZAÇÃO DE NEGÓCIOS; CONSULTADORIA PARA O PLANEAMENTO DE NEGÓCIOS; CONSULTADORIA PROFISSIONAL DE NEGÓCIOS EM MATÉRIA DE FUNCIONAMENTO DE EMPRESAS; CONSULTADORIA PROFISSIONAL DE NEGÓCIOS COMERCIAIS; CONSULTADORIA PROFISSIONAL DE NEGÓCIOS EM MATÉRIA DE CRIAÇÃO DE EMPRESAS; CONSULTADORIA PROFISSIONAL EM NEGÓCIOS COMERCIAIS; CONSULTADORIA RELACIONADA COM A ORGANIZAÇÃO OU A GESTÃO DE UMA EMPRESA COMERCIAL; CONSULTADORIA RELACIONADA COM AQUISIÇÕES; CONSULTADORIA RELACIONADA COM FUSÕES DE NEGÓCIOS; CONSULTADORIA RELACIONADA COM A CRIAÇÃO E DIREÇÃO DE EMPRESAS; CONSULTADORIA SOBRE RELATÓRIOS DE MERCADO; CONSULTORIA EM GESTÃO DE NEGÓCIOS, INCLUINDO OS DE VIA

INTERNET; ANÁLISE DE DADOS DE PESQUISA DE MERCADO; ANÁLISE DE DADOS E ESTATÍSTICAS DE PESQUISAS DE MERCADO; ANÁLISE DE EFEITO PUBLICITÁRIO E DE ESTUDOS DEMERCADO; ANÁLISE DE ESTATÍSTICAS DE PESQUISAS DE MERCADO; ANÁLISE RELACIONADA COM MARKETING; ANÁLISES DE ESTUDOS DE MERCADO; ANÁLISES DE MERCADO; ANÁLISES DE PUBLICIDADE; ANÁLISES E INVESTIGAÇÕES DE MERCADO; CONSULTADORIA EM AVALIAÇÃO DE MERCADOS; AVALIAÇÕES ESTATÍSTICAS DE DADOS DE MARKETING; ESTUDOS DE MERCADO; ESTUDOS DE MERCADO E ANÁLISE DE ESTUDOS DE MERCADO; ESTUDOS DE PESQUISA DE MERCADO; ESTUDOS DE SONDAgens DE OPINIÃO DE MERCADO; EXECUÇÃO DE ESTUDOS DE MARKETING; FORNECIMENTO DE ESTATÍSTICAS DE ESTUDOS DE MERCADO; INVESTIGAÇÃO AO CONSUMIDOR; PESQUISA DE MERCADO; PESQUISA [INVESTIGAÇÃO] DE MERCADO; PESQUISAS DE MERCADO E DE NEGÓCIOS; PESQUISAS DE MERCADO E ESTUDOS DE MARKETING; PESQUISAS DE MERCADO INFORMATIZADAS; PROSPEÇÃO DE MERCADO; REALIZAÇÃO DE ENTREVISTAS PARA ANÁLISE QUALITATIVA DE MERCADO; REALIZAÇÃO DE ENTREVISTAS PARA FINS DE ESTUDO DE MERCADO; REALIZAÇÃO DE ESTUDOS DE MERCADO ENVOLVENDO SONDAgens DE OPINIÃO; REALIZAÇÃO DE PESQUISAS DE MERCADO; REALIZAÇÃO DE PESQUISAS EM PUBLICIDADE; REALIZAÇÃO DE SONDAgens DE OPINIÃO PÚBLICA; RECOLHA DE INFORMAÇÃO SOBRE PESQUISAS DE MERCADO; RELATÓRIOS DE ANÁLISE DE MERCADO; SERVIÇOS DE ANÁLISE DE MARKETING IMOBILIÁRIO

36 ACONSELHAMENTO EM INVESTIMENTO IMOBILIÁRIO; ADMINISTRAÇÃO DE INVESTIMENTOS; CLUBES DE INVESTIMENTO; CONSTITUIÇÃO DE CAPITAIS; CONSTITUIÇÃO DE FUNDOS; CONSULTORIA FINANCEIRA EM MATÉRIA DE INVESTIMENTO IMOBILIÁRIO; DESENVOLVIMENTO DE CARTEIRAS DE INVESTIMENTO; FINANCIAMENTO DE INVESTIMENTOS; GESTÃO DE ATIVOS DE INVESTIMENTO; GESTÃO DE CARTEIRAS; GESTÃO DE INVESTIMENTO IMOBILIÁRIO; GESTÃO DE INVESTIMENTOS; INVESTIMENTO EM BENS IMOBILIÁRIOS; INVESTIMENTO IMOBILIÁRIO; INVESTIMENTO DE CAPITAL EM BENS IMOBILIÁRIOS; INVESTIMENTO DE CAPITAIS; ORGANIZAÇÃO DE INVESTIMENTOS; SERVIÇOS DE ASSESSORIA EM INVESTIMENTO RELACIONADOS COM IMÓVEIS; SERVIÇOS DE GESTÃO DE CARTEIRAS DE INVESTIMENTOS; SERVIÇOS DE GESTÃO DE CARTEIRAS DE INVESTIMENTO; SERVIÇOS DE GESTÃO DE INVESTIMENTOS; SERVIÇOS DE GESTÃO DE INVESTIMENTOS FINANCEIROS; SERVIÇOS DE GESTÃO PARA INVESTIMENTO IMOBILIÁRIO; SERVIÇOS DE INVESTIMENTO EM IMÓVEIS COMERCIAIS; SERVIÇOS DE INVESTIMENTOS DE CLIENTES PRIVADOS; SERVIÇOS DE NEGÓCIOS DE INVESTIMENTO; SERVIÇOS PARA INVESTIMENTO EM IMÓVEIS; SERVIÇOS IMOBILIÁRIOS RELACIONADOS COM A GESTÃO DE INVESTIMENTOS IMOBILIÁRIOS

41 CONSULTADORIA EDITORIAL; DISPONIBILIZAÇÃO DE PUBLICAÇÕES ON-LINE; EDIÇÃO DE JORNAIS ELETRÔNICOS ACESSÍVEIS ATRAVÉS DE UMA REDE INFORMÁTICA MUNDIAL; EDIÇÃO DE MATERIAL IMPRESSO COM IMAGENS, SEM FINS PUBLICITÁRIOS; EDIÇÃO DE PUBLICAÇÕES; EDIÇÃO DE PUBLICAÇÕES ELETRÔNICAS; EDIÇÃO DE TEXTOS ESCRITOS; EDIÇÃO ELETRÔNICA; EDIÇÃO MULTIMÉDIA; PUBLICAÇÃO DE ARTIGOS CIENTÍFICOS; PUBLICAÇÃO DE BOLETINS INFORMATIVOS; PUBLICAÇÃO DE BROCHURAS;

PUBLICAÇÃO DE CATÁLOGOS; PUBLICAÇÃO DE CRÍTICAS; PUBLICAÇÃO DE DIRETÓRIOS RELACIONADOS COM TURISMO; PUBLICAÇÃO DE DIRETÓRIOS RELACIONADOS COM VIAGENS; PUBLICAÇÃO DE DOCUMENTOS; PUBLICAÇÃO DE DOCUMENTOS NO DOMÍNIO DA FORMAÇÃO, CIÊNCIA, DIREITO PÚBLICO E ASSUNTOS SOCIAIS; PUBLICAÇÃO DE LITERATURA INSTRUTIVA; PUBLICAÇÃO DE JORNAIS, REVISTAS, CATÁLOGOS E BROCHURAS; PUBLICAÇÃO DE LIVROS EDUCATIVOS; PUBLICAÇÃO DE LIVROS RELACIONADOS COM AS TECNOLOGIAS DA INFORMAÇÃO; PUBLICAÇÃO DE LIVROS, REVISTAS, ALMANAQUES E DIÁRIOS; PUBLICAÇÃO DE MANUAIS; PUBLICAÇÃO DE REVISTAS; PUBLICAÇÃO DE REVISTAS EM FORMATO ELETRÓNICO NA INTERNET; PUBLICAÇÃO DE TEXTOS; PUBLICAÇÃO DE TEXTOS EDUCATIVOS; PUBLICAÇÃO DE TEXTOS EM SUPORTES ELETRÓNICOS; PUBLICAÇÃO E EDIÇÃO DE LIVROS; AÇÕES DE FORMAÇÃO; CURSOS DE FORMAÇÃO DE PÓS-GRADUAÇÃO; CURSOS DE FORMAÇÃO ESCRITOS; CURSOS DE FORMAÇÃO RELACIONADOS COM GESTÃO; CURSOS DE FORMAÇÃO RELACIONADOS COM INVESTIGAÇÃO E DESENVOLVIMENTO; DIREÇÃO DE CURSOS RELACIONADOS COM GESTÃO DE NEGÓCIOS; DIVULGAÇÃO DE MATERIAL EDUCATIVO

(591)

(540)

LISBOA GLOBAL

(210) **626961**

MNA

(220) 2019.07.10

(300)

(730) **PT CLASSIHY - CONSULTING, LDA**

(511) 09 BASES DE DADOS ELETRÓNICAS; BASES DE DADOS INTERATIVAS; AUDIOLIVROS; BASES DE DADOS ELETRÓNICAS GRAVADAS EM SUPORTES INFORMÁTICOS; BOLETINS INFORMATIVOS ELECTRÓNICOS DESCARREGÁVEIS; BROCHURAS ELETRÓNICAS DESCARREGÁVEIS; CUPÕES DESCARREGÁVEIS PARA DISPOSITIVOS MÓVEIS; DOCUMENTAÇÃO DE COMPUTADOR EM FORMATO ELETRÓNICO; GRÁFICOS DE COMPUTADOR DESCARREGÁVEIS; GRÁFICOS DESCARREGÁVEIS PARA TELEMÓVEIS; GRAVAÇÕES AUDIOVISUAIS; LIVROS ELETRÓNICOS PARA DOWNLOAD; PODCASTS [FICHEIROS DE ÁUDIO] PARA DOWNLOAD; PUBLICAÇÕES EM FORMATO ELETRÓNICO PARA DOWNLOAD; PUBLICAÇÕES SEMANAIS DESCARREGADAS EM FORMATO ELETRÓNICO DA INTERNET; REGISTOS MULTIMÉDIA; REVISTAS ELETRÓNICAS; VÍDEOS PRÉ-GRAVADOS; MODELOS DE REALIDADE VIRTUAL; JORNAIS ELETRÓNICOS PARA DOWNLOAD; LIVROS DIGITAIS PARA FAZER DOWNLOAD DA INTERNET; GRAVAÇÕES DE VÍDEO; GRAVAÇÕES DE SOM; GRAVAÇÕES DE ÁUDIO; APLICAÇÕES INFORMÁTICAS GRAVADAS OU DESCARREGÁVEIS; PLATAFORMAS DE SOFTWARE; PACOTES DE SOFTWARE INTEGRADO; PLATAFORMAS DE SOFTWARE, GRAVADO OU DESCARREGÁVEL; PROGRAMAS CODIFICADOS; PROGRAMAS DE COMPUTADOR; PROGRAMAS DE COMPUTADOR DESCARREGÁVEIS; PROGRAMAS DE COMPUTADOR ARMAZENADOS EM FORMATO DIGITAL; PROGRAMAS DE COMPUTADOR GRAVADOS; PROGRAMAS DE COMPUTADOR MULTIMÉDIA INTERATIVOS; PROGRAMAS DE

COMPUTADOR PARA PROCESSAMENTO DE DADOS; PROGRAMAS DE COMPUTADOR PARA JOGOS; PROGRAMAS DE JOGOS DE COMPUTADOR [SOFTWARE]; PROGRAMAS DE JOGOS DE VÍDEO PARA COMPUTADOR; PROGRAMAS DE JOGOS ELETRÓNICOS; PROGRAMAS DE SOFTWARE; PROGRAMAS INFORMÁTICOS GRATUITOS [FREWARE]; PROGRAMAS PARA COMPUTADORES; PROGRAMAS PARA PROCESSAMENTO DE DADOS; PROGRAMAS PARA TELEFONES INTELIGENTES; SOFTWARE; SOFTWARE DE APLICAÇÃO; SOFTWARE DE DIVERTIMENTO PARA JOGOS DE COMPUTADOR; SOFTWARE DE INTELIGÊNCIA ARTIFICIAL PARA ANÁLISE; SOFTWARE DE JOGOS ELETRÓNICOS; SOFTWARE DE REALIDADE VIRTUAL E AUMENTADA; SOFTWARE DESCARREGADO A PARTIR DA INTERNET; SOFTWARE DESCARREGÁVEL A PARTIR DA INTERNET; SOFTWARE DESCARREGÁVEL DE REDES DE INFORMAÇÃO INFORMÁTICAS MUNDIAIS; SOFTWARE E APLICAÇÕES PARA DISPOSITIVOS MÓVEIS; SOFTWARE GRAVADO; SOFTWARE INFORMÁTICO PARA TELEMÓVEIS; SOFTWARE INTEGRADO; SOFTWARE INTERACTIVO; SOFTWARE MÓVEL; SOFTWARE PARA APLICAÇÕES E SERVIDORES WEB; SOFTWARE PARA COMPUTADORES "TABLET"; SOFTWARE PARA DOWNLOAD; SOFTWARE PARA O TRATAMENTO DA INFORMAÇÃO; SOFTWARE PARA TELEMÓVEIS; SOFTWARE PARA TELEVISÕES; SOFTWARE PRÉ-GRAVADO; AGENDA ELETRÓNICA; AGENDAS DIGITAIS; AGENDAS ELETRÓNICAS PESSOAIS

35 CONSULTADORIA RELACIONADA COM RELAÇÕES PÚBLICAS; ESTUDOS DE RELAÇÕES PÚBLICAS; SERVIÇOS DE COMUNICAÇÕES EMPRESARIAIS; SERVIÇOS DE GRUPOS DE PRESSÃO COMERCIAL; SERVIÇOS DE LOBBYING COMERCIAL; SERVIÇOS DE RELAÇÕES COM OS MEIOS DE COMUNICAÇÃO SOCIAL; APRESENTAÇÃO DE PRODUTOS E SERVIÇOS; DEMONSTRAÇÃO DE PRODUTOS COM FINS PROMOCIONAIS; DEMONSTRAÇÃO DE PRODUTOS COM FINS PUBLICITÁRIOS; ORGANIZAÇÃO DE EVENTOS, EXPOSIÇÕES, FEIRAS E ESPETÁCULOS PARA FINS COMERCIAIS, PROMOCIONAIS E PUBLICITÁRIOS; ADMINISTRAÇÃO DE PLANOS DE INCENTIVOS E DE FIDELIDADE; ADMINISTRAÇÃO DE PROGRAMAS DE INCENTIVO A PROMOÇÕES DE VENDAS; ADMINISTRAÇÃO DE PROGRAMAS DE RECOMPENSAS DE FIDELIZAÇÃO APRESENTANDO SELOS (CUPÕES) COMERCIAIS; ADMINISTRAÇÃO DE PROGRAMAS DE PRÉMIOS DE FIDELIZAÇÃO; ADMINISTRAÇÃO DE PROGRAMAS DE FIDELIZAÇÃO QUE ENVOLVEM DESCONTOS OU INCENTIVOS; ADMINISTRAÇÃO DE PROGRAMAS DE FIDELIDADE PARA CONSUMIDORES; ADMINISTRAÇÃO DE SISTEMAS DE VENDAS E INCENTIVOS PROMOCIONAIS; CONSULTADORIA ORGANIZACIONAL RELACIONADA COM PROGRAMAS DE FIDELIZAÇÃO DE CLIENTES; GESTÃO DAS RELAÇÕES COM OS CLIENTES; GESTÃO DE PROGRAMAS DE FIDELIDADE DE CLIENTES, PLANOS DE INCENTIVO OU DE PROMOÇÃO; GESTÃO DE PROGRAMAS DE FIDELIZAÇÃO DE CONSUMIDORES; GESTÃO DE PROGRAMAS DE PROMOÇÃO HOTELEIRA PARA TERCEIROS; ORGANIZAÇÃO DE PROGRAMAS DE FIDELIZAÇÃO DE CLIENTES PARA FINS COMERCIAIS, PROMOCIONAIS OU PUBLICITÁRIOS; ORGANIZAÇÃO E GESTÃO DE PLANOS DE INCENTIVOS AOS NEGÓCIOS E DE PROGRAMAS DE FIDELIZAÇÃO; ORGANIZAÇÃO E GESTÃO DE PROGRAMAS DE FIDELIZAÇÃO DE CLIENTES; ORGANIZAÇÃO, EXECUÇÃO E SUPERVISÃO DE PROGRAMAS DE VENDAS E DE INCENTIVOS PROMOCIONAIS; ORGANIZAÇÃO, EXECUÇÃO E

SUPERVISÃO DE SISTEMAS DE INCENTIVOS; ORGANIZAÇÃO, EXECUÇÃO E SUPERVISÃO DE PLANOS DE FIDELIDADE PARA OS CLIENTES; PROMOÇÃO DA VENDA DE BENS E SERVIÇOS DE TERCEIROS ATRAVÉS DA CONCESSÃO DE PONTOS POR COMPRAS COM CARTÕES DE CRÉDITO; PROMOÇÃO DE BENS E SERVIÇOS DE TERCEIROS ATRAVÉS DA ADMINISTRAÇÃO DE PROGRAMAS DE INCENTIVO DE VENDA E PROMOÇÃO COM CUPÕES; PROMOÇÃO DE PRODUTOS E SERVIÇOS DE TERCEIROS ATRAVÉS DA DISTRIBUIÇÃO DE CUPÕES; PROMOÇÃO DE VENDAS PARA TERCEIROS POR MEIO DE CARTÕES DE UTILIZADORES PRIVILEGIADOS; PROMOÇÃO DE VENDAS PARA TERCEIROS ATRAVÉS DA DISTRIBUIÇÃO E ADMINISTRAÇÃO DE CARTÕES DE UTILIZADOR PRIVILEGIADO; PROMOÇÃO DE VENDAS POR MEIO DE PROGRAMAS DE FIDELIZAÇÃO DE CLIENTES; SERVIÇOS ADMINISTRATIVOS RELATIVOS A CARTÕES DE FIDELIDADE; SERVIÇOS DE PLANOS DE FIDELIZAÇÃO; DISPONIBILIZAÇÃO DE ESPAÇO PARA PUBLICIDADE, ATRAVÉS DE MEIOS ELETRÔNICOS E REDES INFORMÁTICAS MUNDIAIS; DISPONIBILIZAÇÃO DE ESPAÇOS EM WEBSITES PARA PUBLICIDADE DE BENS E SERVIÇOS; DISPONIBILIZAÇÃO DE ESPAÇOS PUBLICITÁRIOS NUMA REDE INFORMÁTICA MUNDIAL; DISPONIBILIZAÇÃO DE ESPAÇOS PUBLICITÁRIOS EM MEIOS ELETRÔNICOS; FORNECIMENTO DE ESPAÇO EM WEBSITES PARA PUBLICIDADE DE PRODUTOS E SERVIÇOS; FORNECIMENTO DE ESPAÇO PUBLICITÁRIO; FORNECIMENTO DE ESPAÇOS EM SÍTIOS WEB PARA PUBLICIDADE DE PRODUTOS E SERVIÇOS; FORNECIMENTO E ALUGUER DE ESPAÇOS PUBLICITÁRIOS NA INTERNET; ORGANIZAÇÃO DO FORNECIMENTO DE ESPAÇO PUBLICITÁRIO EM JORNAIS; PRESTAÇÃO DE SERVIÇOS DE PUBLICIDADE INFORMATIZADA; DIFUSÃO DE ANÚNCIOS E DE MATERIAL PUBLICITÁRIO [FOLHETOS, BROCHURAS, PANFLETOS E AMOSTRAS]; DIFUSÃO DE ANÚNCIOS PUBLICITÁRIOS; DIFUSÃO DE ANÚNCIOS PUBLICITÁRIOS PARA TERCEIROS; DIFUSÃO DE MATERIAIS DE PUBLICIDADE; DIFUSÃO DE MATERIAL PROMOCIONAL, PUBLICITÁRIO E DE MARKETING; DIFUSÃO DE MATERIAL PUBLICITÁRIO; DIFUSÃO DE MATERIAL PUBLICITÁRIO [FOLHETOS, BROCHURAS E PRODUTOS DE IMPRESSÃO]; DIFUSÃO DE MATERIAL PUBLICITÁRIO NA RUA; DIFUSÃO DE MATERIAL PUBLICITÁRIO ON-LINE; DIFUSÃO DE MATERIAL PUBLICITÁRIO POR CORREIO; DIFUSÃO DE MATERIAL PUBLICITÁRIO E PROMOCIONAL; DIFUSÃO DE PUBLICIDADE; DIFUSÃO DE PUBLICIDADE ATRAVÉS DE REDES DE COMUNICAÇÕES ON-LINE; DIFUSÃO DE PUBLICIDADE PARA TERCEIROS ATRAVÉS DA INTERNET; DIFUSÃO DE PUBLICIDADE PARA TERCEIROS ATRAVÉS DE UMA REDE DE COMUNICAÇÕES ON-LINE NA INTERNET; DIFUSÃO [DISTRIBUIÇÃO] DE AMOSTRAS; DISSEMINAÇÃO DE MATERIAL PUBLICITÁRIO [FOLHETOS, PANFLETOS E MATERIAL IMPRESSO]; DISTRIBUIÇÃO DE AMOSTRAS; DISTRIBUIÇÃO DE AMOSTRAS PUBLICITÁRIAS; DISTRIBUIÇÃO DE AMOSTRAS PARA FINS PUBLICITÁRIOS; DISTRIBUIÇÃO DE ANÚNCIOS PUBLICITÁRIOS; DISTRIBUIÇÃO DE ANÚNCIOS PUBLICITÁRIOS IMPRESSOS; DISTRIBUIÇÃO DE BROCHURAS PUBLICITÁRIAS; DISTRIBUIÇÃO DE CORREIO PUBLICITÁRIO E DE SUPLEMENTOS PUBLICITÁRIOS ANEXADOS A EDIÇÕES REGULARES; DISTRIBUIÇÃO DE FOLHETOS; DISTRIBUIÇÃO DE FOLHETOS PROMOCIONAIS; DISTRIBUIÇÃO DE MATERIAL PUBLICITÁRIO

(FLYERS, PROSPETOS, BROCHURAS, AMOSTRAS, EM ESPECIAL PARA VENDAS DE LONGA DISTÂNCIA POR CATÁLOGO), TANTO INTERNACIONAIS COMO NACIONAIS; DISTRIBUIÇÃO DE MATERIAIS PUBLICITÁRIOS; DISTRIBUIÇÃO DE FOLHETOS PUBLICITÁRIOS; ACONSELHAMENTO EM MATÉRIA DE GESTÃO DE MARKETING; ACONSELHAMENTO RELATIVO À ANÁLISE DE HÁBITOS DE COMPRA DOS CONSUMIDORES; ANÁLISES DE TENDÊNCIAS DE MERCADO; ASSESSORIA COMERCIAL RELACIONADA COM PUBLICIDADE; ASSESSORIA DE EMPRESAS RELACIONADA COM CONSULTAS DE GESTÃO DE MARKETING; ASSESSORIA DE EMPRESAS RELACIONADA COM MARKETING ESTRATÉGICO; ASSESSORIA DE NEGÓCIOS COMERCIAIS RELACIONADA COM MARKETING; ASSESSORIA EM MATÉRIA DA ANÁLISE DOS HÁBITOS DE CONSUMO E DAS NECESSIDADES DOS CONSUMIDORES, FORNECIDA COM A AJUDA DE DADOS SENSORIAIS, BEM COMO DE DADOS RELACIONADOS COM A QUALIDADE E A QUANTIDADE; ASSESSORIA RELATIVA A GESTÃO DE MARKETING; CONSULTADORIA COMERCIAL RELACIONADA COM PUBLICIDADE; CONSULTADORIA EM MATÉRIA DE SEGMENTAÇÃO DE MERCADO; CONSULTADORIA EM ORGANIZAÇÃO DE CAMPANHAS PROMOCIONAIS PARA EMPRESAS; CONSULTADORIA RELACIONADA COM PROMOÇÃO DE VENDAS; CONSULTADORIA RELACIONADA COM PUBLICIDADE; CONSULTAS EM MATÉRIA DE PROMOÇÕES COMERCIAIS; CONSULTORIA EM MARKETING EMPRESARIAL; CONSULTORIA EM MARKETING DIRETO; CONSULTORIA EM MATÉRIA DE PUBLICIDADE COMERCIAL; CONSULTORIA EM PUBLICIDADE E MARKETING; CONSULTORIA RELATIVA À DEMOGRAFIA PARA FINS DE MARKETING; CONSULTORIA RELATIVA A SERVIÇOS DE PUBLICIDADE E PROMOÇÃO; CONSULTORIA SOBRE ESTRATÉGIAS DE COMUNICAÇÕES PUBLICITÁRIAS; CONSULTORIA SOBRE ESTRATÉGIA DE COMUNICAÇÕES PUBLICITÁRIAS; FORNECIMENTO DE INFORMAÇÕES E SERVIÇOS DE CONSULTORIA RELACIONADOS COM E-COMMERCE; ORGANIZAÇÃO DE PROMOÇÕES POR INTERMÉDIO DOS MEIOS AUDIOVISUAIS; PRESTAÇÃO DE ASSISTÊNCIA NA ÁREA DA PROMOÇÃO DE NEGÓCIOS COMERCIAIS; PRESTAÇÃO DE CONSULTADORIA DE MARKETING NO DOMÍNIO DOS MEIOS DE COMUNICAÇÃO SOCIAL; PROMOÇÃO DE PRODUTOS E SERVIÇOS ATRAVÉS DE PATROCÍNIO; SERVIÇOS DE ASSESSORIA EM MATÉRIA DE IDENTIDADE CORPORATIVA; SERVIÇOS DE ASSESSORIA RELACIONADOS COM AÇÕES PROMOCIONAIS; SERVIÇOS DE ASSESSORIA EM MATÉRIA DE PROMOÇÃO DE VENDAS; SERVIÇOS DE CONSULTADORIA DE MARKETING DE NEGÓCIOS COMERCIAIS; SERVIÇOS DE CONSULTADORIA RELACIONADOS COM PUBLICIDADE COMERCIAL; SERVIÇOS DE CONSULTADORIA DE NEGÓCIOS COMERCIAIS RELACIONADOS COM A PROMOÇÃO DE CAMPANHAS DE ANGARIAÇÃO DE FUNDOS; SERVIÇOS DE CONSULTORIA NA ÁREA DE MARKETING AFILIADO; SERVIÇOS DE CONSULTORIA NA ÁREA DE MARKETING DE INTERNET; SERVIÇOS DE CONSULTORIA RELACIONADOS COM PUBLICIDADE, PROMOÇÕES E MARKETING; ALUGUER DE ESPAÇOS PUBLICITÁRIOS EM SÍTIOS WEB; ALUGUER DE ESPAÇOS E MATERIAIS PUBLICITÁRIOS; ALUGUER DE ESPAÇOS PUBLICITÁRIOS NA INTERNET; ALUGUER DE ESPAÇOS PUBLICITÁRIOS ONLINE; ALUGUER DE TEMPO PARA PUBLICIDADE NOS MEIOS DE COMUNICAÇÃO; SERVIÇOS INTERMEDIÁRIOS RELACIONADOS COM O

ALUGUER DE TEMPO E ESPAÇO PUBLICITÁRIOS; ACONSELHAMENTO E INFORMAÇÃO COMERCIAL AOS CONSUMIDORES NA ESCOLHA DE PRODUTOS E SERVIÇOS; ADMINISTRAÇÃO COMERCIAL DA CONCESSÃO DE LICENÇAS DE PRODUTOS E SERVIÇOS DE TERCEIROS; ADMINISTRAÇÃO DE ASSINATURA DE JORNAL [PARA TERCEIROS]; ADMINISTRAÇÃO DE VENDAS; AGÊNCIAS DE IMPORTAÇÃO-EXPORTAÇÃO; ANÁLISES DE PREÇOS; AQUISIÇÃO DE CONTRATOS DE COMPRA E VENDA DE PRODUTOS E SERVIÇOS; AQUISIÇÃO DE PRODUTOS POR CONTA DE EMPRESAS; FORNECIMENTO DE INFORMAÇÕES SOBRE PRODUTOS DE CONSUMO; INFORMAÇÃO SOBRE MÉTODOS DE VENDAS; OBTENÇÃO DE CONTRATOS PARA TERCEIROS; NEGOCIAÇÃO E REALIZAÇÃO DE TRANSAÇÕES COMERCIAIS PARA TERCEIROS; ORGANIZAÇÃO DA COMPRA DE PRODUTOS PARA TERCEIROS; OBTENÇÃO DE CONTRATOS PARA COMPRA E VENDA DE MERCADORIAS; ORGANIZAÇÃO DE AQUISIÇÃO CONJUNTA (POR GRUPOS); ORGANIZAÇÃO DE ASSINATURAS PARA SERVIÇOS DE INTERNET; ORGANIZAÇÃO DE TRANSAÇÕES COMERCIAIS E CONTRATOS COMERCIAIS; PREPARAÇÃO DE CONTRATOS DE COMPRA E VENDA DE PRODUTOS E SERVIÇOS PARA OUTROS; PROCESSAMENTO ELETRÔNICO DE PEDIDOS; PRODUÇÃO DE PROGRAMAS DE TELEVENDAS; SERVIÇOS DE ANÁLISE DE PREÇOS; SERVIÇOS DE AQUISIÇÕES; SERVIÇOS DE ENCOMENDAS ON-LINE NA ÁREA DE RESTAURANTES DE COMIDA PARA LEVAR E DE ENTREGA AO DOMICÍLIO; SERVIÇOS DE ENCOMENDAS ON-LINE; SERVIÇOS DE ENCOMENDAS PARA TERCEIROS; SERVIÇOS DE GESTÃO DE VENDAS; SERVIÇOS DE LEILÕES; SERVIÇOS DE TELEMARKETING; ACONSELHAMENTO DE EMPRESAS E SERVIÇOS DE INFORMAÇÃO; ADMINISTRAÇÃO COMERCIAL; ADMINISTRAÇÃO RELACIONADA COM MARKETING; ADMINISTRAÇÃO RELACIONADA COM MÉTODOS DE VENDAS; ADMINISTRAÇÃO RELACIONADA COM PLANEAMENTO DE NEGÓCIOS COMERCIAIS; ASSESSORIA DE GESTÃO DE EMPRESAS; ASSESSORIA DE GESTÃO EM NEGÓCIOS DE EMPRESAS; ASSESSORIA E INFORMAÇÕES SOBRE NEGÓCIOS COMERCIAIS; ASSISTÊNCIA ADMINISTRATIVA EM MATÉRIA DE CONCURSOS; ASSISTÊNCIA COMERCIAL EM GESTÃO DE NEGÓCIOS COMERCIAIS; ANÁLISE DA REAÇÃO À PUBLICIDADE; ANÁLISE DA SENSIBILIZAÇÃO PÚBLICA PARA A PUBLICIDADE; ANÁLISE DAS RESPOSTAS DE CONSUMIDORES; ANÁLISE DE DADOS DE PESQUISA DE MERCADO; ANÁLISE DE DADOS E ESTATÍSTICAS DE PESQUISAS DE MERCADO; ANÁLISE DE EFEITO PUBLICITÁRIO E DE ESTUDOS DE MERCADO; ANÁLISE DE ESTATÍSTICAS DE PESQUISAS DE MERCADO; ANÁLISE RELACIONADA COM MARKETING; ANÁLISES DE ESTUDOS DE MERCADO; ANÁLISES DE MERCADO; ANÁLISES E INVESTIGAÇÕES DE MERCADO; AVALIAÇÃO DO IMPACTO DA PUBLICIDADE SOBRE O PÚBLICO; ESTUDOS DE MERCADO; ESTUDOS DE MARKETING; ESTUDOS DE IMAGEM DE EMPRESAS; ESTUDOS DE ANÁLISE DE MERCADOS; ESTUDO DE MERCADOS; DIFUSÃO DE DADOS RELACIONADOS COM PUBLICIDADE; CONSULTORIA EM ESTUDOS DE MERCADO; CONSULTORIA EM AVALIAÇÃO DE MERCADOS; CONDUÇÃO DE SONDAJENS DE OPINIÃO PÚBLICA; AVALIAÇÕES ESTATÍSTICAS DE DADOS DE MARKETING; ESTUDOS DE MERCADO E ANÁLISE DE ESTUDOS DE MERCADO; ESTUDOS DE MERCADO REALIZADOS POR TELEFONE; ESTUDOS DE RENDIBILIDADE; EXECUÇÃO DE ESTUDOS DE MARKETING; FORNECIMENTO DE ESTATÍSTICAS DE ESTUDOS DE MERCADO; FORNECIMENTO DE

INFORMAÇÕES DE MERCADO RELACIONADAS COM PRODUTOS DE CONSUMO; INTERPRETAÇÃO DE DADOS DE PESQUISAS DE MERCADO; INVESTIGAÇÃO AO CONSUMIDOR; INVESTIGAÇÃO DE MERCADO PARA PUBLICIDADE; INVESTIGAÇÃO DE MERCADOS POR TELEFONE; INVESTIGAÇÃO DE NEGÓCIOS E DE MERCADO; INVESTIGAÇÃO EM PUBLICIDADE; INVESTIGAÇÃO PUBLICITÁRIA; INVESTIGAÇÕES DE ESTRATÉGIAS DE MARKETING; INVESTIGAÇÕES DE MERCADO ATRAVÉS DE UMA BASE DE DADOS INFORMÁTICA; PESQUISA DE MERCADO; PESQUISA E ANÁLISE NA ÁREA DE MANIPULAÇÃO DE MERCADOS; PESQUISA [INVESTIGAÇÃO] DE MERCADO; PESQUISAS DE MERCADO E DE NEGÓCIOS; PESQUISAS DE MERCADO E ESTUDOS DE MARKETING; PESQUISAS DE MERCADO INFORMATIZADAS; PESQUISAS DE MERCADO PARA COMPILAÇÃO DE INFORMAÇÕES SOBRE LEITORES DE PUBLICAÇÕES; PESQUISAS DE MERCADO PARA COMPILAÇÃO DE INFORMAÇÕES SOBRE TELESPETADORES; PESQUISAS E ANÁLISES DE MERCADO; PREPARAÇÃO DE RELATÓRIOS DE ANÁLISES DE MERCADO; PRESTAÇÃO DE INFORMAÇÕES SOBRE PESQUISAS DE MERCADO; PREVISÕES EM MATÉRIA DE MARKETING; PROSPEÇÃO DE MERCADO; REALIZAÇÃO DE PESQUISAS DE MERCADO; REALIZAÇÃO DE PESQUISAS EM PUBLICIDADE; REALIZAÇÃO DE SONDAJENS DE OPINIÃO PÚBLICA; RECOLHA DE INFORMAÇÃO RELACIONADA COM ESTUDOS DE MERCADO; RECOLHA DE INFORMAÇÃO RELACIONADA COM ANÁLISE DE MERCADO; RECOLHA DE INFORMAÇÃO SOBRE PESQUISAS DE MERCADO; RELATÓRIOS DE ANÁLISE DE MERCADO; SERVIÇOS DE ANÁLISE DE MERCADO RELACIONADOS COM A VENDA DE PRODUTOS; SERVIÇOS DE ANÁLISE DE MERCADO RELACIONADOS COM A DISPONIBILIDADE DE PRODUTOS; SERVIÇOS DE ANÁLISES DE MERCADO; SERVIÇOS DE ANÁLISES DE MARKETING; SERVIÇOS DE ASSESSORIA RELACIONADOS COM A PESQUISA DE MERCADO; SERVIÇOS DE AVALIAÇÃO DE MERCADOS; SERVIÇOS DE INFORMAÇÃO SOBRE O MERCADO CONSUMIDOR; SERVIÇOS DE INVESTIGAÇÃO RELACIONADOS COM PUBLICIDADE; SERVIÇOS DE PESQUISA DE MERCADO RELACIONADOS COM MEIOS DE RADIODIFUSÃO; SERVIÇOS DE PESQUISA DE MERCADO; SERVIÇOS DE PESQUISA DE MERCADO SOBRE OS HÁBITOS DE USO DA INTERNET; SERVIÇOS DE PESQUISA E ANÁLISES DE MERCADO; SERVIÇOS DE PESQUISAS DE MERCADO; SERVIÇOS DE PESQUISA RELACIONADOS COM PUBLICIDADE E MARKETING; SERVIÇOS DE PESQUISAS DE MERCADO SOBRE A FIDELIDADE DOS CLIENTES; SERVIÇOS DE PLANEAMENTO PARA ESTUDOS DE MARKETING; SERVIÇOS DE PROSPEÇÃO DE MERCADO; SERVIÇOS DE RECOLHA DE DADOS SOBRE PESQUISAS DE MERCADO; SERVIÇOS DE RECOLHA DE DADOS DE PESQUISAS DE MERCADO; SERVIÇOS INFORMATIZADOS DE PESQUISA DE MERCADO; SONDAJEM DE OPINIÃO; SONDAJENS DE OPINIÃO; SONDAJENS DE OPINIÃO PÚBLICA; AQUISIÇÃO DE INFORMAÇÃO COMERCIAL; AQUISIÇÃO DE INFORMAÇÕES DE NEGÓCIOS RELACIONADAS COM O ESTADO DAS EMPRESAS; AQUISIÇÃO DE INFORMAÇÕES SOBRE NEGÓCIOS COMERCIAIS RELACIONADAS COM ACTIVIDADES DE EMPRESAS; COMPILAÇÃO DE DADOS ESTATÍSTICOS PARA FINS COMERCIAIS OU DE NEGÓCIOS; COMPILAÇÃO DE DADOS ESTATÍSTICOS RELACIONADOS COM NEGÓCIOS COMERCIAIS; COMPILAÇÃO DE DIRETÓRIOS DE EMPRESAS; COMPILAÇÃO DE DIRETÓRIOS COMERCIAIS; COMPILAÇÃO DE DIRETÓRIOS COMERCIAIS ON-LINE; COMPILAÇÃO DE

DIRETÓRIOS COMERCIAIS PARA PUBLICAÇÃO NA INTERNET; COMPILAÇÃO DE ESTATÍSTICAS DE NEGÓCIOS E DE INFORMAÇÃO COMERCIAL; COMPILAÇÃO DE ESTATÍSTICAS RELACIONADAS COM PUBLICIDADE; COMPILAÇÃO DE ESTATÍSTICAS COMERCIAIS; COMPILAÇÃO DE ÍNDICES DE INFORMAÇÕES PARA FINS COMERCIAIS OU PUBLICITÁRIOS; COMPILAÇÃO DE INFORMAÇÃO PARA EMPRESAS; COMPILAÇÃO DE LISTAS DE ENDEREÇOS; COMPILAÇÃO DE LISTAS DE ENDEREÇOS PARA ENVIOS PELO CORREIO; COMPILAÇÃO DE LISTAS DE POTENCIAIS CLIENTES; COMPILAÇÃO DE MODELOS ESTATÍSTICOS PARA O FORNECIMENTO DE INFORMAÇÃO SOBRE A DINÂMICA DE MERCADO; COMPILAÇÃO DE REGISTOS COMERCIAIS; COMPILAÇÃO INFORMATIZADA DE LISTAS DE ENCOMENDA; COMPILAÇÃO INFORMATIZADA DE LISTAS DE CLIENTES; CONSULTADORIA RELATIVA À PREPARAÇÃO DE ESTATÍSTICAS COMERCIAIS; ELABORAÇÃO DE INFORMAÇÕES ESTATÍSTICAS PARA EMPRESAS; GESTÃO DE REGISTOS COMERCIAIS; GESTÃO DE REGISTOS FINANCEIROS; OBTENÇÃO DE ESTATÍSTICAS DE NEGÓCIOS PARA TERCEIROS; PREPARAÇÃO DE DADOS ESTATÍSTICOS DE NEGÓCIOS; PREPARAÇÃO DE ESTATÍSTICAS DE NEGÓCIOS; RECOLHA DE ESTATÍSTICAS COMERCIAIS; RECOLHA DE INFORMAÇÃO COMERCIAL; RECOLHA DE INFORMAÇÃO EMPRESARIAL INFORMATIZADA; RECOLHA DE INFORMAÇÕES PARA NEGÓCIOS COMERCIAIS; SERVIÇOS DE PROCESSAMENTO DE INFORMAÇÃO COMERCIAL INFORMATIZADA; SERVIÇOS DE PROCESSAMENTO DE INFORMAÇÃO COMERCIAL COMPUTORIZADA; SERVIÇOS INFORMATIZADOS DE RECOLHA DE DADOS DE PONTOS DE VENDA PARA RETALHISTAS

(591) #FA7074; #000000.

(540)



(531) 1.1.99; 26.1.16; 26.11.7

(210) **626962** MNA

(220) 2019.07.10

(300)

(730) **PT BÁRBARA CORREIA RODRIGUES**

(511) 29 AZEITE

30 AÇÚCAR, MEL, MELAÇO

31 PÓLEN DE ABELHA EM BRUTO; ABELHAS; PLANTAS; AZEITONAS FRESCAS; PRODUTOS HORTÍCOLAS NÃO TRANSFORMADOS

33 VINHOS; DIGESTIVOS [LICORES E VINHOS]

44 CONSULTADORIA AGRÍCOLA

(591)

(540)



(531) 5.13.4; 22.1.15

(210) **626963**

MNA

(220) 2019.07.10

(300)

(730) **PT CARLA SOFIA DA SILVA RODRIGUES**

(511) 41 AULAS DE ATIVIDADES NO GINÁSIO; AULAS DE EXERCÍCIO FÍSICO; AULAS DE MANUTENÇÃO DA FORMA FÍSICA; INSTRUÇÃO EM EXERCÍCIO FÍSICO; INSTRUÇÃO EM MANUTENÇÃO DA FORMA FÍSICA; INSTRUÇÃO EM PILATES; INSTRUÇÕES PARA MANTER A FORMA FÍSICA; REALIZAÇÃO DE AULAS DE GINÁSTICA; REALIZAÇÃO DE AULAS DE CONDICIONAMENTO DA FORMA FÍSICA; SERVIÇOS DE EXERCÍCIOS E DE TREINO PARA A MANUTENÇÃO DA FORMA FÍSICA; SERVIÇOS DE INSTRUÇÃO PARA MANTER A FORMA FÍSICA; SERVIÇOS DE PERSONAL TRAINER [TREINO FÍSICO]; SERVIÇOS DE TREINADORES PESSOAIS; SERVIÇOS DE TREINO AERÓBICO; SERVIÇOS DE TREINO DA CONDIÇÃO FÍSICA; SERVIÇOS DE TREINO FÍSICO; SERVIÇOS DE TREINO PARA ATIVIDADES DESPORTIVAS

(591)

(540)

SUPERFIT

(210) **626964**

MNA

(220) 2019.07.10

(300)

(730) **PT ÓSCAR EMANUEL RATOLA BRANCO**

(511) 01 ADESIVOS À BASE DE ÁGUA PARA USO INDUSTRIAL; ADESIVOS À BASE DE ÁGUA [SEM SER PARA USO DOMÉSTICO OU ARTIGOS DE PAPELARIA]; ADESIVOS À BASE DE BORRACHA [SEM SER PARA USO DOMÉSTICO OU DE PAPELARIA]; ADESIVOS À BASE DE BORRACHA DESTINADOS À INDÚSTRIA; ADESIVOS À BASE DE MATÉRIAS PLÁSTICAS, SEM SER PARA PAPELARIA OU USO DOMÉSTICO; ADESIVOS [APRESTOS]; ADESIVOS CONDUTORES SEM SER PARA USO DOMÉSTICO OU PAPELARIA; ADESIVOS CURÁVEIS POR ULTRAVIOLETA PARA CHIPS SEMICONDUTORES; ADESIVOS DE BORRACHA PARA USO INDUSTRIAL; ADESIVOS DE BORRACHA [SEM QUE SEJAM PARA USO DOMÉSTICO OU DE PAPELARIA]; ADESIVOS DE ENXERTOS PARA ÁRVORES; ADESIVOS DE EPÓXIDO PARA USAR COM BETÃO; ADESIVOS DE ORIGEM SINTÉTICA PARA USO INDUSTRIAL; ADESIVOS DE POLIURETANO; ADESIVOS DE RESINA SINTÉTICA

PARA USO EM LAMINAGEM; ADESIVOS DE SUPERFÍCIE [SEM SER PARA USO MÉDICO, DOMÉSTICO OU PARA PAPELARIA]; ADESIVOS DE TRABALHO EM MADEIRA PARA USO INDUSTRIAL; ADESIVOS DESTINADOS À CONSTRUÇÃO; ADESIVOS DESTINADOS À ENCADERNAÇÃO DE LIVROS; ADESIVOS DESTINADOS À INDÚSTRIA ELETRÓNICA; ADESIVOS DESTINADOS À INDÚSTRIA ELETRO-ÓTICA; ADESIVOS DESTINADOS À INDÚSTRIA COM A FORMA DE ESCAMAS; ADESIVOS DESTINADOS À INDÚSTRIA DA CONSTRUÇÃO; ADESIVOS DESTINADOS À INDÚSTRIA MECÂNICA; ADESIVOS DESTINADOS À INDÚSTRIA ELETROACÚSTICA; ADESIVOS DESTINADOS AO FABRICO DE LIGADURAS CIRÚRGICAS; ADESIVOS DESTINADOS AO FABRICO DE REVESTIMENTOS DE PAREDES; ADESIVOS DESTINADOS AO FABRICO DE MÓVEIS; ADESIVOS DESTINADOS AO FABRICO DE CONTRAPLACADOS; ADESIVOS DESTINADOS À TRANSFERÊNCIA DE DESENHOS PARA TECIDOS; ADESIVOS EM RESINA SINTÉTICA PARA USO INDUSTRIAL; ADESIVOS ESTRUTURAIS PARA A CONSTRUÇÃO; ADESIVOS ESTRUTURAIS PARA USO NA INDÚSTRIA AUTOMÓVEL; ADESIVOS INDUSTRIAIS DESTINADOS À METALURGIA; ADESIVOS INDUSTRIAIS PARA USO NA CONSTRUÇÃO; ADESIVOS INDUSTRIAIS PARA REVESTIMENTO E CALAFETAGEM; ADESIVOS INDUSTRIAIS PARA USO EM CANALIZAÇÃO; ADESIVOS INORGÂNICOS SÓLIDOS PARA A FORMAÇÃO DE RESINAS SINTÉTICAS SÓLIDAS DESTINADAS À CONSOLIDAÇÃO DE ROCHA; ADESIVOS LÍQUIDOS PARA UTILIZAÇÃO COMO ENDURECEDORES DE TECIDOS [SEM SER PARA LAVANDARIAS]; ADESIVOS (MATÉRIAS COLANTES) PARA COLAR METAIS [SEM SER PARA PAPELARIA OU PARA USO DOMÉSTICO]; ADESIVOS (MATÉRIAS COLANTES) PARA CARTAZES; ADESIVOS [MATÉRIAS COLANTES] TERMOFUNDÍVEIS, SEM SER PARA PAPELARIA OU USO DOMÉSTICO; ADESIVOS (MATÉRIAS COLANTES) DE FIXAÇÃO RÁPIDA DESTINADOS À INDÚSTRIA; ADESIVOS [MATÉRIAS COLANTES] DESTINADOS À INDÚSTRIA DA CONSTRUÇÃO; ADESIVOS PARA A INDÚSTRIA DA CONSTRUÇÃO CIVIL; ADESIVOS PARA ACABAMENTO E CONDICIONAMENTO; ADESIVOS PARA APLICAÇÃO DE REVESTIMENTOS DE PAREDES; ADESIVOS PARA APLICAÇÃO DE LADRILHOS DE PAVIMENTOS; ADESIVOS PARA APLICAÇÃO NO EXTERIOR DE CAIXAS PARA EVITAR O DESCOLAMENTO; ADESIVOS PARA ARGAMASSA; ADESIVOS PARA CALÇADOS; ADESIVOS PARA CONSERTAR ARTIGOS QUEBRADOS; ADESIVOS PARA COURO; ADESIVOS PARA COUROS; ADESIVOS PARA FIXAÇÃO DE QUADROS DE ISOLAMENTO; ADESIVOS PARA FIXAÇÃO DE GESSO; ADESIVOS PARA FIXAÇÃO DE AZULEJOS DE PAREDE; ADESIVOS PARA FINS INDUSTRIAIS; ADESIVOS PARA ENVIDRAÇAMENTOS; ADESIVOS PARA ECRÃS; ADESIVOS PARA GESSO; ADESIVOS PARA IMPERMEABILIZAÇÃO; ADESIVOS PARA IMPRESSÃO DE PADRÕES; ADESIVOS PARA LADRILHOS; ADESIVOS PARA LADRILHOS DE PAREDES; ADESIVOS PARA LADRILHOS DE REVESTIMENTO; ADESIVOS PARA LIGADURAS CIRÚRGICAS; ADESIVOS PARA O ASSENTAMENTO DE LADRILHOS CERÂMICOS; ADESIVOS PARA O CONTROLO DE PRAGAS PARA USO AGRÍCOLA; ADESIVOS PARA PAPEL DE PAREDE; ADESIVOS PARA PAVIMENTOS; ADESIVOS PARA PAVIMENTOS ORNAMENTAIS; ADESIVOS PARA PAVIMENTOS, TETOS E AZULEJOS DE PAREDE; ADESIVOS PARA PNEUMÁTICOS; ADESIVOS PARA PREVENIR FOLGAS EM PORCAS DE RODAS; ADESIVOS PARA PRODUTOS FABRICADOS EM CIMENTO; ADESIVOS PARA REPARAÇÃO DE

PNEUS; ADESIVOS PARA REVESTIMENTO CERÂMICO; ADESIVOS PARA REVESTIMENTOS DE PAVIMENTOS; ADESIVOS PARA REVESTIMENTOS DE SOALHOS; ADESIVOS PARA REVESTIMENTOS DE TETOS; ADESIVOS PARA REVESTIMENTOS DE PAREDES; ADESIVOS PARA SERIGRAFIAS; ADESIVOS PARA TELHADOS; ADESIVOS PARA TELHADOS APLICADOS AQUENTE; ADESIVOS PARA USAR EM CIÊNCIAS; ADESIVOS PARA USO COMERCIAL [SEM SER PARA PAPELARIA OU PARA USO DOMÉSTICO]; ADESIVOS PARA USO EM FOTOGRAFIA; ADESIVOS PARA USO EM MATERIAIS DE UNIÃO [INDUSTRIAIS]; ADESIVOS PARA USO INDUSTRIAL SOB A FORMA DE PASTILHAS; ADESIVOS PARA USO INDUSTRIAL SOB A FORMA DE REVESTIMENTOS; ADESIVOS PARA USO INDUSTRIAL SOB A FORMA DE FLOCOS; ADESIVOS PARA UTILIZAR EM COMPONENTES DE ADMINISTRAÇÃO DE MEDICAMENTOS PERCUTÂNEOS; ADESIVOS, SEM SER PARA ARTIGOS DE PAPELARIA OU PARA USO DOMÉSTICO; ADESIVOS PARA USO INDUSTRIAL SOB A FORMA DE GRÂNULOS; ADITIVOS DE LÁTEX PARA ADESIVOS; ANTIESPUMANTES PARA USO NA INDÚSTRIA DOS ADESIVOS; CIMENTOS ADESIVOS; CIMENTOS [ADESIVOS] À BASE DE BORRACHA, SEM SER PARA USO DOMÉSTICO OU PARA PAPELARIA; CIMENTOS [ADESIVOS] À BASE DE BORRACHA PARA USO INDUSTRIAL; CIMENTOS [ADESIVOS], SEM SER PARA USO DOMÉSTICO OU PARA PAPELARIA; COLA DE AMIDO [ADESIVO] SEM SER PARA A PAPELARIA OU O USO DOMÉSTICO; COLA DE AMIDO [ADESIVO], SEM SER PARA ARTIGOS DE PAPELARIA OU USO DOMÉSTICO; COMPOSIÇÕES PARA RETIRAR ADESIVOS COMO PARTE DE UM PROCESSO DE FABRICO; COMPOSTOS ADESIVOS À BASE DE RESINAS EPÓXIS; COMPOSTOS DE ADESIVOS E MATERIAIS DE ENCHIMENTO PARA REPARAÇÃO DE VEDANTES; COMPOSTOS QUÍMICOS DESTINADOS AO FABRICO DE ADESIVOS; ENCHIMENTOS ADESIVOS PARA PREENCHIMENTO DE FENDAS EM SUPERFÍCIES; ENDURECEDORES DE ADESIVO PARA METAL; ENDURECEDORES DE ADESIVO PARA PLÁSTICOS; MATERIAIS ADESIVOS PARA A INDÚSTRIA DA CONSTRUÇÃO; MATERIAIS ADESIVOS PARA LADRILHOS; MISTURAS DE RESINA E MATERIAL DE ENCHIMENTO PARA USO COMO ADESIVO [SEM SER PARA PAPELARIA OU PARA USO DOMÉSTICO]; PRODUTOS QUÍMICOS PARA FABRICO DE ADESIVOS; RESINAS SINTÉTICAS PARA UTILIZAÇÃO EM ADESIVOS; SOLVENTES PARA A REMOÇÃO DE ADESIVOS USADOS EM OPERAÇÕES DE FABRICO; SUBSTÂNCIAS PARA RETIRAR MATÉRIAS COLANTES (ADESIVOS); SUBSTÂNCIAS QUÍMICAS PARA FAZER ADESIVOS; WOLLASTONITA REVESTIDA [METASSILICATO DE CÁLCIO] PARA UTILIZAR COMO ENCHIMENTO REFORÇANTE EM ADESIVOS

(591)

(540)

INADASA

(210) 626965

(220) 2019.07.10

(300)

(730) PT TIAGO LUÍS ABREU SILVA

(511) 25 VESTUÁRIO DE DESPORTO

(591)

MNA

(540)



**TRUE
PHYSIQUE**

(531) 26.11.9 ; 27.99.20

(210) **626969** **MNA**

(220) 2019.07.10

(300)

(730) **PT MOVE FURNITURE CONCEPT
UNIPessoal, LDA**

(511) 20 ARMÁRIOS DE MOBILIÁRIO; ARTIGOS DE ESCRITÓRIO [MOBILIÁRIO]; BALCÕES DE ÁREAS DE TRABALHO [MOBILIÁRIO]; ASSENTOS ALTOS [MOBILIÁRIO]; BALCÕES [MOBILIÁRIO]; BANCADAS PARA AQUÁRIOS DE INTERIOR [MOBILIÁRIO]; BANCADAS PARA SERRAR [MOBILIÁRIO]; BANCADAS PARA TORNOS [MOBILIÁRIO]; BANCOS ALTOS [MOBILIÁRIO]; BANCOS COM TORNOS [MOBILIÁRIO]; BANCOS [MOBILIÁRIO]; BANCOS (MOBILIÁRIO); BANCOS PORTÁTEIS [MOBILIÁRIO]; BARES [MOBILIÁRIO]; BARRAS DE PRATELEIRAS [MOBILIÁRIO]; BARREIRAS DE PROTEÇÃO, NÃO METÁLICAS, PARA BEBÉS, CRIANÇAS E ANIMAIS DOMÉSTICOS [MOBILIÁRIO]; BIOMBOS AMOVÍVEIS [MOBILIÁRIO]; BIOMBOS COM UM SÓ PAINEL [MOBILIÁRIO]; BIOMBOS DE EXPOSIÇÃO [MOBILIÁRIO]; BIOMBOS DE LAREIRA PARA USO DOMÉSTICO [MOBILIÁRIO]; BIOMBOS METÁLICOS [MOBILIÁRIO]; BIOMBOS [MOBILIÁRIO]; BIOMBOS [MOBILIÁRIO] PARA USO COMO DIVISÓRIAS EM ESCRITÓRIOS; BIOMBOS SEPARADORES (MOBILIÁRIO); CADEIRAS OU ASSENTOS (MOBILIÁRIO); CADEIRAS SENDO MOBILIÁRIO DE ESCRITÓRIO; CAIXAS COM FECHADURA [MOBILIÁRIO]; CAIXAS DE ARRUMACÃO [MOBILIÁRIO]; CAIXAS DE FERRAMENTAS [MOBILIÁRIO]; CAIXAS PARA BRINQUEDOS [MOBILIÁRIO]; CAIXOTES PARA ARMAZENAGEM [MOBILIÁRIO]; CAIXOTES PARA ARRUMACÃO [MOBILIÁRIO]; CANTONEIRAS, NÃO METÁLICAS, PARA MOBILIÁRIO; CARRINHOS BUFETE [MOBILIÁRIO]; CARRINHOS [MOBILIÁRIO]; CARRINHOS PARA SERVIÇOS DE JANTAR [MOBILIÁRIO]; CAVALETES [MOBILIÁRIO]; CHAVEIROS DE PAREDE [MOBILIÁRIO]; CHAVEIROS [MOBILIÁRIO]; CÓMODAS [MOBILIÁRIO]; CONJUNTOS DE MOBILIÁRIO PARA SALAS; CONSOLAS [MOBILIÁRIO]; CONSOLAS [MOBILIÁRIO] PARA MONTAR UNIDADES DE EQUIPAMENTO ELETRÓNICO; CORREDIÇAS DE GAVETAS [MATERIAL DE MOBILIÁRIO]; CREDÊNCIAS [MOBILIÁRIO]; DESLIZANTES NÃO METÁLICOS PARA MOBILIÁRIO; DIVISÓRIAS AUTÓNOMAS [MOBILIÁRIO]; DIVISÓRIAS DE ESPAÇOS [MOBILIÁRIO]; DIVISÓRIAS DE PAREDE [MOBILIÁRIO]; DIVISÓRIAS DE PLÁSTICO [MOBILIÁRIO]; DIVISÓRIAS DE PRATELEIRAS [NÃO METÁLICAS] SENDO PARTES DE MOBILIÁRIO; DIVISÓRIAS METÁLICAS [MOBILIÁRIO]; DIVISÓRIAS METÁLICAS REMOVÍVEIS [MOBILIÁRIO]; DIVISÓRIAS MÓVEIS

DE PAREDE [MOBILIÁRIO] PARA ESCRITÓRIOS; DIVISÓRIAS MÓVEIS [MOBILIÁRIO]; DIVISÓRIAS NÃO METÁLICAS, MOBILIÁRIO FEITO A PARTIR DE PAINÉIS DE INTERLIGAÇÃO; ENCAIXES DE MOBILIÁRIO, NÃO METÁLICOS; ESTAÇÕES DE TRABALHO INFORMÁTICAS [MOBILIÁRIO]; ESTAÇÕES DE TRABALHO [MOBILIÁRIO]; ESTANTES DE ARMAZENAGEM PORTÁTEIS [MOBILIÁRIO]; ESTANTES DE ÁUDIO [MOBILIÁRIO] PARA USAR COM EQUIPAMENTO ÁUDIO; ESTANTES EM MADEIRA [MOBILIÁRIO]; ESTANTES (MOBILIÁRIO); ESTANTES [MOBILIÁRIO]; ESTANTES NÃO METÁLICAS [MOBILIÁRIO]; ESTANTES PARA BOTAS [MOBILIÁRIO]; ESTANTES PARA LIVROS [MOBILIÁRIO]; EXPOSITORES ROTATIVOS [MOBILIÁRIO]; FICHEIROS [MOBILIÁRIO]; FUTONS [MOBILIÁRIO]; GANCHOS NÃO METÁLICOS PARA MOBILIÁRIO; GARRAFEIRAS [MOBILIÁRIO]; GAVETAS PARA ARRUMACÃO [MOBILIÁRIO]; GAVETAS PARA MOBILIÁRIO; GAVETAS [PARTES DE MOBILIÁRIO]; GAVETAS [PEÇAS DE MOBILIÁRIO]; GUARDA-FOGOS PARA LAREIRAS [MOBILIÁRIO]; GUARDA-FOGOS (RESGUARDOS) [MOBILIÁRIO]; GUARNIÇÕES EM MADEIRA [MOBILIÁRIO] PARA APARELHOS ELÉTRICOS; GUARNIÇÕES EM MADEIRA [MOBILIÁRIO] PARA APARELHOS ELETRÓNICOS; KITS DE PEÇAS [VENDIDOS COMPLETOS] PARA MONTAGEM DE ARTIGOS DE MOBILIÁRIO; MESAS DE DESENHO [MOBILIÁRIO]; MOBILIÁRIO; MOBILIÁRIO ANTIGO; MOBILIÁRIO ALMOFADADO; MOBILIÁRIO CONCEBIDO PARA EXTERIOR; MOBILIÁRIO CONVERTÍVEL EM CAMAS; MOBILIÁRIO DE ARMAZENAMENTO; MOBILIÁRIO DE ARRUMACÃO; MOBILIÁRIO DE BAMBU; MOBILIÁRIO DE CAMPISMO; MOBILIÁRIO DE CANTINA; MOBILIÁRIO DE COZINHA AJUSTÁVEL EM ALTURA; MOBILIÁRIO DE COZINHA ENCASTRADO; MOBILIÁRIO DE ESCRITÓRIO; MOBILIÁRIO DE INTERIOR; MOBILIÁRIO DE JARDIM; MOBILIÁRIO DOMÉSTICO; MOBILIÁRIO DOMÉSTICO EM MADEIRA; MOBILIÁRIO EM CANA; MOBILIÁRIO EM COURO; MOBILIÁRIO EM MADEIRA; MOBILIÁRIO EM MATÉRIAS PLÁSTICAS; MOBILIÁRIO EM AÇO; MOBILIÁRIO EM METAL; MOBILIÁRIO EM PLÁSTICO PARA JARDINS; MOBILIÁRIO EMPILHÁVEL; MOBILIÁRIO ESTOFADO CONVERTÍVEL; MOBILIÁRIO NÃO METÁLICO [SEM SER O CONCEBIDO ESPECIFICAMENTE PARA USO CLÍNICO OU PARA LABORATÓRIOS]; MOBILIÁRIO PARA ARMAZENAMENTO; MOBILIÁRIO PARA AUTOCARAVANAS; MOBILIÁRIO PARA BANCOS; MOBILIÁRIO PARA BEBÉS; MOBILIÁRIO PARA CASA, ESCRITÓRIO E JARDIM; MOBILIÁRIO PARA CAMPISMO; MOBILIÁRIO PARA CASAS DE BANHO; MOBILIÁRIO PARA COMPUTADORES; MOBILIÁRIO PARA COZINHA; MOBILIÁRIO PARA ESCRITÓRIOS; MOBILIÁRIO PARA ESTABELECIMENTOS COMERCIAIS; MOBILIÁRIO PARA FINS DE ARQUIVO; MOBILIÁRIO PARA INFANTÁRIOS; MOBILIÁRIO PARA JARDINS DE INVERNO

(591)

(540)

MOVE FURNITURE CONCEPT

(210) **626971** **MNA**

(220) 2019.07.10

(300)

(730) **PT LINKCB, LDA**

- (511) 35 ACONSELHAMENTO A EMPRESAS INDUSTRIAIS EM MATÉRIA DE CONDUÇÃO DOS SEUS NEGÓCIOS; ACONSELHAMENTO A EMPRESAS COMERCIAIS EM MATÉRIA DE CONDUÇÃO DOS SEUS NEGÓCIOS; ACONSELHAMENTO DE EMPRESAS E SERVIÇOS DE INFORMAÇÃO; ADMINISTRAÇÃO DE EMPRESAS; ANÁLISE DE SISTEMAS DE GESTÃO DE EMPRESAS; APRESENTAÇÃO DE EMPRESAS E DE SEUS BENS E SERVIÇOS ATRAVÉS DA INTERNET; AQUISIÇÃO DE EMPRESAS; AQUISIÇÃO DE INFORMAÇÕES DE NEGÓCIOS RELACIONADAS COM O ESTADO DAS EMPRESAS; AQUISIÇÃO DE INFORMAÇÕES SOBRE NEGÓCIOS COMERCIAIS RELACIONADAS COM ACTIVIDADES DE EMPRESAS; AQUISIÇÃO DE PRODUTOS POR CONTA DE EMPRESAS; ASSESSORIA ÀS EMPRESAS RELACIONADA COM FUSÕES; ASSESSORIA DE EMPRESAS RELACIONADA COM CONSULTAS DE GESTÃO DE MARKETING; ASSESSORIA DE EMPRESAS RELACIONADA COM REORGANIZAÇÃO FINANCEIRA; ASSESSORIA DE GESTÃO DE EMPRESAS; ASSESSORIA DE GESTÃO EM NEGÓCIOS DE EMPRESAS; ASSESSORIA EM FUSÕES DE EMPRESAS; ASSESSORIA EM GESTÃO DE EMPRESAS RELACIONADA COM NEGÓCIOS DE PRODUÇÃO; ASSESSORIA RELACIONADA COM AQUISIÇÃO DE EMPRESAS; ASSESSORIA RELACIONADA COM AQUISIÇÕES DE EMPRESAS COMERCIAIS; ASSESSORIA RELACIONADA COM A VENDA DE EMPRESAS; ASSISTÊNCIA A EMPRESAS COMERCIAIS NA GESTÃO DA RESPECTIVA ATIVIDADE; ASSISTÊNCIA A EMPRESAS INDUSTRIAIS OU COMERCIAIS NA CONDUÇÃO DOS SEUS NEGÓCIOS; ASSISTÊNCIA A EMPRESAS INDUSTRIAIS NA CONDUÇÃO DOS SEUS NEGÓCIOS; ASSISTÊNCIA A EMPRESAS RELACIONADA COM A IMAGEM COMERCIAL; ASSISTÊNCIA COMERCIAL RELACIONADA COM A CONSTITUIÇÃO DE EMPRESAS COMERCIAIS; ASSISTÊNCIA DE GESTÃO A EMPRESAS COMERCIAIS; ASSISTÊNCIA DE GESTÃO PARA EMPRESAS COMERCIAIS; ASSISTÊNCIA DE GESTÃO RELACIONADA COM O ESTABELECIMENTO DE EMPRESAS COMERCIAIS; ASSISTÊNCIA EM GESTÃO DE EMPRESAS NO ÂMBITO DE CONTRATOS DE FRANCHISING; ASSISTÊNCIA EM GESTÃO DE EMPRESAS COMERCIAIS NO QUE RESPEITA A RELAÇÕES PÚBLICAS; ASSISTÊNCIA NA DIREÇÃO DE EMPRESAS COMERCIAIS OU INDUSTRIAIS; ASSISTÊNCIA NA GESTÃO DE NEGÓCIOS COMERCIAIS PARA EMPRESAS INDUSTRIAIS OU COMERCIAIS; ASSISTÊNCIA OPERACIONAL DE NEGÓCIOS A EMPRESAS; ASSISTÊNCIA PARA A GESTÃO EM EMPRESAS COMERCIAIS NO QUE RESPEITA A PUBLICIDADE; AUDITORIA DE EMPRESAS; AUDITORIAS DE EMPRESAS; AVALIAÇÕES EM MATÉRIA DE GESTÃO EMPRESARIAL EM EMPRESAS INDUSTRIAIS; AVALIAÇÕES EM MATÉRIA DE GESTÃO EMPRESARIAL EM EMPRESAS PROFISSIONAIS; AVALIAÇÕES RELACIONADAS COM A GESTÃO DE NEGÓCIOS EM EMPRESAS COMERCIAIS; COMPILAÇÃO DE DIRETÓRIOS DE EMPRESAS; COMPILAÇÃO DE INFORMAÇÃO PARA EMPRESAS; COMPRA DE PRODUTOS E SERVIÇOS PARA OUTRAS EMPRESAS; CONSULTADORIA DE AQUISIÇÃO DE EMPRESAS; CONSULTADORIA DE GESTÃO DE EMPRESAS; CONSULTADORIA DE NEGÓCIOS DESTINADA A EMPRESAS; CONSULTADORIA DE ORGANIZAÇÃO E GESTÃO DE EMPRESAS; CONSULTADORIA EM AQUISIÇÃO DE EMPRESAS; CONSULTADORIA EM FUSÃO DE EMPRESAS; CONSULTADORIA EM ORGANIZAÇÃO DE CAMPANHAS PROMOCIONAIS PARA EMPRESAS; CONSULTADORIA PROFISSIONAL DE NEGÓCIOS EM MATÉRIA DE FUNCIONAMENTO DE EMPRESAS; CONSULTADORIA PROFISSIONAL DE NEGÓCIOS EM MATÉRIA DE CRIAÇÃO DE EMPRESAS; CONSULTADORIA RELACIONADA COM A FUSÃO DE EMPRESAS; CONSULTADORIA RELACIONADA COM A CRIAÇÃO E DIREÇÃO DE EMPRESAS; CONSULTORIA DE ORGANIZAÇÃO E FUNCIONAMENTO DE EMPRESAS; CONSULTORIA EM MATÉRIA DE GESTÃO DE NEGÓCIOS E ORGANIZAÇÃO DE EMPRESAS; CONSULTORIA RELATIVA A SERVIÇOS DE RECOLOCAÇÃO PARA EMPRESAS; DESENVOLVIMENTO DE CAMPANHAS DE PROMOÇÃO PARA EMPRESAS; ELABORAÇÃO DE INFORMAÇÕES ESTATÍSTICAS PARA EMPRESAS; ELABORAÇÃO E ANÁLISE DE DECLARAÇÕES FINANCEIRAS PARA EMPRESAS; ESTUDOS DE IMAGEM DE EMPRESAS; FORNECIMENTO DE APOIO NA GESTÃO COMERCIAL NO ARRANQUE DE OUTRAS EMPRESAS; FORNECIMENTO DE GESTÃO COMERCIAL E ASSISTÊNCIA OPERACIONAL A EMPRESAS COMERCIAIS; FORNECIMENTO DE INFORMAÇÕES COMPUTORIZADAS RELATIVAS A DOCUMENTOS DE EMPRESAS; FORNECIMENTO DE INFORMAÇÕES COMERCIAIS RELATIVAS A EMPRESAS; GESTÃO ADMINISTRATIVA POR OUTSOURCING PARA EMPRESAS; GESTÃO DE DOSSIÉS DE EMPRESAS; GESTÃO DE EMPRESAS; GESTÃO DE EMPRESAS DE COMÉRCIO A RETALHO PARA TERCEIROS; GESTÃO DE EMPRESAS, INCLUINDO CONSULTORIA EM QUESTÕES DEMOGRÁFICAS; GESTÃO DE EMPRESAS PARA TERCEIROS; GESTÃO DE EMPRESAS POR CONTA DE OUTREM; GESTÃO E ADMINISTRAÇÃO DE EMPRESAS COMERCIAIS; GESTÃO, EM BENEFÍCIO DE EMPRESAS INDUSTRIAIS E COMERCIAIS, DO FORNECIMENTO DE MATERIAL DE ESCRITÓRIO; INFORMAÇÕES E PARECERES ESPECIALIZADOS RELACIONADOS COM EMPRESAS E NEGÓCIOS; ORGANIZAÇÃO DE APRESENTAÇÕES DE EMPRESAS; PESQUISAS RELACIONADAS COM INFORMAÇÃO DE EMPRESAS; PLANEAMENTO DE GESTÃO DE EMPRESAS; PLANEAMENTO RELACIONADO COM GESTÃO EMPRESARIAL, NOMEADAMENTE PROCURA DE PARCEIROS PARA FUSÕES E AQUISIÇÕES DE EMPRESAS, BEM COMO PARA ESTABELECIMENTO DE EMPRESAS; PREPARAÇÃO DE DECLARAÇÕES FISCAIS ANUAIS PARA EMPRESAS; PREPARAÇÃO DE EXIBIÇÕES DE ÁUDIO E/OU VÍDEO PARA EMPRESAS; PRESTAÇÃO DE ASSISTÊNCIA NA GESTÃO DE EMPRESAS INDUSTRIAIS OU COMERCIAIS; PRESTAÇÃO DE INFORMAÇÃO SOBRE NEGÓCIOS PARA EMPRESAS; PROMOÇÃO INFORMATIZADA DE EMPRESAS; SERVIÇO AUTOMÁTICO DE EMPRESAS PARA REALIZAR NOVOS PEDIDOS DE ENCOMENDAS; SERVIÇOS COMERCIAIS RELACIONADOS COM O ESTABELECIMENTO DE EMPRESAS; SERVIÇOS DE ANÁLISE DE DADOS DE EMPRESAS; SERVIÇOS DE ASSESSORIA DE NEGÓCIOS EM MATÉRIA DE LIQUIDAÇÃO DE EMPRESAS; SERVIÇOS DE ASSESSORIA DE NEGÓCIOS RELACIONADOS COM O DESEMPENHO DE EMPRESAS; SERVIÇOS DE ASSESSORIA EMPRESARIAL RELACIONADOS COM A GESTÃO DE EMPRESAS; SERVIÇOS DE ASSESSORIA (EMPRESARIAL) RELACIONADOS COM GESTÃO DE EMPRESAS DO SETOR PÚBLICO; SERVIÇOS DE ASSESSORIA EM CONTABILIDADE DE EMPRESAS; SERVIÇOS DE ASSESSORIA EM MATÉRIA DE ESTRUTURA CORPORATIVA DE EMPRESAS; SERVIÇOS DE ASSESSORIA NA GESTÃO DE NEGÓCIOS RELACIONADOS COM EMPRESAS INDUSTRIAIS; SERVIÇOS DE ASSESSORIA NA GESTÃO DE NEGÓCIOS RELACIONADOS COM EMPRESAS COMERCIAIS; SERVIÇOS DE ASSESSORIA RELACIONADOS COM A COMPRA DE BENS POR CONTA DE EMPRESAS; SERVIÇOS DE ASSESSORIA RELACIONADOS COM GESTÃO DE EMPRESAS E OPERAÇÕES COMERCIAIS; SERVIÇOS DE ASSESSORIA

RELACIONADOS COM A ESTRUTURA CORPORATIVA DE EMPRESAS; SERVIÇOS DE ASSISTÊNCIA E CONSULTORIA NO DOMÍNIO DA GESTÃO COMERCIAL DE EMPRESAS DO SETOR ENERGÉTICO; SERVIÇOS DE AVALIAÇÃO DE EMPRESAS; SERVIÇOS DE CÂMARA DE COMÉRCIO PARA PROMOÇÃO DE EMPRESAS; SERVIÇOS DE CONSULTORIA DE EMPRESAS RELACIONADOS COM MARKETING; SERVIÇOS DE CONSULTORIA EM MATÉRIA DE RECRUTAMENTO PARA EMPRESAS; SERVIÇOS DE CONSULTORIA DE EMPRESAS RELACIONADOS COM PROCESSOS DE FABRICO; SERVIÇOS DE CONTABILIDADE RELACIONADOS COM CUSTOS PARA EMPRESAS AGRÍCOLAS; SERVIÇOS DE EMPRESAS EM MATÉRIA DE FATURAÇÃO; SERVIÇOS DE FORNECIMENTO DE BEBIDAS ALCOÓLICAS PARA TERCEIROS [SERVIÇOS DE COMPRA DE PRODUTOS PARA OUTRAS EMPRESAS]; SERVIÇOS DE FORNECIMENTO PARA TERCEIROS [COMPRA DE PRODUTOS E SERVIÇOS PARA OUTRAS EMPRESAS]; SERVIÇOS DE FUSÃO DE EMPRESAS; SERVIÇOS DE GESTÃO DE NEGÓCIOS EM MATÉRIA DE AQUISIÇÃO DE EMPRESAS; SERVIÇOS DE GESTÃO DE NEGÓCIOS EM MATÉRIA DE DESENVOLVIMENTO DE EMPRESAS; SERVIÇOS DE GESTÃO EMPRESARIAL RELACIONADOS COM AQUISIÇÕES DE EMPRESAS; SERVIÇOS DE IDENTIDADE DE EMPRESAS; SERVIÇOS DE "JOB MATCHING" (CORRELAÇÃO DE EMPREGOS ENTRE EMPRESAS E TRABALHADORES); SERVIÇOS DE PLANEAMENTO DE NEGÓCIOS PARA EMPRESAS; SERVIÇOS DE RELOCALIZAÇÃO PARA EMPRESAS; SERVIÇOS DE SECRETARIADO PARA EMPRESAS; SERVIÇOS DE SECRETARIADO DE ESCRITÓRIO PARA EMPRESAS; SERVIÇOS DE SUBLOCAÇÃO PARA EMPRESAS; SERVIÇOS PRESTADOS POR UM FRANCHISADOR, NOMEADAMENTE ASSISTÊNCIA NA GESTÃO OU ADMINISTRAÇÃO DE EMPRESAS INDUSTRIAIS OU COMERCIAIS; TRATAMENTO ADMINISTRATIVO DE ORDENS DE ENCOMENDA NO ÂMBITO DOS SERVIÇOS PRESTADOS POR EMPRESAS DE VENDAS POR CORRESPONDÊNCIA; TRATAMENTO DE DADOS PARA EMPRESAS

(591)

(540)

STARTUP VIANA DO CASTELO

(210) **626972**

MNA

(220) 2019.07.10

(300)

(730) **PT ANA ISABEL NUNES MARTINS DA SILVA ALVES**

(511) 35 ACONSELHAMENTO EM CONTABILIDADE RELACIONADA COM A ELABORAÇÃO DE DECLARAÇÕES FISCAIS; ACONSELHAMENTO EM CONTABILIDADE RELACIONADA COM TRIBUTAÇÃO; ADMINISTRAÇÃO, FATURAÇÃO E CONCILIAÇÃO DE CONTAS EM NOME DE TERCEIROS; ASSESSORIA EM TRIBUTAÇÃO [CONTABILIDADE]; ASSESSORIA EMPRESARIAL RELACIONADA COM CONTABILIDADE; ASSESSORIA FISCAL (CONTABILIDADE); AUDITORIA A TAXAS DE SERVIÇOS DE UTILIDADE PARA TERCEIROS; AUDITORIA CONTABILÍSTICA; AUDITORIA DE CONTAS; AUDITORIA DE EMPRESAS; AUDITORIA INFORMATIZADA; AUDITORIAS DE CONTAS; AUDITORIAS DE EMPRESAS; AUDITORIAS FINANCEIRAS;

BALANÇOS CONTABILÍSTICOS; CONSULTORIA E INFORMAÇÃO RELATIVA A CONTABILIDADE; CONSULTORIA EM TRIBUTAÇÃO [CONTABILIDADE]; CONSULTORIA FISCAL [CONTABILIDADE]; CONSULTORIA RELACIONADA COM AUDITORIAS; CONSULTORIA EM CONTABILIDADE RELACIONADA COM TRIBUTAÇÃO; CONSULTORIA EM CONTABILIDADE RELATIVA À PREPARAÇÃO DE PAGAMENTO DE IMPOSTOS; CONSULTORIA EM MATÉRIA DE ELABORAÇÃO DE DECLARAÇÕES FISCAIS; CONSULTORIA RELATIVA A CONTABILIDADE FISCAL; CONTABILIDADE; CONTABILIDADE ADMINISTRATIVA; CONTABILIDADE COMPUTORIZADA; CONTABILIDADE DE CUSTOS; CONTABILIDADE DE GESTÃO; CONTABILIDADE DE GESTÃO DE CUSTOS; CONTABILIDADE, ESCRITURAÇÃO COMERCIAL; CONTABILIDADE, GESTÃO DE CONTAS E AUDITORIA; CONTABILIDADE INFORMATIZADA; CONTABILIDADE PARA TRANSFERÊNCIA ELETRÓNICA DE FUNDOS; DETERMINAÇÃO DA MATÉRIA COLETÁVEL E ELABORAÇÃO DE DECLARAÇÕES FISCAIS; ELABORAÇÃO DE DECLARAÇÕES FISCAIS; ELABORAÇÃO DE DECLARAÇÕES FISCAIS [CONTAS]; VERIFICAÇÃO DE CONTAS [AUDITORIAS]; SERVIÇOS DE REVISÃO OFICIAL DE CONTAS; SERVIÇOS DE PROCEDIMENTOS RELATIVOS A DECLARAÇÕES DE IMPOSTOS; SERVIÇOS DE DECLARAÇÕES FISCAIS; SERVIÇOS DE CONTABILIDADE RELACIONADOS COM CUSTOS PARA EMPRESAS AGRÍCOLAS; SERVIÇOS DE CONTABILIDADE FORENSE; SERVIÇOS DE CONTABILIDADE PARA FUSÕES E AQUISIÇÕES; SERVIÇOS DE CONTABILIDADE INFORMATIZADA; SERVIÇOS DE CONTABILIDADE COMPUTORIZADOS; SERVIÇOS DE CONTABILIDADE DE CUSTOS DE PROPINAS ESCOLARES; SERVIÇOS DE CONTABILIDADE PARAPROPINAS ESCOLARES; SERVIÇOS DE CONTABILIDADE E LANÇAMENTOS CONTABILÍSTICOS; SERVIÇOS DE CONTABILIDADE POR CONTA DE TERCEIROS; SERVIÇOS DE CONTABILIDADE RELATIVOS A PLANEAMENTO FISCAL; SERVIÇOS DE CONTABILIDADE PARA FUNDOS DE PENSÕES; SERVIÇOS DE CONSULTORIA E INFORMAÇÃO RELACIONADOS COM CONTABILIDADE; SERVIÇOS DE CONSULTORIA EM TRIBUTAÇÃO [CONTABILIDADE]; SERVIÇOS DE ASSESSORIA RELACIONADOS COM A PREPARAÇÃO DE PAGAMENTO DE IMPOSTOS; SERVIÇOS DE ASSESSORIA (ORIENTAÇÃO) EM DECLARAÇÃO DE IMPOSTOS [CONTABILIDADE]; SERVIÇOS DE ASSESSORIA EM CONTABILIDADE DE EMPRESAS; SERVIÇOS DE ASSESSORIA E ELABORAÇÃO DE DECLARAÇÕES FISCAIS; SERVIÇOS DE ACONSELHAMENTO EM DECLARAÇÕES FISCAIS [CONTABILIDADE]; SERVIÇOS CONTABILÍSTICOS RELATIVOS A CONTAS A RECEBER; PRESTAÇÃO DE INFORMAÇÕES RELACIONADAS COM CONTAS [CONTABILIDADE]; PREPARAÇÃO DE REEMBOLSOS DE IMPOSTOS SOBRE O RENDIMENTO; PREPARAÇÃO DE REEMBOLSOS DE IMPOSTOS; PREPARAÇÃO DE EXTRATOS DE CONTAS; PREPARAÇÃO DE DOCUMENTOS RELACIONADOS COM IMPOSTOS [TRIBUTAÇÃO]; PREPARAÇÃO DE DECLARAÇÕES FISCAIS; PREPARAÇÃO DE DECLARAÇÕES DE IMPOSTOS; PREPARAÇÃO DE DECLARAÇÕES DE IMPOSTOS INFORMATIZADAS [CONTABILIDADE]; PREPARAÇÃO DE CONTAS; PREPARAÇÃO DE CONTABILIDADE INFORMATIZADA; PLANEAMENTO FISCAL [CONTABILIDADE]; PREPARAÇÃO DE BALANÇOS DE NEGÓCIOS PROFISSIONAIS; GESTÃO DE CUSTOS DE CUIDADOS DE SAÚDE; GESTÃO DE CONTAS DE

VENDAS; GESTÃO DE CONTAS COMERCIAIS; GESTÃO DA CONTABILIDADE DE NEGÓCIOS; FORNECIMENTO DE RELATÓRIOS RELACIONADOS COM INFORMAÇÕES CONTABILÍSTICAS; FORNECIMENTO DE EXTRATOS DE CONTAS; ESCRITURAÇÃO DE CONTABILIDADE; ESCRITURAÇÃO COMERCIAL INFORMATIZADA; ELABORAÇÃO E PREENCHIMENTO DE DECLARAÇÕES DE RENDIMENTOS; ELABORAÇÃO E ANÁLISE DE DECLARAÇÕES FINANCEIRAS PARA EMPRESAS; ELABORAÇÃO DE EXTRATOS DE CONTAS

(591)
(540)

CAIXA MÁGICA

(210) **626978** MNA
(220) 2019.07.10
(300)
(730) **PT I.P.B.R. INVEST, S.A.**

(511) 43 SERVIÇOS DE HOTÉIS E ALOJAMENTO TEMPORÁRIO; SERVIÇOS DE RESERVA DE HOTÉIS E DE ALOJAMENTO TEMPORÁRIO; ORGANIZAÇÃO E FORNECIMENTO DE ALOJAMENTO PARA FÉRIAS E RESERVAS DE ALOJAMENTO; SERVIÇOS DE RESTAURAÇÃO, DE SNACK-BAR, DE RESTAURANTES SELF-SERVICE, DE CAFETARIA, DE CAFETARIA SELF-SERVICE, DE BAR, DE CATERING E DE GELATARIA; SERVIÇOS DE FORNECIMENTO DE ALIMENTOS E BEBIDAS.

(591)
(540)

PALMA

(210) **626979** MNA
(220) 2019.07.10
(300)
(730) **PT ASSOCIAÇÃO DE TURISMO DE LISBOA - VISITORS AND CONVENTION BUREAU**

(511) 16 PUBLICAÇÕES PERIÓDICAS; LIVROS; REVISTAS; JORNAIS.
25 ARTIGOS DE VESTUÁRIO; CALÇADO; CHAPELARIA.
35 SERVIÇOS DE PUBLICIDADE E PROMOCIONAIS; SERVIÇOS DE INFORMAÇÃO EM MATÉRIA DE PUBLICIDADE; ALUGUER DE ESPAÇOS PUBLICITÁRIOS; ALUGUER DE MATERIAL PUBLICITÁRIO; ALUGUER DE TEMPO DE PUBLICIDADE EM QUALQUER MEIO DE COMUNICAÇÃO; DIFUSÃO DE ANÚNCIOS PUBLICITÁRIOS; DIFUSÃO E DISTRIBUIÇÃO DE MATERIAL PUBLICITÁRIO (FOLHETOS, PROSPECTOS, IMPRESSOS E AMOSTRAS); PUBLICIDADE RADIOFÓNICA; PUBLICIDADE TELEVISIVA; PUBLICIDADE POR CORRESPONDÊNCIA; PUBLICIDADE EM LINHA NUMA REDE INFORMÁTICA; ASSISTÊNCIA NA DIRECÇÃO E EXPLORAÇÃO DE NEGÓCIOS; GESTÃO DE NEGÓCIOS COMERCIAIS; MARKETING; SERVIÇOS DE PROMOÇÃO DE VENDAS PARA TERCEIROS (SERVIÇOS COMERCIAIS); PROMOÇÃO DE ACTIVIDADES RELACIONADAS COM TRANSPORTES DE PASSAGEIROS.

39 ORGANIZAÇÃO DE CIRCUITOS TURÍSTICOS; FORNECIMENTO E RESERVA DE BILHETES DE TRANSPORTES PÚBLICOS.
42 SERVIÇOS DE CRIAÇÃO E MANUTENÇÃO DE PÁGINAS PARA A INTERNET.

(591)
(540)



BACALHAU HERITAGE CENTRE

(531) 26.5.22 ; 26.7.19

(210) **626981** MNA
(220) 2019.07.10
(300) 2019.05.13 ES M4018796
(730) **ES LABORATORIOS HEEL ESPAÑA, S. A. U.**

(511) 05 PRODUTOS FARMACÊUTICOS, PREPARAÇÕES PARA USO MÉDICO E VETERINÁRIO; PRODUTOS PARA CUIDADOS DE SAÚDE E HIGIÉNICOS PARA USO MÉDICO; ALIMENTOS E SUBSTÂNCIAS DIETÉTICAS DE USO MEDICINAL OU VETERINÁRIO, ALIMENTOS PARA BEBÉS; SUPLEMENTOS ALIMENTARES PARA PESSOAS OU ANIMAIS; EMPLASTROS, MATERIAL PARA CURATIVOS; MATÉRIAS PARA CHUMBAR OS DENTES E PARA IMPRESSÕES DENTÁRIAS; DESINFETANTES; PREPARAÇÕES PARA A DESTRUIÇÃO DE ANIMAIS NOCIVOS (PESTICIDAS); FUNGICIDAS, HERBICIDAS.; MEDICAMENTOS HOMEOPÁTICOS; EXTRATOS DE PLANTAS E ERVAS PARA USO MEDICINAL

(591)
(540)



(531) 27.5.11

(210) **626997** MNA
(220) 2019.07.07
(300)
(730) **PT NUNO CRISTIANO ESCAROUPA SABINO SIMÕES**

(511) 44 CUIDADOS DE SAÚDE RELACIONADOS COM OSTEOPATIA; CUIDADOS DE SAÚDE RELACIONADOS COM MASSAGENS TERAPÊUTICAS; CUIDADOS DE SAÚDE RELACIONADOS COM A TERAPIA DE RELAXAMENTO; MASSAGENS; MASSAGENS RELATIVAS A DESPORTO; MASSAGISTAS; REABILITAÇÃO FÍSICA.

(591) VERDE
(540)



(531) 2.7.15 ; 2.7.23 ; 26.11.97 ; 29.1.3

(210) **626998** MNA
(220) 2019.07.08
(300)
(730) PT SANDRE NATA LDA.
(511) 30 PASTÉIS DE NATA.
(591)
(540)

THENATA - PORTUGUESE
CUSTARD

(210) **627000** MNA
(220) 2019.07.09
(300)
(730) PT MANUEL AUGUSTO PEREIRA FERNANDES
(511) 25 PEÇAS DE VESTUÁRIO PRONTO-A-VESTIR
(591)
(540)



(531) 26.4.5 ; 26.4.16 ; 26.4.24 ; 27.5.4 ; 27.5.8 ; 27.5.24

(210) **627001** MNA
(220) 2019.07.09
(300)
(730) PT BETWEENEPISODE - RECRUTAMENTO E SELECÇÃO LDA
(511) 35 SERVIÇOS DE CONSULTADORIA EM MATÉRIA DE RECRUTAMENTO DE RECURSOS HUMANOS
(591)
(540)

(540)



HASHTAG
PEOPLE

(531) 26.4.11 ; 27.5.10

(210) **627002** MNA
(220) 2019.07.09
(300)
(730) PT RENÊ CONTRUCCI MONTAÑO
PT ELISABETE LIRA QUELHAS MONTAÑO
(511) 09 CONTEÚDOS DE MÉDIA; SOFTWARE DE BLOGUES
41 CURSOS DE DESENVOLVIMENTO PESSOAL; DIREÇÃO DE CURSOS, SEMINÁRIOS E WORKSHOPS; ELABORAÇÃO DE CURSOS EDUCATIVOS E DE EXAMES; FORNECIMENTO DE CURSOS DE INSTRUÇÃO; PRESTAÇÃO DE CURSOS DE FORMAÇÃO; SERVIÇOS EDUCACIONAIS PARA FORNECIMENTO DE CURSOS DE EDUCAÇÃO; ORGANIZAÇÃO E REALIZAÇÃO DE PALESTRAS; SERVIÇOS DE REDAÇÃO DE BLOGUES.

(591)
(540)



(531) 5.5.20 ; 5.7.2 ; 7.15.9 ; 27.5.17

(210) **627004** MNA
(220) 2019.07.09
(300) 2019.07.05 EM 018091919
(730) PT NOSSE CERAMICS LDA
(511) 08 ARMAS AFIADAS E ARMAS SEM CORTE; FACAS E UTENSÍLIOS PARA APREPARAÇÃO DE ALIMENTOS, TAIS COMO FACAS DE COZINHA E UTENSÍLIOS PARA CORTAR E TRITURAR; FERRAMENTAS E UTENSÍLIOS PARA O TRATAMENTO DE MATERIAIS, E PARA A CONSTRUÇÃO, REPARAÇÃO E MANUTENÇÃO; UTENSÍLIOS PARA OS CUIDADOS DE HIGIENE E BELEZA ACIONADOS MANUALMENTE PARA USO HUMANO E ANIMAL.
21 ARTIGOS PARA A CONSERVAÇÃO DE VESTUÁRIO E CALÇADO; ESTÁTUAS, ESTATUETAS, PLACAS E OBRAS DE ARTE, FEITOS DE MATERIAIS TAIS COMO PORCELANA, TERRACOTA OU VIDRO, INCLUÍDOS NA CLASSE; UTENSÍLIOS DE MESA, COZINHA E RECIPIENTES; UTENSÍLIOS DOMÉSTICOS PARA A LIMPEZA, ESCOVAS E MATERIAIS PARA O FABRICO DE ESCOVAS; VIDRO NÃO TRABALHADO E SEM TRABALHADO, SEM USO ESPECÍFICO.
24 PRODUTOS TÊXTEIS E SUBSTITUTOS PARA PRODUTOS TÊXTEIS; TECIDOS.
28 DECORAÇÕES FESTIVAS E ÁRVORES DE NATAL ARTIFICIAIS.

(591)
(540)

NOSSE*transformação da marca da u.e. nº 018091919*

(210) **627005** MNA
 (220) 2019.07.09
 (300)

(730) **PT HUMBERTO PEDROSA UNIPessoal, LDA**

(511) 19 TELAS NÃO METÁLICAS PARA REFORÇO DE TELHADOS; TELAS NÃO TECIDAS PARA DRENAGEM DO SOLO; TELAS NÃO TECIDAS PARA ESTABILIZAÇÃO DE SOLOS; TELAS NÃO TECIDAS PARA PROTEÇÃO DE TERRENOS

(591) Preto e verde;

(540)



Impermeabilizações

(531) 27.5.7 ; 27.5.22 ; 27.99.8 ; 27.99.16

(210) **627008** MNA

(220) 2019.07.10

(300)

(730) **PT PBHS - PORTUGAL BEST HOLIDAY SERVICES, S.A.**

(511) 43 FORNECIMENTO DE ALIMENTOS E BEBIDAS EM RESTAURANTES E BARES; PREPARAÇÃO DE ALIMENTOS E BEBIDAS; PREPARAÇÃO DE REFEIÇÕES; SERVIÇOS DE ALIMENTAÇÃO E BEBIDAS EM RESTAURANTES E BARES; SERVIÇOS DE RESTAURAÇÃO (ALIMENTAÇÃO E BEBIDAS); SERVIÇOS DE RESTAURANTE EM HOTÉIS; SERVIÇOS DE RESTAURANTES; SERVIÇOS DE RESTAURANTES DE SUSHI; SERVIÇOS DE RESTAURANTES DE TEMPURA.

(591) PANTONE 185 C; PANTONE BLACK C.

(540)



(531) 27.5.9 ; 27.5.17 ; 27.99.1 ; 27.99.9 ; 27.99.10 ; 29.1.1 ; 29.1.8

(210) **627010**

MNA

(220) 2019.07.10

(300)

(730) **PT THANKS4TRAVEL, LDA**

(511) 35 PUBLICIDADE NA ÁREA DE TURISMO E VIAGENS; PROMOÇÃO [PUBLICIDADE] DE VIAGENS; SERVIÇOS DE MARKETING NO ÂMBITO DE VIAGENS

36 EMISSÃO DE CHEQUES DE VIAGEM POR AGÊNCIAS DE VIAGENS; SERVIÇOS FINANCEIROS RELACIONADOS COM VIAGENS; TRANSFERÊNCIA ELETRÓNICA DE FUNDOS PARA AGENTES DE VIAGENS

39 RESERVA DE VIAGENS ATRAVÉS DE AGÊNCIAS DE TURISMO; ORGANIZAÇÃO DE EXCURSÕES DE TURISMO; AGÊNCIAS DE RESERVAS DE VIAGENS; SERVIÇOS DE AGÊNCIA DE VIAGENS PARA A ORGANIZAÇÃO DE VIAGENS; SERVIÇOS DE AGÊNCIA PARA ORGANIZAÇÃO DE VIAGENS; SERVIÇOS DE AGÊNCIAS DE VIAGENS E DE RESERVAS; AGENTES DE ORGANIZAÇÃO DE VIAGENS; CONSULTADORIA EM MATÉRIA DE VIAGENS PROPORCIONADA ATRAVÉS DE CENTROS DE CHAMADAS E LINHAS DE ASSISTÊNCIA TELEFÓNICA; CONSULTADORIA EM VIAGENS; COORDENAÇÃO DA ORGANIZAÇÃO DE VIAGENS PARA INDIVÍDUOS E GRUPOS; DISPONIBILIZAÇÃO DE INFORMAÇÃO SOBRE TRANSPORTE E VIAGENS; DISPONIBILIZAÇÃO DE INFORMAÇÃO SOBRE TRANSPORTES E VIAGENS ATRAVÉS DE APARELHOS E DISPOSITIVOS MÓVEIS DE TELECOMUNICAÇÕES; DISPONIBILIZAÇÃO DE INFORMAÇÃO SOBRE VIAGENS ATRAVÉS DE UMA REDE INFORMÁTICA MUNDIAL;

DISPONIBILIZAÇÃO DE INFORMAÇÃO ONLINE SOBRE VIAGENS; FORNECIMENTO DE BILHETES DE VIAGENS; FORNECIMENTO DE INFORMAÇÕES RELACIONADAS COM VIAGENS; FORNECIMENTO DE INFORMAÇÕES RELATIVAS AO PLANEAMENTO E À RESERVA DE VIAGENS E TRANSPORTES, ATRAVÉS DE MEIOS ELETRÓNICOS; INFORMAÇÕES SOBRE VIAGENS; MEDIAÇÃO E RESERVA DE VIAGENS; ORGANIZAÇÃO E RESERVA DE VIAGENS; PLANEAMENTO DE VIAGENS; PLANEAMENTO E RESERVA DE VIAGENS E TRANSPORTES, ATRAVÉS DE MEIOS ELETRÓNICOS; PLANEAMENTO E RESERVA DE VIAGENS AÉREAS, ATRAVÉS DE MEIOS ELETRÓNICOS; PLANIFICAÇÃO, ORGANIZAÇÃO E RESERVA DE VIAGENS; PLANIFICAÇÃO, ORGANIZAÇÃO E RESERVA DE VIAGENS ATRAVÉS DE MEIOS ELETRÓNICOS; PRESTAÇÃO DE INFORMAÇÕES RELACIONADAS COM VIAGENS; PRESTAÇÃO DE INFORMAÇÕES RELATIVAS A VIAGENS E TRANSPORTES, ATRAVÉS DE MEIOS ELETRÓNICOS; RESERVA DE BILHETES PARA VIAGENS; RESERVA DE VIAGENS; RESERVAS PARA VIAGENS; SERVIÇOS DE ACOMPANHANTES EM VIAGENS; SERVIÇOS DE ASSESSORIA RELATIVOS A ITINERÁRIOS DE VIAGENS; SERVIÇOS DE EMISSÃO DE BILHETES PARA VIAGENS; SERVIÇOS DE GUIAS DE VIAGEM E DE INFORMAÇÕES SOBRE VIAGENS; SERVIÇOS DE INFORMAÇÃO E CONSULTADORIA EM MATÉRIA DE VIAGENS; SERVIÇOS DE INFORMAÇÕES RELACIONADAS COM VIAGENS; SERVIÇOS DE MARCAÇÃO E RESERVA DE VIAGENS; SERVIÇOS DE OPERADORES TURÍSTICOS PARA RESERVA DE VIAGENS; SERVIÇOS DE ORGANIZAÇÃO E RESERVA DE VIAGENS; SERVIÇOS DE RESERVA DE VIAGENS E DE TRANSPORTES; SERVIÇOS DE TRANSPORTE E VIAGENS PARA PESSOAS COM DEFICIÊNCIA; SERVIÇOS DE VIAGENS; SERVIÇOS INFORMATIZADOS DE RESERVA DE VIAGENS; SERVIÇOS PARA RESERVAS DE VIAGENS; VIAGENS E TRANSPORTE DE PASSAGEIROS

42 ALUGUER DE SOFTWARE DE VIAGENS

(591) #BEC800; #333333.

(540)



(531) 26.11.12 ; 27.5.22 ; 27.7.11 ; 27.99.20

(210) **627012**

MNA

(220) 2019.07.10

(300)

(730) **PT PASTELARIA LIDO, LDA**

(511) 43 ALUGUER DE ALOJAMENTO TEMPORÁRIO; HOTÉIS, Pousadas e ALBERGUES, ALOJAMENTO PARA FÉRIAS E TURISMO; SERVIÇOS DE ALOJAMENTOS PARA FÉRIAS

(591)

(540)

HOMELY LX(210) **627014**

MNA

(220) 2019.07.10

(300)

(730) **PT LUIS DANIEL RIBEIRO DE JESUS**

(511) 25 SANDÁLIAS TIPO MULES; SAPATILHAS-BOTA DE GINÁSIO; SAPATILHAS [CALÇADO]; SAPATILHAS DE BALLE; SAPATOS; SAPATOS COM FECHO POR TIRAS ADESIVAS; SAPATOS COM SALTO INTERNO; SAPATOS COM RODAS; SAPATOS DE ANDEBOL; SAPATOS DE BALLE; SAPATOS DE BASQUETEBOL; SAPATOS DE BORRACHA; SAPATOS DE BOXE; SAPATOS DE CAMINHAR; SAPATOS DE CERIMÓNIA; SAPATOS DE CORRIDA; SAPATOS DE CORRIDA COM PITÕES; SAPATOS DE COURO; SAPATOS DE CRIANÇA; SAPATOS DE DANÇA; SAPATOS DE DESPORTO; SAPATOS DE ENFIAR [SEM ATACADORES]; SAPATOS DE EQUITAÇÃO; SAPATOS DE GOLFE; SAPATOS DE HÓQUEI; SAPATOS DE LAZER; SAPATOS DE LONA; SAPATOS DE PLATAFORMA; SAPATOS DE RÂGUEBI; SAPATOS DE SENHORA; SAPATOS DE TACÃO ALTO [PUMPS]; SAPATOS DE SALTO ALTO; SAPATOS DE TÊNIS; SAPATOS DE TREINO; SAPATOS DE USO DESPORTIVO; SAPATOS DE VELA; SAPATOS DE VOLEIBOL; SAPATOS DESPORTIVOS; SAPATOS IMPERMEÁVEIS; SAPATOS PARA A PRÁTICA DE SNOWBOARD; SAPATOS PARA ATIVIDADES DE LAZER; SAPATOS PARA CAMINHADAS; SAPATOS PARA BASEBOL; SAPATOS PARA CONDUÇÃO; SAPATOS PARA GINÁSTICA; SAPATOS RASOS; SAPATOS TRICOTADOS PARA BEBÉS; SOCAS E SANDÁLIAS DE ESTILO JAPONÊS; SOLAS DE PANTUFA; SOLAS DE SAPATOS; SOLAS EM BORRACHA PARA CALÇADO JAPONÊS (JIKATABI); SOLAS

EXTERIORES; SOLAS GRAVADAS EM RELEVO EM BORRACHA OU EM MATÉRIAS PLÁSTICAS; SOLAS INTERIORES; SOLAS INTERMÉDIAS; SOLAS PARA CALÇADO; SOLAS PARA REPARAÇÃO DE CALÇADO; SOLAS PARA SANDÁLIAS DE ESTILO JAPONÊS; SUPORTES DE MADEIRA DE TAMANCOS DE ESTILO JAPONÊS; TACÕES [CALÇADO DE SALTO SALTO]; TACÕES GRAVADOS EM RELEVO EM BORRACHA OU MATÉRIAS PLÁSTICAS; TACÕES PARA SAPATOS; TACÕES [SALTO ALTO]; TAMANCOS; TAMANCOS ALTOS PARA A CHUVA (ASHIDA); TAMANCOS BAIXOS DE MADEIRA (KOMA-GETA); TAMANCOS BAIXOS DE MADEIRA (HIYORI-GETA); TAMANCOS (CALÇADO); TAMANCOS DE MADEIRA DE ESTILO JAPONÊS (GETA); TAMANCOS [SABOTS]; TAMANCOS TIPO SANDÁLIAS; TÊNIS DE CUNHA; TÊNIS PARA BASQUETEBOL; TIRAS PARA ENFIAR NOS DEDOS PARA ZORI [SANDÁLIAS JAPONESAS]; TIRAS PARA OS DEDOS DOS PÉS PARA TAMANCOS DE MADEIRA DE ESTILO JAPONÊS; TIRAS PARA SAPATOS; TIRAS SEPARADORAS DE DEDOS PARA SANDÁLIAS JAPONESAS [ZORI]; VALENKI [BOTAS DE FELTRO]; VESTUÁRIO DE GINÁSTICA; VESTUÁRIO PARA EXERCÍCIO FÍSICO; VESTUÁRIO PARA GINÁSTICA; VIRAS PARA CALÇADO; VIRAS DE CALÇADO

(591)

(540)

RUVEL(210) **627015**

MNA

(220) 2019.07.10

(300)

(730) **PT VENEZABRIDGE, LDA**

(511) 30 BISCOITOS; BISCOITOS [BOLINHOS]; BOLACHAS; BOLOS; ESPECIALIDADES DE BOLOS; BOMBONS [DOÇARIA]; CONFEITARIA DE CHOCOLATE

(591)

(540)



(531) 27.5.22 ; 27.99.16 ; 27.99.22

(210) **627016**

MNA

(220) 2019.07.10

(300)

(730) **PT GLOBALBRICO, LDA.**

(511) 35 SERVIÇOS DE VENDA A RETALHO RELACIONADOS COM MATERIAIS DE CONSTRUÇÃO; SERVIÇOS RETALHISTAS RELACIONADOS COM FERRAGENS METÁLICAS; SERVIÇOS RETALHISTAS RELACIONADOS COM FERRAMENTAS MANUAIS PARA A CONSTRUÇÃO; SERVIÇOS DE VENDA A RETALHO RELACIONADOS COM PRODUTOS DE JARDINAGEM; SERVIÇOS GROSSISTAS RELACIONADOS COM FERRAGENS METÁLICAS; SERVIÇOS GROSSISTAS RELACIONADOS COM FERRAMENTAS MANUAIS PARA A CONSTRUÇÃO; SERVIÇOS RETALHISTAS RELACIONADOS COM ARTIGOS DE JARDINAGEM; SERVIÇOS GROSSISTAS RELACIONADOS COM EQUIPAMENTO DE CONSTRUÇÃO; SERVIÇOS GROSSISTAS RELACIONADOS COM INSTRUMENTOS MANUAIS PARA A CONSTRUÇÃO; SERVIÇOS RETALHISTAS RELACIONADOS COM INSTRUMENTOS MANUAIS PARA A CONSTRUÇÃO; SERVIÇOS RETALHISTAS RELACIONADOS COM EQUIPAMENTO DE CONSTRUÇÃO

(591)

(540)



(531) 7.1.24 ; 14.7.9 ; 27.5.9

(210) **627018** **MNA**

(220) 2019.07.10

(300)

(730) **PT EPISÓDIO GENIAL UNIPESSOAL LDA**

(511) 09 ACESSÓRIOS DE APLIQUES DE ILUMINAÇÃO [INTERRUPTORES]; ACOPLAMENTOS DE CONDUTOS ELÉTRICOS; ACOPLAMENTOS ELÉTRICOS; ADAPTADORES COAXIAIS; COMPONENTES PARA CIRCUITOS ELÉTRICOS; ADAPTADORES DE CARTÕES DE MEMÓRIA FLASH; ADAPTADORES DE CORRENTE ALTERNA; ADAPTADORES DE GÊNERO [ADAPTADORES PARA CABOS]; ADAPTADORES DE TOMADAS; ADAPTADORES DE VIAGEM PARA FICHAS ELÉTRICAS; ADAPTADORES PARA CABOS; ADAPTADORES USB; AMORTECEDORES DE SOM; AMPLIFICADORES DE SINAL (LINHA); ÂNODOS; ANTENAS COMO COMPONENTES; ANTENAS DE PLACAS DE ZONA; ANTICÁTODOS; APARELHOS DE CONEXÃO [ELETRICIDADE]; APARELHOS DE CONTROLO DA TEMPERATURA [INTERRUPTORES ELÉTRICOS] PARA MÁQUINAS; APARELHOS DE CONTROLO DA TEMPERATURA [INTERRUPTORES ELÉTRICOS]; APARELHOS DE MEMÓRIA; APARELHOS PARA CONTROLO DE TEMPERATURA [INTERRUPTORES ELÉTRICOS] EM VEÍCULOS; APARELHOS SEMICONDUTORES; ARMAÇÕES (CARÇAÇAS) PARA APARELHOS ELÉTRICOS; ARMAÇÕES DE INTERRUPTORES ELETRÔNICOS; ARMAÇÕES DE INTERRUPTORES ELÉTRICOS; ARMÁRIOS ADAPTADOS PARA CONTER APARELHOS ELÉTRICOS; ARMÁRIOS DE DISTRIBUIÇÃO [ELETRICIDADE]; ARMÁRIOS DE PAINÉIS DE INTERRUPTORES ELÉTRICOS; ARNESES DE CABOS ELÉTRICOS PARA AUTOMÓVEIS; ATENUADORES COAXIAIS; ATUADORES LINEARES ELÉTRICOS; BAINHAS FLEXÍVEIS PARA CABOS ELÉTRICOS; BAINHAS FLEXÍVEIS PARA CONDUTORES ELÉTRICOS; BALASTROS ELETRÔNICOS PARA OPERAR LÂMPADAS DE DESCARGA; BALASTROS PARA

ACESSÓRIOS DE ILUMINAÇÃO ELÉTRICOS; BALASTROS PARA APARELHOS DE ILUMINAÇÃO; BALASTROS PARA LÂMPADAS DE DESCARGA DE GÁS; BALASTROS PARA LÂMPADAS DE HALOGÉNEO; BALASTROS PARA LÂMPADAS FLUORESCENTES PARA ILUMINAÇÃO ELÉTRICA; BALASTROS PARA LÂMPADAS FLUORESCENTES; BALASTROS PARA LUZES DE HALOGÉNEO; BALUNS; BARRAS CONDUTORAS; BARRAS CONDUTORAS DE ELETRICIDADE; BARRAS DE ELÉTRICAS CONDUTORAS; BARRAS DE PINOS ELÉTRICOS; BASES DE MONTAGEM [ELÉTRICOS]; BLOCO DE TOMADAS COM PROTEÇÃO CONTRA SOBRECARGAS DE TENSÃO; BLOCOS BALUN; BLOCOS DE CONTACTO ELÉTRICOS; BLOCOS DE FUSÍVEIS; BLOCOS DE LIGAÇÃO [CABOS ELÉTRICOS]; BLOCOS DE TERMINAIS PARA CONEXÕES ELÉTRICAS; BLOCOS DE TOMADAS COM MÚLTIPLAS SAÍDAS; BLOQUEADORES DE SINAL; BOBINAS DE ALTA FREQUÊNCIA; BOBINAS DE CHIPS; BOBINAS DE DEFLEXÃO; BOBINAS DE INDUÇÃO; BOBINAS DE LIGAÇÃO DE BALUNS EM COBRE; BOBINAS DE RESISTÊNCIA ELÉTRICA; BOBINAS DE SELF; BOBINAS DE SELF [IMPEDÂNCIA]; BOBINAS DE SELF PARA USO COM APARELHOS ELÉTRICOS; BOBINAS DE SUPRESSÃO MOMENTÂNEA; BOBINAS DEFLETORAS; BOBINAS ELÉTRICAS; BOBINAS ELÉTRICAS (SUPORTES DE -); BORNES ELÉTRICOS; BORNES [ELETRICIDADE]; BOTÕES DE CAMPAINHAS; BOTÕES TÁTEIS MULTIFUNÇÕES; BUFFERS ELÉTRICOS; CABOS ADAPTADORES ELÉTRICOS; CABOS ADAPTADORES PARA AUSCULTADORES; CABOS DE CONECTIVIDADE MÓVEL DE ALTA DEFINIÇÃO (MHL - MOBILE HIGH-DEFINITION LINK); CABOS DE LIGAÇÃO À TERRA; CABOS DE TRANSMISSÃO PARA ANTENAS; CABOS E FIOS ELÉTRICOS; CABOS PARA ANTENAS; CAIXAS DE ALIMENTAÇÃO; CAIXAS DE CAPACITÂNCIA; CAIXAS DE COMUTAÇÃO ELÉTRICA; CAIXAS DE COMUTADORES [ELETRICIDADE]; CAIXAS DE CONEXÃO ELÉTRICA; CAIXAS DE CONEXÃO [ELETRICIDADE]; CAIXAS DE CONTROLO ELÉTRICAS; CAIXAS DE DERIVAÇÃO; CAIXAS DE DERIVAÇÃO ELÉTRICA; CAIXAS DE DISTRIBUIÇÃO DE ENERGIA; CAIXAS DE DISTRIBUIÇÃO ELÉTRICAS; CAIXAS DE DISTRIBUIÇÃO ELÉTRICA; CAIXAS DE FUSÍVEIS; CAIXAS DE FUSÍVEIS ELÉTRICOS; CAIXAS DE JUNÇÃO [ELETRICIDADE]; CAIXAS DE JUNTAS; CAIXAS DE RESISTÊNCIAS; CAIXAS DE TERMINAIS; CAIXAS DE TERMINAIS [ELÉTRICOS]; CAIXAS DE TERMINAIS PARA CONDUTORES ELÉTRICOS; CAIXAS DE TOMADAS DE CORRENTE ELÉTRICA; CAIXAS PARA TOMADAS ELÉTRICAS; CALHAS ELÉTRICAS; CANALIZAÇÕES ELÉTRICAS; CANHÕES DE ELÉTRONS; CAPACITORES ELÉTRICOS; CARTÕES DE EXPANSÃO DE MEMÓRIA; CARTÕES DE MEMÓRIA; CARTÕES DE MEMÓRIA FLASH; CASQUILHOS DE ALTA TENSÃO PARA VELAS DE IGNIÇÃO; CÁTODOS; CHIPS ELETRÔNICOS PARA O FABRICO DE CIRCUITOS INTEGRADOS; CIRCUITOS ELÉTRICOS E PLACAS DE CIRCUITO; CIRCUITOS TAMPÃO; CIRCULADORES [COMPONENTES ELÉTRICOS OU ELETRÔNICOS]; COLETORES DE CORRENTE; COLETORES ELÉTRICOS; COMPONENTES DE MICRO-ONDAS; COMPONENTES ELETRÔNICOS; COMPONENTES ELETRÔNICOS ÓTICOS; COMPONENTESELETRÔNICOS PARA CARTÕES DE CIRCUITO INTEGRADO; COMPONENTES ELETRÔNICOS PARA MÁQUINAS DE JOGOS DE AZAR; COMPONENTES ELETRÔNICOS USADOS EM MÁQUINAS; COMPONENTES ELETROTÉCNICOS; COMPONENTES MICROELETRÔNICOS; COMUTADORES DE ELETRICIDADE; COMUTADORES DE FASE; COMUTADORES DE FASE PARA APARELHOS DE COMUNICAÇÃO;

COMUTADORES DE GANCHO; COMUTADORES DE HUMIDADE; COMUTADORES DE LIMITE DE CAMES ROTATIVOS; COMUTADORES DE SENSORES; COMUTADORES DE SINALIZAÇÃO DECÁDICA; COMUTADORES TÉRMICOS; CONDENSADORES CERÂMICOS; CONDENSADORES CERÂMICOS MONOLÍTICOS; CONDENSADORES DE ACOPLAMENTO; CONDENSADORES DE ALTA TENSÃO; CONDENSADORES DE DUPLA CAMADA; CONDENSADORES DE POTÊNCIA; CONDENSADORES DE REGULAÇÃO; CONDENSADORES DE VÁCUO; CONDENSADORES ELÉTRICOS; CONDENSADORES FIXOS; CONDENSADORES SÍNCRONOS; CONDENSADORES VARIÁVEIS; CONDUTAS ELETROMAGNÉTICAS; CONDUTORES ELÉTRICOS; CONDUTOS ELÉTRICOS; CONECTORES DE LIGAÇÃO ELÉTRICOS; CONECTORES [ELETRICIDADE]; CONECTORES ELÉTRICOS; CONETORES ADAPTADORES ELÉTRICOS; CONETORES COAXIAIS; CONETORES DE CABOS COAXIAIS; CONETORES DE FICHAS REDONDAS; CONETORES DE JUNÇÃO [ELÉTRICOS]; CONETORES DE MICRO-ONDAS; CONETORES DE TERMINAIS ELÉTRICOS; CONETORES ELÉTRICOS; CONETORES ELÉTRICOS ISOLADOS; CONETORES ELETRÔNICOS; CONETORES (FICHAS) ELÉTRICOS; CONETORES ROSCADOS PARA CABOS ELÉTRICOS; CONEXÕES DE LIGAÇÃO À TERRA; CONEXÕES ELÉTRICAS; CONJUNTORES; CONJUNTORES ELÉTRICOS; CONJUNTOS DE FIOS ELÉTRICOS; CONTACTOS ELÉTRICOS; CONTACTOS ELÉTRICOS EM METAIS PRECIOSOS; CONTACTOS TÉRMICOS; CONTROLADORES DE INVERSORES; CONTROLADORES DE TERMINAIS [ELÉTRICOS]; CONTROLADORES LED; CONVERSORES DE FREQUÊNCIAS PARA ACIONADORES; CONVERSORES DE NÍVEL; CONVERSORES DE PRESSÃO PARA ARRENTE; CONVERSORES MACHO/FÊMEA [ADAPTADORES PARA CABOS] PARA TELEMÓVEIS; CONVERSORES MACHO/FÊMEA SOB A FORMA DE ADAPTADORES ELÉTRICOS; CONVERSORES PARA FICHAS ELÉTRICAS; DERIVADORES DE CORRENTE; DESCARGAS ELÉTRICAS (TUBOS PARA -) SEM SER PARA ILUMINAÇÃO; DESVIADORES DE FREQUÊNCIAS; DIACS (DÍODOS PARACORRENTE ALTERNADA); DIGITALIZADORES DE CÉLULAS DE CARGA; DÍODOS; DÍODOS DE CARBONETO DE SILÍCIO; DÍODOS DE LASER SUPERLUMINESCENTES; DÍODOS DE PROTEÇÃO PARA PICOS DE TENSÃO; DÍODOS ELÉTRICOS; DÍODOS ELETROLUMINESCENTES [LED]; DÍODOS ELETROLUMINESCENTES [LED]; DÍODOS EMISSORES DE LUZ DE PONTOS QUÂNTICOS [QLED]; DÍODOS EMISSORES DE LUZ ORGÂNICOS [OLED]; DÍODOS EMISSORES DE LUZ POLIMÉRICOS [PLED]; DÍODOS EMISSORES DE LUZ QUÂNTICOS [QLED]; DÍODOS LUMINOSOS; DÍODOS ZENER; DISJUNTORES; DISPOSITIVOS DE ARMAZENAMENTO DE MEMÓRIA; DISPOSITIVOS DE CORRENTE RESIDUAL; DISPOSITIVOS DE MEMÓRIA; DISPOSITIVOS PARA ACENDER LUZES ELÉTRICAS; DISSIPADORES DE CALOR; DISTRIBUIDORES DE CIRCUITOS; DIVISORES DE TENSÃO; DUCTOS METÁLICOS [ELÉTRICOS]; DUPLEXS; ECRÂS ELETRÔNICOS TÁCTEIS; ECRÂS TÁCTEIS [ELETRÔNICOS]; ELEMENTOS DE RESISTÊNCIAS ELÉTRICAS; ELEMENTOS SEMICONDUTORES; ELETRODOS; ELETRODOS DE GRAFITE; EQUIPAMENTO PARA LEITURA DE CARTÕES; ESTAÇÕES TERRESTRES; ESTANTES DE DISTRIBUIÇÃO [ELETRICIDADE]; ETIQUETAS PARA IDENTIFICAÇÃO DE CONDUTORES ELÉTRICOS; EXCITADORES ESTÁTICOS; FICHAS ADAPTADORAS; FICHAS COM TAMPAS ANTIPÓ PARA TOMADAS DE TELEMÓVEIS; FICHAS (CONETORES ELÉTRICOS); FICHAS DE BANANA;

FICHAS DE CONTACTO DE SEGURANÇA; FICHAS DE CORRENTE; FICHAS ELÉTRICAS; FILAMENTOS CONDUTORES DE LUZ; FILAMENTOS MAGNÉTICOS; FILTROS DE CAPACITÂNCIA E INDUTÂNCIA; FIOS E CABOS ELÉTRICOS PARA AUTOMÓVEIS; FOTO-SEMICONDUTORES; FOTOCÉLULAS; FOTORRESISTÊNCIAS; FOTOTUBOS; FUSÍVEIS; FUSÍVEIS DE CIRCUITOS; FUSÍVEIS DE CONTACTO ELÉTRICOS; FUSÍVEIS DE VEÍCULOS; FUSÍVEIS ELÉTRICOS; FUSÍVEIS EM CERÂMICA; FUSÍVEIS PARA APARELHOS DE TELECOMUNICAÇÃO; GERADORES DE CÓDIGOS TEMPORAIS; GUIAS DE ONDAS PARA TRANSMISSÃO DE FEIXES DE ALTA POTÊNCIA; INDICADORES DE FREQUÊNCIA; INDICADORES DE FUSÍVEIS; INDUTORES; INDUTORES [ELETRICIDADE]; INDUTORES ELÉTRICOS; INDUTOS [ELETRICIDADE]; INDUTOS ELÉTRICOS; INDUTOS PARA USAR EM APARELHOS ELÉTRICOS; INSTRUMENTOS DE COMANDO ELETRÔNICOS; INTERFACES DE BARRAMENTO; INTERFACELÉTRONICAS PARA PLATAFORMAS DE SIMULAÇÃO DE MOVIMENTO; INTERRUPTORES BASCULANTES [ELÉTRICOS]; INTERRUPTORES COAXIAIS; INTERRUPTORES DE BÂSCULA; INTERRUPTORES DE CONEXÃO ELÉTRICA; INTERRUPTORES DE CONTACTO MECÂNICOS; INTERRUPTORES DE CONTACTO DE LÂMINAS FLEXÍVEIS; INTERRUPTORES DE CORTE; INTERRUPTORES DE FIM DE CURSO; INTERRUPTORES DE ILUMINAÇÃO; INTERRUPTORES DE LÂMINA ELÉTRICOS; INTERRUPTORES DE MERCÚRIO; INTERRUPTORES DE POTÊNCIA; INTERRUPTORES DE PRESSÃO; INTERRUPTORES DE PRESSÃO ELÉTRICOS; INTERRUPTORES DE PROXIMIDADE; INTERRUPTORES DE TEMPERATURA; INTERRUPTORES DOMÉSTICOS ELÉTRICOS; INTERRUPTORES ELÉTRICOS; INTERRUPTORES ELÉTRICOS COM BOTÕES DE PRESSÃO; INTERRUPTORES ELÉTRICOS DE LUZ; INTERRUPTORES ELÉTRICOS PARA PISCA-PISCAS; INTERRUPTORES ELÉTRICOS ROTATIVOS; INTERRUPTORES ELETROMAGNÉTICOS; INTERRUPTORES ELETRÔNICOS SENSÍVEIS AO TOQUE; INTERRUPTORES MAGNÉTICOS; INTERRUPTORES MÚLTIPLOS REMOTOS; INTERRUPTORES PARA DESATIVAR AIRBAGS DE AUTOMÓVEIS; INTERRUPTORES REGULADORES DE LUZ; INTERRUPTORES TÁCTEIS; INTERRUPTORES TÁCTEIS [ELÉTRICOS]; ISOLADORES DE ROTURAS DE CARGAS; JAQUES; LEITORES DE BANDAS MAGNÉTICAS; LEITORES DE CARTÕES; LEITORES DE CARTÕES COM CHIP; LEITORES DE CARTÕES COM CIRCUITOS INTEGRADOS; LEITORES DE CARTÕES DE MEMÓRIA FLASH; LEITORES DE CARTÕES ELETRÔNICOS; LEITORES DE CARTÕES INTELIGENTES; LEITORES DE CARTÕES PARA CARTÕES DE CRÉDITO; LEITORES DE DISCO ÓTICOS; LEITORES DE DISCOS ÓTICOS; LIGAÇÕES DE RADARES; LIMITADORES DE CORRENTE; LIMITADORES DE TENSÃO; LINGOTES SENDO SUBSTRATOS PREPARADOS PARA O FABRICO DE SEMICONDUTORES; LINHAS DE RETARDO ELÉTRICAS; LUZES DE AVISO PARA PAINÉIS DE BORDO; MANGAS DE ACOPLAMENTO ELÉTRICAS; MARCADORES PARA CONDUTORES ELÉTRICOS; MATRIZES DE DÍODOS; MEMÓRIAS PARA EQUIPAMENTO DE PROCESSAMENTO DE DADOS; MODULADORES DE BRILHO; MODULADORES DE LUZ; MÓDULOS DE ALIMENTAÇÃO; MÓDULOS DE CONEXÃO PARA COMANDOS ELÉTRICOS; MÓDULOS DE CONTROLO ELÉTRICOS OU ELETRÔNICOS; MÓDULOS DE ENTRADA; MÓDULOS DE EXPANSÃO DE MEMÓRIA; MÓDULOS DEINTERRUPÇÃO; MÓDULOS DE MEMÓRIA; MÓDULOS DE REGULAÇÃO ELÉTRICA;

MONTAGENS DE INTERRUPTORES ELÉTRICOS; MOSTRADORES DE INSTRUMENTOS; OSCILADORES; OSCILADORES DE CRISTAIS COM COMPENSAÇÃO TÉRMICA; OSCILADORES DE CRISTAL; OSCILADORES DE CRISTAL DE QUARTZO; OSCILADORES ELÉTRICOS; PAINÉIS DE CONEXÃO ELÉTRICOS; PAINÉIS DE CONTROLO ELÉTRICOS; PAINÉIS DE CONTROLO PARA FOGÕES; PAINÉIS DE CONTROLO SENSÍVEIS AO TOQUE; PAINÉIS DE DISTRIBUIÇÃO DE CORRENTE ELÉTRICA; PAINÉIS DE FIBRA ÓTICA; PAINÉIS DE INSTRUMENTOS ELÉTRICOS; PAINÉIS DE INTERRUPTORES [ELÉTRICOS]; PAINÉIS DE OPERAÇÃO E CONTROLO [ELÉTRICOS]; PAINÉIS DE QUADROS ELÉTRICOS; PAINÉIS ELÉTRICOS COM BOTÕES DE PRESSÃO; PAINÉIS ELÉTRICOS DE COMANDO; PAINÉIS ELÉTRICOS DE COMUTAÇÃO; PAINÉIS PARA DISTRIBUIÇÃO DE ELETRICIDADE; PAINÉIS PARA LIGAÇÕES DE ELETRICIDADE; PAINÉIS SENSÍVEIS AO TOQUE; PASTILHAS DE SILÍCIO [PARA CIRCUITOS INTEGRADOS]; PINÇAS CROCODILO [CONETORES ELÉTRICOS]; PINÇAS DE LIGAÇÃO À TERRA; PLACAS CERÂMICAS COM CIRCUITOS IMPRESSOS; PLACAS DE CONTACTO ELÉTRICAS; PLACAS DE INTERRUPTORES ELÉTRICOS; PLACAS DE MEMÓRIA; PLACAS DE TERMINAIS ELÉTRICOS; PLACAS DE TOMADAS ELÉTRICAS; PONTOS DE INTERRUPTORES [ELÉTRICOS]; PONTOS QUÂNTICOS [MATERIAIS SEMICONDUTORES CRISTALINOS]; PORTA-FUSÍVEIS; POTENCIÓMETROS DIGITAIS; PROCESSADORES DE VÍDEO A CORES; PROTEÇÕES PARA FICHAS ELÉTRICAS; PROTETORES DE TOMADAS ELÉTRICAS; QUADROS DE COMANDO [ELETRICIDADE]; QUADROS DE DISTRIBUIÇÃO; QUADROS DE DISTRIBUIÇÃO DE ELETRICIDADE; QUADROS DE DISTRIBUIÇÃO [ELETRICIDADE]; REACTORES DE LIMITAÇÃO DE CORRENTE; REATORES DE COMUTAÇÃO; REATORES ELÉTRICOS; RECEPTORES DE SINAIS ELECTRÓNICOS; RECETORES ELÉTRICOS; RECETORES RÁDIO PARA COMANDOS À DISTÂNCIA; REDUTORES [ELETRICIDADE]; REFRIGERADORES ATIVOS PARA COMPONENTES ELETRÓNICOS; RÉGUAS DE TERMINAIS; REGULADORES DA INTENSIDADE DA LUZ; REGULADORES DE ILUMINAÇÃO; REGULADORES DE INTENSIDADE DA LUZ; REGULADORES ELÉTRICOS DE LUMINOSIDADE; REGULADORES PARA ILUMINAÇÃO; RELÉS COAXIAIS; RELÉS DE ESTADO SÓLIDO; RELÉS DE IMPULSOS; RELÉS DE INTERRUPTOR POR IMPULSO; RELÉS DE PROTEÇÃO DE MOTORES; RELÉS DE PROTEÇÃO DE SOBRETENSÃO; RELÉS DE SEGURANÇA [ELÉTRICOS]; RELÉS DE SOBRECARGA; RELÉS ELETROMAGNÉTICAS; RELÉS ELETRÓNICOS EM MINIATURA; RELÉS PARA ESTAÇÕES DE RÁDIO E TELEVISÃO; RELÉS SENSÍVEIS À LUZ; REÓSTATOS; REPETIDORES PARA ESTAÇÕES DE RÁDIO E TELEVISÃO; RESISTÊNCIA ELÉCTRICA; RESISTÊNCIA VARIÁVEL; RESISTÊNCIAS; RESISTÊNCIAS DE TRIMPOT; RESISTÊNCIAS ELÉTRICAS; RESISTÊNCIAS SENSÍVEIS À FORÇA; RESISTÊNCIAS VARIÁVEIS; RESISTORES INDUTORES; RESSOADORES CERÂMICOS; RESSOADORES COAXIAIS; RESSONADORES; RESSONADORES COAXIAIS; RETIFICADORES CONTROLADOS POR SILÍCIO; SACO ANTIESTÁTICO; SEMICONDUTORES; SEMICONDUTORES ELETRÓNICOS; SINTONIZADORES DE CABOS; SISTEMAS DE NAVEGAÇÃO ELECTRÓNICOS; SISTEMAS ELECTRÓNICOS INTEGRADOS DE AVISO DE PERIGO DESTINADOS A AUTOMÓVEIS; SISTEMAS ELECTRÓNICOS INTEGRADOS ANTIOBSTÁCULOS E ANTICOLISÃO DESTINADOS A AUTOMÓVEIS; SISTEMAS ELETRÓNICOS DE ASSISTÊNCIA AO

CONDUTOR INTEGRADOS PARA VEÍCULOS TERRESTRES; SISTEMAS ELETRÓNICOS DE SEGURANÇA INTEGRADOS PARA VEÍCULOS TERRESTRES; SOLENOIDES; SONDAS DE TERMÍSTORES; SUPORTES DE BOBINAS ELÉTRICAS; TAMPAS DECORATIVAS PARA INTERRUPTORES; TELERUPTORES; TEMPORIZADORES DE INTERRUPTORES ELÉTRICOS; TERMINAIS DE LIGAÇÃO; TERMINAIS ELÉTRICOS; TERMINAIS ELÉTRICOS; TERMINAIS ELÉTRICOS COM OLHAIS; TERMÍSTORES; TERMÍSTORES DE ÓLEO E DE ÁGUA; TÉTRODOS; TIRATRONS; TIRISTORES; TOMADAS DE ALIMENTAÇÃO DE CORRENTE ELÉTRICA; TOMADAS DE BLOQUEIO ELÉTRICAS; TOMADAS DE CONTROLO À DISTÂNCIA; TOMADAS DE CORRENTE ELÉTRICA; TOMADAS DE CORRENTE, FICHAS E OUTROS CONTACTOS [LIGAÇÕES ELÉTRICAS]; TOMADAS DE RELÉS; TOMADAS DE TELEVISÃO; TOMADAS DE TRANSÍSTORES; TOMADAS ELÉTRICAS; TOMADAS ELÉTRICAS COM INTERRUPTOR; TOMADAS ELÉTRICAS DE LIGAÇÃO; TOMADAS MÓVEIS; TOMADAS PARA CAIXAS DE TELEFONE; TOMADAS PARA MÁQUINAS DE BARBEAR ELÉTRICAS; TOUCHPADS [ELÉTRICOS]; TOUCHPADS [ELETRÓNICOS]; TRANSÍSTORES; TRANSÍSTORES BIPOLARES; TRANSÍSTORES DE UNIJUNÇÃO; TRANSÍSTORES [ELETRÓNICA]; TRANSMISSORES DE INDUÇÃO; TRANSMISSORES RÁDIO PARA COMANDOS À DISTÂNCIA; TRÍODOS; TRÍODOS PLANARES; TUBOS AMPLIFICADORES OU LÂMPADAS DE AMPLIFICADORES; TUBOS CATÓDICOS; TUBOS DE CÁTODO FRIO; TUBOS DE CÁTODO QUENTE; TUBOS DE DESCARGA DE FAÍSCAS; TUBOS DE DESCARGA ELÉTRICA, NÃO SENDO PARA ILUMINAÇÃO; TUBOS DE ELÉTRONES; TUBOS DE ESCAPE DE CHISPAS; TUBOS DE IMAGEM; TUBOS DE MICRO-ONDAS; TUBOS DE ONDAS PROGRESSIVAS; TUBOS DE RAIOS CATÓDICOS; TUBOS DE RAIOS-X, NÃO SENDO PARA USO MÉDICO; TUBOS DE VÁCUO [RÁDIO]; TUBOS FOTOSSENSÍVEIS; TUBOS MEDIDORES DE IÕES; TUBOS RECETORES; UNIDADES DE CONEXÃO COM FUSÍVEIS; UNIDADES DE DISCO ÓTICO; UNIDADES DE JUNÇÃO ELÉTRICAS; UNIDADES DE JUNTAS [CONTACTOS ELÉTRICOS]; UNIDADES DE MEMÓRIA DE SEMICONDUTORES; UNIDADES DE MEMÓRIA ELETRÓNICA; UNIÕES ELÉTRICAS; VÁLVULAS ACIONADAS POR SOLENOIDES; VÁLVULAS DE SOLENOIDES; VÁLVULAS ELÉTRICAS [TERMOIÓNICAS]; VÁLVULAS ELETRÓNICAS; VÁLVULAS ELETRÓNICAS [TERMOIÓNICAS]; VÁLVULAS OU TUBOS AMPLIFICADORES; VÁLVULAS SOLENOIDES [INTERRUPTORES ELETROMAGNÉTICOS]; VÁLVULAS TERMIÓNICAS; VÁLVULAS TERMIÓNICAS PARA RÁDIOS; VARISTORES; VENTILADORES PARA COMPONENTES ELETRÓNICOS; VIDRO REVESTIDO COM UM CONDUTOR ELÉTRICO; WAFERS DE SILÍCIO; WAFERS DE SILÍCIO MONOCRISTALINO; WAFERS SEMICONDUTORAS ESTRUTURADAS; WAFERS SEMICONDUTORES; WAFERS SOLARES

(591)

(540)

RADIPEÇAS

- (210) **627020** **MNA**
 (220) 2019.07.10
 (300)
 (730) **PT TRAVEL RESPONSE UNIPESOAAL LDA.**
 (511) 36 EMISSÃO DE CHEQUES DE VIAGEM POR AGÊNCIAS DE VIAGENS
 39 AGÊNCIAS DE RESERVAS DE VIAGENS; AGENTES DE ORGANIZAÇÃO DE VIAGENS; RESERVA DE VIAGENS ATRAVÉS DE AGÊNCIAS DE TURISMO; SERVIÇOS DE AGÊNCIA DE MARCAÇÃO DE VIAGENS AÉREAS; SERVIÇOS DE AGÊNCIA DE RESERVAS RELATIVAS A VIAGENS; SERVIÇOS DE AGÊNCIA DE RESERVAS PARA VIAGENS; SERVIÇOS DE AGÊNCIA DE VIAGENS PARA A ORGANIZAÇÃO DE VIAGENS DE FÉRIAS; SERVIÇOS DE AGÊNCIA DE VIAGENS PARA VIAGENS DE NEGÓCIOS; SERVIÇOS DE AGÊNCIA DE VIAGENS RELACIONADOS COM VIAGENS POR AUTOCARRO; SERVIÇOS DE AGÊNCIA DE VIAGENS PARA A ORGANIZAÇÃO DE VIAGENS; SERVIÇOS DE AGÊNCIA DE VIAGENS, DESIGNADAMENTE ORGANIZAÇÃO DE TRANSPORTE PARA VIAJANTES; SERVIÇOS DE AGÊNCIA PARA ORGANIZAÇÃO DE VIAGENS; SERVIÇOS DE AGÊNCIA PARA A ORGANIZAÇÃO DE VIAGENS; SERVIÇOS DE AGÊNCIAS DE VIAGENS, NOMEADAMENTE RESERVAS E MARCAÇÕES DE TRANSPORTES; SERVIÇOS DE AGÊNCIAS DE VIAGENS E DE RESERVAS
 43 AGÊNCIAS DE VIAGENS PARA ORGANIZAÇÃO DE ALOJAMENTO; PRESTAÇÃO DE SERVIÇOS DE INFORMAÇÃO SOBRE ALOJAMENTO DE VIAGENS E DE SERVIÇOS DE AGÊNCIAS DE RESERVA DE ALOJAMENTO DE VIAGENS PARA VIAJANTES; SERVIÇOS DE AGÊNCIA DE VIAGENS PARA RESERVA DE ALOJAMENTO EM HOTÉIS; SERVIÇOS DE AGÊNCIA DE VIAGENS PARA RESERVA DE ALOJAMENTO; SERVIÇOS DE AGÊNCIAS DE VIAGENS QUE REALIZAM RESERVA DE HOTÉIS; SERVIÇOS DE AGÊNCIAS DE VIAGENS PARA RESERVA DE ALOJAMENTO TEMPORÁRIO; SERVIÇOS DE AGÊNCIAS DE VIAGENS PARA A MARCAÇÃO DE RESERVAS EM RESTAURANTES
 (591)
 (540)

TRAVEL RESPONSE

- (210) **627052** **MNA**
 (220) 2019.07.11
 (300)
 (730) **PT JOÃO PAULO GUERREIRO MELÃO DIONÍSIO BOTELHO**
 (511) 03 ÁGUA DE ALFAZEMA; ÁGUA DE COLÓNIA; ÁGUA-DE-COLÓNIA COM ÓLEO DE SERPENTE; ÁGUA PERFUMADA; ÁGUA (PERFUMADA) PARA O CORPO; ÁGUAS DE COLÓNIA; ÁGUAS DE TOILETTE; ÁGUAS DE TOILETTE PERFUMADAS; ÁGUAS PERFUMADAS; ALMÍSCAR [NATURAL]; ALMÍSCAR [PERFUMARIA]; ALMÍSCAR SINTÉTICO; ÂMBAR-CINZENTO; ÂMBAR [PERFUME]; AROMAS PARA FRAGRÂNCIAS; AROMAS PARA PERFUMES; BASES PARA PERFUMES DE FLORES; BAUNILHA SINTÉTICA [PERFUMARIA]; COMPOSTOS DE FRAGRÂNCIAS DE GERANIOL; COMPOSTOS DE FRAGRÂNCIAS DE HELIOTROPINA; CREMES DE AROMATERAPIA; CREMES PERFUMADOS; DESODORIZANTES CORPORAIS [PERFUMARIA]; DIFUSORES DE FRAGRÂNCIAS [SUBSTÂNCIAS AROMÁTICAS]; DIFUSORES DE FRAGRÂNCIAS

[FRAGRÂNCIAS]; EAU DE TOILETTE; GERANIOL PARA FRAGRÂNCIAS; FRAGRÂNCIAS PARA USO PESSOAL; FRAGRÂNCIAS; EXTRATOS DE PERFUMES; EXTRATOS DE FLORES [PERFUMARIA]; PERFUMARIA, ÓLEOS ESSENCIAIS; PERFUMARIA NATURAL; PERFUMARIA DE MADEIRA DE CEDRO; ÓLEOS NATURAIS PARA PERFUMES; ÓLEO DE ROSAS PARA USO COSMÉTICO; ÓLEO DE LAVANDA PARA USO COSMÉTICO; ÓLEO DE HORTELÃ-PIMENTA [PERFUMARIA]; LOÇÕES E CREMES PERFUMADOS PARA O CORPO; LOÇÕES DE AROMATERAPIA; LOÇÃO PARA DEPOIS DE BARBEAR TIPO BAY RUM; LENÇOS PERFUMADOS; HELIOTROPINA; HORTELÃ-PIMENTA [MENTA] PARA A PERFUMARIA; IONONA [PERFUMARIA]; PERFUME; PERFUMES; PERFUMES DE BAUNILHA; PERFUMES LÍQUIDOS; PERFUMES PARA USO INDUSTRIAL; PERFUMES SÓLIDOS; PREPARAÇÕES DE FRAGRÂNCIAS; PREPARAÇÕES PARA FUMIGAÇÕES [PERFUMES]; PRODUTOS DE PERFUMARIA; PRODUTOS DE PERFUMARIA SINTÉTICOS; PRODUTOS PARA FUMIGAÇÕES [PERFUMES]; SPRAYS CORPORAIS PERFUMADOS; TOALHETES DESCARTÁVEIS IMPREGNADOS COM ÁGUA DE COLÓNIA; TOILETTE (ÁGUAS DE -); VAPORIZADORES CORPORAIS [NÃO MEDICINAIS]; VAPORIZADORES CORPORAIS PERFUMADOS; VAPORIZADORES PERFUMADOS PARA O CORPO

(591)

(540)

LISBOA PERFUMES

- (210) **627053** **MNA**
 (220) 2019.07.11
 (300)
 (730) **PT NR5 LDA**
 (511) 43 ALOJAMENTO TEMPORÁRIO
 (591)
 (540)

HOME TO HOME

- (210) **627061** **MNA**
 (220) 2019.07.12
 (300)
 (730) **PT LUBEFAR PRODUTOS FARMACÊUTICOS LDA.**
 (511) 05 PREPARAÇÕES FARMACÊUTICAS; ALIMENTOS E SUBSTÂNCIAS DIETÉTICAS DE USO MEDICINAL; SUPLEMENTOS ALIMENTARES PARA HUMANOS.
 (591)
 (540)

NASOCERIL

- (210) **627063** **MNA**
 (220) 2019.07.12
 (300)
 (730) **PT JOÃO LUÍS GONCALVES DOS REIS**

(511) 44 SERVIÇOS DE MEDICINA ALTERNATIVA;
SERVIÇOS DE REIKI

(591)

(540)

CHOKUREIKI

(210) **627066**

MNA

(220) 2019.07.09

(300)

(730) **PT REAL CAVE DO CEDRO, LDA.**

(511) 33 ESSÊNCIAS ALCOÓLICAS; EXTRACTOS DE FRUTOS COM ÁLCOOL; EXTRATOS ALCOÓLICOS; EXTRATOS DE FRUTA COM ÁLCOOL; AGUARDENTE DE PÊRA; ÁLCOOL DE ARROZ; AMARGOS [LICORES]; ANIS; BEBIDAS ALCOÓLICAS PRÉ-MISTURADAS; BEBIDAS APERITIVAS; BEBIDAS COM BAIXO TEOR ALCOÓLICO; BEBIDAS ESPIRITUOSAS E LICORES; BEBIDAS GASEIFICADAS COM ÁLCOOL, EXCLUINDO CERVEJA; COCKTAILS; CURAÇAU; DIGESTIVOS [LICORES E BEBIDAS ALCOÓLICAS]; DIGESTIVOS [LICORES E VINHOS]; GELATINAS ALCOÓLICAS; GEMADA ALCOÓLICA; HIDROMEL; LICOR DE GROSELHA PRETA; LICOR DE MENTA; LICORES; LICORES À BASE DE CAFÉ; LICORES À BASE DE WHISKY ESCOCÊS; LICORES ALCOÓLICOS DE SABOR AMARGO; LICORES CONTENDO NATAS; LICORES CREMOSOS; LICORES DE ERVAS; NIRA [BEBIDA ALCOÓLICA À BASE DE CANA DE AÇÚCAR]; SAKÉ; SAQUÉ; SUCEDÂNEOS DO SAQUÉ; VINHO; VINHOS; ABSINTO; AGUARDENTE; AGUARDENTE (AKVAVIT); AGUARDENTE [BEBIDAS ESPIRITUOSAS À BASE DE CANA-DE-AÇÚCAR]; AGUARDENTE COREANA [SOJU]; AGUARDENTES; AGUARDENTES CHINESAS À BASE DE SORGO; ÁLCOOL DE ARROZ [AWAMORI]; ANISETTE; ARACA; ARAK; BAIJU [BEBIDA ALCOÓLICA DESTILADA CHINESA]; BEBIDAS ALCOÓLICAS FERMENTADAS; BEBIDAS DESTILADAS; BEBIDAS ESPIRITUOSAS; BEBIDAS ESPIRITUOSAS CHINESAS DE SORGO [GAOLIAN-JIOU]; BEBIDAS ESPIRITUOSAS DESTILADAS; BEBIDAS ESPIRITUOSAS POTÁVEIS; BRANDY PARA COZINHAR; CACHAÇA; CALVADOS [BEBIDA ALCOÓLICA DESTILADA]; CEREJAS (AGUARDENTE DE -) [KIRSCH]; CONHAQUE [BRANDY]; ESPIRITUOSOS (BEBIDAS ALCOÓLICAS); EXTRATOS DE LICORES ESPIRITUOSOS; GENEBRA [AGUARDENTE]; GIN; GRAPPA; KIRSCH; LICOR BRANCO CHINÊS [BAIGANR]; LICOR BRANCO JAPONÊS [SHOCHU]; LICOR DE CEVADA DESCASCADA; LICOR DE GENGIBRE; LICOR DE GINJA; LICOR DE GINSENG VERMELHO; LICOR FERMENTADO CHINÊS [LAOJIOU]; LICOR JAPONÊS AROMATIZADO COM EXTRATOS DE AMEIXAS ASIÁTICAS; LICOR JAPONÊS AROMATIZADO COM EXTRATOS DE AGULHAS DE PINHEIRO; LICOR JAPONÊS COM EXTRATOS DE ALGAS; LICOR TÓNICO AROMATIZADO COM EXTRATOS DE AMEIXA JAPONESA [UMESHU]; LICOR TÓNICO AROMATIZADO COM EXTRATOS DE AGULHA DE PINHEIRO [MATSUBA-ZAKE]; LICOR TÓNICO COMEXTRATOS DE ERVAS [HOMEISHU]; LICOR TÓNICO COM EXTRATOS DE COBRA MAMUSHI [MAMUSHI-ZAKE]; LICORES JAPONESES REGENERADOS [NAOSHI]; LICORES TÓNICOS AROMATIZADOS; MISTURA DE LICORES CHINESES [WUJIAPIE-JIOU]; RUM; RUM COM ADIÇÃO DE

VITAMINAS; RUM DE SUMO DE CANA-DE-AÇÚCAR; SHOCHU [AGUARDENTES]; UÍSQE BOURBON; VODKA; WHISKY; WHISKY CANADIANO; WHISKY DE MALTE; WHISKY DE MISTURA; WHISKY ESCOCÊS; ÁGUA-PÉ; APERITIVOS À BASE DE LICOR ALCOÓLICO DESTILADO; BEBIDAS À BASE DE VINHO; BEBIDAS QUE CONTÊM VINHO [SPRITZERS]; SANGRIA; VINHO À BASE DE FRAMBOESA PRETA [BOKBUNJAJU]; VINHO BRANCO; VINHO DE ACANTHOPANAX [OGAPIJU]; VINHO DE AMORAS; VINHO DE ARROZ AMARELO; VINHO DE ARROZ TRADICIONAL COREANO [MAKGEOJI]; VINHO DE MORANGOS; VINHO DE UVAS; VINHO ESPUMANTE DE FRUTOS; VINHO ESPUMANTE DE UVAS; VINHO TINTO; VINHOS ALCOÓLICOS; VINHOS COM BAIXO TEOR DE ÁLCOOL; VINHOS COM INDICAÇÃO GEOGRÁFICA PROTEGIDA; VINHOS DE DENOMINAÇÕES DE ORIGEM PROTEGIDAS; VINHOS DE FRUTA; VINHOS DE MESA; VINHOS DE SOBREMESA; VINHOS DE UVAS DOCES JAPONESAS QUE CONTÊM EXTRATOS DE GINSENG E CASCA DE QUINA; VINHOS DOCES; VINHOS ESPUMANTES; VINHOS ESPUMANTES NATURAIS; VINHOS FORTIFICADOS; VINHOS GENEROSOS; VINHOS PARA COZINHAR; VINHOS QUENTES (VINHOS AQUECIDOS E ADOÇADOS COM ESPECIARIAS); VINHOS ROSÉ; VINHOS SEM GÁS; CIDRA SECA; SIDRA DOCE; APERITIVOS À BASE DE BEBIDAS ALCOÓLICAS; APERITIVOS À BASE DE VINHO; APERITIVOS ALCOÓLICOS AMARGOS; BEBIDAS À BASE DE RUM; BEBIDAS À BASE DE VINHO E SUMO DE FRUTOS; BEBIDAS ALCOÓLICAS À BASE DE CAFÉ; BEBIDAS ALCOÓLICAS À BASE DE CHÁ; BEBIDAS ALCOÓLICAS AROMATIZADAS; BEBIDAS ALCOÓLICAS COM LEITE; BEBIDAS ALCOÓLICAS CONTENDO FRUTOS; BEBIDAS ALCOÓLICAS CONTENDO FRUTAS; BEBIDAS ALCOÓLICAS DE FRUTAS; BEBIDAS ALCOÓLICAS PRÉ-MISTURADAS, OUTRAS QUE NÃO À BASE DE CERVEJA; BEBIDAS ENERGÉTICAS COM ÁLCOOL; COCKTAILS ALCOÓLICOS PREPARADOS; COCKTAILS COM ÁLCOOL SOB A FORMA DE GELATINAS REFRIGERADAS; COCKTAILS DE FRUTAS COM ÁLCOOL; COCKTAILS DE VINHO PREPARADOS; MISTURA JAPONESA DE LICOR À BASE DE ARROZ DOCE [SHIRO-ZAKE]; PONCHE ALCOÓLICO; PONCHE DE RUM; PONCHES DE VINHO; VINHOS DE APERITIVO

(591)

(540)

REAL CAVE DO CEDRO TUDO BEM

(210) **627069**

MNA

(220) 2019.07.09

(300)

(730) **MT SANA HOTELS AND RESORTS LIMITED**

(511) 43 BARES; SERVIÇOS DE ALIMENTAÇÃO E BEBIDAS EM RESTAURANTES E BARES; SERVIÇOS DERESTAURANTE E BAR; SERVIÇOS RELACIONADOS COM A PREPARAÇÃO DE ALIMENTOS E BEBIDAS

(591)

(540)

ALLORA

(210) **627070** MNA
 (220) 2019.07.09
 (300)

(730) **PT SUNDAY EVERYDAY LDA**

(511) 39 AGÊNCIAS DE RESERVAS DE VIAGENS; AGENTES DE ORGANIZAÇÃO DE VIAGENS; CONSULTADORIA EM MATÉRIA DE VIAGENS PROPORCIONADA ATRAVÉS DE CENTROS DE CHAMADAS E LINHAS DE ASSISTÊNCIA TELEFÔNICA; CONSULTADORIA EM VIAGENS; PLANEAMENTO E RESERVA DE VIAGENS E TRANSPORTES, ATRAVÉS DE MEIOS ELETRÔNICOS; PLANIFICAÇÃO, ORGANIZAÇÃO E RESERVA DE VIAGENS; PLANIFICAÇÃO, ORGANIZAÇÃO E RESERVA DE VIAGENS ATRAVÉS DE MEIOS ELETRÔNICOS; SERVIÇOS DE OPERADORES TURÍSTICOS PARA RESERVA DE VIAGENS

(591)
 (540)

CRYPTOTRAVEL

(210) **627071** MNA
 (220) 2019.07.09
 (300)

(730) **PT OASISCONSTELLATION UNIPESSOAL, LDA**

(511) 06 ESTATUETAS COMO OBJETOS DE ARTE EM METAIS COMUNS; OBJECTOS DE ARTE EM METAIS NÃO PRECIOSOS; OBJETOS DE ARTE EM METAIS COMUNS; OBRAS DE ARTE EM METAL (EM METAIS COMUNS); OBRAS DE ARTE ESCULPIDAS EM METAIS COMUNS; PEÇAS DE ARTE FUNDIDAS DE METAIS COMUNS

39 ORGANIZAÇÃO DE EXCURSÕES DE TURISMO; RESERVA DE VIAGENS ATRAVÉS DE AGÊNCIAS DE TURISMO; AGENTES DE ORGANIZAÇÃO DE VIAGENS; DISPONIBILIZAÇÃO DE INFORMAÇÃO ONLINE SOBRE VIAGENS; FORNECIMENTO DE INFORMAÇÕES RELACIONADAS COM VIAGENS; FORNECIMENTO DE INFORMAÇÕES SOBRE VIAGENS; INFORMAÇÕES DE VIAGENS; FORNECIMENTO DE INFORMAÇÕES RELATIVAS AO PLANEAMENTO E À RESERVA DE VIAGENS E TRANSPORTES, ATRAVÉS DE MEIOS ELETRÔNICOS; ORGANIZAÇÃO DE TRANSPORTE E VIAGENS; ORGANIZAÇÃO DE VIAGENS; ORGANIZAÇÃO DE VIAGENS DE FÉRIAS; ORGANIZAÇÃO DE VIAGENS E PASSEIOS DE BARCO; ORGANIZAÇÃO DE VIAGENS RECREATIVAS DE GRUPO; ORGANIZAÇÃO DE VIAGENS TURÍSTICAS; PLANIFICAÇÃO, ORGANIZAÇÃO E RESERVA DE VIAGENS; PRESTAÇÃO DE INFORMAÇÕES TURÍSTICAS SOBRE VIAGENS; PRESTAÇÃO DE INFORMAÇÕES RELACIONADAS COM ITINERÁRIOS DE VIAGENS; REALIZAÇÃO DE VIAGENS POR SIGHTSEEING; RESERVA DE VIAGENS DE FÉRIAS E VISITAS TURÍSTICAS; SERVIÇOS DE AGÊNCIA DE VIAGENS, DESIGNADAMENTE ORGANIZAÇÃO DE TRANSPORTE PARA VIAJANTES; SERVIÇOS DE GUIAS PARA VIAGENS; SERVIÇOS DE OPERADORES TURÍSTICOS PARA RESERVA DE VIAGENS; SERVIÇOS DE PLANEAMENTO DE

VIAGENS; SERVIÇOS DE VIAGENS; VIAGENS E TRANSPORTE DE PASSAGEIROS
 43 SERVIÇOS DE ALIMENTAÇÃO E BEBIDAS EM RESTAURANTES E BARES; SERVIÇOS DE RESTAURAÇÃO [ALIMENTAÇÃO E BEBIDAS]; SERVIÇOS DE RESTAURANTES

(591)
 (540)



(531) 18.3.2

(210) **627072** MNA
 (220) 2019.07.09
 (300)

(730) **PT NOÉMIA MARIA DA SILVA CAMPOS E BORGES DA SILVA**

(511) 05 SUPLEMENTOS ALIMENTARES
 (591)
 (540)

EUBAGE

(210) **627073** MNA
 (220) 2019.07.10
 (300)

(730) **PT FEDERAÇÃO ORNITOLÓGICA PORTUGUESA CULTURAL E DESPORTIVA**

(511) 41 EXPOSIÇÕES DE ANIMAIS; DIREÇÃO DE EXPOSIÇÕES PARA FINS DE PASSATEMPO; DIREÇÃO DE EXPOSIÇÕES PARA FINS CULTURAIS; DIREÇÃO DE EXPOSIÇÕES PARA FINS EDUCATIVOS; DIREÇÃO DE EXPOSIÇÕES COM FINS DE ENTRETENIMENTO; DIREÇÃO DE SEMINÁRIOS PEDAGÓGICOS; ORGANIZAÇÃO DE CONFERÊNCIAS; ORGANIZAÇÃO DE EXPOSIÇÕES PARA FINS CULTURAIS OU EDUCATIVOS; ORGANIZAÇÃO DE EXPOSIÇÕES COM FINS CULTURAIS E EDUCATIVOS; ORGANIZAÇÃO DE EXPOSIÇÕES DE ANIMAIS

(591) VERMELHO; VERDE; AMARELO; AZUL; BRANCO.
 (540)



(531) 3.7.11 ; 17.3.2 ; 26.1.15

(210) **627085** MNA
 (220) 2019.07.10
 (300)
 (730) **PT RODRIGO RAMOS LOES**

(511) 37 ABERTURA DE TÚNEIS; ALVENARIA; APLICAÇÃO DE BETONILHA; APLICAÇÃO DE PINTURAS DE PROTEÇÃO EM CONSTRUÇÕES; APLICAÇÃO DE REBOCO EM EDIFÍCIOS; APLICAÇÃO DE REBOCO EM PISCINAS; APLICAÇÃO DE REBOCO EM TÚNEIS; APLICAÇÃO DE REVESTIMENTOS IMPERMEÁVEIS; APLICAÇÃO DE REVESTIMENTOS IMPERMEÁVEIS PARA TELHADOS; APLICAÇÃO DE REVESTIMENTOS DE PROTEÇÃO EM ESCAVAÇÕES DE SUPERFÍCIE; APLICAÇÃO DE REVESTIMENTOS EM EDIFÍCIOS; APLICAÇÃO DE REVESTIMENTOS PROTETORES EM SUPERFÍCIES DE TANQUES; APLICAÇÃO DE REVESTIMENTOS DE PROTEÇÃO PARA CONSTRUÇÕES; APLICAÇÃO DE REVESTIMENTOS PROTETORES EM SUPERFÍCIES DE EDIFÍCIOS; ALUGUER DE ANDAIMES; ALUGUER DE ANDAIMES DE CONSTRUÇÃO, PLATAFORMAS DE TRABALHO E CONSTRUÇÃO; ALUGUER DE APARELHOS DE CONSTRUÇÃO; ALUGUER DE APARELHOS DE LIMPEZA; ALUGUER DE APARELHOS DE MISTURA DE BETÃO; ALUGUER DE APARELHOS PARA A CONSTRUÇÃO; ALUGUER DE APARELHOS PARA UTILIZAÇÃO NA CONSTRUÇÃO DE EDIFÍCIOS; ALUGUER DE APARELHOS PARA LEVANTAR; ALUGUER DE BERBEQUINS

(591)
 (540)

RL CONSTRUTORA

(210) **627092** MNA
 (220) 2019.07.10
 (300)
 (730) **PT SOFIA JIVÁ PIRES DOS SANTOS**

(511) 35 SERVIÇOS DE VENDA A RETALHO RELATIVOS A VESTUÁRIO; SERVIÇOS DE VENDA A RETALHO ON-LINE RELACIONADOS COM VESTUÁRIO; SERVIÇOS DE VENDA A RETALHO RELACIONADOS COM TÊXTEIS PARA O LAR; SERVIÇOS DE VENDA A RETALHO RELACIONADOS COM ACESSÓRIOS DE MODA; SERVIÇOS DE VENDA A RETALHO RELACIONADOS COM ACESSÓRIOS DE VESTUÁRIO; SERVIÇOS DE VENDA A RETALHO ON-LINE RELATIVOS A MALAS DE VIAGEM; SERVIÇOS DE VENDA A RETALHO ON-LINE ATIVOS

A BRINQUEDOS; SERVIÇOS DE VENDA A RETALHO ON-LINE RELATIVOS A JOIAS; SERVIÇOS DE VENDA A RETALHO ON-LINE RELATIVOS A BOLSAS DE MÃO; SERVIÇOS DE VENDA A RETALHO ON-LINE RELATIVOS A ARTIGOS DE VESTUÁRIO; SERVIÇOS DE VENDA A RETALHO RELACIONADOS COM HARDWARE INFORMÁTICO

(591)
 (540)

SEMPERFIF

(210) **627094** MNA
 (220) 2019.07.10
 (300)
 (730) **PT JOSÉ MANUEL TAVARES CARDOSO**
 (511) 45 CONSULTADORIA EM SEGURANÇA NO POSTO DE TRABALHO

(591)
 (540)

SANJOSAFE

(210) **627160** MNA
 (220) 2019.07.15
 (300) 2019.05.10 ES 4018671
 (730) **ES SMATTEX, S.L.**

(511) 17 PRODUTOS DE MATÉRIAS PLÁSTICAS SEMI-TRABALHADAS; ESPUMAS DE BORRACHA, DE GOMA E SINTÉTICAS; MATERIAIS DE ACOLCHOAMENTO DE BORRACHA OU MATÉRIAS PLÁSTICAS; MATÉRIAS PLÁSTICAS EXTRUDIDAS E ESPUMAS (PRODUTOS DE ENCHIMENTO) PARA FABRICAR E ENCHER COLCHÕES, ALMOFADAS DE ENCOSTO, ALMOFADAS, ALMOFADÕES, BASES PARA CAMAS, CAMAS, SOFÁS, DIVÃS, POLTRONAS E CADEIRAS.
 20 CAMAS, COLCHÕES, SOMMIERS, SOMMIERS PARA COLCHÕES, PROTECTORES DE COLCHÕES, SOMMIERS DE MOLAS, SOMMIERS DE RIPAS, SOMMIERS DE CAMAS, BASES DE CAMAS, ALMOFADAS, ALMOFADAS DE ENCOSTO, TRAVESSEIROS, MOBILIÁRIO.

(591)
 (540)



(531) 5.3.13 ; 12.1.4 ; 26.4.16 ; 27.5.17

Pedidos - Marca coletiva

De acordo com o artigo 226.º do Código da Propriedade Industrial, a seguir se publicam os pedidos de registo de marcas coletivas; da data de publicação do presente aviso começa a contar-se o prazo de dois meses para a apresentação de reclamações de quem se julgar prejudicado pela eventual concessão dos mesmos, em conformidade com o artigo 17.º do mesmo Código.

(210) **626473** MC

(220) 2019.07.02

(300)

(730) **PT VIVARTE-LABORATÓRIO NACIONAL
DE RECRIAÇÃO HISTÓRICA**

(511) 41 ATIVIDADES CULTURAIS E DE ENTRETENIMENTO ;
ESPETÁCULOS DE VARIEDADES; ORGANIZAÇÃO,
APRESENTAÇÃO E PRODUÇÃO DE ESPETÁCULOS E
ATUAÇÕES AO VIVO; ORGANIZAÇÃO DE
ESPETÁCULOS CINEMATOGRAFICOS E MUSICAIS,
EVENTOS CULTURAIS E DESPORTIVOS, ASSIM
COMO ESPETÁCULOS AO VIVO; ORGANIZAÇÃO DE
EVENTOS CULTURAIS ; ORGANIZAÇÃO DE
EXPOSIÇÕES COM FINS CULTURAIS ;
ORGANIZAÇÃO DE EXPOSIÇÕES, CONVENÇÕES E
CONFERÊNCIAS COM FINS CULTURAIS E
EDUCATIVOS; PRODUÇÕES DE TEATRO;
REALIZAÇÃO DE ESPETÁCULOS AO VIVO E
FESTIVAIS DE CINEMA

(591)

(540)

FESTIVAL PIRATA

Concessões

| Processo | Data do registo | Data do despacho | Nome do 1º requerente/titular | País resid. | Classes (Nice) | Observações |
|----------|-----------------|------------------|--|-------------|----------------|-------------|
| 601318 | 2019.07.22 | 2019.07.22 | NARRAIDOO VIANNEY | FR | 25 | |
| 605963 | 2019.07.25 | 2019.07.25 | MARIA DA CONCEIÇÃO ESTEVES ALVES | PT | 35 41 44 | |
| 610285 | 2019.07.25 | 2019.07.25 | HEALTH CLUSTER PORTUGAL - ASSOCIAÇÃO DO PÓLO DE COMPETITIVIDADE DA SAÚDE | PT | 41 42 | |
| 610509 | 2019.07.25 | 2019.07.25 | VÍTOR MANUEL ALVES VAZ | PT | 44 | |
| 610514 | 2019.07.25 | 2019.07.25 | HEXÓNIO CONSULTING LDA | PT | 09 42 | |
| 611392 | 2019.07.25 | 2019.07.25 | RICARDO MARTINS UNIPessoal LDA | PT | 43 | |
| 611980 | 2019.07.25 | 2019.07.25 | WORLDWIDE BRANDS, LDA. | PT | 29 | |
| 613264 | 2019.07.25 | 2019.07.25 | PENGCHENG CHEN | PT | 35 | |
| 614413 | 2019.07.25 | 2019.07.25 | J. CURVELO, LDA | PT | 36 | |
| 618208 | 2019.07.25 | 2019.07.25 | SANER - SOCIEDADE ALIMENTAR DO NORTE, S.A. | PT | 33 | |
| 618527 | 2019.07.25 | 2019.07.25 | MARIO JORGE GIESEWETTER DE SA | PT | 25 | |
| 618583 | 2019.07.25 | 2019.07.25 | TEMAS D'IMPROVISO, LDA | PT | 03 35 | |
| 618585 | 2019.07.25 | 2019.07.25 | TEMAS D'IMPROVIDO, LDA | PT | 03 35 | |
| 619303 | 2019.07.25 | 2019.07.25 | LIDIA SOFIA DOS SANTOS MARCHANTE | PT | 43 | |
| 619361 | 2019.07.25 | 2019.07.25 | JOÃO BASTOS RODRIGUES | PT | 30 43 | |
| 619362 | 2019.07.25 | 2019.07.25 | FLOR PITA FERNANDES | PT | 21 | |
| 619372 | 2019.07.25 | 2019.07.25 | SOFIA FONTOURA MONTEIRO | PT | 40 | |
| 619373 | 2019.07.25 | 2019.07.25 | GLORIÉXITO, LDA. | PT | 43 | |
| 619375 | 2019.07.25 | 2019.07.25 | JOSÉ MIGUEL PINHEIRO CALHAU DE OLIVEIRA | PT | 41 | |
| 619381 | 2019.07.25 | 2019.07.25 | TERESA ALMEIDA, SOCIEDADE FARMACÊUTICA, UNIPessoal LDA. | PT | 44 | |
| 619388 | 2019.07.25 | 2019.07.25 | PAULO JORGE TEODORO LOPES CARVALHO | PT | 41 | |
| 619390 | 2019.07.25 | 2019.07.25 | PEDRO MIGUEL EGIDIO CORREIA AMEIXA | PT | 30 | |
| 619422 | 2019.07.25 | 2019.07.25 | ESPORÃO, S.A. | PT | 29 33 35 | |
| 619423 | 2019.07.25 | 2019.07.25 | ESPORÃO, S.A. | PT | 29 33 35 | |
| 619424 | 2019.07.25 | 2019.07.25 | ESPORÃO, S.A. | PT | 29 33 35 | |
| 619426 | 2019.07.25 | 2019.07.25 | ESPORÃO, S.A. | PT | 29 33 35 | |
| 619427 | 2019.07.25 | 2019.07.25 | ESPORÃO, S.A. | PT | 29 33 35 | |
| 619475 | 2019.07.25 | 2019.07.25 | NORSEMAN CAPITAL, UNIPessoal LDA | PT | 29 30 35 | |
| 619476 | 2019.07.25 | 2019.07.25 | FILIPE JOÃO BARRADAS MARTINHO RAPOSO | PT | 41 44 | |
| 619504 | 2019.07.25 | 2019.07.25 | ASTROGRAFE - ARTES GRÁFICAS, LDA. | PT | 40 | |
| 619505 | 2019.07.25 | 2019.07.25 | PEDRO MIGUEL MATOS SANTOS | PT | 41 | |
| 619506 | 2019.07.25 | 2019.07.25 | ASAL AGÊNCIA DE SEGUROS & ASSISTÊNCIA, S.A. | PT | 36 | |

| Processo | Data do registo | Data do despacho | Nome do 1º requerente/titular | País resid. | Classes (Nice) | Observações |
|----------|-----------------|------------------|--|-------------|----------------|-------------|
| 619509 | 2019.07.25 | 2019.07.25 | CRISTINA ANGÉLICA FIDALGO FARIA | PT | 14 25 26 35 | |
| 619533 | 2019.07.25 | 2019.07.25 | SHIELDPOTENTIAL LDA | PT | 16 35 39 | |
| 619539 | 2019.07.25 | 2019.07.25 | GUEDES DE OLIVEIRA & SALGADO DOS SANTOS - ARQUITECTURA E DESIGN, LDA | PT | 42 | |
| 619553 | 2019.07.25 | 2019.07.25 | YOUNIQUE TAILOR TOURS, LDA | PT | 12 35 39 43 | |
| 619568 | 2019.07.25 | 2019.07.25 | FRANCISCO JORGE DE ABREU FILHO | PT | 35 | |
| 619593 | 2019.07.25 | 2019.07.25 | MANUEL JOSÉ MACHADO | PT | 33 | |
| 619594 | 2019.07.25 | 2019.07.25 | ATLAS PROJ TECNOLOGIA LTDA | BR | 09 | |
| 619595 | 2019.07.25 | 2019.07.25 | ATLAS PROJ TECNOLOGIA LTDA | BR | 36 | |
| 619596 | 2019.07.25 | 2019.07.25 | ATLAS PROJ TECNOLOGIA LTDA | BR | 36 | |
| 619640 | 2019.07.25 | 2019.07.25 | JOSÉ AFONSO MORENO BULAS CRUZ | PT | 30 33 | |
| 619644 | 2019.07.25 | 2019.07.25 | CRISTIANO & OCTÁVIO COMERCIO DE AUTOMÓVEIS LDA | PT | 35 | |
| 619654 | 2019.07.25 | 2019.07.25 | HUGO LEANDRO BOGAS LOURENÇO | PT | 05 25 | |
| 619657 | 2019.07.25 | 2019.07.25 | SARA ISABEL MARTINS RODRIGUES | PT | 35 36 41 | |
| 619684 | 2019.07.25 | 2019.07.25 | ITST SOLUTIONS, UNIPESSOAL LDA | PT | 09 | |
| 619685 | 2019.07.25 | 2019.07.25 | GIALMAR PRODUTOS ALIMENTARES SA | PT | 35 | |
| 619686 | 2019.07.25 | 2019.07.25 | COOPBEI- COOPERATIVA AGRÍCOLA E APÍCOLA DAS BEIRAS, CRL | PT | 30 | |
| 619697 | 2019.07.25 | 2019.07.25 | CENTRAL - SOCIEDADE COMERCIAL, S. A. (SUCURSAL EM PORTUGAL) | PT | 33 | |
| 619716 | 2019.07.25 | 2019.07.25 | F2IS - CONSULTORIA E GESTÃO, LDA. | PT | 43 | |
| 619719 | 2019.07.25 | 2019.07.25 | BIOIBERICA, S.A.U. | ES | 05 | |
| 619720 | 2019.07.25 | 2019.07.25 | SIC - SOCIEDADE INDEPENDENTE DE COMUNICAÇÃO, S.A. | PT | 38 41 | |
| 619723 | 2019.07.25 | 2019.07.25 | FARMÁCIA SOUSA TORRES S.A. | PT | 35 | |
| 619724 | 2019.07.25 | 2019.07.25 | EUROSTARS HOTEL COMPANY, S.L | ES | 43 | |
| 619725 | 2019.07.25 | 2019.07.25 | ASSOCIAÇÃO TERRA DOS SONHOS | PT | 44 45 | |
| 619726 | 2019.07.25 | 2019.07.25 | ASSOCIAÇÃO TERRA DOS SONHOS | PT | 44 45 | |
| 619731 | 2019.07.25 | 2019.07.25 | KOOK NÓMADA LDA | PT | 43 | |
| 619746 | 2019.07.25 | 2019.07.25 | AEP - ASSOCIAÇÃO EMPRESARIAL DE PORTUGAL | PT | 35 | |
| 619752 | 2019.07.25 | 2019.07.25 | BIZ PLAN-CONSULTING LDA | PT | 22 23 24 | |
| 619753 | 2019.07.25 | 2019.07.25 | ISABEL JOSE MANUEL | PT | 35 | |
| 619754 | 2019.07.25 | 2019.07.25 | MÁRIO ANTÓNIO CASTRO ABELENDIA | PT | 19 | |
| 619757 | 2019.07.25 | 2019.07.25 | ILHAFLOR - RENT A CAR LDA | PT | 39 | |
| 619758 | 2019.07.25 | 2019.07.25 | APHROS WINE LDA | PT | 33 | |
| 619759 | 2019.07.25 | 2019.07.25 | MIGUEL ALEXANDRE SARAIVA VARANDA | PT | 05 | |
| 619766 | 2019.07.25 | 2019.07.25 | PEDRO JORGE SILVA OLIVEIRA | PT | 09 | |
| 619769 | 2019.07.25 | 2019.07.25 | OURWAY,LDA | PT | 35 36 37 | |
| 619773 | 2019.07.25 | 2019.07.25 | ISABEL MARIA DE CARVALHO MARÇAL ANTUNES | PT | 35 | |
| 619778 | 2019.07.25 | 2019.07.25 | HÉLIO FERNANDO MIRANDA RAMOS | PT | 42 | |
| 619786 | 2019.07.25 | 2019.07.25 | CLAMAPOR,LDA | PT | 07 | |
| 619791 | 2019.07.25 | 2019.07.25 | ADÉLIA MARIA AFONSO PEREIRA | PT | 16 | |

| Processo | Data do registo | Data do despacho | Nome do 1º requerente/titular | País resid. | Classes (Nice) | Observações |
|----------|-----------------|------------------|---|-------------|----------------|-------------|
| 619795 | 2019.07.25 | 2019.07.25 | FERNANDO JORGE CORREIA AGUIAR | PT | 16 38 41 | |
| 619798 | 2019.07.25 | 2019.07.25 | ANA SOFIA OLIVEIRA DA ROCHA | PT | 30 | |
| 619800 | 2019.07.25 | 2019.07.25 | JOANA CLAUDIA RODRIGUES FRANCISCO PESTANA LOPES | PT | 44 | |

Renovações

N.ºs 155 222, 155 223, 224 645, 335 111, 336 300, 443 609, 444 051, 444 157, 449 629, 451 388, 453 699, 453 700, 455 599 e 456 137.

Caducidades por falta de pagamento de taxa

| Processo | Data do registo | Data da caducidade | Nome do 1º requerente/titular | País resid. | Observações |
|----------|-----------------|--------------------|--|-------------|-------------|
| 145701 | 1967.11.17 | 2019.07.22 | M. L. PINHO & FILHOS, LDA. | PT | |
| 146015 | 1967.11.30 | 2019.07.22 | DANFOSS A/S | DK | |
| 152848 | 1944.03.11 | 2019.07.22 | IRISH SEAFOOD INVESTMENT LIMITED | IE | |
| 211623 | 1981.05.12 | 2019.07.22 | DANIEL ANTÓNIO DE JESUS VIDAL | ES | |
| 212899 | 1981.08.19 | 2019.07.22 | BGI BRANDS S.À R.L. | LU | |
| 212915 | 1981.08.19 | 2019.07.22 | LORILLARD LICENSING COMPANY LLC, SOCIEDADE ORGANIZADA E EXISTINDO SEGUNDO AS LEIS DO ESTADO DE NORTH CAROLINA, E.U.A. | US | |
| 213213 | 1981.09.17 | 2019.07.22 | IGM GROUP B.V. | PT | |
| 213214 | 1981.09.17 | 2019.07.22 | IGM GROUP B.V. | PT | |
| 218960 | 1982.12.31 | 2019.07.22 | PRINCE SPORTS, INC | US | |
| 220038 | 1983.03.18 | 2019.07.22 | ACTAVIS GROUP EFH. | IS | |
| 220040 | 1983.03.18 | 2019.07.22 | A. J. PINTO & SILVA, SA | PT | |
| 220041 | 1983.03.18 | 2019.07.22 | A.J.PINTO & SILVA, SA | PT | |
| 220042 | 1983.03.18 | 2019.07.22 | A.J.PINTO & SILVA, SA | PT | |
| 220043 | 1983.03.18 | 2019.07.22 | A. J. PINTO & SILVA, SA | PT | |
| 220044 | 1983.03.18 | 2019.07.22 | A. J. PINTO & SILVA, SA | PT | |
| 221787 | 1983.07.19 | 2019.07.22 | ECCO SKO A/S | DK | |
| 223592 | 1984.01.06 | 2019.07.22 | NOIVOS DE GONDOMAR - COMÉRCIO DE VESTUÁRIO, LDA. | PT | |
| 223595 | 1984.01.06 | 2019.07.22 | E.I. DU PONT DE NEMOURS AND COMPANY, UMA SOCIEDADE ORGANIZADA E EXISTINDO SEGUNDO AS LEIS DO ESTADO DE DELAWARE, E.U.A. | US | |
| 223600 | 1984.01.06 | 2019.07.22 | FCA US LLC | US | |
| 223612 | 1984.06.10 | 2019.07.22 | PALL CORPORATION | US | |
| 223854 | 1984.01.27 | 2019.07.22 | TRISTAR PICTURES, INC. | US | |
| 315226 | 1996.02.02 | 2019.07.22 | HEWLETT PACKARD ENTERPRISE DEVELOPMENT LP (TEXAS LIMITED PARTNERSHIP) | US | |
| 321930 | 1997.02.18 | 2019.07.22 | EL CORTE INGLÊS, S.A. | ES | |
| 321945 | 1997.02.18 | 2019.07.22 | PRÁTICA-MÁQUINAS PARA CONSTRUÇÃO CIVIL E MINAS,LDA | PT | |
| 321992 | 1997.02.20 | 2019.07.22 | HERO | CH | |
| 322930 | 1997.03.31 | 2019.07.22 | BRAVOTEX II-PRODUÇÃO E COMERCIALIZAÇÃO TÊXTIL, SA | PT | |
| 328516 | 1998.02.03 | 2019.07.22 | RÁDIO E TELEVISÃO DE PORTUGAL, S.A. | PT | |
| 328542 | 1998.02.04 | 2019.07.22 | BASF AGRO B.V., ARNHEM (NL), ZWEIGNIEDERLASSUNG FREIENBACH | CH | |
| 328758 | 1998.02.17 | 2019.07.22 | PFIZER PRODUCTS INC. | US | |
| 328800 | 1998.02.19 | 2019.07.22 | SUAVECEL - INDUSTRIA TRANSFORMADORA DE PAPEL SA | PT | |
| 328801 | 1998.02.19 | 2019.07.22 | SUAVECEL - INDUSTRIA TRANSFORMADORA DE PAPEL SA | PT | |
| 328878 | 1998.02.20 | 2019.07.22 | CONVATEC INC | PT | |
| 328879 | 1998.02.20 | 2019.07.22 | CONVATEC INC. | US | |
| 414063 | 2007.04.03 | 2019.07.22 | SÍLVIA MENESES | PT | |
| 419927 | 2007.08.20 | 2019.07.22 | MARIA ELEUSINA DE CARVALHO PEREIRA E LOUREIRO | PT | |
| 422907 | 2007.10.23 | 2019.07.22 | OBRIVERCA - CONSTRUÇÕES E PROJECTOS, S.A. | PT | |
| 423963 | 2007.11.12 | 2019.07.22 | GBA - GUEVEL BRANCO & ASSOCIADOS, CONSULTORES, LDA. | PT | |
| 424123 | 2007.11.16 | 2019.07.22 | MARIA DE FÁTIMA DIONISIO MARTINHO MACEDO | PT | |
| 424223 | 2007.11.20 | 2019.07.22 | REDE PRIME - GESTÃO DE FRANQUIAS, LDA. | PT | |

| Processo | Data do registo | Data da caducidade | Nome do 1º requerente/titular | País resid. | Observações |
|----------|-----------------|--------------------|--|-------------|-------------|
| 425239 | 2007.12.07 | 2019.07.22 | JOSÉ GIL FERREIRA FERNANDES | PT | |
| 426903 | 2008.01.18 | 2019.07.22 | IDALBERTA RENATA DE SOUSA DOS SANTOS | PT | |
| 427962 | 2008.02.11 | 2019.07.22 | CHECKIMAGE, LDA | PT | |
| 427963 | 2008.02.11 | 2019.07.22 | MÁRIO JOÃO FERREIRA BARBOSA | PT | |
| 431011 | 2008.04.07 | 2019.07.22 | DOMINGOS GUILHERMINO DOS REIS ALVES DE SOUSA | PT | |
| 433723 | 2008.06.02 | 2019.07.22 | AMAZE, LDA. | PT | |
| 434573 | 2008.06.18 | 2019.07.22 | MOBIZAPP - COMUNICAÇÕES ELECTRÓNICAS, S.A. | PT | |
| 434680 | 2008.06.23 | 2019.07.22 | MARCO ANTÓNIO CAMPOS LEANDRO DA SILVA OLIVEIRA | PT | |
| 435271 | 2008.07.04 | 2019.07.22 | SIC - SOCIEDADE INDEPENDENTE DE COMUNICAÇÃO, S.A. | PT | |
| 435623 | 2008.07.11 | 2019.07.22 | CHÁCARA DO CHOCOLATE, LDA. | PT | |
| 436707 | 2008.08.05 | 2019.07.22 | SUPREME BEING LIMITED | GB | |
| 437219 | 2008.08.19 | 2019.07.22 | RESPOSTAS DIÁRIAS, LDA. | PT | |
| 437509 | 2008.08.27 | 2019.07.22 | ELECTROSIS, LDA. | PT | |
| 437968 | 2008.09.10 | 2019.07.22 | CEAPHARMA, CONSULTADORIA FARMACÊUTICA, LDA. | PT | |
| 438322 | 2008.09.17 | 2019.07.22 | SANDRA CRISTINA ALVES FERREIRA CAROLINO | PT | |
| 438800 | 2008.09.30 | 2019.07.22 | 7GRAUS II - SOLUÇÕES WEB, LDA. | PT | |
| 439089 | 2008.10.07 | 2019.07.22 | TUNE SERVIÇOS DE GESTÃO, LDA. | PT | |
| 439092 | 2008.10.03 | 2019.07.22 | TÂNIA MARISA FERREIRA HENRIQUES | PT | |
| 439125 | 2008.10.04 | 2019.07.22 | CLÍNICA DA VINCI, LDA. | PT | |
| 439141 | 2008.10.07 | 2019.07.22 | MARIA DO ROSÁRIO GASPAS DE OLIVEIRA | PT | |
| 439205 | 2008.10.09 | 2019.07.22 | RUI MIGUEL PINTO FERRÃO MARTINS | PT | |
| 439229 | 2008.10.10 | 2019.07.22 | PATRÍCIA DA CONCEIÇÃO MARQUES BANDEIRA | PT | |
| 439233 | 2008.10.06 | 2019.07.22 | JOÃO MANUEL MARQUES NANDIM VIEIRA | PT | |
| 439257 | 2008.10.09 | 2019.07.22 | INTERNACIONAL VIAGENS DA MADEIRA, LDA. | PT | |
| 439349 | 2008.10.12 | 2019.07.22 | HUGO MIGUEL LOURINHO MARTINS | PT | |
| 439361 | 2008.10.13 | 2019.07.22 | JOSÉ ALEXANDRE SILVESTRE DA SILVA SANTOS | PT | |
| 439375 | 2008.10.14 | 2019.07.22 | ARTISTLEVEL NETWORKS - PROMOÇÕES ARTÍSTICAS, LDA. | PT | |
| 439396 | 2008.10.14 | 2019.07.22 | MIGUEL JOSÉ ALVES CARRONDO | PT | |
| 439445 | 2008.10.15 | 2019.07.22 | JOÃO PAULO DE SOUSA FREIRE RIBEIRO PELICA | PT | |
| 439537 | 2008.10.08 | 2019.07.22 | ANTÓNIO JOSÉ MIGUEL CORREIA | PT | |
| 439641 | 2008.10.20 | 2019.07.22 | FÁBIO MIGUEL ESPADA NOBRE | PT | |
| 439689 | 2008.10.20 | 2019.07.22 | PAULO SÉRGIO FREITAS MAGALHÃES | PT | |
| 439710 | 2008.10.22 | 2019.07.22 | LÍDER - SERVIÇOS GERAIS DE VIGILÂNCIA, LDA. | PT | |
| 439714 | 2008.10.17 | 2019.07.22 | BRICOMENTE, LDA. | PT | |
| 439718 | 2008.10.18 | 2019.07.22 | RICARDO NOVAIS CALÉ BOAVIDA | PT | |
| 439758 | 2008.10.21 | 2019.07.22 | BAILADO DA LUA - UNIPESSOAL, LDA. | PT | |
| 439810 | 2008.10.23 | 2019.07.22 | ASSOCIAÇÃO PARA A PROMOÇÃO DE COMÉRCIO DE CASCAIS | PT | |
| 439818 | 2008.10.23 | 2019.07.22 | DAWN FOODS PORTUGAL, S.A. | PT | |
| 439822 | 2008.10.23 | 2019.07.22 | IMPALA EDITORES, S.A. | PT | |
| 439823 | 2008.10.23 | 2019.07.22 | STAR STABILIMENTO ALIMENTARE S.P.A. | IT | |
| 439830 | 2008.10.20 | 2019.07.22 | CENTRO VETERINÁRIO DO OESTE, LDA. | PT | |
| 439846 | 2008.10.22 | 2019.07.22 | ARLINDO DA COSTA PINTO E CRUZ | PT | |
| 439851 | 2008.10.22 | 2019.07.22 | CAPITALMOURA, LDA. | PT | |
| 439874 | 2008.10.23 | 2019.07.22 | JOSÉ CARLOS MATEUS DE OLIVEIRA | PT | |
| 439903 | 2008.10.20 | 2019.07.22 | MOBIPATRI - GESTÃO DE PATRIMÓNIO IMOBILIÁRIO, S.A. | PT | |
| 439927 | 2008.10.23 | 2019.07.22 | NUNO PAULO JERÓNIMO PEREIRA | PT | |
| 439931 | 2008.10.23 | 2019.07.22 | ANDRADE & FERREIRA, UNIPESSOAL, LDA. | PT | |
| 439933 | 2008.10.23 | 2019.07.22 | VIGIPRIVADA - SEGURANÇA PRIVADA, S.A. | PT | |
| 439934 | 2008.10.23 | 2019.07.22 | NÉLSON GOMES COELHO DE BARROS | PT | |

| Processo | Data do registo | Data da caducidade | Nome do 1º requerente/titular | País resid. | Observações |
|----------|-----------------|--------------------|---|-------------|-------------|
| 439942 | 2008.10.23 | 2019.07.22 | LUPI & BRUM - DESIGN CONCEPTS, LDA. | PT | |
| 439947 | 2008.10.23 | 2019.07.22 | IMOMILLER - SOCIEDADE DE MEDIAÇÃO IMOBILIÁRIA, LDA. | PT | |
| 439972 | 2008.10.24 | 2019.07.22 | M.H.XXI, LDA. | PT | |
| 439975 | 2008.10.25 | 2019.07.22 | JOSIMAR MENEZES DA COSTA ALAMÃO | PT | |
| 439982 | 2008.10.26 | 2019.07.22 | ÁLVARO MIGUEL GÓIS DOS SANTOS | PT | |
| 439997 | 2008.10.24 | 2019.07.22 | SIC - SOCIEDADE INDEPENDENTE DE COMUNICAÇÃO, S.A. | PT | |
| 440007 | 2008.10.27 | 2019.07.22 | UNILEVER N V | NL | |
| 440010 | 2008.10.27 | 2019.07.22 | BANCO ESPÍRITO SANTO, S.A. | PT | |
| 440011 | 2008.10.27 | 2019.07.22 | EUROPEENNE DE PRODUITS DE BEAUTE | FR | |
| 440014 | 2008.10.27 | 2019.07.22 | QUATRO ÂNCORAS - INVESTIMENTOS IMOBILIÁRIOS, TURÍSTICOS E AGRÍCOLAS, S.A. | PT | |
| 440016 | 2008.10.28 | 2019.07.22 | GENTRY, SOCIEDADE UNIPESSOAL, LDA. | PT | |
| 440022 | 2008.10.23 | 2019.07.22 | GESTALETE - CONTABILIDADE, ADMINISTRAÇÃO E GESTÃO, LDA. | PT | |
| 440044 | 2008.10.24 | 2019.07.22 | NO41 ARQUITECTOS, LDA. | PT | |
| 440062 | 2008.10.27 | 2019.07.22 | AMADEU ADÉRITO DA COSTA Mouro | PT | |
| 440063 | 2008.10.27 | 2019.07.22 | MUNDO SIMPLES - INFORMÁTICA, UNIPESSOAL, LDA. | PT | |
| 440071 | 2008.10.22 | 2019.07.22 | SERRA TAVARES & RIBEIRO, LDA. | PT | |
| 440076 | 2008.10.23 | 2019.07.22 | RASS - REAL ACCESS, LDA. | PT | |
| 440080 | 2008.10.28 | 2019.07.22 | SONAE - INDÚSTRIA DE REVESTIMENTOS, S.A. | PT | |
| 440084 | 2008.10.28 | 2019.07.22 | IMOSA - INDÚSTRIAS MINEIRAS DO MONDEGO, S.A. | PT | |
| 440086 | 2008.10.28 | 2019.07.22 | PT COMUNICAÇÕES, S.A. | PT | |
| 440090 | 2008.10.28 | 2019.07.22 | DAN CAKE (PORTUGAL), S.A. | PT | |
| 440093 | 2008.10.24 | 2019.07.22 | PAULO JORGE PIRES CAVACO | PT | |
| 440094 | 2008.10.25 | 2019.07.22 | JOSÉ TIAGO PEREIRA RODRIGUEZ CORREIA | PT | |
| 440098 | 2008.10.27 | 2019.07.22 | LOGOCOMPORTA, LDA. | PT | |
| 440110 | 2008.10.28 | 2019.07.22 | GRANORTE - REVESTIMENTOS DE CORTIÇA, LDA. | PT | |
| 440111 | 2008.10.28 | 2019.07.22 | GRANORTE - REVESTIMENTOS DE CORTIÇA, LDA. | PT | |
| 440115 | 2008.10.28 | 2019.07.22 | CIDÁLIA BARATA DE ALMEIDA BAJANCA | PT | |
| 440116 | 2008.10.20 | 2019.07.22 | CAP WINE PORTUGAL, LDA. | PT | |
| 440119 | 2008.10.28 | 2019.07.22 | ILX - SOLUÇÕES DIGITAIS, S.A. | PT | |
| 440123 | 2008.10.30 | 2019.07.22 | CÔAMÊDA AGROTURISMO - EXPLORAÇÃO TURÍSTICA E PRODUÇÕES AGRÍCOLAS, LDA. | PT | |
| 440126 | 2008.10.26 | 2019.07.22 | SUSANA RAQUEL SIMPLÍCIO DOMINGUES DA FONSECA | PT | |
| 440130 | 2008.10.27 | 2019.07.22 | CACIFO - COMÉRCIO DE ARTIGOS DE DESPORTOS, S.A. | PT | |
| 440134 | 2008.10.27 | 2019.07.22 | IDEIAS REAIS, LDA. | PT | |
| 440135 | 2008.10.27 | 2019.07.22 | AGRIMBATÍVEL, LDA. | PT | |
| 440136 | 2008.10.27 | 2019.07.22 | MARIA JOSÉ VICENTE HOLBECHE ROCHA | PT | |
| 440139 | 2008.10.27 | 2019.07.22 | FRANKELIM GOMES AMARAL | PT | |
| 440142 | 2008.10.27 | 2019.07.22 | MANUEL RENATO GUERRA FONSECA E SILVA | PT | |
| 440143 | 2008.10.28 | 2019.07.22 | MANUEL RENATO GUERRA FONSECA E SILVA | PT | |
| 440144 | 2008.10.28 | 2019.07.22 | RICARDO JORGE PEREIRA | PT | |
| 440155 | 2008.10.28 | 2019.07.22 | VICTOR MANUEL MARQUES ESTEVES | PT | |
| 440156 | 2008.10.28 | 2019.07.22 | JOÃO DA CRUZ DIAS | PT | |
| 440159 | 2008.10.29 | 2019.07.22 | PEDRO MIGUEL VIANA FERREIRA | PT | |
| 440164 | 2008.10.29 | 2019.07.22 | CARVALHO & VARGAS - SOCIEDADE DE CONSTRUÇÕES, LDA. | PT | |
| 440166 | 2008.10.29 | 2019.07.22 | VASCO OLIVEIRA MOREIRA | PT | |
| 440174 | 2008.10.29 | 2019.07.22 | JOÃO PAULO RODRIGUES FRANCISCO | PT | |
| 440175 | 2008.10.29 | 2019.07.22 | CACIFO, COMÉRCIO DE ARTIGOS DE DESPORTOS, S.A. | PT | |
| 440180 | 2008.10.29 | 2019.07.22 | SPORTS WORLD, COMÉRCIO DE ARTIGOS DE DESPORTO LDA. | PT | |
| 440182 | 2008.10.29 | 2019.07.22 | CACIFO, COMÉRCIO DE ARTIGOS DE | PT | |

| Processo | Data do registo | Data da caducidade | Nome do 1º requerente/titular | País resid. | Observações |
|----------|-----------------|--------------------|---|-------------|-------------|
| 440183 | 2008.10.29 | 2019.07.22 | DESPORTOS , S.A. VÁRIAS CENAS PRODUÇÃO TÉCNICA PARA ESPECTÁCULOS, UNIPESSOAL, LDA. | PT | |
| 440187 | 2008.10.30 | 2019.07.22 | TMN - TELECOMUNICAÇÕES MÓVEIS NACIONAIS, S.A. | PT | |
| 440188 | 2008.10.30 | 2019.07.22 | LIDL STIFTUNG & CO. KG | DE | |
| 440190 | 2008.10.31 | 2019.07.22 | JOÃO CASANOVA, SOLUÇÕES ECOLÓGICAS LDA. | PT | |
| 440193 | 2008.10.27 | 2019.07.22 | ANA FILIPA DE OLIVEIRA DA SILVA PEREIRA | PT | |
| 440194 | 2008.10.27 | 2019.07.22 | HELENE CONDE | PT | |
| 440198 | 2008.10.28 | 2019.07.22 | ANTÓNIO RIBEIRO DE MATOS, LDA. | PT | |
| 440202 | 2008.10.29 | 2019.07.22 | EDGAR ALVES DA MOTA VEIGA | PT | |
| 440208 | 2008.10.29 | 2019.07.22 | PORTO EDITORA, LDA. | PT | |
| 440210 | 2008.10.29 | 2019.07.22 | FISHLUSO - PRODUÇÃO, COMERCIALIZAÇÃO E EXPORTAÇÃO DE PEIXES E BIVALVES EM AQUACULTURA, S.A. | PT | |
| 440215 | 2008.10.30 | 2019.07.22 | JOSÉ MANUEL MARQUES PINHEIRO | PT | |
| 440218 | 2008.10.30 | 2019.07.22 | ILDAUTO - COMÉRCIO DE AUTOMÓVEIS, LDA. | PT | |
| 440220 | 2008.10.30 | 2019.07.22 | SALES TEAM, LDA. | PT | |
| 440224 | 2008.10.30 | 2019.07.22 | BRIKELIA, LDA. | PT | |
| 440227 | 2008.10.14 | 2019.07.22 | ALBINO MANUEL DA COSTA MIRANDA | PT | |
| 440236 | 2008.10.31 | 2019.07.22 | CALDEIRA & CABRAL, LDA. | PT | |
| 440239 | 2008.10.31 | 2019.07.22 | ELSA MARIA DO NASCIMENTO NEVES | PT | |
| 440242 | 2008.10.23 | 2019.07.22 | VERDE CAPITAL - GABINETE DE CONTABILIDADE E ASSESSORIA FISCAL, LDA. | PT | |
| 440243 | 2008.10.31 | 2019.07.22 | SOCIEDADE DE AGRO-TURISMO - QUINTA DO FERRO, UNIPESSOAL, LDA. | PT | |
| 440248 | 2008.10.08 | 2019.07.22 | SELMA ALEXANDRA TEIXEIRA DE CARVALHO | PT | |
| 440249 | 2008.10.15 | 2019.07.22 | ROBERTO CARLOS CAIOLA DA SILVA | PT | |
| 440250 | 2008.10.22 | 2019.07.22 | ROBERTO CARLOS CAIOLA DA SILVA | PT | |
| 440253 | 2008.10.27 | 2019.07.22 | HOTMEC - COMÉRCIO E MANUTENÇÃO DE EQUIPAMENTO HOTELEIRO, LDA. | PT | |
| 440258 | 2008.10.28 | 2019.07.22 | EMPREENHIMENTOS TURÍSTICOS MONTE BELO - SOCIEDADE DE TURISMO E RECREIO, S.A. | PT | |
| 440260 | 2008.10.28 | 2019.07.22 | SAMUEL VICENTE SOARES BARROS | PT | |
| 440268 | 2008.10.28 | 2019.07.22 | EPAGRO - SERVIÇOS AGRÍCOLAS, LDA. | PT | |
| 440270 | 2008.10.28 | 2019.07.22 | DAVID INÁCIO NOGUEIRA | PT | |
| 440284 | 2008.10.30 | 2019.07.22 | LEMON - ENTRETENIMENTO, LDA. | PT | |
| 440288 | 2008.10.30 | 2019.07.22 | SANDALO - COMÉRCIO DE MADEIRAS, LDA. | PT | |
| 440291 | 2008.10.30 | 2019.07.22 | TIAGO FILIPE PEREIRA RAMOS | PT | |
| 440295 | 2008.10.30 | 2019.07.22 | JOSÉ ARISTIDES OLIVEIRA CERQUEIRA | PT | |
| 440298 | 2008.10.30 | 2019.07.22 | LUÍS MIGUEL DE CRISTO LUCAS | PT | |
| 440300 | 2008.10.30 | 2019.07.22 | JOSÉ ANTÓNIO FERREIRA GONÇALVES | PT | |
| 440311 | 2008.10.31 | 2019.07.22 | PEDRO ALEXANDRE COSTA CORREIA | PT | |
| 440312 | 2008.10.31 | 2019.07.22 | ISABEL MARIA MARTA MARQUES | PT | |
| 440316 | 2008.10.31 | 2019.07.22 | BRANCA GABRIELA MADEIRAS LOPES | PT | |
| 440318 | 2008.10.31 | 2019.07.22 | JOSÉ LUÍS PALMA DE JESUS | PT | |
| 440324 | 2008.10.31 | 2019.07.22 | SKETCH - CRIAÇÃO E DISTRIBUIÇÃO DE VESTUÁRIO, LDA. | PT | |
| 440610 | 2008.11.06 | 2019.07.22 | JOÃO VALA RIBEIRO JOSÉ | PT | |

Caducidades por falta de pagamento de taxa - Marca de certificação ou garantia

| Processo | Data do registo | Data da caducidade | Nome do 1º requerente/titular | País resid. | Observações |
|----------|-----------------|--------------------|---------------------------------|-------------|-------------|
| 409122 | 2006.12.14 | 2019.07.22 | INSTITUTO DA QUALIDADE EM SAÚDE | PT | |

Averbamentos**Transmissões**

| Processo | Data do averbamento | Antigo requerente/titular | País resid. | Atual requerente/titular | País resid. | Observações |
|----------|---------------------|--|-------------|---|-------------|-------------|
| 482090 | 2019.06.28 | RUIVA, S.A. | PT | COLOSSALDOMAIN UNIPessoal, LDA. | PT | |
| 543278 | 2019.06.28 | HEALTH AND FITNESS INTERNATIONAL HOLDINGS N.V. | CW | IBERIAN HEALTH CLUB HOLDINGS B.V. | NL | |
| 590502 | 2019.06.26 | MULHER XL, LDA | PT | CLÁUDIA MARIANA DIAS DA SILVA LEILANE DE MELO MARTINS FERREIRA | PT PT | |

REGISTO INTERNACIONAL DE MARCAS**Concessões**

| Processo | Data do registo | Data do despacho | Nome do 1º requerente/titular | País resid. | Classes (Nice) | Observações |
|----------|-----------------|------------------|-------------------------------|-------------|----------------|-------------|
| 1384709 | 2017.11.28 | 2019.07.24 | HIMATSINGKA AMERICA INC. | US | 20 22 23 24 25 | |

Recusas

| Processo | Data do pedido | Data da recusa | Nome do 1º requerente/titular | País resid. | Classes (Nice) | Observações |
|------------|----------------|----------------|-------------------------------|-------------|----------------|--|
| 1368901-E1 | 2018.02.06 | 2018.09.24 | ARTHUR HENRY PICKWORTH | AU | 09 42 44 | arts. 209º nº 1 al. a); 229º n.º 8 do cpi; 245º e 246º do cpi. |

REGISTO DE NOMES DE ESTABELECIMENTO**Caducidades por falta de pagamento de taxa**

| Processo | Data do registo | Data da caducidade | Nome do 1º requerente/titular | País resid. | Observações |
|----------|-----------------|--------------------|-------------------------------|-------------|-------------|
| 42448 | 1998.07.08 | 2019.07.22 | HELENA SALGADO ROMÃO | PT | |

REGISTO DE INSÍGNIAS DE ESTABELECIMENTO**Caducidades por falta de pagamento de taxa**

| Processo | Data do registo | Data da caducidade | Nome do 1º requerente/titular | País resid. | Observações |
|----------|-----------------|--------------------|---|-------------|-------------|
| 12797 | 1998.04.03 | 2019.07.22 | GREENTRADING-COMÉRCIO INTERNACIONAL, LDA. | PT | |
| 12798 | 1998.04.03 | 2019.07.22 | PIEDADE & PIEDADE, LDA. | PT | |
| 12799 | 1998.04.03 | 2019.07.22 | PORTSIMI-SOCIED.INTERNAC.MONTAGENS INDUSTRIAIS SA | PT | |
| 12800 | 1998.04.03 | 2019.07.22 | PORTEME-PORTAS E DERIVADOS, SA | PT | |
| 12802 | 1998.04.07 | 2019.07.22 | J.M.RAMALHO LOURO & Cª.,LDA | PT | |
| 12804 | 1998.04.09 | 2019.07.22 | COMPANHIA IMOBILIÁRIA DA HERDADE DA AROEIRA S.A. | PT | |
| 12805 | 1998.04.09 | 2019.07.22 | ABRIL - CONTROLJORNAL - EDITORA, LDA. | PT | |
| 12809 | 1998.04.14 | 2019.07.22 | BANCO SANTANDER PORTUGAL,S.A. | PT | |

REGISTO DE LOGÓTIPOS

Pedidos

De acordo com o artigo 286.º do Código da Propriedade Industrial, a seguir se publicam os pedidos de registo de logótipos; da data de publicação do presente aviso começa a contar-se o prazo de dois meses para a apresentação de reclamações de quem se julgar prejudicado pela eventual concessão dos mesmos, em conformidade com o artigo 17.º do mesmo Código.

- (210) **49157** **LOG**
(220) 2019.07.09
(730) **PT ANA CRISTINA PAULICO M GRAÇA**
(512) 86906 OUTRAS ACTIVIDADES DE SAÚDE HUMANA, N.E.
OUTRAS ATIVIDADES DE SAÚDE HUMANA N.E.; CAE 85600 - ATIVIDADES DE SERVIÇO APOIO À EDUCAÇÃO; CAE 85591 - FORMAÇÃO PROFISSIONAL.
(591) PANTONE 7739 C; PANTONE 266 C.
(540)



- (531) 3.7.22

-
- (210) **49166** **LOG**
(220) 2019.07.10
(730) **PT RUI PAULO GONÇALVES CARDOSO**
(512) 66220 ACTIVIDADES DE MEDIADORES DE SEGUROS
ATIVIDADES DE MEDIADORES DE SEGUROS; CAE 65120 - MEDIAÇÃO SEGUROS DO RAMO NÃO VIDA; 65111 - MEDIAÇÃO SEGUROS DO RAMO VIDA.
(591) PANTONE 7455 C - PANTONE 7455 U : LETRAS SWIS721 BT - SWIS721 LT BT - CODIFICAÇÃO CROMÁTICA: CMYK = 2484C6 - C = 80% - R = 36: M = 40% - G = 132 : Y = 0% - B = 198 K = 0%
(540)



- (531) 24.17.8

Concessões

| Processo | Data do registo | Data do despacho | Nome do 1º requerente/titular | País resid. | Observações |
|----------|-----------------|------------------|---|-------------|-------------|
| 48308 | 2019.07.25 | 2019.07.25 | FATIA FRENÉTICA - UNIPESSOAL, LDA | PT | |
| 48323 | 2019.07.25 | 2019.07.25 | HUGO JORGE OLIVEIRA CALÇADA | PT | |
| 48337 | 2019.07.25 | 2019.07.25 | SANDRA DIAS UNIPESSOAL LDA. | PT | |
| 48338 | 2019.07.25 | 2019.07.25 | PALMO PRODUÇÕES, LDA. | PT | |
| 48343 | 2019.07.25 | 2019.07.25 | HIDROFUNÇÃO - CONSULTORES DE ENGENHARIA, LDA. | PT | |
| 48355 | 2019.07.25 | 2019.07.25 | GADGETPERSPECTIVE - LDA | PT | |

Renovações

N.ºs 17 284, 18 756, 19 058 e 49 138.

Caducidades por falta de pagamento de taxa

| Processo | Data do registo | Data da caducidade | Nome do 1º requerente/titular | País resid. | Observações |
|----------|-----------------|--------------------|---|-------------|-------------|
| 1362 | 1998.07.21 | 2019.07.22 | R.I.PNEUS,SA | PT | |
| 1388 | 1998.07.29 | 2019.07.22 | ETIGRAFE-SOC. DE ETIQUETAS E ARTES GRAFICAS LDA | PT | |
| 13327 | 2008.10.08 | 2019.07.22 | FUNDAÇÃO BISSAYA BARRETO | PT | |
| 13383 | 2008.10.13 | 2019.07.22 | ADREGO, MARQUES & RODRIGUES - CONSULTORIA EMPRESARIAL, LDA. | PT | |
| 13387 | 2008.10.11 | 2019.07.22 | ASSOCIAÇÃO DE DADORES BENÉVOLOS DE SANGUE DO DISTRITO DE ÉVORA | PT | |
| 13390 | 2008.10.14 | 2019.07.22 | MARIA MANUELA GONÇALVES DE SOUSA | PT | |
| 13419 | 2008.10.20 | 2019.07.22 | EXPANDINDÚSTRIA - ESTUDOS, PROJECTOS E GESTÃO DE EMPRESAS, S.A. | PT | |
| 13431 | 2008.10.20 | 2019.07.22 | SUN AMAZING - PASSEIOS TURÍSTICOS, LDA. | PT | |
| 13434 | 2008.10.15 | 2019.07.22 | EGIDIA JARDIM - SOCIEDADE UNIPessoal, LDA. | PT | |
| 13436 | 2008.10.21 | 2019.07.22 | TOPDENT - CLÍNICA MÉDICA DENTÁRIA, LDA. | PT | |
| 13951 | 2005.10.11 | 2019.07.22 | GESTVIAGENS, AGÊNCIA DE VIAGENS, LDA | PT | |
| 14123 | 2008.10.22 | 2019.07.22 | MARIA ANTÓNIA GOUCHA VACAS GUEDES | PT | |
| 14306 | 2008.10.26 | 2019.07.22 | MIGUEL ÂNGELO MARTINS PEREIRA | PT | |
| 14338 | 2008.10.28 | 2019.07.22 | G2 INVEST, S.A. | PT | |
| 14339 | 2008.10.28 | 2019.07.22 | ECOWYN, LDA. | PT | |
| 14360 | 2008.10.29 | 2019.07.22 | SPORT LISBOA E BENFICA | PT | |
| 14440 | 2008.10.28 | 2019.07.22 | TEIXEIRAPINHA, UNIPessoal, LDA. | PT | |
| 14444 | 2008.10.29 | 2019.07.22 | ALCINO MARINHO BRANCO | PT | |
| 14480 | 2008.10.27 | 2019.07.22 | CENTRO VETERINÁRIO DO OESTE, LDA. | PT | |
| 14483 | 2008.10.29 | 2019.07.22 | VIGIPRIVADA - SEGURANÇA PRIVADA, S.A. | PT | |
| 14484 | 2008.10.29 | 2019.07.22 | PEDRO CARDEIRA DA SILVA MACHADO BORGES | PT | |
| 14514 | 2008.10.30 | 2019.07.22 | L&N MODAS - COMÉRCIO DE VESTUÁRIO, LDA. | PT | |
| 14515 | 2008.10.30 | 2019.07.22 | CEREPAL - PRODUTOS ALIMENTARES, LDA. | PT | |
| 14518 | 2008.10.31 | 2019.07.22 | PORFÍRIO MANUEL RIBEIRO MARTO | PT | |
| 14603 | 2008.11.05 | 2019.07.22 | SENIORCOMFORT - COMÉRCIO DE PRODUTOS E SERVIÇOS PARA SÉNIORES, LDA. | PT | |
| 14945 | 1998.07.10 | 2019.07.22 | SEISCENTISTA-SOC. DE PROMOÇÃO IMOBILIÁRIA,S.A. | PT | |
| 15027 | 1998.07.10 | 2019.07.22 | LUMAG-SOCIEDADE COM.IND.MATERIAIS CONSTRUÇÃO, SA. | PT | |
| 15494 | 1998.04.03 | 2019.07.22 | PORTSIMI - EMPRESA DE TRABALHO TEMPORÁRIO, S.A. | PT | |

Averbamentos**Transmissões**

| Processo | Data do averbamento | Antigo requerente/titular | País resid. | Atual requerente/titular | País resid. | Observações |
|----------|---------------------|---------------------------|-------------|---|-------------|-------------|
| 24275 | 2019.06.28 | ESPLÊNDIDO CARISMA, S.A. | PT | NOTÓRIO E NOTÁVEL, S. A. | PT | |
| 25087 | 2019.06.28 | ESPLÊNDIDO CARISMA, S.A. | PT | NOTÓRIO E NOTÁVEL, S. A. | PT | |
| 43364 | 2019.06.26 | MULHER XL, LDA | PT | CLÁUDIA MARIANA DIAS DA SILVA LEILANE DE MELO MARTINS FERREIRA | PT PT | |

AGENTES OFICIAIS DE PROPRIEDADE INDUSTRIAL

(Os Agentes Oficiais da Propriedade Industrial, como tal reconhecidos pelo Instituto Nacional da Propriedade Industrial, podem promover actos e termos do processo sem necessidade de juntar procuração).

Jorge Cruz

- Cartório: Rua Vitor Cordon, 10-A – 1249-103 LISBOA
- Tel.: 21 3475020 – Fax: 21 3421885 e 21 3424583
- E-mail: jorgecruz@jpcruz.pt
- Web: www.jpereiradacruz.pt

João Mascarenhas de Vasconcelos

- Cartório: Av. Duque D'Ávila, 32-1º – 1000-141 LISBOA
- Tel.: 21 3547763 – Fax: 21 3560486
- E-mail: geral@fdnovaes.com

António João Coimbra da Cunha Ferreira

- Cartório: Av. 5 de outubro, 146 - 7º Andar - 1050-061 LISBOA
- Tel.: 21 3241530 – Fax: 21 3422446 e 21 3476656
- E-mail: marcpat@agcunhaferreira.pt
- Web: www.agcunhaferreira.pt

João Pereira da Cruz

- Cartório: Rua Vitor Cordon, 10-A – 1249-103 LISBOA
- Tel.: 21 3475020 – Fax: 21 3421885 e 21 3424583
- E-mail: joaopcruz@jpcruz.pt
- Web: www.jpereiradacruz.pt

Vitor Hugo Ramalho da Costa França

- Cartório: Av. Duque D'Ávila, 32 - 1º – 1000-141 LISBOA
- Tel.: 21 3547574 – Fax: 21 3528473 e 21 35511 03
- E-mail: costa.franca@netcabo.pt

Jorge Afonso Cruz

- Cartório: Rua Vitor Cordon , 10-A – 1249-103 LISBOA
- Tel.: 21 3475020 – Fax: 21 3421885 e 21 3424583
- E-mail: jorgeacruz@jpcruz.pt
- Web: www.jpereiradacruz.pt

Marta Burnay da Costa Pessoa Bobone

- Cartório: Travessa do Jardim à Estrela, 28 – 1350-186 LISBOA
- E-mail: bobone@zonmail.pt

Maria Silvina Vieira Pereira Ferreira

- Cartório: Av. Casal Ribeiro, 50 - 3º, 1000-093 LISBOA
- Tel.: 21 3815050 – Fax: 21 3831150/21 381 33 93
- E-mail: sferreira@clarkemodet.com.pt

Maria Eugénia Martinez

- Cartório: Rua Vitor Cordon, 10-A – 1249-103 LISBOA
- Tel.: 21 3475020 – Fax: 21 3421885 e 21 3424583
- E-mail: mariaeugeniamartinez@jpcruz.pt
- Web: www.jpereiradacruz.pt

Maria do Rosário May Pereira da Cruz

- Cartório: Av. Duque d' Ávila, 66, 7º - 1050-083 LISBOA
- Tel.: 21 387 69 61 - Fax: 21 387 75 96
- E-mail: furtado@furtado.pt

Nuno Cruz

- Cartório: Rua Vitor Cordon , 10-A – 1249-103 LISBOA
- Tel.: 21 3475020 – Fax: 21 3421885 e 21 3424583
- E-mail: nunocruz@jpcruz.pt
- Web: www.jpereiradacruz.pt

Raquel da Costa França

- Cartório: Av. Duque D'Ávila, 32 – 1º – 1000-141 LISBOA
- Tel.: 21 3547574 – Fax: 21 3528473 e 21 3551103
- E-mail: costa.franca@netcabo.pt

António José Pissarra Dias Machado

- Cartório: Av. 5 de outubro, 146 - 7º - 1050-061 LISBOA
- Tel.: 21 3241530 – Fax: 21 3422446 e 21 3476656
- E-mail: marcpat@agcunhaferreira.pt
- Web: www.agcunhaferreira.pt

José Eduardo de Sampaio

- Cartório: Rua do Salitre, 195 – 1269-063 LISBOA
- Tel.: 21 3841300 – Fax: 21 3875775
- E-mail: jedc@jedc.pt
- Web: www.jedc.pt

João Carlos Sardiña de Barros

- Cartório: Rua Rodrigo da Fonseca, 72 – 3º Esq. - 1250-193 LISBOA
- Tel.: 213863466
- E-mail: gmr@magalhaes-adv.pt

Francisco de Novaes C. B. S. Atayde

- Cartório: Av. Duque D'Ávila, 32 – 1º – 1000-141 LISBOA
- Tel.: 21 3547763 e 21 3155038 – Fax: 21 3560486
- E-mail: geral@fdnovaes.com

Isabel Carvalho Franco

- Cartório: Rua do Salitre, 195 – 1269-063 LISBOA
- Tel.: 21 3841300 – Fax: 21 3875775
- E-mail: jedc@jedc.pt
- Web: www.jedc.pt

Álvaro Albano Duarte Catana

- Cartório: Avenida Marquês de Tomar, 44 - 6º - 1069 - 229 LISBOA
- Tel.: 217 613 490 – Fax: 217 613 499
- E-mail: alvaro.duarte@aduarateassoc.com
- Web: www.aduarateassoc.com

José Eduardo Dinis de Carvalho

- Cartório: Rua do Salitre, 195 – 1269-063 LISBOA
- Tel.: 21 3841300 – Fax: 21 3875775
- E-mail: jedc@jedc.pt
- Web: www.jedc.pt

Fernando António Ferreira Magno

- Cartório: Av. 5 de outubro, 146 - 7º Andar - 1050-061 LISBOA
- Tel.: 21 3241530 – Fax: 21 3422446 e 21 3476656
- E-mail: marcpat@agcunhaferreira.pt
- Web: www.agcunhaferreira.pt

António Côrte-Real

- Cartório: Rua Castilho, 167. 2º - 1070-050 LISBOA
- Tel.: 21 7801963 e 21 7801966 – Fax: 21 7975813
- E-mail: sgcr@sgcr.pt
- Web: www.sgcr.pt

José Luís Arnaut

- Cartório: Rua Sousa Martins, n.º 10 - 1050-218 LISBOA
- Tel.: 21 0958100 – Fax: 21 0958155
- E-mail: jarnaut@rpa.pt

José Motta Veiga

- Cartório: Rua João Penha, 10 – 1250-131 LISBOA
- Tel.: 21 3882659 e 21 3841120 – Fax: 21 3873752
- E-mail: mottaveiga@mail.telepac.pt
- Web: www.marcaonline.pt

Pedro da Silva Alves Moreira

- Cartório: Rua do Patrocínio, 94 – 1399-019 LISBOA
- Tel.: 21 3907373 – Fax: 21 3978754
- E-mail: mail@rcf.pt
- Web: www.rcf.pt

João Luís Garcia

- Cartório: Rua Castilho, 167. 2º - 1070-050 LISBOA
- Tel.: 21 7801963 e 21 7801966 – Fax: 21 7975813
- E-mail: sgcr@sgcr.pt
- Web: www.sgcr.pt

Manuel António Durães da Conceição Rocha

- Cartório: Avenida da Liberdade, 69 - 3º D – 1250-148 LISBOA
- Tel.: 21 3246340 – Fax: 21 3246349
- E-mail: mrocha@herrero.pt

Gonçalo de Magalhães Moreira Rato

- Cartório: Rua Rodrigo da Fonseca, 72 – 3º Esq, 1250-193 LISBOA
- Tel.: 21 3875201 - Fax: 21 3875200
- E-mail: gmr@magalhaes-adv.pt

José Raúl de Magalhães Simões

- Cartório: Rua Castilho, 167. 2º - 1070-050 LISBOA
- Tel.: 21 7801963 e 21 7801966 – Fax: 21 7975813
- E-mail: sgcr@sgcr.pt
- Web: www.sgcr.pt

Maria das Dores Marques Banheiro Meira

- Cartórios: Rua Quirino da Fonseca, 29 – 5º Esq. – 1000-251 LISBOA e Av. Luísa Todi, 277, 2º, E-1 – 2900-452 SETÚBAL
- Tel.: 21 8436250 e 265 540240 – Fax: 21 8436251 e 265 540241
- E-mail: tecnimarca@gmail.com
- Web: www.tecnimarca.pt e www.tecnimarca.com

Martim Luís Gomes de Araújo de Arantes e Oliveira

- Cartório: Rua do Patrocínio, 94 – 1399-019 LISBOA
- Tel.: 21 3907373 – Fax: 21 3978754
- E-mail: rcf@rcf.pt

Dina Maria Martins Pereira Soares

- Cartório: Av. 5 de outubro, 146 - 7º Andar - 1050-061 LISBOA
- Tel.: 21 3241530 – Fax: 21 3422446 e 21 3476656
- E-mail: marcpat@agcunhaferreira.pt
- Web: www.agcunhaferreira.pt

Carmen Cristina Martins Garcia de Pina Alcobia Galinha

- Cartório: Avenida Ressano Garcia nº 6 R/c. Esq. - 1070-237 LISBOA
- Tel.: +351 213 712 737 - Fax:+351 213 874 726
- E-mail: carmenpina@sapo.pt

Ana Maria Ferreira Pereira da Silva Veiga

- Cartório: Rua Ator Chaby Pinheiro, 5 A - 2795-060 Linda a Velha
- Tel.: 914930808
- E-mail: apsilvaveiga@netcabo.pt

Luís Silva Carvalho

- Cartório: Rua Vitor Cordon, 10-A, – 1249-103 LISBOA
- Tel.: 21 3475020 – Fax: 21 3421885 e 21 3424583
- E-mail: lsc@jpcruz.pt
- Web: www.jpereiradacruz.pt

Alberto Canelas

- Cartório: Rua Vitor Cordon , 10-A – 1249-103 LISBOA
- Tel.: 21 3475020 – Fax: 21 3421885 e 21 3424583
- E-mail: acanelas@jpcruz.pt
- Web: www.jpereiradacruz.pt

César Manuel de Bessa Monteiro

- Cartório: Av. Infante D. Henrique, 26 - 1149-096 LISBOA
- Tel.: 21 723 18 00 – Fax: 21 723 1899
- E-mail: bessa.monteiro@abreuadvogados.com
- Web: www.abreuadvogados.com

Paulo Alexandre Pinto Correia Rodrigues da Graça

- Cartório: Av. Almirante Reis, 104 - 5º – 1150-022 LISBOA
- Tel.: 21 8110051 – Fax: 21 8141605
- E-mail: paulo.graca-82931@advogados.oa.pt

Miguel Camargo de Sousa Eiró

- Cartório: Av. Fontes Pereira de Melo, 15 – 7º – 1050-115 LISBOA
- Tel.: 21 3160324 – Fax: 21 3150826
- E-mail: miguel.eiro@mail.telepac.pt

Elsa Maria Martins Barreiros Amaral Canhão

- Cartório: Rua do Patrocínio, 94 – 1399-019 LISBOA
- Tel.: 21 3907373 – Fax: 21 3978754
- E-mail: mail@rcf.pt
- Web: www.rcf.pt

Joaquim Maria Calado Marques

- Cartório: Av. Álvares Cabral, 47 - R/C - 1250-015 LISBOA
- Tel.: 21 381 46 40 – Fax: 21 381 46 41
- E-mail: jcaladomarques@esc-advogados.pt

José António dos Reis Martinez

- Cartório: Rua Vitor Cordon, 30 –1º – 1200-484 LISBOA
- Tel.: 21 3473860 – Fax: 21 3473548
- E-mail: jamartinez.advogados@esc-advogados.com

Ana Teresa Pulido

- Cartório: Edifício Eurolex – Av. da Liberdade, 224 – 1250-148 LISBOA
- Tel.: 21 3197303 – Fax: 21 3197309
- E-mail: atp@plmj.pt

Vera Araújo Arnaut

- Cartório: Av. Eng Duarte Pacheco, Torre 2, 9.º - Sala 3. – 1070 – 102 LISBOA
- Tel.: 21 384 01 97/8 – Fax: 21 384 01 99
- E-mail: vera.araujo@notarios.pt

Luísa Guerreiro

- Cartório: Rua Raul Proença, 3 - 2820-478 CHARNECA DA CAPARICA
- Tel: 21 821 23 47
- E-mail: luisague@netcabo.pt
- Web: www.lguerreiro.com

Olga Maria Rocha da Cruz Landim

- Cartório: Av. Casal Ribeiro, 50 - 3º, 1000-093 LISBOA
- Tel.: 21 3815050 e 21 3815054 – Fax: 21 3831150 e 21 3813393
- E-mail: info@clarkemodet.com.pt

Paulo Pelayo de Sousa

- Cartório: Rua de Sá da Bandeira, 706 – 6º. Dto.– 4000-432 PORTO
- Tel.: 22 2046120 – Fax: 22 2080728
- E-mail: geral@arlindodesousa.pt

Pedro Pelayo de Sousa

- Cartório: Rua de Sá da Bandeira, 706 – 2º. Esq. – 4000-432 PORTO
- Tel.: 22 2009106 (3 linhas) – Fax: 222080728
- E-mail: marpat@esoterica.pt

Pedro Manuel Branco da Cruz

- Cartório: Av. Duque de Loulé, 1 – 7º Esq. – 1050-085 LISBOA
- Tel.: 21 3535233 – Fax: 21 3535259
- E-mail: lex@cruzadvogados.com

Vítor Luís Ribeiro Cardoso

- Cartório: Rua Jaime Cortesão, nº 62 - 2910-538 Setúbal
- Tel.: 265 527 057 - Fax: 265 527 057
- E-mail: marcasetpatentes@ribeirocardoso.com

Abel Dário Pinto de Oliveira

- Cartório: Rua Nossa Senhora de Fátima, 419 - 3º - Frente - 4050-428 PORTO
- Tel.: 22 600 80 94 e 22 016 02 04 – Fax: 22 600 80 95
- E-mail: geral@ampporto.com

Alexandra Maria Viegas Costa Paixão Gomes

- Cartório: Av. Marquês de Tomar, nº 44, 6º andar - 1150-156 LISBOA
- Tel.: 21 7613490 – Fax: 21 7613499
- E-mail: info@aduarteassoc.com

Ana Bárbara Emauz de Melo Portugal de Sampaio

- Cartório: Rua do Salitre, 195 – 1269-063 LISBOA
- Tel.: 21 3841300 – Fax: 21 3875775
- E-mail: jedc@jedc.pt
- Web: www.jedc.pt

Ana Maria Gonçalves Fidalgo

- Cartório: Av. Casal Ribeiro, 50 - 3º, 1000-093 LISBOA
- Tel.: 21 3815050 – Fax: 21 3831150
- E-mail: afidalgo@clarkemodet.com.pt

Anabela Teixeira de Carvalho

- Cartório: Edifício Net - Rua de Salazares 842 - 4149-002 PORTO
- Tel.: +351 (0)225 322064 - Fax: +351 (0)225 322066
- E-mail: anabela.carvalho@patents.pt
- Web: www.patents.pt

António Jorge Mateus Andrade

- Cartório: Rua D. Luís I, n.º 28 1200-151 LISBOA
- Tel.: 21 311 3515/528
- E-mail: aja@vda.pt
- Web: www.vda.pt

Bruno Braga da Cruz

- Cartório: Av. de Berna, n.º 24, 7 Dtº- 1050-041 LISBOA
- Tel.: 217802220 Fax: 217802229
- E-mail: brunobragadacruz-127791@adv.ao.pt
- Web: www.bernaadvogados.pt

Carla Maria Santos Pinheiro

- Cartório: Edifício Oceanus - Avenida da Boavista, 3265 - 3º andar, Escr. 3.4 – 4100-137 PORTO
- Tel.: 22 5323340 – Fax: 22 5323349
- E-mail: cpinheiro@clarkemodet.com.pt

Cláudia Pimenta Monteiro de Medina Barbosa Xara-Brasil Nogueira

- Cartório: Av. Maria Helena Vieira da Silva, 40, 1º Dto.– 1750-184 LISBOA
- Tm.: 96 297 25 10
- E-mail: cxarabrasil@gmail.com

Cristina Antónia de Almeida Carvalho

- Cartório: Rua do Salitre, 195 – 1269-063 LISBOA
- Tel.: 21 3841300 – Fax: 21 3875775
- E-mail: jedc@jedc.pt
- Web: www.jedc.pt

Filipe Teixeira Baptista

- Cartório: Avenida Álvares Cabral, n.º 47, r/c - 1250-015 LISBOA
- Tel.: 211 914 169 - Fax: 211 914 166
- E-mail: filipe.baptista@bma.com.pt
- Web: www.bma.com.pt

Gonçalo de Melo Portugal Saluce de Sampaio

- Cartório: Rua do Salitre, 195 – 1269-063 LISBOA
- Tel.: 21 3841300 – Fax: 21 3875775
- E-mail: jedc@jedc.pt
- Web: www.jedc.pt

Gonçalo Maria Cabral da Cunha Ferreira

- Cartório: Av. Duarte Pacheco, Torre 1 - 3º – 1070-101 LISBOA
- Tel.: 21 3800910 – Fax: 21 3877109
- E-mail: Goncalo.Cunha.Ferreira@Garrigues.com

Gonçalo Paiva e Sousa

- Cartório: Av. Duque de Ávila, 46, 6º – 1050-083 LISBOA
- Tel.: 21 340 86 00 – Fax: 213 408 609
- E-mail: gpsousa@gomezacebo-pombo.com
- Web: www.gomezacebo-pombo.com

Inês de Carvalho Simões

- Cartório: Rua Vitor Cordon , 10-A – 1249-103 LISBOA
- Tel.: 21 3475020/30 – Fax: 21 3421885 e 21 3424583
- E-mail: inessimoes@jpcruz.pt
- Web: www.jpereiradacruz.pt

João M. Pimenta

- Cartório: Rua Vitor Cordon, 10-A – 1249-103 LISBOA
- Tel.: 21 3475020/30 – Fax: 21 3421885 e 21 3424583
- E-mail: joaopimenta@jpcruz.pt
- Web: www.jpereiradacruz.pt

João Sardinha

- Cartório: Rua Vitor Cordon , 10-A – 1249-103 LISBOA
- Tel.: 21 3475020/30 – Fax: 21 3421885 e 21 3424583
- E-mail: joaosardinha@jpcruz.pt
- Web: www.jpereiradacruz.pt

João Paulo Sena Mioludo

- Cartório: Rui Sousa Martins, 10 - 1050-218 LISBOA
- Tel.: 21 095 81 49 / 96 307 57 86 – Fax: 21 095 81 55
- E-mail: Joao.mioludo@cms-rpa.com

Luís Gonçalo Moura Cavaleiro de Ferreira

- Cartório: Av. Álvares Cabral, 47, 1º – 1250-015 LISBOA
- Tel.: 213 806 530 – Fax: 213 806 531
- E-mail: cavaleiro.ferreira@leonelalves.com

Marco Alexandre Gomes da Silva Pires de Sousa

- Cartório: Rua Quinta do Monte, 96 - 1º Dtº - 4805-151 CALDAS DAS TAIPAS
- Tel. 936954610 – Fax: 253471946
- E-mail: marcopires.sousa-9680p@adv.oa.pt

Maria do Carmo Ferreira Fernandes Simões

- Cartório: Av. Duque de Ávila, 66, 7º - 1050 - 083 LISBOA
- Tel.: 21 3876961 – Fax: 21 3877596
- E-mail: furtado@furtado.pt

Maria Manuel Ramos Lucas

- Cartório: Avenida Luísa Todi nº. 33 – 1º-B 2900-460 SETÚBAL
- Tel.: 265 228685 – Fax: 265 228637
- E-mail: mmlucas@marquesmarcas.com

Maria Teresa Delgado

- Cartório: Av. da Liberdade, 69 – 3º D – 1250-140 LISBOA
- Tel.: 21 3246340 – Fax: 21 3246349
- E-mail: tdelgado@herrero.pt

Miguel Adolfo Coelho Quintans

- Cartório: Rua Sousa Martins, 10 – 1050-218 LISBOA
- Tel.: 21 0958109 – Fax: 21 0958155
- E-mail: miguel.quintans@cms-rpa.com
- Web: www.rpa.pt

Ricardo Souto Soares Henriques

- Cartório: Av. Infante D. Henrique, 26 – 1149-096 LISBOA
- Tel.: 21 7231800 – Fax: 21 7231899
- E-mail: ricardo.henriques@abreuadvogados.com
- Web: www.abreuadvogados.com

Teresa Colaço Dias

- Cartório: Av. Duque de Ávila, 66, 7º- 1050-083 LISBOA
- Telef.: 351 21 387 69 61 - Fax: 351 21 387 75 96
- E-mail: teresa.dias@furtado.pt
- Web: www.furtado.pt

Teresa Maria Ferreira Pereira da Silva Garcia

- Cartório: R. Soldados da Índia, 72 – 1400-340 LISBOA
- Tel.: 21 3017086
- E-mail: garcia.teresa@netcabo.pt

Paulo Jorge Monteverde Plantier Saraiva Maia

- Cartório: Av. Álvares Cabral, 47 - 1º - 1250-015 LISBOA
- Tel.: 213 806 530 - Fax: 213 806 531
- E-mail: paulo.monteverde@bma.com.pt
- Web: www.bma.com.pt

Águeda Silva

- Cartório: Rua 4 de Outubro, 821 - 4810-485 GUIMARÃES
- E-mail: aguedasilva@gmail.com

Ana Bela Ferreira

- Cartório: Rua Castilho, 167 - 2º - 1070-050 LISBOA
- Tel.: 217801963 – Fax: 217975813
- E-mail: abf@sgcr.pt
- Web: www.sgcr.pt

Margarida Martinho do Rosário

- Cartório: Rua dos Bacalhoeiros, 4 - 1100-070 LISBOA
- Tel.: 218823990 – Fax: 218823997
- E-mail: gcf@gastao.eu
- www.gastao.eu

Ana Rita Vilhena

- Cartório: Rua Vitor Cordon, 10-A – 1249-103 LISBOA
- Tel.: 21 3475020 – Fax: 21 3421885 e 21 3424583
- E-mail: anaritavilhena@jpcruz.pt
- Web: www.jpereiradacruz.pt

António Trigueiros de Aragão

- Cartório: Rua do Patrocínio, 94 - 1399-019 LISBOA
- Tel.: 213907373 – Fax: 213978754
- E-mail: mail@rcf.pt

Carmina Cardoso

- Cartório: Largo de São Carlos, 3 - 1200-410 LISBOA
- Tel.: 213583620 – Fax: 213159434
- E-mail: c.cardoso-183171@adv.oa.pt.

Elsa Guilherme

- Cartório: Rua Vitor Cordon, 10-A – 1249-103 LISBOA
- Tel.: 21 3475020/30 – Fax: 21 3421885 e 21 3424583
- E-mail: elsaguilherme@jpcruz.pt
- Web: www.jpereiradacruz.pt

Filipe Pedro

- Cartório: Rua Varela Silva, 3 - 2º Dto. - 2730-233 BARCARENA
- E-mail: filipedro@netcabo.pt

Francisca Ferreira Pinto

- Cartório: Av. da República, 25 - 1º - 1050-186 LISBOA
- Tel.: 213800910 – Fax: 213877109
- E-mail: francisca.ferreira.pinto@garrigues.com

Hugo Monteiro de Queirós

- Cartório: Av. Álvares Cabral 47, 1º - 1250-015 LISBOA
- Tel.: +351 213806530 – Tlm: +351 914261919 – Fax: +351 213806531
- E-mail: hugo.queiros@bma.com.pt

Isabel Bairrão

- Cartório: Avenida da República, 25 - 1º - 1050-196 LISBOA
- Tel.: 213800910 – Fax: 213877109
- E-mail: isabel.bairrao@garrigues.com

Joana da Mata

- Cartório: Rua Bernardo Lima, 3 - 1150-074 LISBOA
- Tel.: 213566400 – Fax: 213566488
- E-mail: joanamata@rsa-advogados.pt

João Jorge

- Cartório: Rua do Patrocínio, 94 - 1399-019 LISBOA
- Tel.: 213907373 – Fax: 213978754
- E-mail: mail@rcf.pt

João Pedro Fazendeiro

- Cartório: Av. Marquês de Tomar, 44 - 6º - 1069-229 LISBOA
- Tel.: 217613490 – Fax: 217613499
- E-mail: jp.fazendeiro@aduarateassoc.com

Jorge Faustino

- Cartório: Rua do Patrocínio, 94 - 1399-019 LISBOA
- Tel.: 213907373 – Fax: 213978754
- E-mail: mail@rcf.pt

José de Novaes e Ataíde

- Cartório: Av. Duque D'Ávila, 32 - 1º - 1000-141 LISBOA
- Tel.: 213547763 – Fax: 213560486
- E-mail: geral@fdnovaes.com

Lídia Neves

- Cartório: Av. Engenheiro Duarte Pacheco, 7, r/c - 1070-100 LISBOA
- Tel.: 21 78148 00 – Fax: 21 781 48 02
- E-mail: lidia.neves@mirandalawfirm.com

Lourenço de Sampaio

- Cartório: Rua do Salitre, 195 - 1269-063 LISBOA
- Tel.: 213841300 – Fax: 213875775
- E-mail: lourenco.sampaio@jedc.pt

Luís Humberto Ferreira

- Cartório: Edifício Net - Rua de Salazares 842 4149-002 PORTO
- Tel.: 225322064 - Fax: 225322066
- E-mail: luis.ferreira@patents.pt
- Web: www.patents.pt

Joana Fialho Pinto

- Cartório: Av. 5 de outubro, 146 - 7º Andar - 1050-061 LISBOA
- Tel.: 213241530 – Fax: 213422446
- E-mail: marcpat@agcunhaferreira.pt

Maria Cruz Garcia

- Cartório: Rua Vitor Cordon , 10-A – 1249-103 LISBOA
- Tel.: 21 3475020/30 – Fax: 21 3421885 e 21 3424583
- E-mail: mariacruzgarcia@jpcruz.pt
- Web: www.jpereiradacruz.pt

Mário Castro Marques

- Cartório: Av. da Boavista, Ed. Oceanus, N.º 3265- 3.º Andar, Escritório. 3.4, 4100-137 PORTO
- E-mail: mcmarques@clarkemodet.com.pt
- Web: www.clarkemodet.com

Marisa Coimbra

- Cartório: Rua Dom Francisco Manuel de Melo 21, 1070-085 LISBOA
- Tel.: 21 313 2000 – Fax: 21 313 2001
- E-mail: mail@rcf.pt
- Web: www.srslegal.pt/pt/

Nuno Lourenço

- Cartório: Edifício LACS. Estrada da Malveira da Serra 920 Aldeia de Juzo 2750-834 CASCAIS
- Tel.: 21 1395721 – Fax: 21 1946681
- E-mail: nuno.lourenco@todaypatents.com
- Web: www.todaypatents.com

Rodolfo Condessa

- Cartório: Rua Cidade de Rabat, 31 - 8º Esq. - 1500-159 LISBOA
- Tel.: 966712005
- E-mail: rodolfo.condessa@fininvent.com

Rui Duarte Catana

- Cartório: Av. Marquês de Tomar, 44 - 6º - 1069-229 LISBOA
- Tel.: 217613490 – Fax: 217613499
- E-mail: rui.catana@aduarateassoc.com
- Web: www.aduarateassoc.com

Rui Moreira de Resende

- Cartório: Rua Bernardo Lima, 3 - 1150-074 LISBOA
- Tel.: 213566400 – Fax: 213566488
- E-mail: ruiresende@rsa-advogados.pt

Sandra Martins Pinto

- Cartório: Praça General Humberto Delgado, n.º 267 3º Andar Salas 1 /2, 4000-288 PORTO
- Tel.: 222012603 – Fax: 222012605
- E-mail: smp@sgcr.pt
- Web: www.sgcr.pt

Teresa Luísa Catarino Fernandes Gingeira Martins

- Cartório: Rua do Carvalho, 282- 4445-374 ERMESINDE
- E-mail: teresagingeira@gmail.com

Vasco Stillwell D'Andrade

- Cartório: Rua Castilho, 165 - 1070-050 LISBOA
- Tel.: 213817400 – Fax: 213826629
- E-mail: vsandrade@mlgts.pt

Vera Correia Alves

- Cartório: Rua Bernardo Sequeira, 78 - 1º Sala M - 4710-359 BRAGA
- Tel.: 253609330 – Fax: 253609311
- E-mail: nprotect@sapo.pt

Ana Sofia Dinis Chaves

- Cartório: Rua Luis Gonzaga, Edificio Phoenix Garden, 7º andar H, MACAU
- Tel.: 00853 66591201
- E-mail: chaves.anasofia@gmail.com

Ália Mohamade Amadá

- Cartório: Rua Leopoldo de Almeida Nº 1 - 3º A, 1750-137 Lisboa
- E-mail: alia.amada-360741@adv-est.oa.pt

Rita Milhões

- Cartório: Rua Castilho, nº 167 - 2º - 1700-050 LISBOA
- Tel.: 217801963 – Fax: 217975813
- E-mail: rmi@sgcr.pt
- Web: www.sgcr.pt

Daniel Reis Nobre

- Cartório: Alameda dos Oceanos, 41K-21, Parque das Nações – 1990-207 LISBOA
- Tel.: 213 150 970 - Fax: 213 531 352
- E-mail: portugal@inventacom.com
- Web: www.inventacom.pt

Tiago Reis Nobre

- Cartório: Alameda dos Oceanos, 41K-21, Parque das Nações – 1990-207 LISBOA
- Tel.: 213 150 970 - Fax: 213 531 352
- E-mail: portugal@inventacom.com
- Web: www.inventacom.pt

David Cardoso

- Cartório: Avenida António Augusto de Aguiar, 106, 8.º andar- 1050-019 LISBOA
- Tel.: 213173660 – Fax: 213155035
- E-mail: dc@legalwest.eu

Ágata Pinho

- Cartório: Av. Sidónio Pais, n.º 379, Piso 1, sala 1.14, Ed. HOECHST - 4100-486 BOAVISTA, PORTO
- Tel.: 220167495 – Fax: 226092487
- E-mail: agatapinho@jpcruz.pt
- Web: www.jpereiradacruz.pt

Ana Eugénio

- Cartório: Rua António Enes 18-3D - 1050-025 LISBOA
- E-mail: aeugenio.ana@gmail.com

Ana M. Sebastião

- Cartório: Rua Vitor Cordon , 10-A – 1249-103 LISBOA
- Tel.: 21 3475020/30 – Fax: 21 3421885 e 21 3424583
- E-mail: anamsebastiao@jpcruz.pt
- Web: www.jpereiradacruz.pt

Cátia Ribeiro

- Cartório: Avenida Luísa Todi n.º. 33 – 1º-B 2900-460 SETÚBAL
- Tel.: 265 228 685 - Fax: 265 228 637
- E-mail: catia@marquesmarcas.com
- Web: www.marquesmarcas.com

Joana Dez-Réis Grilo

- Cartório: Rua de Campolide n.º 164 D, 1070-029 LISBOA
- Tel.: 934954388
- E-mail: joana.grilo@protectdata.pt

Luís Caixinhas

- Cartório: Alameda dos Oceanos, 41K-21, Parque das Nações - 1990-207 LISBOA
- Tel.: 213 150 970 - Fax: 213 531 352
- E-mail: portugal@inventacom.com
- Web: www.inventacom.pt

Ricardo Abrantes

- Cartório: Av. Casal Ribeiro, 50 - 3º, 1000-093 LISBOA
- Tel.: 213815050 - Fax: 212831150
- E-mail: rabrantes@clarkemodet.com.pt

Patrícia Marques

- Cartório: Rua Machado dos Santos, nº14, escritório 15 - 2410-128 LEIRIA
- Tel.: 916810463 / 244024415
- E-mail: patriciamarques@jpcruz.pt
- Web: www.jpereiradacruz.pt

Márcia Martinho da Rosa

- Cartório: Rua Rodrigo da Fonseca, nº 82, 1º Dtº, 1250-193 LISBOA
- Tel.: 213714940 - Fax: 213882635
- E-mail: marcia.rosa@pra.pt

Madalena Barradas

- Cartório: Av. Casal Ribeiro, 50 - 3º, 1000-093 LISBOA
- Tel.: 213815050 - Fax: 213831150
- E-mail: mbarradas@clarkemodet.com.pt

Luís Teixeira

- Cartório: Rua Públia Hortênsia de Castro, nº 1, 2º A - 1500-518 LISBOA
- E-mail: teixeira.luismanuel@gmail.com

Manuel Cunha Ferreira

- Cartório: Av. 5 de outubro, 146 - 7º Andar - 1050-061 LISBOA
- Tel.: 213241530 - Fax: 213476656 / 213422446
- E-mail: manuel.cunhaferreira@agcunhaferreira.pt

Ana Fazendeiro

- Cartório: Av. das Forças Armadas, nº 125 - 12º - 1600-079 LISBOA
- Tel.: 217231800 - Fax: 217231899
- E-mail: ana.fazendeiro@abreuadvogados.com

Vítor Palmela Fidalgo

- Cartório: Alameda dos Oceanos, 41K-21, Parque das Nações – 1990-207 LISBOA
- Tel.: 213 150 970 - Fax: 213 531 352
- E-mail: vfidalgo@inventacom.com
- Web: www.inventa.pt

Sérgio Coimbra Henriques

- Cartório: Av. da República, 50, 2º Andar- 1050 – 196 LISBOA
- Tel.: 211229070
- E-mail: sergiohenriques@vf-advogados.pt

Filipa Lopes Galvão

- Cartório: Rua Professor Simões Raposo, nº 5, 4º B - 1600-660 LISBOA
- E-mail: filipa.galvao@eyesee.pt

Jorge Manuel Vaz Machado

- Cartório: Av. da Boavista, Ed. Oceanus, nº 3265 - 3º Andar, Escr. 3.4 - 4100-137 PORTO
- Tel.: 225323340 - Fax: 225323344
- E-mail: jmachado@clarkemodet.com.pt

Vera Albino

- Cartório: Alameda dos Oceanos, 41K-21, Parque das Nações – 1990-207 LISBOA
- Tel.: 213 150 970 - Fax: 213 531 352
- E-mail: portugal@inventacom.com
- Web: www.inventa.pt

Maria João Pereira

- Cartório: Avenida Comendador Silva Araújo, Ap. 30 - 4796-908 VILA DAS AVES
- Tel.: 252874627
- E-mail: mariabaltarpereira@gmail.com

Mário Marques

- Cartório: Avenida 5 de Outubro, nº 10 - 1º - 1050-056 LISBOA
- Tel.: 216081027
- E-mail: mmarques@level-up.pt

Isaura Monteiro

- Cartório: Rua do Centro Comunitário, Lote 96, nº 8 - 8135-154 ALMANCIL
- Tel.: 933462947
- E-mail: isaura.monteiro@gmail.com

Ana Rita Remígio

- Cartório: Edifício Net, Rua de Salazares 842 - 4149-002 Porto
- Tel.: 225322064 - Fax: 225322066
- E-mail: ana.remigio@patents.pt
- Web: www.patents.pt

Daniela Dinis

- Cartório: Rua da Fé n.º 10 Casal do Rato 1675-313 PONTINHA
- Tel.: 961294016
- E-mail: danielamdinis-456421@adv.oa.pt

Luís Pinto Monteiro

- Cartório: Av. da Liberdade, 224 - 1250-148 Lisboa
- Tel.: 213197300 - Fax: 213197319
- E-mail: luis.pintomonteiro@plmj.pt

Cláudia Freixinho Serrano

- Cartório: Rua Vitor Cordon , 10-A - 1249-103 LISBOA
- Tel.: 213475020 - Fax: 213421885
- E-mail: claudiaserrano@jpcruz.pt

David Marques

- Cartório: Avenida Cova dos Vidros, Lote 2570 - 2975-333 QUINTA DO CONDE
- E-mail: davidmtfmarques@gmail.com

Filipe Funenga

- Cartório: Vågsgaten, 43, 4306 SANDNES NO
- Tel.: (+47) 908 77 808
- E-mail: filipe.funenga@patent.no

Inês Monteiro Alves

- Cartório: Alameda dos Oceanos, 41K-21, Parque das Nações – 1990-207 LISBOA
- Tel.: 213150970 - Fax: 213531352
- E-mail: ialves@inventia.com

Mariana Bernardino Ferreira

- Cartório: Av. Álvares Cabral, 47 - 1.º - 1250-015 LISBOA
- Tel.: 213806530 - Fax: 213806531
- E-mail: mariana.ferreira@bma.com.pt
- Web: www.bma.pt

Patrícia Lima

- Cartório: Instituto Superior Técnico, Avenida Rovisco Pais - 1049-001 LISBOA
- E-mail: patriciamlima@hotmail.com

Rita Mendonça

- Cartório: Rua Castilho, 167, 2º - 1070-050 LISBOA
- Tel.: 217 801 963 – Fax: 217 975 813
- E-mail: sgcr@sgcr.pt
- Web: www.sgcr.pt

Rui do Nascimento Gomes

- Cartório: Rua Vitor Cordon, 10-A - 1249-103 LISBOA
- Tel.: 213475020 - Fax: 213421885
- E-mail: ruigomes@jpcruz.pt
- Web: www.jpereiradacruz.p

Vasco Rosa Dias

- Cartório: Est. Beira nº 176, 5º A - 3030-173 COIMBRA
- Tel.: (+351) 963312134
- E-mail: vasco.rosa.dias@gmail.com

Joana Piriquito Santos

- Cartório: Rua D. Luís I, n.º 28 1200-151 LISBOA
- Tel.: 213113400 - Fax: 213113406
- E-mail: jcs@vda.pt

Sónia Mota Maia

- Cartório: Alameda da Quinta de Sto. António, nº 1 - Núcleo 1 - 2º E - 1600-675 LISBOA
- Tel.: 217160190 - Fax: 213244665
- E-mail: info@ip-smm.com

Pedro Bacelar

- Cartório: Estrada da Chainha, Lote 6, Nº163 R/C - 7005-198 Évora
- Tel: 266040468 e 919654760 - Fax: 266040948
- E-mail: pedro.espanca@gmail.com

Miguel Antunes de Resende

- Cartório: Avenida de São Pedro nº 31 Monte Estoril - 2765-446 Estoril
- Tel: 910583778
- E-mail: miguelantunesderesende@gmail.com

Luís Sommer Ribeiro

- Cartório: Rua dos Bacalhoeiros, 4 - 1100-070 Lisboa
- Tel: 218823990 - Fax: 218823997
- E-mail: luis.ribeiro@gastao.eu

João Pereira Cabral

- Cartório: Alameda dos Oceanos, 41, K21, Parque das Nações - 1990-207 Lisboa
- Tel: 213150970 - Fax: 213531352
- E-mail: jcabral@inventacom.com
- Web: www.inventa.pt

João Francisco Sá

- Cartório: Alameda dos Oceanos, 41, K21, Parque das Nações - 1990-207 Lisboa
- Tel: 213150970 - Fax: 213531352
- E-mail: jfsa@inventacom.com
- Web: www.inventa.pt

Sousa Ribeiro

- Cartório: Av. Álvares Cabral, n.º 47, 1.º andar - 1250-015 Lisboa
- Tel: 213806530 - Fax: 213806531
- E-mail: sousaribeiro-46899p@adv.oa.pt

Evangelino Marques Ribeiro

- Cartório: Avenida Luísa Todi, nº 33 - 1º B - 2900-460 Setúbal
- Tel: 265228685 e 932573091 - Fax: 265228637
- E-mail: marquesribeiro@marquesmarcas.com
- Web: www.marquesmarcas.com

Diogo Xavier Santos

- Cartório: Rua Castilho, 167, 2º Andar - 1070-050 Lisboa
- Tel: 217801963 e 912628247 - Fax: 217975813
- E-mail: dxs@sgcr.pt
- Web: www.sgcr.pt

Saulo Chanoca

- Cartório: Rua Artilharia Um, nº 51, Páteo Bagatela, Edifício 1, 4º Andar - 1250-137 Lisboa
- Tel: 211554330 e 935274353
- E-mail: schanoca@bas.pt

Lígia Gata

- Cartório: Av. Dr. Mário Moutinho, Lt 1519, 7º Esq. - 1400-136 Lisboa
- Tel: 213011684
- E-mail: ligiagata007@gmail.com
- Web: www.megaingenium.eu

Manuel Bastos Moniz Pereira

- Cartório: Rua dos Bacalhoeiros 4, 1100-070 Lisboa
- Tel: 218823990 - Fax: 218823997
- E-mail: manuel.pereira@gastao.eu
- Web: www.gastao.eu

Ana Neves

- Cartório: Estrada da Algazarra, nº 43, 6º B, 2810-015 Feijó
- Tel: 936256546
- E-mail: anaisabelneves@gmail.com

Ana Plácido Martins

- Cartório: Infante D. Henrique, n.º 38 - 4.º Esq. Trs., 4400-257 Vila Nova de Gaia
- Tel: 964529585
- E-mail: anamartins.adv@outlook.com

André Sarmento

- Cartório: Rua Damião de Góis, nº 56, 4º Andar, apt. 43, 4050-221 Porto
- Tel: 223 751 032
- E-mail: andrevsarmento@gmail.com

Miguel Vaz Serra

- Cartório: Avenida 5 de outubro, nº 146, 7º Andar, 1050-061 Lisboa
- Tel: 917169727- Fax: 213422446
- E-mail: miguel.vazserra@agcunhaferreira.pt

Leila Teixeira

- Cartório: Rua 19, 231, 1º Andar, 4500-256 Espinho
- Tel: 935595149
- E-mail: lt@fredericomendes.pt

Cristina de Castro

- Cartório: Rua António Sérgio, 49 - 3º Esq., 6300-665 Guarda
- Tel: 965028903
- E-mail: cristinacastro@ipg.pt

Mariana Belo de Oliveira

- Cartório: Rua Domingos Ferreira Pinto Basto, nº 45, 3830-176 Ílhavo - Aveiro
- Tel: 914913442
- E-mail: marianabelooliveira@gmail.com

Natacha Batista

- Cartório: Rua 9 de Março, nº 63, Cajados - 2965-505 Águas de Moura
- Tel: 916187637
- E-mail: anatachabatista@gmail.com

Raquel Antunes

- Cartório: Rua Vitor Cordon, 10A – 1249-103 Lisboa
- Tel.: 21 3475020
- E-mail: raquelantunes@jpcruz.pt
- Web: www. jpereiradacruz.pt

Sofia Rebelo Ladeira

- Cartório: Rua Ana de Castro Osório, nº 4 - 5º B– 1500-039 Lisboa
- Tel.: 969267585
- E-mail: ladeira.sofia@gmail.com

Adriana Esteves

- Cartório: Av. Casal Ribeiro, 50 - 3º andar– 1000-093 Lisboa
- Tel.: 213815050 – Fax: 212831150
- E-mail: aesteves@clarkemodet.com.pt

Cláudia Tomás Pedro

- Cartório: Rua David Mourão Ferreira, nº5 - lote 3/4 - 4ºesq.– 2650-050 Amadora
- Tel.: 214946866 Tlm: 966478360
- E-mail: claudiatomaspedro@gmail.com

Diana Pereira

- Cartório: Alameda dos Oceanos, 41, K21, Parque das Nações– 1990-207 Lisboa
- Tel.: 213150970/1 – Fax: 213531352
- E-mail: dpereira@inventacom.com

Inês Sequeira

- Cartório: Alameda dos Oceanos, 41, K21, Parque das Nações– 1990-207 Lisboa
- Tel.: 918860596
- E-mail: isequiera@inventacom.com

Joel David Rodrigues

- Cartório: Alameda dos Oceanos, 41, K21, Parque das Nações– 1990-207 Lisboa
- Tel.: 213150970
- E-mail: jrodrigues@inventacom.com

Inês Guerra

- Cartório: Rua Castilho, 167 - 2º– 1070-050 Lisboa
- Tel.: 217801963 Tlm: 933625901
- E-mail: mig@sgcr.pt

Luísa Azevedo Soares Rodrigues

- Cartório: Rua António da Silveira, 131– 2765-300 Estoril
- Tel.: 914431158
- E-mail: marialuisa.rodrigues@gmail.com

Marina Ciriani

- Cartório: Rua Dr. Rafael Duque, nº21 - 3ºdrt – 1500-249 Lisboa
- Tel.: 935933071
- E-mail: ciriani.marinar@gmail.com

Miguel Bibe

- Cartório: Alameda dos Oceanos, 41, K21, Parque das Nações– 1990-207 Lisboa
- Tel.: 918759849
- E-mail: mbibe@inventia.com

Tiago Andrade

- Cartório: Rua Vitor Cordon, 10-A – 1200-442 Lisboa
- Tel.: 213475020
- E-mail: tiagoandrade@jpcruz.pt
- Web: www.jpereiradacruz.pt

PROCURADORES AUTORIZADOS

(Os Procuradores Autorizados são pessoas singulares que, não sendo Agentes Oficiais da Propriedade Industrial, podem praticar actos e termos do processo, juntando, para o efeito, procuração simples e com poderes especiais para cada processo)

Artur Almeida Pinto Furtado da Luz

- Cartório: Rua da Madalena, 214 – 4º – 1100-325 LISBOA
- Tel.: 21 8870657 – Fax: 21 8879714
- E-mail: abpatentiena@mail.telepac.pt

Carlos António dos Santos Rodrigues

- Cartório: Rua da Madalena, 214 – 4º – 1100-325 LISBOA
- Tel.: 21 8870657 – Fax: 21 8879714
- E-mail: abpatentiena@mail.telepac.pt

Ruy Pelayo de Sousa

- Cartório: Rua de Sá da Bandeira, 706 – 6º Dtº. – 4000-432 PORTO
- Tel.: 22 2046120 (3 linhas) – Fax: 22 2080728
- E-mail: geral@arlindodesousa.pt

Carmen Ferreira Furtado da Luz de Oliveira e Silva

- Cartório: Rua Sousa Martins, N.º 10 - 7º – 1050-218 LISBOA
- Tel.: 21 3876961 – Fax: 21 3877596
- E-mail: furtado.marcas@netcabo.pt

Luís Reinaldo de Oliveira e Silva

- Cartório: Rua Maria Pia, 20 - 3º Dto. – 1350-208 LISBOA
- Tel.: 21 3951814 – Fax: 21 3951842
- E-mail: publamarca@iol.pt

Carlos Eugénio Reis Nobre

- Cartório: Alameda dos Oceanos, 41K-21, Parque das Nações – 1990-207 LISBOA
- Tel.: 213 150 970 - Fax: 213 531 352
- E-mail: portugal@inventa.com
- Web: www.inventa.pt

Maria Margarida Gomes Sanches Nunes

- Cartório: Av. António José Gomes, 60 - B - 1º E, Apartado 175 – 2801-902 ALMADA
- Tel.: 21 2744129 e 21 2768069 – Fax: 21 2740012
- E-mail: guimarque@guimarque.pt

José Roger Pimenta Rodrigues

- Cartório: Praça Francisco Sá Carneiro, 3 – 4º - Apartado 2874 – 1000-159 LISBOA CODEX
- Tel. 21 8461705 – Fax 21 8478686